

# Внутренний Предиктор СССР



*Одарив весьма обильно  
Нашу землю, Царь Небесный  
Быть богатою и сильной  
Повелел ей повсеместно.  
Но чтоб падали селенья,  
Чтобы нивы пустовали —  
Нам на то благословенье  
Царь Небесный дал едва ли!*

*А.К. Толстой, 1869 г.*

## **Экономика инновационного развития в условиях глобализации**

Управленческие основы экономической теории.  
Уровень — хозяйственная система государства

(«Основы социологии», том 7)



*Как государство богатеет  
И чем живёт, и почему  
Не нужно золота ему,  
Когда простой продукт имеет*

*А.С. Пушкин*

В монографии с позиций методологии достаточно общей теории управления (ДОТУ) рассмотрена проблематика государственного управления экономическим обеспечением общественного развития с учётом взаимодействия социально-экономической системы государства с биосферой и ноосферой планеты. Показана невозможность общественного развития и реализации Концепции устойчивого развития, принятой ООН в 1992 г., на основе либерально-рыночной экономической модели. Показана нравственно-этическая обусловленность социолого-экономических теорий. На основе методологии ДОТУ и организационно-технологического подхода к анализу функционирования социально-экономической системы государства дана управленческая интерпретация компонент балансовых моделей и указаны подходы к обеспечению метрологической состоятельности балансовых моделей. Показаны возможности макроэкономического управления посредством кредитно-финансовой системы. Рассмотрена проблематика порождения обществом запросов на потребление продукции и природных благ. На основе методологии ДОТУ рассмотрена проблематика обеспечения экономической безопасности государства и общества в их развитии в гармонии с природной средой в условиях управляемо протекающей глобализации. Изложены основы философии государственного планирования природно-общественно-экономического развития и государственного управления макроуровня в процессе реализации планов. С методологических позиций ДОТУ научно-технический прогресс представлен как сетевой случайный саморазвивающийся процесс и рассмотрены возможности стимулирования его течения государством.

УДК 330.1, 330.3, 330.4, 330.5, 330.88

© Публикуемые материалы являются достоянием Русской культуры, по какой причине никто не обладает в отношении них персональными авторскими правами. В случае присвоения себе в установленном законом порядке авторских прав юридическим или физическим лицом, совершивший это столкнется с воздаянием за воровство, выражающемся в неприятной “мистике”, выходящей за пределы юриспруденции. Тем не менее, каждый желающий имеет полное право, исходя из свойственного ему понимания *общественной пользы*, копировать и тиражировать, *в том числе с коммерческими целями*, настоящие материалы в полном объеме или фрагментарно всеми доступными ему средствами. Используя настоящие материалы в своей деятельности, при фрагментарном их цитировании, либо же при ссылках на них, принимает на себя персональную ответственность, и в случае порождения им смыслового контекста, *извращающего смысл настоящих материалов, как целостности*, он имеет шансы столкнуться с “мистическим”, внеюрисдикционным воздаянием.<sup>1</sup>

---

<sup>1</sup> Настоящий © Copyright при публикации книги не удалять, поскольку это противоречит его смыслу. При необходимости после него следует поместить ещё один © Copyright издателя. ЭТУ СНОСКУ ПРИ ПУБЛИКАЦИИ УДАЛИТЬ.

## ОГЛАВЛЕНИЕ

<i>Предисловие</i> .....	5
<i>Введение</i> .....	6
<b>1. Порочность либерально-рыночной экономической модели</b> .....	<b>20</b>
1.1. Либерально-рыночная экономическая модель в её существе 20	
1.2. Либерально-рыночный блеф и реальность .....	23
<b>2. Реальности производства и распределения природных благ и продукции в цивилизованном обществе</b> .....	<b>31</b>
<i>Отступление от темы 2-1: Как сообразать слово «статистика» и для чего это необходимо</i> .....	36
<b>3. Нравственно-этическая обусловленность социолого-экономических теорий</b> ....	<b>45</b>
<i>Отступление от темы 3-1: О причинах необходимости отказа от «марксизма»</i> .....	47
<b>4. Достаточно общая теория управления и её взаимосвязи с жизнью</b> .....	<b>51</b>
<b>5. Финансово-счётный и организационно-технологический подходы к построению социолого-экономических теорий</b> .....	<b>62</b>
<b>6. Балансовые модели и их управленческая интерпретация</b> .....	<b>65</b>
6.1. Простейшие балансовые модели .....	66
6.2. «Финансовый климат» и некоторые возможности управления им .....	80
6.3. Общественно необходимая структура функционально обусловленных уровней расходов предприятий.....	100
<i>Отступление от темы 6.3-1: Экономическая политика псевдосоциального и действительно общенародного государства</i> .....	101
<b>7. Кредитно-финансовая система как инструмент макроэкономического управления</b> .....	<b>110</b>
7.1. Две концепции денег: их функциональное различие .....	110
7.2. Обезразмеренная кредитно-финансовая система и обеспечение метрологической состоятельности финансовых показателей в отчётности и прогнозах на основе закона сохранения энергии .....	137
7.3. Кредитно-финансовая система и обеспечение экспортно-импортных операций .....	144
7.4. Отрасль как подсистема многоотраслевой производственно-потребительской системы .....	147
7.5. Внепроизводственное потребление конечной продукции .....	154
<b>8. Экономическая безопасность развития социально-экономической системы</b> ...	<b>162</b>
8.1. Государственно-управленческий подход: общие вопросы .....	162
8.2. Импортонеуязвимость государства и её обеспечение .....	175
<b>9. Планирование в процессе обеспечения экономической безопасности общественного развития в широком смысле</b> .....	<b>181</b>
9.1. Общая структура задачи обеспечения экономической безопасности общественного развития в широком смысле .....	181
9.2. Управленческие и социально-философские основы целеполагания в процессе планирования общественно-экономического развития .....	188
9.3. Жизненно состоятельная конкретика целеполагания природно-общественно-хозяйственного развития — ландшафтно-усадебная урбанизация и экономическое обеспечение политики государства .....	201

9.4. Философия планирования и реализации планов .....	229
9.4.1. Динамика производственных мощностей как таковая и динамика общественных потребностей .....	231
9.4.2. Какой не должна быть система планового хозяйства ..	241
9.4.3. Что, как и для чего должно обеспечивать долгосрочное планирование в жизни общества и в государственном управлении .....	247
<b>Отступление от темы 9.4.3-1: Эксперимент «Вселенная 25» и варианты будущего глобальной цивилизации.....</b>	<b>252</b>
<b>10. Научно-технический прогресс как фактор цивилизационного развития .....</b>	<b>270</b>
10.1. «Научно-внедренческий цикл» — ключевое понятие для организации управления научно-техническим прогрессом .....	270
10.2. Инновационные проекты: способы управления ....	274
10.3. Система образования как фактор генерации научно-технического прогресса .....	278
10.4. Информационное обеспечение научно-технического прогресса	289
10.5. Мотивация к творчеству.....	302
10.6. Справедливость в жизни общества как фактор развития	312
10.7. Стандартизация как инструмент управления научно-техническим прогрессом .....	330
<b>11. Глобализация и суверенитет .....</b>	<b>344</b>
<b>12. Глобализация, Россия и Русские люди.....</b>	<b>372</b>
<b>ПРИЛОЖЕНИЕ: Бухгалтерский учёт и балансовые модели во многоотраслевых производственно-потребительских системах.....</b>	<b>405</b>
<b>Литература.....</b>	<b>417</b>



## *Предисловие*

Предлагаемая вниманию читателей работа создана на основе монографии «Экономика инновационного развития» (соавторы — Величко М.В., Ефимов В.А., Зазнобин В.М.), первая редакция которой была выпущена в 2015 г. не как работа Внутреннего Предиктора СССР, а с указанием имён людей, которые работали над той книгой. Это было вызвано тем, что все соавторы работали в то время в Санкт-Петербургском государственном аграрном университете, и монография «Экономика инновационного развития», наряду с другими их работами, публиковавшимися в то время в ВАК-овских изданиях и в университетском альманахе «Ключь», должна была представлять в официозе российской науки научно-педагогическую школу социологии, которая создавалась в СПб ГАУ в период руководства им Виктора Алексеевича Ефимова.

Вторая редакция «Экономики инновационного развития» от первой отличалась не многим и была создана по той причине, что распространение первой редакции, изданной в международном издательстве «Директ-Медиа», протекало слишком медленно. Поэтому было принято решение передать издание в издательство «Концептуал», что потребовало создания второй редакции, которая бы позволила обеспечить юридическую чистоту передачи прав другому издательству без траты времени на улаживание отношений с «Директ-Медиа».

Тематика предлагаемой вниманию читателей работы «Экономика инновационного развития в условиях глобализации» шире, нежели тематика второй редакции «Экономики инновационного развития». Вследствие этого тематическая структура третьей редакции отличается от структуры двух первых редакций, в частности, все Отступления от темы включены в текст в 2024 — 2025 гг., переработано Введение, глава 8 разделена на два раздела, прежнее Заключение переработано и стало главой 11, добавлена глава 12. Кроме того, в основной текст добавлены новые фрагменты и сноски.

Поскольку в работе ВП СССР «Основы социологии» экономическая проблематика системно не рассматривалась, «Экономику инновационного развития в условиях глобализации» следует воспринимать в качестве 7-го тома «Основ социологии». Однако, поскольку она посвящена вопросам управления хозяйственной системой государства в условиях глобализации, то, чтобы иметь представление о процессах уровня административно обособленных предприятий и управлении ими (уровень микроэкономики), также следует ознакомиться с работой ВП СССР «Философия управления качеством» и с монографией: Хрипач В.Я. и др. «Экономика предприятия».

Это в совокупности — своего рода «технический минимум», позволяющий понимать проблематику жизни развития и деградации культурно своеобразных обществ и человечества в целом и на этой основе входить в управление жизнью глобальной цивилизации и своего общества.

Список литературы (т.е. цитированных и упоминаемых в связи с теми или иными вопросами источников) в предлагаемой вниманию читателя работе — тот же, что и во второй редакции «Экономики инновационного развития». Источники, которые дополнительно использованы в настоящей редакции, приведены в постраничных сносках или в скобках в тексте.

Вследствие того, что интернет изменяется на протяжении длительного времени, некоторые ссылки, актуальные в период создания первой и второй редакций «Экономики инновационного развития», утратили актуальность.

## Введение

Первые две редакции предлагаемой вниманию читателя работы начинались со слов «Россия переживает затяжной общекультурный кризис». Однако постсоветская эпоха показала, что это была неправильная оценка процесса, в который втянулась Россия. Россия втянулась не в кризис, а в общекультурный коллапс. Кризис и коллапс — это разные явления.

- Кризис — эпизод в циклическом процессе, в котором имеет место чередование нарастания каких-либо характеристических параметров и их снижения. Это чередование обусловлено системообразующими принципами, порождающими внутреннюю динамику процесса в его взаимодействии с объемлющей его средой.
- Коллапс — это прогрессирующее снижение характеристических параметров процесса, обусловленное системообразующими принципами, порождающими внутреннюю динамику процесса в его взаимодействии с объемлющей его средой.

Из этого различия кризисов и коллапсов проистекает важное следствие:

- **кризис можно перетерпеть**, поскольку с течением времени процесс войдёт в новый цикл и *под воздействием системообразующих принципов самого процесса* начнётся рост характеристических параметров;
- **КОЛЛАПС НЕВОЗМОЖНО ПЕРЕТЕРПЕТЬ**, поскольку выход из коллапса требует:
  - отказа от системообразующих принципов, действие которых породило коллапс,
  - и активизации иных системообразующих принципов, действие которых выведет процесс из режима коллапса и обеспечит в дальнейшем его желательное течение.

Одна из составляющих этого общекультурного коллапса — **экономические проблемы государства и подавляющего большинства населения, которые не удаётся разрешить на протяжении более четверти века**. Поскольку жизнь каждого человека и общества в целом, политика государства нуждаются в экономическом обеспечении, то в связи с необходимостью преодоления этого общекультурного кризиса на совещании Госсовета по развитию отечественного бизнеса и повышению его конкурентоспособности ещё 18 сентября 2014 г. Президент РФ В.В. Путин заявил: «Хочу подчеркнуть, за предстоящие полтора-два года необходимо совершить настоящий рынок в повышении конкурентоспособности российского реального сектора, сделать то, на что раньше потребовались бы, может быть, даже годы» [118].

Фактически был поставлен вопрос о новой модернизации и выведении экономики страны в режим устойчивого инновационного развития. Однако, как известно, прошлая модернизация, курс на которую был провозглашён ещё 8 февраля 2000 г. зашла в тупик: *«перед Россией стоит стратегическая задача — стремительная модернизация экономики»* [107]. В конце августа 2009 г. крах этой попытки модернизировать экономику был признан тогдашним президентом РФ Д.А. Медведевым: «Мы её просто провалили, мы ничего не сделали в этом направлении...» [82]. Курс на новую модернизацию Д.А. Медведев провозгласил в Послании Президента Федеральному Собранию 12.11.2009 г., но и она тоже не состоялась.

Модернизация российской экономики, обеспечение устойчивости экономического развития страны отнесены и к числу важнейших задач и «Концепцией общественной безопасности в Российской Федерации» [61], утверждённой Президентом РФ В.В. Путиным 20 ноября 2013 г.

Однако, характеристические показатели экономики России в их натуральном (а не стоимостном) выражении и в 2025 г. говорят о том, что модернизация экономики и переход к инновационному развитию не состоялись.

Соответственно успех развития в обозримой перспективе реального сектора экономики нашей страны на инновационной основе, о необходимости чего на протяжении уже нескольких десятилетий говорят разные должностные лица, требует выявления и устранения ошибок, прежде всего, ошибок в системообразующих принципах, которые не позволили перевести экономику на путь инновационного развития в период с 2000 по 2025 г.

Если рассматривать процессы общественного самоуправления и государственного управления на исторически продолжительных интервалах времени, охватывающих сроки активной жизни нескольких поколений, то можно выявить закономерность, представленную на рис. В-1<sup>1</sup>.

Наука, образование, практика политики и бизнеса: взаимосвязи



Статистическая предопределённость результатов:

- одна наука – один спектр решений и одно качество жизни;  
- другая по содержанию наука – другой спектр управленческих решений и другое качество жизни.

Рис. В-1. ОБУСЛОВЛЕННОСТЬ СПЕКТРА УПРАВЛЕНЧЕСКИХ РЕШЕНИЙ И БУДУЩЕГО КАЧЕСТВА ЖИЗНИ НАУКОЙ И СИСТЕМОЙ ОБРАЗОВАНИЯ.

такого соотношения вырабатывают управленческие решения разного уровня (от личного до общегосударственного и глобального), принципиально новые решения, порождённые переосмыслением изученного ранее и творчеством, — **ОЧЕНЬ редки**;

- проведение в жизнь выработанных управленческих решений формирует будущее качество жизни, и при этом последствия проводимых в жизнь управленческих решений распределяются в интервале времени от нескольких долей секунды до нескольких столетий, а то и тысячелетий (продолжительность последствий принятия и осуществления управленческих решений зависит от их характера и тех процессов, которые они затрагивают и порождают).

Соответственно, в процессе реализации этой закономерности в жизни, продолжительностью от нескольких десятилетий до нескольких столетий (если считать от момента появления научной теории до проявления её в *качестве жизни общества*), выражается статистическая предопределённость результатов:

- «одна наука ⇒ один менталитет (миропонимание и культура мышления) ⇒ один обусловленный наукой и менталитетом спектр управленческих решений ⇒ одно качество жизни»;
- «другая по содержанию наука ⇒ другой менталитет (миропонимание и культура мышления) ⇒ другой обусловленный наукой и менталитетом спектр управленческих решений ⇒ другое качество жизни».

Действие этой закономерности обусловлено двумя обстоятельствами:

- Никто не может проверить на достоверность все те мнения по разным вопросам и факты, которые в качестве истинных преподносят в учебных курсах по всем дисциплинам, начиная от детского сада до высшей школы, — просто времени жизни на это не хватит.
- Всеобщее образование ныне начинается с освоения навыков чтения и письма, хотя жизненно состоятельное образование должно начинаться с выработки личностной культуры чувств (восприятия действительности как таковой), на основе которой далее должна строиться личностная культура осмысления воспринятого и памятного и соображения прочитанного. Как следствие учащиеся осваивают «слова», а образные представления, которые они связывают с освоенными «словами», далеко не всегда сообразны объективной реальности.

<sup>1</sup> В настоящей работе принят следующий принцип нумерации рисунков, таблиц, математических формул. Символы слева от дефиса (в данном случае буква «В» — Введение) обозначают раздел, в котором находится рисунок, таблица или формула. Цифры справа от дефиса обозначают порядковый номер соответствующего объекта в разделе.

**Именно по этим причинам очень важно очистить и систематически очищать учебные программы от заведомой лжи и заблуждений, унаследованных от прошлого.**

Соответственно этой закономерности социолого-экономические теории, вошедшие в систему образования несколько десятилетий тому назад, сформировали менталитет управленческого корпуса наших дней в государственном управлении и в сфере управления финансово-экономическими процессами, и этот менталитет не позволил осуществить модернизацию страны в 2000 — 2025 гг. Иначе говоря, социолого-экономические теории, на основе которых строилось управление социально-экономической системой страны в прошлые десятилетия, — главный фактор, сделавший модернизацию страны в 2000 — 2025 гг. невозможной; более того, есть основания полагать, что и общекультурный коллапс, начало которому положила политика группы во главе Н.С. Хрущёвым и которая была продолжена группой, олицетворяемой М.С. Горбачёвым в годы перестройки, сама является результатом не критично-доверчивого отношения к неадекватным социолого-экономическим теориям, положенным в основу реформ.

Соответственно закономерности, представленной на рис. В-1, *успех будущей модернизации с переводом страны в режим устойчивого инновационного развития* может быть только следствием внедрения в систему образования управленчески состоятельных социолого-экономических теорий, на основе которых будет возможна выработка и проведение в жизнь управленческих решений, обеспечивающих общественное развитие в объективном смысле слов «общественное развитие».

К настоящему же времени образовательные стандарты высшего профессионального образования в области экономики и финансов, государственного и муниципального управления, юриспруденции ориентированы на обслуживание либерально-рыночной экономической модели. И это обстоятельство остаётся вне осознания многими. Поэтому проблема вытеснения либерально-рыночной модели из системы образования и политико-экономической практики не обсуждается, хотя приверженность ей обрекает Россию первоначально на статус криптоколонии<sup>2</sup>, а в дальнейшем — на расчленение и переход её обломков под власть транснациональных корпораций (ТНК), чьи коммерческие интересы связаны с эксплуатацией природных ресурсов тех или иных регионов не только нашей страны, но и всей планеты. Чтобы не быть голословным в утверждении о несостоятельности социолого-экономического образования, ориентированного на обслуживание либерально-рыночной экономической модели, сошлёмся на реальный факт.

Студентам второкурсникам, обучающимся по специальности «государственное и муниципальное управление», было предложено написать «сочинение» по тематике организации управления в жизни общества. Среди вопросов, которые им предлагалось осветить, был такой: «Экономика (народное хозяйство) как ОБЪЕКТ управления». В группе из 25 человек 7 человек написали, что «экономика это — СУБЪЕКТ управления», обосновывая это утверждение тем, что от неё в жизни общества якобы «зависит всё»<sup>3</sup>. *Остальные написали по этому вопросу нечто невнятное (своего мнения не было, но*

---

<sup>2</sup> Термин «криптоколония» введён в лексикон политологии Дмитрием Галковским. Термин указывает на фактическую колонизацию государства при наличии у него всех формальных атрибутов суверенитета, осуществляемую в обход контроля сознания большинства представителей этого общества и, прежде всего, — решающего большинства его правящей «элиты». В этом случае политика государства-криптоколонии, включая экономическую, при наличии всех формальных атрибутов суверенитета, будет подчинена интересам иностранных государств или интересам собственников и директоров транснациональных корпораций точно так же, как и в том случае, если бы страна юридически была колонией, а её государственность была административно подчинена тем или иным внешнеполитическим или транснациональным силам.

<sup>3</sup> Выдержки из сочинений, в которых высказано и обосновывается это мнение:

- «Мне кажется, что экономика является субъектом, а не объектом управления над народом. Ведь большая часть экономики — это нефть, газ и прочие полезные ископаемые, от которых зависит рынок страны, на котором находится потребитель, т.е. народ».
- «Экономика является субъектом управления. Всё государство и вся предпринимательская деятельность держится на экономике. Экономика является составной частью управления. Не мы правим экономикой, а экономика правит нами».
- «Мне кажется, что экономика как объект — это вымысел людей. Максимум, человек может немного направить экономику в нужное ему русло. Но на самом деле экономика — это субъект управления, который правит НАМИ, со своими законами, со своими правилами».
- «Экономика является субъектом управления. Вся предпринимательская деятельность и деятельность государства держится на экономике».

надо было что-то написать, если преподаватель просит, или побоялись выразить несогласие с постановкой вопроса преподавателем). И хотя все они успешно сдали такой предмет как теория управления, предложенное им задание выявило, что они не способны взглянуть на народное хозяйство страны как на объект управления и не способны мыслить управленчески по отношению к задаче инновационного развития народного хозяйства в интересах страны.

Студенты, обучающиеся по специальностям финансово-экономического профиля вряд ли напишут лучше, поскольку в стандартных курсах экономической теории, предлагаемых Министерством науки и образования РФ в качестве обязательных, *задача управления биосферно-социально-экономической системой государства по полной функции управления*<sup>4</sup> (тем более в условиях глобализации) не рассматривается.

Соответственно, став с таким миропониманием, сформированным системой образования, госчиновниками, менеджерами в бизнесе, они не смогут обеспечить финансово-экономический<sup>5</sup> суверенитет РФ и её инновационное развитие: не по злему умыслу, а потому, что их этому не научили, а выработать с нуля знания и навыки, необходимые для решения задачи, поставленной Президентом РФ на Госсовете ещё 18 сентября 2014 г., будучи загруженными делами по месту будущей работы, в подавляющем большинстве они не смогут.

Тем более не поможет этому и отдавание предпочтения при назначении на должности тем, кто получил финансово-экономическое, управленческое (в области так называемого «менеджмента») и юридическое образование в престижных вузах Запада. Вопреки этому среди «индикаторов решения поставленных задач»<sup>6</sup>, предлагаемых в проекте «Стратегии инновационного развития Российской Федерации на период до 2020 года» «Инновационная Россия — 2020» [54], опубликованном Минэкономразвития в 2010 г.<sup>7</sup>, есть и такие.

- 
- «Экономика является субъектом управления. Вся предпринимательская деятельность и деятельность государства держится на экономике. Без экономики у нас многого бы не было. Не мы правим экономикой, а экономика правит нами».
  - «Экономика тоже управляет людьми, поэтому я не совсем согласна, что экономика является объектом. У нас есть природные ископаемые. И благодаря им наша экономика процветает. От экономики зависит рост цен на продукты, и это также управляет людьми».
  - «Экономика — субъект управления. Экономика диктует рост цен, а значит, экономика правит обществом, а не наоборот. От экономики зависит материальное положение страны в целом».

Т.е. авторы этих сочинений психологически, мировоззренчески состоялись как невольники и заложники неподвластной им экономики, управляемой другими. Кроме того, как видно по текстам, некоторые авторы списывали у других, т.е. не думали сами. И в перспективе все они, а также и те, кто уклонился от освещения этой темы, — выпускники факультета государственного и муниципального управления, т.е. — будущие госслужащие, многие из которых будут делать административную карьеру на основе миропонимания, сформированного учебными программами, навязанными системе высшего образования Министерством образования и науки.

<sup>4</sup> Полная функция управления — термин достаточно общей теории управления (ДОТУ): см. далее раздел 4 и более обстоятельно — постановочные материалы учебного курса ДОТУ [46]. Полная функция управления включает в себя следующие этапы её реализации в управленческой практике: 1) выявление проблем, 2) целеполагание в отношении их разрешения, 3) выработку концепции достижения намеченных целей, 4) внедрение концепции в жизнь, 5) текущее правление в соответствии с принятой концепцией, 6) совершенствование концепции по мере необходимости, 7) высвобождение ресурсов из завершённых процессов управления по достижении целей либо после краха соответствующего процесса управления.

<sup>5</sup> Термин «финансово-экономический суверенитет» проистекает из того обстоятельства, что по отношению к экономике общества (производству, распределению и потреблению природных благ и продукции) кредитно-финансовая система государства является инструментом управления (об этом далее в гл. 7). Т.е. хозяйственная деятельность подчинена «финансовому климату», формируемому параметрами настройки кредитно-финансовой системы государства. Пока в обществе существуют деньги, многое в его жизни (хотя и не всё) программируется тем, кому, за что, в каком объёме и как платят деньги, и у кого, в каком объёме, как и для чего их изымают.

<sup>6</sup> Контрольных параметров социально-экономической системы РФ.

<sup>7</sup> В это время главой Минэкономразвития была Э.С. Набиуллина, впоследствии помощник президента РФ и ныне (2025 г.) глава центрбанка РФ.

Наименование индикатора	2010	2016	2020
Доля государственных служащих, получающих ежегодно дополнительное образование за рубежом	0,1 %	1 %	3 %
Доля лиц, занимающих должности руководителей высшей и главной групп должностей государственной гражданской службы, получивших высшее профессиональное образование за рубежом	> 0,5 %	4 %	12 %

При этом обратим внимание на то, что в приведённом выше фрагменте таблицы «индикаторов решения поставленных задач» в первой строке речь идёт о получении госслужащими за рубежом *дополнительного* образования<sup>8</sup>, а во второй — о получении *профессионального* высшего образования за рубежом, что по умолчанию подразумевает отдавание предпочтения тем кандидатам на должности «высшей и главной групп должностей государственной гражданской службы», которые получили первое высшее *профессиональное* образование за рубежом. Остаётся только предполагаемые 12 % *зарубежных агентов влияния*, получивших профессиональное образование за рубежом, продвинуть на наиболее значимые должности и — о реальном суверенитете России можно будет на некоторое время забыть по причине целесообразности полученного ими образования по отношению к решению вполне определённых задач, не соответствующих интересам народов России. Они будут агентами влияния на основе некритичного восприятия ими учебных курсов даже в том случае, если спецслужбы иных государств никого из них не завербуют с целью продвижения на высокие руководящие должности в дальнейшем. Это же во многом касается и повышения квалификации в зарубежных вузах действующими должностными лицами<sup>9</sup>. Т.е. нельзя жить чужим умом: *живущие чужим умом обречены стать жертвами чужих ошибок и злоумышлений*.

Это означает, что задача модернизации страны с выходом в режим устойчивого инновационного развития в настоящее время не обеспечена прежде всего кадровой политикой, которой подчинена и деятельность Министерства науки и образования, поскольку образовательные стандарты в области социально-экономического управления де-факто ориентированы на решение прямо противоположной задачи — поддержание режима криптоколониальной эксплуатации России с целью её последующего расчленения и сдачи её регионов под власть ТНК соответственно их коммерческим интересам<sup>10</sup>.

<sup>8</sup> Это полезно при условии, что базовое образование в Отечестве — жизненно состоятельно, что подтверждается не знающим исключений принципом «практика — критерий истины». В этом случае получение дополнительного образования за рубежом необходимо для того, чтобы понимать менталитет партнёров, противников и конкурентов. С другой стороны одно из направлений продвижения собственной глобальной политики — обучение иностранцев у себя по своим собственным тематическим учебным планам.

<sup>9</sup> Кто из прошлых и действующих чиновников разного уровня «повысил квалификацию» за рубежом на специально созданных для этого зарубежными государствами курсах? — желающие могут поискать информацию по этому вопросу сами: получится интересный список. В частности в него входят бывший министр экономического развития А.В. Улюкаев и Э.С. Набиуллина, успевшая сменить множество постов на федеральном уровне.

Какая стране от этого «повышения квалификации» польза? — никакой, поскольку за рубежами нет социолого-экономических теорий, которые позволяют разрешить и профилировать проблемы нашей страны. Зато есть угроза в виде вербовки «повышающих квалификацию» спецслужбами государств-«просветителей»... И при этом только ЦРУ и другие спецслужбы точно знают, кто именно был завербован в период учёбы за рубежом. Но если кто-то из обучающихся просто некритично воспринял всю ту либерально-рыночную чушь и заведомую ложь, что им поднесли на лекциях и в учебниках под видом передового научного знания, то и такие по факту завербованы в том смысле, что *наилучшая вербовка — когда завербованный даже не подозревает о том, что его успешно завербовали*.

Поэтому значение имеет то, что пока кадры для высших уровней государственной власти готовят спецслужбы зарубежных государств (пусть даже под вывеской престижных университетов и программ дополнительного образования для граждан других стран), у России нет возможностей развития.

<sup>10</sup> Именно такую политику и проводят ТНК и государства Запада в отношении Украины после государственного переворота в феврале 2014 г., целью осуществления которого было — обеспечить доступ ТНК к сланцевому газу и нефти, к чернозёмам, редкоземельным металлам и т.п., а НАТО — к базированию военно-морских сил и авиации на территории Украины, включая Крым, и удаление из Крыма ВС России.

Номинально суверенитет сохраняется, но госаппарат и в особенности спецслужбы наводнены консультантами-иностранцами, финансово-экономический суверенитет утрачен по причине искусственно организованного краха реального сектора и назревшего банкротства государственности вследствие разрушения внутреннего денежного обращения и отрицательного сальдо внешней торговли.

В 1990-е годы в России в кремлёвских кабинетах тоже были зарубежные «консультанты» — в какой роли  
→→→

Прямо противоположную позицию по отношению к зарубежному образованию заняли Япония и Китай. В Японии в июне 2015 г. ввели запрет на преподавание ряда гуманитарных дисциплин в вузах страны.

«Министр образования Хакубун Шимомура направил в 86 государственных университетов Японии письмо, в котором призвал их сосредоточиться на областях знаний, «лучше отвечающих потребностям общества», то есть — сократить или и вовсе отменить учебные программы по гуманитарным и социальным наукам. Лучшие университеты страны — Токийский и Киотский — отказались подчиняться декрету, однако издание Times Higher Education сообщает, что 17 вузов объявили о закрытии гуманитарных программ, а еще девять согласились их сократить; университеты не будут готовить юристов, экономистов, политологов, социологов и других специалистов-гуманитариев»<sup>11</sup>.

В России журналистика восприняла сообщение о запрете Японии преподавания всей западной «гуманитарщины» иронично (дескать, страну хотят погрузить в невежество и мракобесие), а политический официоз и аналитики спецслужб вообще пропустили это сообщение, не придав ему никакой политической значимости, тем более значимости глобально-политической. Однако, это решение выражает не устремлённость к насаждению невежества, если его анализировать, соотносясь с закономерностью, представленной на рис. В-1.

Кроме того, этому решению государственной власти Японии предшествовало появление стратегического документа «*Внутренняя граница: развитие личностей и лучшее управление в двадцать первом веке*» (Комиссия по целям Японии в 21 веке. Япония, 2000)<sup>12</sup>.

А ещё ранее в интервью Урмасу Отту, показанном по первому каналу российского телевидения 07.07.1993 г., глава правительства Японии в 1982 — 1987 гг. Ясухиро Накасоне (1918 — 2019) сказал, что главным из того, что он сделал на посту премьер-министра, является создание в Японии *Института изучения глобальных проблем*.

Создание финансируемого государством института такой направленности деятельности имеет смысл, если Япония признаёт за собой глобальный уровень значимости своей политики, и вне зависимости от деклараций объективно следует глобальной концепции решения изучаемых этим Институтом проблем. И он будет вполне работоспособен и соответствовать своему назначению в системе самоуправления Японии, если у её политиков хватит понимания, что:

- в обязанности института входит изучение глобальных проблем с целью их разрешения,
- а не создание глобальных проблем подведением фундамента наукообразной видимости под уже предопределённую в готовом виде неизвестно как появившуюся определённую политику, как это имело место в системе науки СССР (партийной, академической и отраслевой) и как это имеет место во взаимоотношениях государственной власти и научного официоза в постсоветской России.

---

выступали и кадровые сотрудники ЦРУ. См., например: «Шохин рассказал, как агенты ЦРУ участвовали в приватизации в 90-х» (<https://ria.ru/20211210/shokhin-1763166731.html?ysclid=m49jxy1ugv323423831>); Манолис Чахкиев, «Поименный список американских советников 90-х или с кем единиться?» (Публикация в авторском блоке газеты «Завтра» от 05.11.2015 г.: <https://zavtra.ru/blogs/poimennyyj-spisok-amerikanskih-sovetnikov-90-h-ili-s-kem-edinitsya?ysclid=m49kyr81nw115464702>); «Действия Гарвардского института были постыдными». Дипломат США о шпионах и реформах 90-х в России» (<https://rtvi.com/stories/bolshe-vsego-raspada-sssr-ne-khoteli-amerikanskie-voennye-amerikanskiy-diplomat-rasskazal-o-posleds/?ysclid=m49l8ogo6r758316451>).

При этом необходимо отметить, что для реформаторов 1990-х «нашим всем» был нобелевский лауреат по экономике (1976 г.) Милтон Фридман (1912 — 2006). Если бы для них «нашим всем» был другой нобелевский лауреат (1973 г.) В.В. Леонтьев (1905 — 1999), то в полном соответствии с закономерностью, представленной на рис. В-1, проводимые ими реформы носили бы иной характер в силу иного научно-методологического обеспечения их проведения, и их результаты были бы иными — 1990-е гг. могли бы не получить характеристику «лихие», но могли бы стать годами свершения «экономического чуда».

Однако, как сообщает «Википедия», «в начале 1990-х годов Леонтьев приезжал в Российскую Федерацию с предложением помощи в реформировании российской экономики. Вернувшись в Америку, он сказал: «Я туда больше не поеду. Они ничего не слушают». До этого В.В. Леонтьев консультировал проведение успешных (по результатам) реформ экономики Южной Кореи и Гонконга, в результате которых эти государства из нищих превратились в экономически успешные.

<sup>11</sup> Соломонова И. «Япония отменила гуманитарные науки. Почему это важно?» // [Электронный ресурс]. Режим доступа: <https://republic.ru/posts/56806>. Дата обращения: 30.01.2018.

<sup>12</sup> См. аналитическую записку ВП СССР «Япония и Русь: «прожектёрство»? — либо «предиктор-корректор» в действии?» из серии «О текущем моменте» № 6 (54), 2006 г.



В том же интервью, говоря о надеждах на будущее, Ясухиро Накасоне огласил намерение Японии «создать в Азии “общеазиатский дом”, в котором должна принять участие и Россия». При этом Ясухиро Накасоне категорически отрицал возможность устремлённости Японии к военному реваншу и говорил о необходимости «создания структуры сотрудничества государств бассейна Японского моря». Т.е. это ориентация на делание политики средствами управления / оружия более высокими, чем шестой — грубая военная сила (об этом см. гл. 11).

А введённый в 2015 г. запрет на преподавание западной «гуманитарщины» в ведущих вузах страны — шаг к восстановлению чувственно-интеллектуального суверенитета Японии, т.е. **суверенитета в его полноте, представляющего собой осознанно-целесообразные действия государственной власти и общества, проистекающие из самостоятельного восприятия действительности и самостоятельного осмысления и переосмысления воспринятого и памятного** (об этом см. гл. 11).

Аналогично в июне 2021 г. пришло сообщение, что «с нового учебного года власти Китая запретят использовать иностранные программы обучения, начиная с детского сада и вплоть до девятого класса. Кроме того, иностранным организациям запретили владеть частными школами на ступени обязательного 9-летнего обучения» (<https://rg.ru/2021/06/03/v-kitae-zapretyat-inostrannye-shkolnye-programmy-i-repetitorov.html>). — Это тоже шаг по защите и восстановлению чувственно-интеллектуального суверенитета Китая.

В постсоветской России за всё время её существования по настоящее время (2025 г.) государственная власть вообще не задумывается о том, что такое полнота суверенитета и как в кратчайшее время возродить полноту суверенитета общества и государства, и ничего не делает в этом направлении.

Однако на фоне криптоколониального характера правления и прогрессирующего коллапса в России в октябре 2024 г. было опубликовано следующее сообщение, которое должно свидетельствовать якобы об успехах экономической политики государственной власти.

«Доля ВВП России в мировом<sup>13</sup> по паритету покупательной способности<sup>14</sup> в 2024 году составляет 3,55 %, что делает её четвертой экономикой мира, подсчитали в МВФ. Фонд также улучшил прогноз по росту экономики на 0,4 п.п. — до 3,6 %.

Международный валютный фонд (МВФ) опубликовал новый доклад по динамике ВВП стран мира. Из него следует, что в 2024 году ВВП России составляет 3,55 % мирового по паритету покупательной способности.

Доли в мировой экономике пересчитаны исходя из результатов нового раунда Программы международных сопоставлений (ICP), экстраполированных на 2024 год. Самые существенные пересмотры — плюс 0,7 п.п. относительно прежнего раунда ICP — получили Индия и Россия. Доля последней в мировом ВВП в 2024 году прежде оценивалась в 2,9 %.

По доле в мировом ВВП по паритету покупательной способности Россия обогнала Японию (3,38 %). Первые строчки в рейтинге по этому показателю занимают Китай, США и Индия».<sup>15</sup>

Но это — всего лишь слова, от которых следует перейти к непосредственному рассмотрению *экономической реальности как таковой*.

Экономическая реальность включает в себя два аспекта:

---

<sup>13</sup> Какое-то слово в цитируемом источнике пропущено, возможно должно быть «доля ВВП России в мировом рейтинге».

<sup>14</sup> «ВВП по паритету покупательной способности (ППС) на душу населения — это рыночная стоимость всех конечных товаров и услуг (с учетом паритета покупательной способности), произведенных в стране за определенный год в среднем одним человеком (на душу населения). ВВП по ППС на душу населения рассчитывается как в текущих ценах, так и в постоянных — также как номинальный и реальный ВВП» (<https://www.rbc.ru/quote/news/article/6273353d9a7947534ca8d991>).

«Паритет покупательной способности (ППС, англ. purchasing power parity) — соотношение двух или нескольких денежных единиц, валют разных стран, устанавливаемое по их покупательной способности применительно к определённому набору товаров и услуг.

Концепция паритета покупательной способности исходит из идеи, что в идеале рыночные курсы валют должны стремиться к неким равновесным значениям, при которых на одну и ту же сумму денег, пересчитанную по текущим рыночным курсам в национальные валюты, в разных странах мира можно приобрести одно и то же количество одинаковых товаров и услуг при отсутствии транспортных издержек и ограничений по перевозке.» («Википедия»: [https://ru.wikipedia.org/wiki/Паритет\\_покупательной\\_способности](https://ru.wikipedia.org/wiki/Паритет_покупательной_способности)).

<sup>15</sup> «РосБизнесКонсалтинг», публикация от 22.10.2024: «МВФ признал Россию четвертой экономикой мира»: <https://www.rbc.ru/economics/22/10/2024/67117ac329a79478792f175ec?ysclid=m2t4wa1wfe680983934>.



- производство и распределение продукции и природных благ с целью их потребления среди физических и юридических лиц;
- финансовый аспект, т.е. характеристики денежного обращения, финансовые показатели, характеризующие кредитно-финансовую систему в целом и жизнь её пользователей — физических и юридических лиц.

Первый аспект в постсоветские времена публично не обсуждается, поскольку его обсуждение — помета манипулированию общественным мнением путём рисования картинки экономического благополучия посредством демонстрации растущих финансовых показателей и процентов, которые люди не в состоянии быстро соотнести с экономической реальностью как таковой. Поэтому рассмотрим первый аспект в его существе.

**Во-первых**, в экономике действует *общефизический закон сохранения энергии*. И это выражается в том, что количество продукции, которую может дать производственная система страны, обусловлено количеством энергии, которое может быть направлено в производство<sup>16</sup>, и коэффициентами полезного действия (КПД) технологий, применяемых во всех отраслях, включая складское хозяйство и транспорт.

Разница между промышленностью и сельским хозяйством в том, что промышленность наших дней работает большей частью на техногенной энергии, а в сельском хозяйстве растениеводство производит продукцию на основе солнечной энергии, животноводство, птицеводство и рыбоводство производят продукцию на основе биогенной энергии, техногенная энергия в сельском хозяйстве используется только в процессах обслуживания технологий непосредственного производства продуктов питания и сырья для их производства, в основе которых лежат биологические процессы, и потому она не может заменить солнечную и биогенную энергию при достигнутом уровне развития науки.

Производительность труда обусловлена полезной энерговооружённостью одного занятого, т.е. обусловлена количеством энергии и КПД.

**Во-вторых**, вся производимая продукция делится на три группы:

- конечная продукция, которая включает в себя две группы:
  - 1) конечная продукция непромышленного характера<sup>17</sup>, ради производства и потребления которой людьми и государством ведётся вся хозяйственная деятельность;
  - 2) конечная продукция промышленного характера — средства производства (включая и ту долю сельхозпродукции, которая обеспечивает жизнь и размножение растений, животных, птиц и рыб) и инфраструктуры, без создания и работы которых производство новых средств производства, производство конечной продукции, доставка её потребителям и потребление невозможны либо вообще, либо в необходимых объёмах;
- 3) продукция, обеспечивающая текущее производство, — то, что потребляется в процессе производства конечной продукции (это называется производственное потребление, которое включает в себя потребление сырья, энергоносителей и энергии, ингредиентов и конструкционных материалов, комплектующих и услуг разного рода).

Соответственно этим аспектам объективной реальности в СССР по завершении пятилеток и при планировании будущих пятилеток основными отчётными и плановыми показателями состояния и развития экономики были:

- объём производства первичных энергоносителей и электроэнергии;
- объёмы производства средств производства и инфраструктурных объектов;
- объёмы производства разнородной конечной продукции, потребляемой населением и государственной властью<sup>18</sup>;
- при этом темпы роста производства конечной продукции непромышленного характера обусловлены:
  - в первую очередь, ростом энерговооружённости сферы производства и транспорта (ростом объёмов производства энергии и ростом коэффициентов полезного действия техники и процедур) и,

---

<sup>16</sup> Это, в свою очередь, обусловлено с одной стороны — объёмом производства и импорта энергии в государстве, и с другой стороны — наличием соответствующих потребителей энергии в производственных отраслях, складском хозяйстве и на транспорте.

<sup>17</sup> В состав конечной продукции, производимой на рассматриваемом производственном цикле, в балансовых моделях продуктообмена входят средства производства, которые предполагается использовать на последующих производственных циклах.

<sup>18</sup> К конечной продукции, потребляемой исключительно государством, в СССР относились вооружения и соответствующие инфраструктурные объекты, но отчёты об этом не были публичными.

- во вторую очередь, темпами введения в действие новых производственных мощностей и замены уже существующих более высокопроизводительными, что требует опережающего инновационного развития производства средств производства по отношению к производству конечной продукции непроизводственного характера.

По этим характеристикам, в первую очередь, — в их натуральных показателях, и во вторую очередь, — в их финансовом выражении и в процентах роста оценивалось состояние и динамика экономики СССР в сопоставлении её с экономиками других стран и, прежде всего, США.<sup>19</sup>

Соответственно такому подходу, если экономика России заняла в 2024 г. четвёртое место в мировом рейтинге, то мы — четвёртые по потреблению энергии в сфере производства (за вычетом расходов энергии на отопление зимой и кондиционирование летом), а КПД наших технологий и процедур — на мировом уровне и выше; мы занимаем 5 — 3 места и выше по объёмам производства средств производства всех отраслей и инфраструктурных объектов; мы занимаем 5 — 3 места и выше по объёмам производства разнородной конечной продукции. И вся эта продукция находится на мировом уровне, а лучшие её *массово производимые (а не единичные экспериментальные) образцы* — задают мировой уровень в соответствующих сферах деятельности.

Однако, если мы посмотрим на предприятия реального сектора России наших дней, то на них производственное оборудование либо старое советское либо импортное (отечественное надо выискивать, чем и занимаются пропагандисты, повествуя об успехах экономической политики государственной власти России); на стройках техника не наша; инструменты — не наши; комплектующие (особое место в их перечне занимают электромоторы, подшипники, трубы, кабели, метизы, кабельная и трубная арматура), технологические жидкости, часть конструкционных материалов во всех отраслях большей частью импортные или производимые в России филиалами зарубежных фирм или по лицензиям; на дорогах наших автомобилей<sup>20</sup> почти не видно (их доля приблизительно на уровне 5 %); в аэропортах самолёты зарубежного производства, лётную годность которых мы поддерживать сами не в состоянии<sup>21</sup>; электроника и её программное обеспечение<sup>22</sup> не

---

<sup>19</sup> И в общем-то до середины 1970-х гг., когда искусственно созданный «застой» стал проявляться в жизни общества в реальных фактах, рост экономики СССР выражался в росте спектра потребления подавляющего большинства населения.

Здесь и далее «спектр» (производства, потребления) — номенклатура и объёмы по каждой позиции номенклатуры. Т.е. рост спектра потребления включает в себя как расширение номенклатуры, так и рост объёмов по каждой позиции номенклатуры.

<sup>20</sup> «Россия не закрывает более половины своей потребности в критически важных автокомпонентах, о чем пишет No Limits со ссылкой на заявление главы Минпромторга Антона Алиханова.

«В целом могу сказать, что из 740 позиций критической номенклатуры, которая была сформирована в 2022 году, около 330 закрыты российскими поставщиками», — отметил он на выставке Kazan Truck Expo в Казани» («Прошло 3 года, но Россия не смогла закрыть и половины потребности в критически важных автокомпонентах»: <https://www.yaplakal.com/forum11/topic2899823.html>).

<sup>21</sup> «Российские перевозчики приостановили полеты на 34 из 66 самолетов Airbus A320neo и A321neo из-за проблем с двигателями производства США и Франции, пишет «Ъ». Источники газеты допускают вывод самолетов из эксплуатации к 2026-му» («Коммерсантъ» узнал о приостановке полетов половины Airbus neo в России: <https://www.rbc.ru/business/21/11/2024/673eabf99a79472d40025941?ysclid=m3sykxvqw30516380>).

Для сопоставления. В СССР в течение 5 — 10 лет неоднократно создавались эпохальные самолёты мирового уровня (Ту-95, Ту-114, Ил-62, Ан-22) и вертолёты (Ми-6, Ми-10, Ми-8, В-12). В постсоветские времена за 20 лет не смогли довести до ума Ил-112 (заурядный транспортник грузоподъёмностью 5 т) и двигатель для него, после чего проект был закрыт. И с 2022 г. (после начала СВО и введения санкций) осуществляется попытка возобновить производство Ту-214, который был разработан ещё в СССР, совершил первый полёт в 1993 г., но не был запущен в серию правительством РФ, отдавшим предпочтение Боингам и Эирбасам. Так же бюрократы не пустили в серийное производство полностью отечественный Ту-334, отдав предпочтение «Суперджету-100» (SSJ-100), который создавался в расчёте на международную кооперацию при его производстве и был ориентирован на экспорт, но не смог состояться как серийный самолёт из-за введения странами Запада санкций в отношении России, разрушивших международную кооперацию при его производстве и обслуживании в ходе эксплуатации.

<sup>22</sup> «После ухода международных поставщиков программного обеспечения (ПО) в российской экономике образовался провал «импортозамещенных» типов индустриального софта. В отрасли насчитали 837 «белых пятен» в разных отраслях, пишет Snews со ссылкой на руководителя Центра компетенций в сфере ИТ (ЦКИТ) Илью Массуха. Для 412 потребностей экономики российские аналоги полностью отсутствуют, а в 425 случаях отечественные решения по софту нуждаются в существенной доработке, рассказал Массух во время кросс-отраслевого демо-дня индустриальных центров компетенций (ИЦК).

→→→

наши; в магазинах бытовая техника не наша; продукты питания — это особая тема, если рассматривать её от производства сельскохозяйственной «первички» (семян, поголовья породистых животных и птиц): см. рис. «Смертность от болезней органов пищеварения (на 100 тыс. чел)» в разделе 9.3. Качество же всего производимого в России также оставляет желать много лучшего. **Оправдание такого положения дел ссылками на глобализацию — неуместно, поскольку по умолчанию при таком положении дел в реальном секторе это — всего лишь оправдание отказа от суверенитета России в его полноте, включающей и финансово-экономический суверенитет**<sup>23</sup>.

---

Больше всего «белых пятен» (172) в агропромышленном комплексе — причем для 159 потребностей российских решений не существует — и в автомобилестроении (101 — при 56 необеспеченных российскими аналогами). В ИЦК «Электроника и микроэлектроника» зафиксировано 47 незакрытых потребностей, в 35 из них российских решений нет, а 12 требуют доработки. В разделе «Общее машиностроение» — 62 «белых пятна», для 14 из которых необходимо разрабатывать ПО с нуля» («В России не смогли заменить почти 1000 видов иностранного ПО»: <https://www.yaplakal.com/forum2/topic2883279.html>).

<sup>23</sup> Тем не менее В.В. Путин, выступая на пленарном заседании форума «Инвестиционный форум «Россия зовёт!», огласил следующее:

«Развивается технологический, производственный, логистический потенциал России. Укрепляются связи с перспективными партнёрами.

В прошлом году валовой внутренний продукт России вырос на 3,6 процента, это хорошо известно, а за январь — октябрь текущего года он увеличился на 4,1 процента. Причём главным образом рост сосредоточен в обрабатывающих отраслях производства, в секторах с высокой добавленной стоимостью. Так, за 10 месяцев наша обрабатывающая промышленность прибавила более восьми процентов, а точнее, 8,1 процента. В том числе опережающие темпы демонстрирует автопром и машиностроение. В высокотехнологичный сектор с высокой добавленной стоимостью и квалифицированными рабочими местами увеличивается и приток специалистов. В сентябре количество занятых в IT-сфере выросло на 8,1 процента по сравнению с предыдущим годом, в обрабатывающей промышленности — почти на четыре процента, на 3,9 процента.

О структурных изменениях на рынке труда говорит снижение безработицы в регионах, где она была традиционно высока, а также увеличение занятости среди молодёжи до 25 лет. Но мы знаем, что молодёжная безработица — это проблема в очень многих странах мира. У нас тоже такая проблема существует, или, точнее сказать уже, существовала. Здесь уровень безработицы ниже девяти процентов, хотя в определённое время и даже совсем недавно он зашкаливал за 20 — 25 процентов в некоторых регионах страны. В целом в России рекордно низкий уровень безработицы — всего 2,3 процента. На фоне большинства ведущих экономик мира и развивающихся стран этот показатель является минимальным.

Для примера: во многих государствах Европы он составляет семь процентов и выше, а у нас, повторю, чуть больше двух процентов. Для сравнения, чтобы не быть голословным: в Италии 7,6 процента, во Франции — 7,3, в Канаде поменьше — 5,4, в Греции — 11, в Бразилии — 8, в Швеции — 7,6 процента» (<http://www.kremlin.ru/events/president/news/75751>).

Также надо понимать, что зарубежные «партнёры» (а это — реальные враги, конкуренты и временные союзники) оценивают состояние России не по таким словам, а по состоянию и перспективам реального сектора, а они плохие и не улучшаются на протяжении многих лет.

- «Население России сокращается, экономика увядает, она не проживёт следующие 15 лет» (это мнение Дж.Р. Байдена, бывшего 47-го президента США, высказанное им ещё в бытность вице-президентом США в администрации Б.Х. Обамы: The Wall Street Journal. 25 июля 2009). — Эта оценка, во многом состоятельная, лежала в основе политики США в отношении России как объекта колонизации со времён задолго до её оглашения, с начала 1990-х гг..
- По вступлении в должность президента США Д.Ф. Трамп в январе 2025 г. заявил следующее: «Я не хочу навредить России. Я люблю русский народ, и у меня всегда были очень хорошие отношения с президентом Путиным — и это несмотря на то, что радикальные левые утверждают: «Россия, Россия, Россия».

*Мы никогда не должны забывать, что Россия помогла нам выиграть Вторую мировую войну, потеряв при этом почти 60 000 000 жизней. Учитывая все это, я собираюсь оказать России, чья экономика терпит крах, и президенту Путину очень большую услугу. Договоритесь сейчас и прекратите эту нелепую войну! Она станет только хуже.*

*Если мы не заключим «сделку», причем в ближайшее время, у меня не останется другого выбора, кроме как ввести высокие налоги, тарифы и санкции на все, что Россия продает Соединённым Штатам и другим странам-участницам. Давайте покончим с этой войной, которая никогда бы не началась, будь я президентом! Мы можем сделать это легким или трудным путем — и легкий путь всегда лучше. Пришло время «заключить сделку». Больше не должно быть потеряно ни одной жизни!!!» — И это тоже высказано на основе оценок состояния реального сектора экономики России и его перспектив. Такого не могло быть сказано в отношении великой державы, чей реальный сектор задаёт мировой уровень по характеристикам многих видов продукции, в первую очередь — наукоёмкой, высокотехнологичной, как мирного так и военного назначения.*

Не надо обольщаться и в отношении российско-китайских взаимоотношений. Безусловно, Китай →→→

Однако, если обратиться к самому упомянутому выше Докладу МВФ (<https://www.imf.org/en/Publications/WEO/Issues/2024/10/22/world-economic-outlook-october-2024#Projections>), то он включает в себя несколько блоков. Первый блок озаглавлен «World Output. Advanced Economies» («Мировой выпуск. Развитые экономики»), и в нём нет России. Второй блок озаглавлен «Emerging Market and Developing Economies» («Страны с формирующимся рынком и развивающиеся экономики»), и в нём Россия действительно помещена в четвёртую строку. Т.е. МВФ в общем-то не врёт, но те, кто сослался на доклад МВФ представив экономику России как якобы четвёртую в мировом рейтинге, — врут, распространив в общем-то достоверную информацию, но при этом не пояснив, что такое «паритет покупательной способности» и на основе какой именно корзины он был рассчитан для этого доклада.

Характеристика МВФ российской экономики как четвёртой в мировом рейтинге основывается на финансовых показателях, происхождение которых неизвестно для подавляющего большинства граждан России (включая и большинство политиков). И эта её характеристика находится в жутком противоречии с оценкой той же самой российской экономики на основе производственно-потребительских показателей в их натуральном виде. Т.е. политика СМИ направлена на формирование у граждан России заведомо ложного представления об экономической реальности. Т.е. характеристика экономики РФ отечественными пропагандистами как четвёртой в мировом рейтинге — ещё одна иллюстрация на тему, как опасно жить чужим умом и тем более — не воспринимать и не соображать того, что реально в жизни стоит за любыми словами.

Не лучше обстоит дело и с главной характеристикой общества — демографией и с демографической политикой во всех трёх её аспектах<sup>24</sup>:

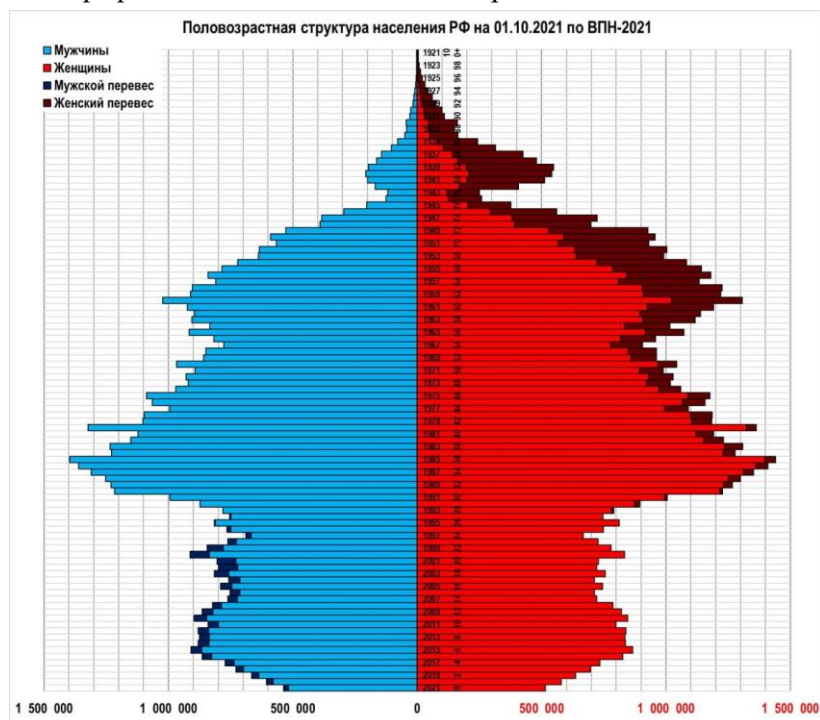

1. Демографическая пирамида России похожа на гриб (рис. слева), а не на пирамиду, т.е. страна вымирает.

2. Медико-биологические статистики ухудшились и продолжают ухудшаться на протяжении нескольких десятилетий для всех возрастных групп.

Обратимся к данным научных исследований, проводившихся НИИ гигиены и охраны здоровья детей и подростков ФГАУ «Научный центр здоровья детей Минздрава России» в четырёх школах Москвы с первого по одиннадцатый класс, представленных д.м.н., профессором Ириной

Калманович Рапопорт в Общественной Палате г. Москвы 29 февраля 2016 г.

Далее на рисунке — распределение учащихся по группам здоровья<sup>25</sup> в зависимости от класса (%). Как видно по представленным данным, выпускников школы, обладающих первой

заинтересован в доступе к природным ресурсам России, к достижениям советского научно-технического наследия, пока ещё сохраняющегося в России, но он помнит, когда, кого и как Российская империя — СССР — Россия предали, нарушив ранее заключённые договора или злоупотребив слабостью партнёра, и не желает быть заложником политики де-факто несuverенного Кремля, поддерживая взаимоотношения, исходя из своих интересов и видения перспектив, включая и *некоторые* глобальные.

<sup>24</sup> О трёхаспектности демографической политики государственная власть России даже не подозревает, если судить по долговременным результатам её политике и перспективам.

Первый аспект — половозрастная структура населения, т.е. состояние демографической пирамиды.

Второй аспект — медико-биологические статистики, связанные с распределением населения по социальным группам, представляющим интерес для политики.

Третий аспект — статистики, характеризующие распределение населения по социальным группам, представляющим интерес для политики, и культурную состоятельность населения в этих социальных группах.

группой здоровья, вообще нет. Но если даже в первой группе здоровья по медицинским стандартам России допускаются единичные проявления кариеса, то это означает, что количество полностью здоровых первоклассников (т.е. не имеющих единичных проявлений кариеса) — находится в пределах погрешности сбора статистических данных, поскольку кариесных школьников из первой группы здоровья следует исключить потому, что **кариес — одно из проявлений общесистемных нарушений физиологии организма и это обстоятельство не позволяет отнести поражённых им к категории здоровых людей.** 2/3 выпускников школ относятся к третьей и четвёртой группам здоровья, т.е. они — носители тех или иных хронических заболеваний. Обратим внимание, что представителей первой группы здоровья в первых классах всего 4,3 % (даже при том, что у некоторых из них есть единичные проявления кариеса), а далее их доля снижается и колеблется в пределах оценки статистической погрешности, стремясь к нулю. Зато четвёртая группа нарастает и к выпуску превосходит долю первой группы, наличествовавшей 11 лет тому назад на момент поступления в первый класс.

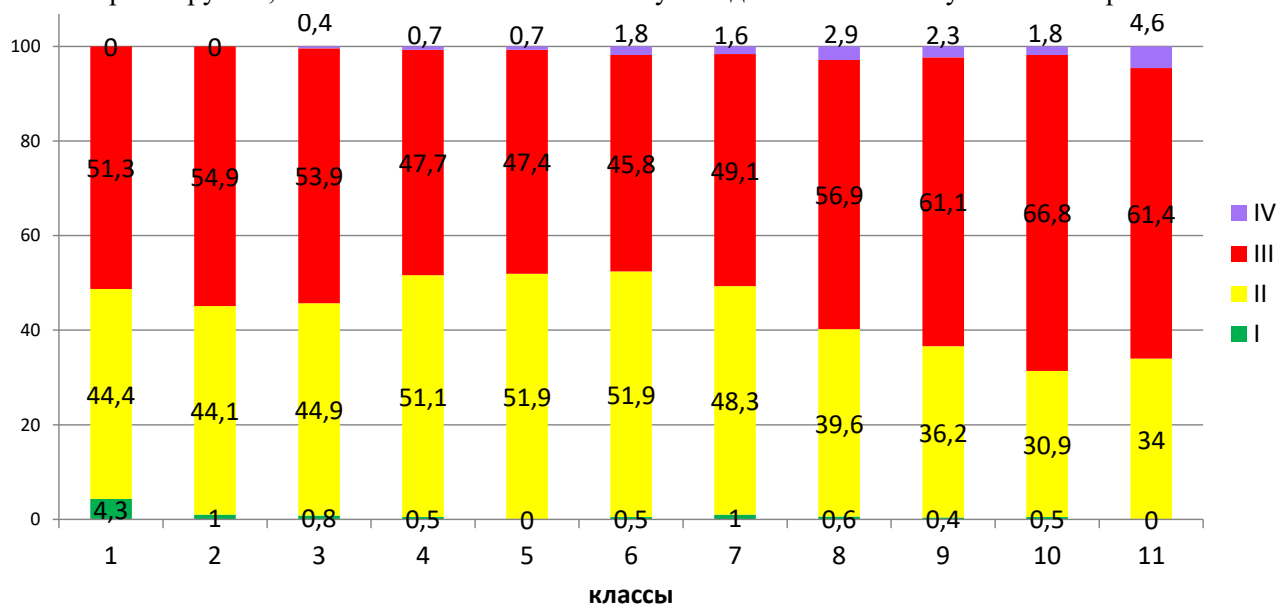

При этом старшеклассники в их большинстве не в состоянии сдать нормы комплекса «Готов к труду и обороне» 1930-х гг. для своей возрастной группы, зато появились и узаконены никчёмные «киберспортсмены» — в большинстве своём психически нездоровые игроки, а не состоявшиеся и будущие гении информационно-алгоритмических технологий.

3. Показатели культурной состоятельности вступающих в жизнь новых поколений, мягко говоря, оставляют желать лучшего.

Кроме того по состоянию на конец 2024 — начало 2025 гг., «Россия занимает одно из лидирующих мест в Восточной Европе по числу зарегистрированных случаев самоубийств. Из 100 тыс. наших соотечественников 19,9 принимают решение самостоятельно оборвать жизнь. Об этом

<sup>25</sup> «Группы здоровья представляют собой шкалу, по которой определяется состояние организма, развития растущего человека. Каждый пункт этой шкалы также учитывает факторы риска, влияющие или влиявшие ранее на состояние здоровья. В соответствии с этой шкалой делается предварительный прогноз на будущее. Определённую группу здоровья выставляет обычно участковый педиатр, либо медицинский работник в дошкольном учреждении с учётом здоровья ребёнка, при наличии всех обследований» (<https://zdravbud.net/new/gruppy-zdorovya>. © ZDRAVBUD.NET).

Первая группа — здоровые дети, хотя реально это может быть не так, поскольку в первой группе здоровья допускаются единичные поражения зубов кариесом, что является объективным показателем уже состоявшегося хронического разнообразного нездоровья в слабой форме, коли нет прочей симптоматики: т.е. *детей с единичными проявлениями кариеса следовало бы отнести ко «второй А» группе здоровья, поскольку кариес и последствия его «профилактики» (посредством не всегда безвредных зубных паст) и лечения — недооценённая проблема здравоохранения.*

Вторая группа условно здоровые дети, с некоторыми нарушениями и рисками развития тех или иных хронических патологий. Третья — пятая группы — дети, в той или иной мере нездоровые. Показатели ухудшения здоровья нарастают от второй к пятой, пятая — инвалиды и на грани инвалидности. Развёрнутые характеристики каждой из групп здоровья см. по ссылке, приведённой в начале этой сноски.



стало известно по результатам исследования, опубликованного в научном журнале The Lancet Public Health.

Таким образом, РФ в настоящее время находится на втором месте в топе стран Восточной Европы по количеству эпизодов суицида, в то время как первое место в Восточной Европе заняла Литва. В бывшей союзной республике в настоящее время совершается 20,6 самоубийств на 100 тыс. человек.

При этом исследователи подчеркнули, что в целом в мире за 30 лет (с 1991 по 2021 год) смертность от попыток суицида упала примерно на 40 % — с 15 до девяти случаев на 100 тыс. населения планеты»<sup>26</sup>.

Но Россия, уступив только Литве, обогнала по статистике самоубийств даже Украину, в отношении которой ведёт специальную военную операцию (СВО).

Тут одно из двух:

- либо страна успешно развивается, как в этом систематически на протяжении нескольких десятилетий уверяет государственная власть;
- либо страна в числе лидеров по статистике самоубийств потому, что многие люди не видят смысла жить, и потому, что показатели психического здоровья населения оставляют желать много лучшего...

Особый вопрос — какова в этой статистике самоубийств доля самоубийств детей, подростков, молодёжи ныне? В недавнем прошлом положение дел был таким:

«Статистикой отмечается рост числа детско-юношеского суицида, отметили в ведомстве. За последние годы количество детских суицидов и попыток самоубийств увеличилось на 35 — 37 %.

Наибольшая частота суицидов наблюдается у подростков и молодежи в возрастном диапазоне 15 — 35 лет. У этой категории суицидентов на 1 смерть приходится до 200 нереализованных суицидальных попыток. Официальная статистика фиксирует явные случаи суицидов. В действительности масштабы подростковых самоубийств в России могут быть гораздо выше в силу ряда субъективных и объективных факторов, приводящих к недоучету потерь, обусловленных подростковыми самоубийствами»<sup>27</sup>.

<sup>26</sup> «Известия», 21.02.2025, «Россия вошла в топ по числу самоубийств в Восточной Европе»: <https://iz.ru/1842576/2025-02-21/rossiya-voshla-v-top-po-chislu-samoubiistv-v-vostochnoi-evrope>.

<sup>27</sup> «Роспотребнадзор: Россия занимает 1-е место в Европе по самоубийствам подростков» — публикация от 11 марта 2013 г. (<https://www.newkalininingrad.ru/news/community/1866635-rosпотреbnadzor-rossiya-zanimaet-1e-mesto-v-evrope-po-samoubiystvam-podrostkov.html>).

**Данные о подростково-молодёжных самоубийств последующих лет найти весьма не просто, что в сочетании с данными, опубликованными «Известиями» 21.02.2025 г., наводит на мысли о том, что статистика, как минимум не стала кардинально лучше, если не стала хуже.**

Ниже фрагменты публикации о положении дел в Челябинской области от октября 2024 г.

«Статистика по детским суицидам засекречена

Власти не любят публично обсуждать тему подростковых суицидов, а статистика и вовсе оказалась засекреченной. Последний раз официальные данные по региону в начале 2023 года озвучивала бывший заместитель губернатора Ирина Гехт. В этот раз добиться конкретики журналисту 74.RU не удалось. Мы направляли запросы в полицию, Следственный комитет, Министерство социальных отношений, уполномоченному по правам ребенка, но все структуры лишь пеняли друг на друга: в Минсоце ответили, что эти данные концентрирует у себя уполномоченный по правам ребенка, омбудсмен — что «случаи суицида регистрируются следственными органами и полицией», в СК просто сказали, что данные предоставить не могут, а из полиции перенаправили в межведомственную комиссию по делам несовершеннолетних при правительстве области. Власти не любят публично обсуждать тему подростковых суицидов, а статистика и вовсе оказалась засекреченной. Последний раз официальные данные по региону в начале 2023 года озвучивала бывший заместитель губернатора Ирина Гехт. В этот раз добиться конкретики журналисту 74.RU не удалось. Мы направляли запросы в полицию, Следственный комитет, Министерство социальных отношений, уполномоченному по правам ребенка, но все структуры лишь пеняли друг на друга: в Минсоце ответили, что эти данные концентрирует у себя уполномоченный по правам ребенка, омбудсмен — что «случаи суицида регистрируются следственными органами и полицией», в СК просто сказали, что данные предоставить не могут, а из полиции перенаправили в межведомственную комиссию по делам несовершеннолетних при правительстве области.

Это неудивительно, ведь даже врачи-психиатры в последнее время не могут получить доступ к цифрам. В итоге считать нам пришлось самостоятельно. Мы не претендуем на точность, потому что знаем не обо всех случаях подростковых суицидов в регионе (например, в январе 2023 года официально их было четыре, а в новостную повестку попали лишь два), но все-таки это дает возможность хоть немного получить представление о происходящем.

→→→

---

**Одна из главных причин такого течения биосферно-социально-экономических процессов в России — жизненная несостоятельность научно-методологического обеспечения государственного управления и управления в экономике на всех её уровнях.**

Тем не менее, вне зависимости от позиции мафии приверженцев либерально-рыночной экономической модели в государственной власти РФ и действий Министерства науки и образования, решать задачу возрождения страны и модернизации экономики с выходом в режим устойчивого инновационного развития необходимо: иначе можно лишиться не только суверенитета в его полноте (как это имеет место ныне), но и государства в его нынешних границах.

Поэтому предлагаемая вниманию читателей работа освещает проблематику управления биосферно-социально-экономическими системами с позиций достаточно общей теории управления (ДОТУ) [46] в русле решения задачи построения социально-ориентированной экономики, устойчиво развивающейся на инновационной основе в преемственности поколений и обеспечивающей полноту суверенитета, экологическую и экономическую безопасность государства и общества на наивысшем уровне в условиях глобализации.

---

Итак, по данным Ирины Гехт, в 2020 году в регионе было зарегистрировано 26 суицидов подростков, в 2021 году — 22, в 2022-м — 17. В полиции уверяют, что число трагедий продолжает снижаться (без конкретики). Мы пересчитали наши публикации на эту тему и получилось, что в 2023 году произошло минимум 16 случаев самоубийств подростков, а за неполные 10 месяцев 2024-го — 12. Хочется надеяться, что это окончательные цифры и положительная динамика на самом деле есть. Но в любом случае работать еще есть над чем» «Мы не можем сделать МРТ души»: врачи бьют тревогу из-за подростковых суицидов. Разбираем их причины»: <https://74.ru/text/health/2024/10/25/74249786/>.

«Статистика за 2023 год кабинета медико-психологической помощи СПб ГКУЗ ЦВЛ имени С.С. Мнухина  
71 % обращений — семейная дезадаптация / хронические семейные конфликты, развод родителей, острые семейные конфликты, раздел ребенка.

42 % обращений — школьная дезадаптация, неуспеваемость, конфликты со сверстниками, конфликты с педагогами.

43 % детей с суицидоопасным поведением (высказывания и самоповреждающее поведение) были госпитализированы в стационар, отмечен рост суицидных попыток среди девочек в возрасте старше 15 лет (на 93,75 %), девочки с суицидными попытками обращаются чаще, по сравнению с мальчиками» ([http://ppms.kirov.spb.ru/images/doc/Родителям/Профилактика суицидального поведения у детей и подростков. Основные группы и факторы риска.pdf](http://ppms.kirov.spb.ru/images/doc/Родителям/Профилактика_суицидального_поведения_у_детей_и_подростков._Основные_группы_и_факторы_риска.pdf)). Это данные по Кировскому району Санкт-Петербурга общегородского центра детской психиатрии им. С.С. Мнухина.

# **1. Порочность либерально-рыночной экономической модели**

## **1.1. Либерально-рыночная экономическая модель в её существе**

Либерально-рыночная экономическая модель, представляемая многими как идеал функционирования экономики общества, предполагает невмешательство государства в экономическую деятельность под тем предлогом, что «невидимая рука рынка» якобы отрегулирует общественное производство и распределение продукции наилучшим образом. В этой модели государство всего лишь — один из многих участников рынка, который от миллионов прочих участников отличается только тем, что ему монопольно принадлежат:

- право издавать законы и принуждать к их соблюдению всех физических и юридических лиц на его территории;
- право налогообложения в отношении физических и юридических лиц на его территории.

Даже право эмиссии платёжной единицы в либерально-рыночной экономической модели вовсе не обязательно является исключительным правом государства. Навязывается мнение о том, что обществу предпочтительнее, если это право передано государством независимому от него эмиссионному центру, который якобы руководствуется исключительно объективными финансово-экономическими соображениями, а не субъективно-политическими. Независимость от государства деятельности такого центра в вопросах финансовой политики, эмиссии и кредитования органов государственной власти, прочих юридических и физических лиц обеспечивается законодательно. Дескать, это служит защитой экономической деятельности от политического авантюризма и произвола. Но фактически это лишает государство финансово-экономического суверенитета.

В либерально-рыночной экономической модели государство, собирая налоги, вправе формировать госбюджет, из которого оно финансирует разного рода программы в обеспечение потребностей своей политики (внутренней, внешней, оборонной<sup>1</sup>), заказывает и покупает соответствующую продукцию на рынке. Но государственный сектор в экономике должен быть сведён к минимуму, поскольку частно-предпринимательская инициатива носит заинтересованный характер, вследствие чего якобы обеспечивает более эффективное управление предприятиями, нежели государственное администрирование, осуществляемое наёмными чиновниками, которые не имеют личных интересов, тождественных с интересами предпринимателей-собственников в развитии их предприятий, вследствие чего управление чиновников обречено быть менее эффективным.

Всё остальное, что касается принципов организации либерально-рыночной экономики ныне сведено в «десять заповедей» так называемого «Вашингтонского консенсуса».

Термин «Вашингтонский консенсус» был введён в 1989 г. американским экономистом Джоном Уильямсоном. Однозначных формулировок «Вашингтонского консенсуса» нет, поскольку в произведениях самого Уильямсона, его последователей и комментаторов формулировки видоизменялись с течением времени [3, с. 18]. Тем не менее, вне зависимости от конкретики тех или иных его формулировок, именно дух «Вашингтонского консенсуса» на протяжении почти четверти века определял принципы вовлечения в процесс глобализации экономических систем «проблемных» для Запада (главным образом развивающихся и постсоциалистических) государств. И к числу его жертв ныне можно отнести и РФ, а не только страны Латинской Америки, по отношению к которым «Вашингтонский консенсус» был впервые сформулирован в последние годы существования СССР. По сути «Вашингтонский консенсус» и был той идейной основой, опираясь на которую, МВФ и США оказывали «консалтинговые услуги» и предоставляли финансово-экономическую «помощь» своим подопечным, которые в результате этого утрачивали финансово-экономический суверенитет и сталкивались со множеством бедствий, из этого факта проистекающих.

Не греша против духа «Вашингтонского консенсуса», его принципы можно изложить так:

- 1. Бюджетная дисциплина.** Государства должны если не ликвидировать бюджетный дефицит, то свести его к такому минимуму, который был бы приемлем для частного капитала.
- 2. Особая направленность расходов госбюджета.** Субсидии потребителям и дотации

---

<sup>1</sup> О глобальной политике, т.е. о политике, ориентированной на достижение целей в отношении глобальной цивилизации в целом, речи нет и быть не может, поскольку глобальный исторический процесс в либеральном понимании представляет собой заведомо неуправляемый процесс «конкуренции самобытных культур».



производителям должны быть сведены до минимума. Правительство должно расходовать деньги лишь на *первоочередную* медицинскую помощь, на *начальное* образование и на развитие инфраструктуры.<sup>2</sup>

3. **Налоговая политика.** База налогообложения должна быть как можно более широкой, но ставки налогов — умеренными.
4. **Процентные ставки.** Процентные ставки по кредиту должны складываться на внутренних финансовых рынках, и государство не должно вмешиваться в этот процесс. Предлагаемый вкладчикам процент должен стимулировать их вклады в банки и сдерживать бегство капиталов.
5. **Обменный курс.** Страны должны ввести такой обменный курс своей валюты, который способствовал бы их экспорту, делая экспортные цены их продукции более конкурентоспособными.
6. **Торговый либерализм.** Квоты на импорт должны быть отменены и заменены таможенными тарифами. Таможенные тарифы на импорт должны быть минимальными и не должны вводиться на те товары, импорт которых необходим для производства товаров в стране для последующего экспорта из неё<sup>3</sup>.
7. **Прямые иностранные капиталовложения.** Должна быть принята политика поощрения и привлечения капитала и технологических знаний из-за рубежа. Условия конкуренции для иностранных и местных фирм должны быть одинаковыми.
8. **Приватизация.** Должна всячески поощряться приватизация государственных предприятий, поскольку частные предприятия считаются более эффективными, чем государственные.<sup>4</sup>
9. **Дерегуляция.** Излишнее государственное регулирование порождает лишь коррупцию и дискриминацию в отношении участников рынка, не имеющих возможности пробиться к высшим слоям бюрократии. Следует стремиться к тому, чтобы в перспективе покончить с государственным регулированием экономики и с государственным сектором.
10. **Права частной собственности.** Эти права должны быть гарантированы при постоянном усилении их защиты. Этому должна быть подчинена и законодательная база, и правоприменительная практика.

Исходные формулировки «Вашингтонского консенсуса» взяты из публикации «Вашингтонский консенсус как “мысляобразующий механизм нового этапа глобализации”» [18]. Они уточнены с учётом политической практики и формулировок в таблице, приведённой в упомянутой выше статье Ананьева и др. [3, с. 24, 25].

В политической практике применение «Вашингтонского консенсуса» часто сопровождается наличием ещё одного пункта, формально не относимого к «консенсусу» по оглашению, но сопутствующего его признанию по умолчанию:

«МВФ, который является главным «штабом» Бреттон-Вудской системы, активно выступает за запрет альтернативных доллару валют. В странах, потерявших свою экономическую независимость,

---

<sup>2</sup> Отметим, что социальное обеспечение по старости и инвалидности в этот перечень не входит. Это подразумевает: каждый должен заботиться о себе сам либо уповать на *не гарантированную* помощь родных и близких и частную благотворительность. То же касается медицинского обслуживания и получения образования сверх некоего обязательного для всех минимума. Нет в этом перечне и науки — ни фундаментальной, ни прикладной, которые не способны к непосредственной самокупаемости на принципах коммерческой деятельности.

<sup>3</sup> То есть речь идёт о стимулировании импорта компонентов более сложных продуктов, технологического оборудования, технологий для удовлетворения интересов внешних потребителей за счёт производственного потенциала страны, но не о развитии производства в целях обеспечения собственного социально-экономического развития.

<sup>4</sup> Для приверженцев буржуазного либерализма и свойственной ему либерально-рыночной экономической модели это — аксиома, не требующая ни доказательств, ни критерияльной базы для подтверждения её состоятельности на практике.

это выражается в системе *currency board*, которая прямо требует привязки эмиссии национальной валюты исключительно к размерам долларовых резервов. Фактически это означает, что в таких странах все активы уже котируются в долларах, а внутренний инвестиционный ресурс отсутствует» [137].

Принцип «*currency board*» со всеми вытекающими из него последствиями действует и в постсоветской России<sup>5</sup>, что означает фактический отказ от связи эмиссионной политики с масштабами и потребностями реального сектора народного хозяйства страны, что порождает дефицит оборотных средств предприятий и тем самым не только гарантированно блокирует развитие производства, но и влечёт за собой его деградацию. Положение дел ещё более усугубляется заданием центробанком ключевой ставки на уровне выше уровня рентабельности реального сектора мировой экономики.

Принципы «Вашингтонского консенсуса» лежали в основе политики МВФ и экономических отношений США с «проблемными государствами» и со странами «третьего мира» и до того, как Уильямсон впервые их сформулировал. Но после этого «Вашингтонский консенсус» стал подаваться обществу, политикам и экономистам *как научно обоснованный свод гарантий успеха экономического развития государства*, которые якобы столь же безальтернативны, как и законы природы. Уильямсон был убеждён, что экономические проблемы могут иметь столь же несомненные решения, как проблемы естественнонаучные. На этом основании он по сути ставил вопрос о признании положений «Вашингтонского консенсуса» в качестве аксиом и об их выведении за рамки «политической повестки дня», аргументируя это тем, что «никто не чувствует себя ущемлённым из-за того, что в политических дебатах не представлена партия, настаивающая на том, что земля плоская» [3, с. 23].

В действительности принципы «Вашингтонского консенсуса» это — не законы природы, и не законы экономического развития, а свод правил, так или иначе навязываемых странам-колониям в качестве якобы безальтернативной нормы, якобы ведущей их к процветанию, однако соблюдение которых обеспечивает успешное решение за их счёт внешнеполитических и глобально-политических задач метрополии, какую роль приняли на себя страны «коллективного Запада» и, прежде всего, — США.

По всем основным положениям эти правила согласованно противоположны действующей финансово-экономической практике самих развитых в научно-техническом отношении стран Запада. Согласившись с этим сводом правил, подчинившееся им государство утрачивает финансово-экономический суверенитет (*а вслед за ним и суверенитет в его полноте по той причине, что политика нуждается в экономическом обеспечении, но производственно-потребительская система государства, подчинившегося «Вашингтонскому консенсусу», не в состоянии экономически обеспечить реализацию провозглашаемого политического курса или не позволяет его выработать*) и оказывается полностью подконтрольным системе МВФ и его законам и хозяевам.

---

<sup>5</sup> Это можно понять из выступления В.В. Путина на «Форуме действий» «Общероссийского народного фронта» 18.11.2014 г.: «Потому что доходы бюджета не страдают. Понимаете, дело в том — я уж, чтобы закончить с этим и, может быть, не возвращаться, с другой стороны, к этому вопросу, — если нам закупать нужно по импорту, то да, нам нужно теперь больше рублей, для того чтобы конвертировать в доллары или в евро и закупить. Но, **когда мы продаём единицу товара за доллар или за евро, то теперь у нас получается больше рублей. Вот мы раньше продали товар за доллар, а ввезли в страну 35 рублей. Вроде как один доллар, но это 35 рублей. Сегодня продали за тот же доллар, но в страну ввезли уже не 35, а 47 — 49 рублей** (выделено нами при цитировании: полностью соответствует принципу *currency board*, кроме того оборот речи «**в страну ввезли уже не 35, а 47 — 49 рублей**» неуместен по отношению к денежной единице реально суверенного государства: реально суверенное государство эмитирует деньги, соответственно выработанной им же эмиссионной политике — ВП СССР). И поэтому при необходимости конвертировать назад, мы можем это сделать. Это во-первых.

То есть у нас доходы бюджета не изменились. Они даже, я могу вам сказать, они даже увеличились на курсовой разнице. И поэтому для тех, кто живёт у нас в стране, в рублёвой зоне, пользуется рублями и покупает в наших магазинах наши товары, вообще ничего не должно меняться. Там, где надо по импорту покупать, надо что-то переоценить, где-то больше обратиться к возможностям внутреннего рынка, что хорошо по очень многим соображениям. А там, где не обойтись без импорта, будем покупать. Мы ничего не сокращаем. Ни одной из наших программ социального плана» (Официальный сайт Президента РФ: <http://kremlin.ru/transcripts/47036> [106]).

## 1.2. Либерально-рыночный блеф и реальность

Либерально-рыночный блеф<sup>1</sup> проистекает из воззрений Адама Смита (1723 — 1790), высказанных им во второй главе четвёртой книги работы «Исследование о природе и причинах богатства народов» (англ.: «An Inquiry into the Nature and Causes of the Wealth of Nations», 1776 г.):

«... всякий человек употребляет капитал на поддержку промышленности только ради прибыли, поэтому он всегда будет стараться употреблять его на поддержку той отрасли промышленности, продукт которой будет обладать наибольшей стоимостью и обмениваться на наибольшее количество денег или других товаров.

Но годовой доход любого общества всегда в точности равен меновой стоимости всего годового продукта его труда или, вернее, именно и представляет собой эту меновую стоимость. И поскольку каждый отдельный человек старается по возможности употреблять свой капитал на поддержку отечественной промышленности и так направлять эту промышленность, чтобы продукт её обладал наибольшей стоимостью, постольку он обязательно содействует тому, чтобы годовой доход общества был максимально велик. Разумеется, обычно он не имеет в виду содействовать общественной пользе и не сознает, насколько он содействует ей. Предпочитая оказывать поддержку отечественному производству, а не иностранному, он имеет в виду лишь свой собственный интерес, и осуществляя это производство таким образом, чтобы его продукт обладал максимальной стоимостью, он преследует лишь свою собственную выгоду, причём в этом случае, как и во многих других, он невидимой рукой направляется к цели, которая совсем и не входила в его намерения; при этом общество не всегда страдает от того, что эта цель не входила в его намерения. Преследуя свои собственные интересы, он часто более действительным образом служит интересам общества, чем тогда, когда сознательно стремится делать это» [116].

Однако вопреки такого рода декларациям о благодати рыночного либерализма на практике либерально-рыночная экономическая модель работает качественно иначе.

Деятельность всего множества предпринимателей на всех специализированных рынках подчинена максимизации их ЧАСТНЫХ доходов и сокращению издержек каждого из них любыми путями. Это действительно так, но это вовсе не означает, что не регулируемый — так называемый «свободный» — рынок работает на удовлетворение общественных интересов. Он этого в принципе делать не может потому, что:

- Если прибыль, которую можно извлечь за пределами своего государства, ожидается выше, чем в своём государстве, то производство будет перенесено в другие страны в ущерб интересам своего общества и государства.
- Максимизация доходов и сокращение издержек достигается сплошь и рядом путём нарушения нравственно-этических норм общества (как следствие наёмный персонал должен получать минимально возможную оплату, даже если она обеспечивает только его деградацию и вымирание), переносом инвестиций в производство губительной для общества продукции, развивающей его пороки. Бизнес на пороках оказывается самым высокорентабельным. Для многих предпринимателей ориентация на него становится их личностной нормой поведения («Ничего личного: это просто бизнес» — Альфонсо Капоне, американский гангстер). Один из идеологов либерализма Айн Рэнд (1905 — 1982)<sup>2</sup> провозгласила правомочность такой позиции недвусмысленно:

---

<sup>1</sup> Блеф — это заведомая ложь, предназначение которой — ввести в заблуждение, создать ложные представления о реальности.

<sup>2</sup> Алиса Розенбаум, получив образование, эмигрировала из СССР в США в 1926 г. Тиражи её книг о сущности буржуазно-либерального капитализма и его морально-этическом оправдании на протяжении нескольких десятилетий XX века уступали в США только Библии. На произведениях Айн Рэнд сформировалось миропонимание политического неолиберального истеблишмента США конца XX — начала XXI веков. В частности, о ней в таком качестве вспоминают Алан Гринспен (возглавлял Федеральную резервную систему США с 1987 по 2006 г.) и Хилари Клинтон (супруга бывшего президента США Уильяма Дж. Клинтона, а в период президентства Барака Х. Обамы в 2008 — 2012 гг. — госсекретарь США).

Однако произведения Айн Рэнд следует относить к жанру «фэнтези», поскольку в придуманном ею мире, объективные закономерности нашего мира не действуют, вследствие чего переносить её рецепты из придуманного ею мира в наш — создавать проблемы обществу. Это показано в аналитической записке ВП СССР «О романе Айн Рэнд «Атлант расправил плечи» (2018 г.).

«Вы спросите, какие у меня моральные обязанности перед человечеством? — Никаких, только обязанности перед самой собой». «Единственная моральная цель человека — его собственное счастье» [110].

«Выражение “делать деньги” является основой человеческой морали. (...)

Пока вы не поймёте, что деньги — корень добра, вы будете идти к самоуничтожению. Если деньги перестают быть посредником между людьми, люди превращаются в объект произвола.

Кровь, кнут, дуло пулемёта — или доллар.

Делай выбор! Другого не дано! Время пошло!» [111, с. 123, 124].

- Соответственно, большинство общества, не являющееся собственниками капитала, доходы от которого позволяют жить, не работая по найму, представляет собой всего лишь один их многих «экономических ресурсов», эксплуатируемых капиталистами на тех или иных основаниях — узаконенных нанятыми ими же политиками либо на незаконных.
- Кроме реального сектора в либерально-рыночной экономике есть и спекулятивный сектор, который вообще ничего не производит, предприятия которого извлекают доходы из перепродажи всего, что можно легально или нелегально купить и перепродать с прибылью, эксплуатируя колебания цен либо генерируя такого рода колебания цен по своей инициативе. Фактически спекулятивный сектор — системный паразит на обществе.
- Рынок не способен к целеполаганию в отношении образа жизни страны и развития её экономики (а мировой рынок не способен к этому не только на региональном, но и на глобальном уровне).
- Рынок не содержит в себе механизма самонастройки экономики государства на достижение поставленных политиками целей или жизненных идеалов народа.
- Есть виды деятельности, общественно необходимые, но не осуществимые на принципах коммерческой самоокупаемости вообще или в объёме, необходимом для устойчивого и безопасного развития общества. В частности, это касается фундаментальной науки, опытно-конструкторских разработок, образования, здравоохранения, многих видов художественного творчества.
- Есть множество коммерчески эффективных видов деятельности, которые наносят вред обществу прямо или опосредованно, препятствуя общественному развитию вплоть до того, что способны вызвать катастрофу культуры или медико-биологическую катастрофу общества.
- Научно-технический прогресс в либерально-рыночной экономике сопровождается тем, что часть населения становится «экономическим избыточным». При исторически сложившейся организационно-технологически обусловленной структуре востребованности профессий и конъюнктуре рынков попавшие в эту категорию люди становятся лишними и как трудовые ресурсы, и как неимущие, лишённые заработка несостоятельные потребители, вследствие чего социальная система их уничтожает тем или иным способом. В разные эпохи и в разных странах это делалось по-разному: смертная казнь «за бродяжничество» в Великобритании в эпоху первой промышленной революции; алкоголизм и наркотики в наши дни — повсеместно.

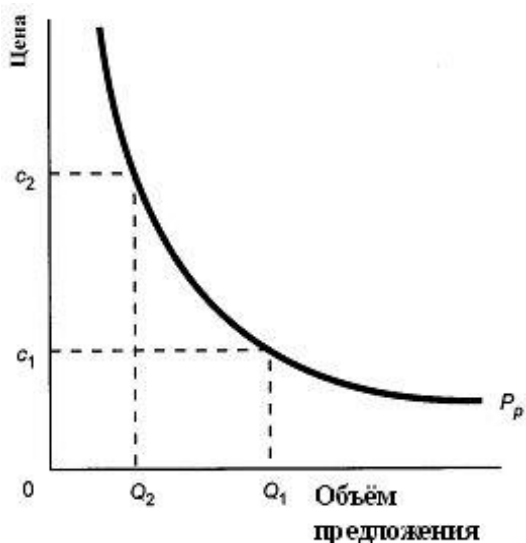

Всё изложенное выше проистекает из давно известного соотношения, представленного на рисунке слева. Кривая, представленная на нём, наличествует практически в любом учебнике «экономической теории», обслуживающей жизнь общества под властью либерально-рыночной экономической модели, но оси системы координат при этом называются иначе: «цена (по вертикали,  $P_p$ ) — спрос (по горизонтали)» (т.е. «спрос» вместо «объём предложения», как это показано на рис. 1.2-1). График с надписями «цена — спрос» трактуется так:

«Закон спроса отражает зависимость между ценой товара и спросом на него. Применительно к рынку чистой конкуренции данный закон трактуется, что при неизменности всех прочих условий снижение цены товара приводит к возрастанию объёма спроса и наоборот. Таким образом, существует отрицательная обратная зависимость между

Рис. 1.2-1. РЕАЛЬНАЯ ЗАВИСИМОСТЬ  
«ОБЪЁМ ПРЕДЛОЖЕНИЯ БЛАГА — ЦЕНА,  
ОБЕСПЕЧИВАЮЩАЯ ЕГО ПОЛНЫЙ СБЫТ».

ценой товара и объёмом спроса на него, которую называют кривой спроса»<sup>3</sup>.

Однако это — извращённое толкование, не соответствующее причинно-следственным связям, реально действующим во многоотраслевых производственно-потребительских системах государств, где есть место рыночной саморегуляции производства и потребления.

При рассмотрении этого графика обсуждаются разные вопросы, но не те, ответы на которые действительно необходимы для экономического обеспечения развития общества и удовлетворения потребностей политики государственной власти.

Вопреки тому, что написано в учебниках экономической лженауки либерализма, представленный график показывает иную зависимость между качественно иными характеристиками многоотраслевой производственно-потребительской системы, а именно: «Объём предложения некоего природного или производимого блага — цена, обеспечивающая полный сбыт этого блага на рынке» (при условии, что объём предложения блага находится в пределах ёмкости рынка, определяемой потребностями людей или государственной власти как таковыми). Исходя из такого понимания зависимости, представленной на рисунке выше, обратимся к теме экономического обеспечения общественного развития и потребностей политики государства<sup>4</sup>.

<sup>3</sup> Типичная трактовка этого графика в учебниках экономической «теории». В данном случае цитируется учебное пособие ИТМО (СПб): Васюхин О.В. «Основы ценообразования» (<https://books.ifmo.ru/file/pdf/734.pdf>).

<sup>4</sup> Приведённая выше трактовка графика как зависимости «цена — спрос» уводит от рассмотрения этой проблематики, не говоря уж о том, что она извращает представления о действительности. Потребности как таковые порождаются обществом (физиологией и культурно обусловленной психологией людей) и политикой государства, именно они и есть — потенциальный спрос как данность. Потенциальный спрос подрезается платёжеспособностью общества, которую общество способно выделить для покупок на рассматриваемом специализированном рынке. И только после этого вступают в дело цены, регулирующие не спрос покупателей, а ограничивающие сбыт продукции и природных благ на этом рынке покупательной способностью потенциальных потребителей.

Т.е. не цена является причиной спроса или, если в терминах математики, спрос на любую продукцию не описывается функцией, единственным аргументом которой могла бы быть цена на неё. И цена также не является функцией, единственным аргументом которой является платёжеспособный спрос.

Также вздорен и график, показывающий формирование так называемой «равновесной цены» под воздействием спроса и предложения благ: см. рис. ниже. На нём  $P$  — цена,  $Q$  — объём предложения.

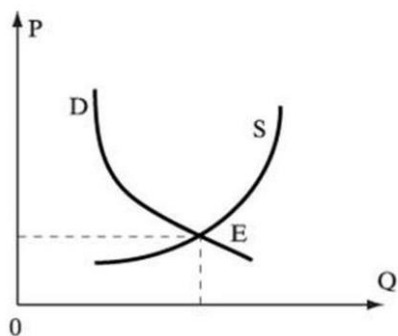

Обычно его трактуют так: *Цена формируется в результате взаимодействия спроса  $D$  и предложения  $S$ . Наложив друг на друга графики кривых спроса и предложения мы получаем точку их пересечения (точку  $E$ ), которая соответствует равенству спроса и предложения.*

При этом по умолчанию предполагается, что у продавцов неограниченный запас товара, а поставки ими товара на рынок обусловлены исключительно ценой, т.е. согласием потенциальных продавцов либо их несогласием продать товар при той или иной цене, сложившейся на рынке.

Но если мы обратимся к реальности, то: в каком соотношении находятся фактическая цена рынка и точка  $E$ ? как пролегают кривые  $D$  и  $S$ ? а в ряде случаев и какой объём блага  $Q$  выставлен или может быть выставлен на продажу? — никто сказать не может.

Тестовые поставки товара и тестовые закупки тоже не могут дать ответа на этот вопрос в силу того, что диапазон изменения параметров  $Q$  и  $P$  может быть большим, вследствие чего его невозможно пройти путём «малых экспериментов». Кроме того любая сделка «купли — продажи» удовлетворяет чьи-то потребности, по какой причине при сколь-нибудь массовых тестовых поставках и закупках конъюнктура рынка изменится, и положение ранее неведомых кривых  $D$  и  $S$  снова станет неведомым.

Т.е. эта модель — фикция, которую невозможно наполнить реальным содержанием в силу её изначальной метрологической (и как следствие — управленческой) несостоятельности. Но за незнание этой ахиней или за несогласие с нею студент может получить двойку...

Эти два графика («цена — спрос» и «формирование равновесной цены») и соотнесение их с жизнью — одна из многих возможных иллюстраций того, что в экономической науке Запада всё, что касается макроэкономики и управления ею, — либо вздор, либо злоумышленная ложь, предназначенная для того, чтобы манипулировать людьми, по разным причинам не желающими или не умеющими вникать в суть дела. Мало-мальски мыслящие люди, если они отрицают чушь и вздор, предлагаемый им в учебных курсах, имеют шансы быть отчисленными из вузов или иметь трудности в карьере, пребывая в среде тех, кто не сомневается достоверности навязываемого в учебных курсах в качестве «научной истины».

Прежде всего укажем на неточность, имеющую место в большинстве случаев представления зависимости «объём предложения — цена»: при росте аргумента «объём предложения» кривая «цена» стремится к нулю, а не к некоему положительному значению, как это имеет место на приведённом выше рисунке.

Но главное в том, что с этой зависимостью связан *действительно запретный вопрос, который никогда не обсуждается приверженцами либерально-рыночной экономической модели.*

Предположим, что  $Q_1$  — объём производства некоего блага, минимально необходимый для развития общества и осуществления целей политики государства, и этот уровень производства организационно-технологически (т.е. без учёта финансовых факторов) достижим, т.е. необходимые производственные мощности либо уже существуют, либо могут быть созданы в приемлемые для решения задач политики сроки. Однако при таком объёме предложения этого блага рыночная цена на него будет  $C_1$ , и эта цена ниже порога рентабельности для большинства производителей этого блага. Необходимая для устойчивого функционирования предприятий и их развития рентабельность производства этого блага для большинства производителей обеспечивается при цене не менее  $C_2$ , но этим ценам соответствуют объёмы производства этого блага не более  $Q_2$ , которые заведомо недостаточны для обеспечения развития общества и достижения целей политики государства.

В экономической и политической лженауке, обслуживающих рыночный либерализм и концепцию глобализации, проводимую в жизнь заправилами и хозяевами «коллективного Запада» посредством пропаганды и навязывания другим странам либерально-рыночной экономической модели, проблема *соотношения цен, обеспечивающих рентабельность производств ( $C_2$  на графике), и объёмов предложения благ, обеспечивающих развитие общества и достижение целей политики государства ( $Q_1$  на графике),* не рассматривается ни в прямой её постановке, ни в какой бы то ни было опосредованной постановке.

**Не обсуждается в ней и постановка управленческих задач микро- и макро- уровней экономики, обеспечивающих разрешение этой проблемы.**

Соответственно политики оказываются перед **дилеммой**, являющейся своего рода **жизненным тестом на их нравственную порядочность и интеллектуальную состоятельность**, который подавляющее большинство политиков XX века и наших дней пройти не смогли<sup>5</sup>:

- либо отказаться от развития общества и каких-то целей политики государства?
- либо отказаться от либерально-рыночной экономической модели и иначе организовать многоотраслевую производственно-потребительскую систему и управление ею, т.е. хозяйственную и финансовую деятельность в государстве?

**И никакими «рыночными методами» (или «рыночными механизмами»)<sup>6</sup> эта проблема, во власти которой оказывается множество природных и производимых благ, потребление которых необходимо для развития общества, не может быть разрешена, поскольку она именно этими «рыночными методами» и генерируется.**

**ЧТО ДЕЛАТЬ?** — При приверженности государственной власти либерально-рыночной экономической модели развитие страны становится невозможным, т.е. СУВЕРЕНИТЕТ НЕОСУЩЕСТВИМ, что ОПРАВДЫВАЕТСЯ *нескончаемыми не несущими жизненно состоятельного смысла разговорами о воздействии кризисов, санкций, о неких особенностях национальной экономики и т.п.*

Тем не менее, ответ на этот вопрос есть, и он состоит в том, что **необходимо отказаться от либерально-рыночной модели и перейти к иной — управленчески состоятельной модели,**

---

<sup>5</sup> Ф.Д. Рузвельт, выводя США из «великой депрессии», прошёл по минимуму. Большевики в СССР прошли. Остальные, включая постсоветских российских политиков, — в ауте.

<sup>6</sup> «**Рыночные методы**», «**рыночные механизмы**» — слова, которые политики произносят, когда им надо оправдать своё нежелание и неумение управлять производственно-потребительской системой государства, и они не желают этому учиться. Если в интернет-поисковиках задать поиск по словам «рыночные методы», «рыночные механизмы», то они найдут много текстов, в которых эти слова встречаются, но не найдут ни одного текста, в котором был бы представлен: 1) перечень этих «рыночных методов» («рыночных механизмов», «рыночных решений»), 2) метрологически состоятельное описание каждого из них, 3) рекомендации по пользованию ими для решения задач экономического обеспечения развития общества и политики государственной власти, 4) подтверждение практикой случаи результативности применения этих методов к решению экономических задач.

**учитывающей все аспекты биосферно-социально-экономической реальности и обеспечивающей полноту суверенитета государства в условиях глобализации.**

В силу выше изложенного, либерально-рыночная экономическая модель античеловечна.

Вопреки либерально-рыночному блефу, реально действующие законы либерально-рыночного ценообразования таковы, что по факту они из поколения в поколение воспроизводят массовую нищету и бескультурие, медико-биологическую деградацию большинства населения, запустение и биологическое опустошение территорий, на фоне чего сверхбогатое меньшинство «бесится с жиру» и сетует на лень, тупость и озлобленность простонародья, не желающего честно работать на эту систему. И этот вывод подтверждается исторической практикой множества государств, в число которых попала и постсоветская Россия.

Возражения против сказанного со ссылками на пример США, Японии, развитых стран Европы безосновательны, поскольку, *во-первых*, ни в одной из экономически успешных стран к настоящему времени нет либерально-рыночной экономики в том виде, как она описана в пропаганде (включая и «Вашингтонский консенсус»), а *во вторых*, в действительности они преуспели в организации жизни за счёт других государств. В каждой из них, главным образом под воздействием Великой октябрьской социалистической революции и «великой депрессии» конца 1920-х — 1930-х гг., сложилась своя система государственного регулирования рынков, дополняемая системой государственного планирования социально-экономического развития, что позволило создать какие ни на есть системы социального обеспечения, сгладившие межклассовые антагонизмы, характерные для истинно-рыночно либерального капитализма. Вследствие этого со второй половины XX века их экономики не имеют ничего общего с представленной выше либерально-рыночной экономической моделью, кроме названия их экономик — «либерально-рыночная». Во всех них системы государственного регулирования рынков и государственного планирования социально-экономического развития в той или иной мере профилируют и компенсируют негативные явления, порождаемые *либерально-рыночной экономической моделью в её чистом виде*, которые получили в экономической теории название «провалы рынка».

Рыночная экономика, полностью соответствующая либерально-рыночной экономической модели и «десяти заповедям» «Вашингтонского консенсуса» — удел бывших колоний, которые после обретения суверенитета де-юре, по-прежнему остаются колониями де-факто, если анализировать структуру их валового внутреннего продукта (ВВП) и экспортно-импортные балансы. Т.е. бывшие колонии стали криптоколониями, не обладающими экономическим суверенитетом, вследствие чего их экономики работают не на интересы собственного развития, а на интересы иностранного капитала, бывших метрополий и транснациональных корпораций, а культ рыночного либерализма в их обществах поддерживает их криптоколониальный статус.

О несоответствии реальной экономики развитых в научно-техническом отношении государств либерально-рыночной экономической модели и культовым в них экономическим теориям писал Дж.К. Гэлбрейт ещё в 1973 г. [40], а также — в 2004 г. [39].

В реальном секторе экономик развитых в научно-техническом отношении стран с так называемой «рыночной экономикой», Дж.К. Гэлбрейт на примере США выделил две подсистемы, взаимодействующие друг с другом, которые он называет «рыночной системой» и «планирующей системой» [40, гл. 5].

В «рыночной системе» множество фирм действительно функционируют в условиях конкуренции на рынках товарной продукции, соответствующих их профилю. «Рыночная система» включает в себя большей частью мелкий и средний бизнес (главным образом семейный), который в силу своей отраслевой принадлежности и специфики рынков, на которые работает, не имеет перспектив когда-либо стать крупным. Но то, что писал А. Смит в приведённой выше выдержке из его трактата, в современных условиях отчасти соответствует тому, что происходит в «рыночной системе».

Но кроме неё есть ещё «планирующая система», и то, что в ней происходит, не имеет ничего общего с тем, что писал А. Смит. «Планирующая система» включает в себя большей частью крупные корпорации, которые малочисленны в сопоставлении с количеством фирм, принадлежащих «рыночной системе». Фирмы «планирующей системы» подчинили себе цены на рынке своей продукции и производственные издержки, работают на основе внутрифирменного долгосрочного планирования и внутриотраслевого и межотраслевого сговора о ценах, объёмах производства, политике зарплаты и т.п. Это практически полностью устраняет какую бы то ни было конкуренцию между ними (в общепринятом понимании этого явления) за рынки и покупателей. Сговор основан на принципах «само собой разумения», в большинстве случаев носит неформальный характер и потому не подпадает под действие антимонопольных законов и законов о нечестной конкуренции.

Целью деятельности фирм в «планирующей системе» является не максимум прибыли в краткосрочной перспективе, как это свойственно большинству фирм в «рыночной системе», а приемлемый уровень гарантированных доходов на долгосрочных интервалах времени. В удовлетворении потребностей общества и в разрешении его проблем они участвуют только в тех пределах, которые не мешают решению их главной задачи — получению гарантированных приемлемых доходов на продолжительных интервалах времени. Если же интересы общества и его проблемы становятся помехой при осуществлении этой цели, то они предпринимают усилия к тому, чтобы подчинить государство своим корпоративным интересам и навязать свои интересы обществу в качестве его смысла жизни. Это нашло своё выражение в широко известном афоризме «то, что хорошо для Дженерал Моторс, — хорошо и для Америки». И это же породило *общество потребления ради потребления, двигателем которого является стремление собственников капиталов к получению прибылей и сверхприбылей, не взирая ни на что.*

Кроме того, рынок даже без государственного планирования и регулирования не является действительно свободным. Дело в том, что он реально подвластен трансгосударственному сообществу ростовщиков, контролирующему институт кредита со ссудным процентом в глобальных масштабах и биржи. Распределение кредитов и ставок по ним, котировка товаров на биржах являются средством управления «финансовым климатом»<sup>7</sup>. В результате такого управления распределением кредитов (прежде всего долгосрочных, инвестиционных), управления возможностями расплатиться по кредитам и заведомой невозможностью расплатиться по ним, в результате формирования цен на ряд товаров на основе биржевой по сути мафиозной котировки, одни государства могут быть экономически успешными, а другие обречены на нищету, бескультурье, бегство населения и экономический геноцид.

Изложенное выше это — то, о чём в либеральном мире публично говорить не дозволяется, прежде всего, не дозволяется говорить высокопоставленным публичным деятелям. Так бывший директор-распорядитель МВФ Доминик Стросс-Кан<sup>8</sup> (1949 г.р.) в апреле 2011 г., выступая перед студентами Университета им. Дж. Вашингтона в Нью-Йорке, заявил: «Кризис разрушил интеллектуальные основы мировой экономики, которыми мы руководствовались на протяжении четверти века. Теперь нам нужна глобализация нового рода, более справедливая глобализация, глобализация с человеческим лицом» [59]. — По сути Д. Стросс-Кан выразил порицание «Вашингтонскому консенсусу», лежащему в основе деятельности МВФ. И менее чем через два месяца после этого заявления Д. Стросс-Кан был свергнут с поста директора-распорядителя МВФ под предлогом, по внешней видимости никак не связанным с его публичным порицанием перед студентами глобализации, осуществляемой на принципах рыночного либерализма: якобы он пытался изнасиловать горничную в отеле, ложность какого обвинения была признана позднее. Кроме того, под давлением этого ложного обвинения Д. Стросс-Кан был вынужден отказаться от участия в выборах президента Франции 2012 г.

Этот эпизод из недавней истории подтвердил правоту Дж. К. Гэлбрейта в его мнении о роли экономической теории в политике:

«Насаждение полезных (для проведения той или иной политики: наше пояснение по контексту — ВП СССР) верований особенно важно ввиду способа, которым осуществляется власть в современной экономической системе. Он состоит, как отмечалось, в том, чтобы побуждать человека отказаться от целей, к которым он обычно стремится, и осуществлять цели другого лица или организации. Имеется несколько способов добиться этого. Угрозы физических страданий — тюрьмы, кнута, пытки электрическим током — относятся к древней традиции. Так же обстоит дело и с экономическими лишениями — голодом, позором нищеты, если человек не хочет работать по найму и тем самым принять цели работодателя. Все большее значение приобретает убеждение, которое состоит в изменении мнения человека таким образом, чтобы он согласился, что интересы другого лица или организации выше его собственных. Дело обстоит именно так, поскольку в современном обществе физическое насилие, хотя и одобряется до сих пор многими в принципе, на практике наталкивается на неодобрение. Кроме того, с ростом доходов люди становятся менее уязвимы в отношении угрозы экономических лишений. Соответственно убеждение (в формах, которые будут рассмотрены в

---

<sup>7</sup> Финансовый климат — «financial climat» — система правовых и экономических условий осуществления финансовой деятельности в стране отдельными субъектами хозяйствования, существенно влияющих на уровень доходности и риска финансовых операций.

<sup>8</sup> Ныне уже забытый большинством политиков, экономистов и финансистов (2025 г.): «Sic transit gloria mundi» — «Так проходит мирская (земная) слава».



дальнейшем) превращается в основной инструмент осуществления власти. Для этого жизненно важное значение имеет существование представлений об экономической жизни, которые были бы близки представлениям организаций, осуществляющих власть. То же самое относится и к процессу обучения, посредством которого насаждаются такие взгляды. Он или просто направлен на убеждение людей, что цели организации фактически полностью совпадают с их собственными целями, или подготавливает почву для такого убеждения. Представление об экономической жизни, при котором люди рассматриваются в качестве инструментов для осуществления целей организации, было бы гораздо менее полезно и удобно.

Содействие, которое экономическая теория оказывает осуществлению власти, можно назвать ее инструментальной функцией в том смысле, что она служит не пониманию или улучшению экономической системы, а целям тех, кто обладает властью в этой системе.

Частично такое содействие состоит в обучении ежегодно нескольких сот тысяч студентов. При всей его неэффективности такое обучение насаждает неточный, но все же действенный комплекс идей среди многих, а может быть большинства, из тех, кто подвергается его воздействию. Их побуждают соглашаться с вещами, которые они в ином случае стали бы критиковать; критические настроения, которые могли бы оказать воздействие на экономическую жизнь, переключаются на другие, более безопасные области. Это оказывает огромное влияние непосредственно на тех, кто берется давать указания и выступать по экономическим вопросам. Хотя принятое представление об экономике общества не совпадает с реальностью, оно существует. В таком виде оно используется как заменитель реальности для законодателей, государственных служащих, журналистов, телевизионных комментаторов, профессиональных пророков — фактически всех, кто выступает, пишет и принимает меры по экономическим вопросам. Такое представление помогает определить их реакцию на экономическую систему; помогает установить нормы поведения и деятельности — в работе, потреблении, сбережении, налогообложении, регулировании, которое они считают либо хорошим, либо плохим. Для всех, чьи интересы таким образом защищаются, это весьма полезно» [40, гл. 1].

По сути это мнение Дж. К. Гэлбрейта — развернутое пояснение закономерности, представленной нами на рис. В-1 во Введении.

Дж. К. Гэлбрейт высказался по вопросу о расхождении либерально-экономических теорий и экономической реальности развитых в научно-техническом отношении государств политкорректно.

Ещё раньше о несостоятельности либерально-рыночной экономики в качестве наилучшего варианта организации производства, распределения и потребления природных благ и продукции в обществе высказался Норберт Винер (1894 — 1964), возведённый в ранг *создателя «науки» об управлении*, получившей название «кибернетика»:

«Во многих странах распространено мнение, признанное в Соединенных Штатах официальным догматом, что свободная конкуренция сама является гомеостатическим процессом<sup>9</sup>, т.е. что на вольном рынке эгоизм торговцев, каждый из которых стремится продать как можно дороже и купить как можно дешевле, в конце концов приведёт к устойчивой динамике цен и будет способствовать наибольшему общему благу.

Это мнение связано с очень «утешительным» воззрением, что частный предприниматель, стремясь обеспечить свою собственную выгоду, является в некотором роде общественным благодетелем и поэтому заслуживает больших наград, которыми общество его осыпает. К сожалению, факты говорят против этой простодушной теории»<sup>10</sup>.

М.Л. Хазин высказался по этому же вопросу прямолинейно: он отнёс авангард современного рыночного либерализма — монетаристов — к числу тоталитарных сект:

---

<sup>9</sup> «Гомеостаз (др.-греч. ὁμοιοστάσις от ὁμοιος «одинаковый, подобный» + στάσις «стояние; неподвижность») — саморегуляция, способность открытой системы сохранять постоянство своего внутреннего состояния посредством скоординированных реакций, направленных на поддержание динамического равновесия. Стремление системы восстанавливать утраченное равновесие, преодолевать сопротивление внешней среды, воспроизводить себя» («Википедия»).

<sup>10</sup> Винер Н. «Кибернетика, или управление и связь в животном и машине», гл. VII. «Информация, язык и общество». — Дальнейший текст, в котором Н. Винер обосновывает эту оценку, мы не приводим.

«Вопросы о том, что такое экономическая теория, как она соотносится с реальностью, границы и возможности её применения, способы верификации и т.д., и т.п. являлись важной частью философии с самых давних времен. Концепций на эту тему разработано множество, и все они направлены на то, чтобы дать возможность более или менее стороннему наблюдателю понять, насколько та или иная теория объективно отражает мир. К сожалению, как только речь заходит об общественных науках, все умные теории заканчиваются и начинается голая пропаганда. (...)

И сегодня мы видим, что либерально-монетаристская «мафия» навязывает, используя все свои возможности по контролю над СМИ, экспертным сообществом, международными финансовыми организациями и т.д., и т.п., свою теорию народам и правительствам. А те бы и рады что-то сделать, но находятся в ловушке, поскольку любое отклонение от «линии партии» приводит к жуткой критике в СМИ (что для современных политиков смерти подобно) в части «ориентации на маргиналов», «отсутствия команды и опыта» и прочее. (...)

... поскольку монетаристы связаны своими идеологическими штампами, то и реальные механизмы они оценивают достаточно «криво» и модели применяют на сегодняшний день совершенно неадекватные» [137].

С.Ю. Глазьев тоже отнёс монетаристов к числу сект, назвав их «агрессивной сектой, выращенной американцами» [114].

**Поэтому выход из-под власти неприемлемой системы и её идеологов (так называемых «светил экономической науки»), наносящих прямой и косвенный ущерб развитию народов России, возможен только путём выработки и внедрения в учебный процесс адекватных и управленчески состоятельных воззрений на экономическую (производственно-потребительскую) деятельность общества.**

**Это требует создания собственного жизненно состоятельного научно-методологического обеспечения государственного управления и внедрения его в систему образования.**

## ***2. Реальности производства и распределения природных благ и продукции в цивилизованном обществе***

Аксиоматика экономической науки наших дней и на обозримую перспективу может быть выражена в следующих утверждениях.

**ПЕРВОЕ.** За какими-то единичными исключениями ни один продукт или услуга, которые мы потребляем, не могут быть произведены в одиночку никем.

Производство всякой вещи или услуги, начиная от задумки и кончая предоставлением её потребителю, требует коллективного труда, направленного на производство самой вещи или услуги непосредственно, а кроме того — и труда, направленного на её производство опосредованно (производство и настройка технологического оборудования, создание сопутствующих необходимых условий, например отопление помещений, воспроизводство, воспитание и обучение кадров и т.п.).

Иными словами, в основе благополучия общества в целом, его социальных групп и индивидов лежит коллективный труд множества людей, подчас в преемственности нескольких поколений. И в этой коллективной работе всякий единоличный труд представляет собой сочетание труда непосредственно производительного и труда управленческого по координации деятельности членов одного коллектива, а также и по координации деятельности многих коллективов.

Качество любого вида продукции обусловлено в этой системе:

- образом жизни общества<sup>1</sup>;
- профессионализмом участников;
- добросовестностью исполнения каждым из них должностных обязанностей;
- взаимной поддержкой друг друга за пределами свода должностных обязанностей каждого, включая помощь (по своей инициативе, а не только по просьбе) другим сотрудникам (в том числе и вышестоящим руководителям) в профилировании возможных ошибок в их деятельности и в деятельности коллективной.

**ВТОРОЕ.** Если идти от готового продукта по технологической цепочке этапов его производства навстречу потокам вовлечения в производство полуфабрикатов, комплектующих, технологического оборудования, добычи первичного сырья и энергоносителей, то технологический процесс предстаёт как разветвляющееся дерево (точнее — корневая система дерева, стволом которого является сам продукт, а кроной — процесс его потребления). Разные фрагменты этого «дерева» находятся в ведении административно не подчинённых друг другу директоратов производств.

Директораты, будь они даже представлены одним человеком, управляют директивно-адресно в пределах своей «юрисдикции»:

- фрагментами технологического процесса (кому и что делать);
- производственным продуктообменом в пределах своего предприятия (что у кого взять и что кому передать после выполнения своей части работы).

**Предпосылкой для торговли и её генератором во все времена и во всех регионах является невозможность по тем или иным причинам осуществить эффективное управление продуктообменом директивно-адресным способом<sup>2</sup> (о возникновении торговли и её развитии см. далее раздел 7.1).**

Именно вследствие этого и возникают торговля и рынки, связывающие воедино множества не подчинённых друг другу директивно-адресно (т.е. административно) предприятий.

---

<sup>1</sup> Об этом в руководствах по управлению качеством продукции ничего не говорится. Обстоятельно тематика обеспечения качества продукции и его воздействия на качество жизни общества освещена в работе ВП СССР «Философия управления качеством». Эта тематика не сводится к стандартам серии ISO 9000 и пользованию ими.

<sup>2</sup> Вследствие фактической или юридической невозможности вторжения в чужие фактические права собственности или в административные права либо вследствие разрушения директивно-адресного управления по причине затруднительности эффективного обмена информацией в процессе управления в очень больших административных структурах («жалует царь, да не жалует псарь»), а также в удалённых «филиалах», где местные директораты оказываются фактически более властными, нежели центральный («до Бога высоко, до царя далеко»).

**ТРЕТЬЕ. Соответственно: обслуживающий сферу производства рынок промежуточных и «инвестиционных» продуктов<sup>3</sup> с более или менее свободным ценообразованием представляет собой своего рода «клей», которым разные фрагменты технологического процесса, находящиеся под директивно-адресным управлением разных директоратов (в частной собственности различных физических и юридических лиц), «склеиваются» в целостный технологический процесс.**

Если рынок в силу каких-либо причин утрачивает способность быть «клеем», то по мере утраты им этой способности сложные технологические процессы, в которых участвует множество административно независимых друг от друга директоратов и административно подчинённых каждому из них коллективов, рассыпаются на невостребованные фрагменты, которые, — *не будучи внутренне самодостаточными системами в аспекте производства и потребления продукции*<sup>4</sup>, — начинают деградировать вплоть до полного их исчезновения.

**ЧЕТВЁРТОЕ. Кроме рынка роль такого рода «клея», объединяющего множество частных производств (микрoэкономик) в одну макроэкономическую целостность, выполняет культура<sup>5</sup> в целом, и прежде всего, — языковая культура<sup>6</sup>, и в частности, — поддерживаемые обществом юридическая система<sup>7</sup> и система стандартов<sup>8</sup>.**

**ПЯТОЕ. Сбыт продуктов и услуг конечным потребителям (индивидам, домашним хозяйствам, непроизводственным общественным организациям, институтам государства и т.п.) обеспечивается не только потребностью в самих продуктах, необходимых для удовлетворения тех или иных функций потребителей, но и платежеспособностью потенциальных потребителей, а также ожидаемой ими динамикой их платёжеспособности.**

При этом объём и распределение платёжеспособности при сложившемся прейскуранте представляет собой макроэкономическое средство управления (уровня общества в целом) сбытом и потреблением продукции и природных благ, а опосредованно и средством управления производством (в соответствии с принципом «платёжеспособный спрос рождает предложение»).

**ШЕСТОЕ. Финансовое обращение только сопутствует обмену промежуточными продуктами в процессе производства и потреблению продукции и природных благ конечными потребителями и является по отношению к производству и распределению процессом управляющим: но не в**

---

<sup>3</sup> «Промежуточные продукты» — всё то, что используется в производстве других промежуточных продуктов и конечного продукта — всего того, ради потребления чего ведётся хозяйственная деятельность. «Инвестиционные продукты» — термин для обозначения средств производства, капитальных сооружений и т.п., принятый в западной экономической науке.

<sup>4</sup> Т.е. предприятие не обладает способностью к *обеспечению своих работников и членов их семей всеми необходимыми им в жизни продуктами и услугами* в изоляции от внешних (по отношению к «юрисдикции» директората предприятия) обстоятельств и деятельности других предприятий.

Это отличает каждое из таких предприятий базисного уровня (микроуровня) от «натурального хозяйства», характеризующегося *экономической самодостаточностью* в аспекте обеспечения его участников всем им жизненно необходимым, которым жило подавляющее большинство сельского и некоторая часть городского населения до того, как капитализм, сложившийся на основе специализации частного, большей частью, массового производства, породил в обществе интенсивный торговый обмен, в котором просто не было необходимости в эпоху господства «натурального хозяйства».

<sup>5</sup> Культура — вся информация и алгоритмика (знания и навыки), которые передаются от поколения к поколению помимо генетического аппарата биологического вида. Субкультуры — компоненты культуры, несомые теми или иными социальными группами (классами, профессиональными, подростками и т.п.). Личностная культура — та часть культуры общества, которую индивид освоил, плюс к тому его собственные наработки.

Т.е. культура представляет собой информационно-алгоритмическую систему, вследствие чего её должно рассматривать в двух аспектах:

- средство самоуправления культурно своеобразного общества;
- объект программирования с целью порождения в будущем желательного режима самоуправления общества.

<sup>6</sup> Как повествует Библия, строительство Вавилонской башни, что бы она ни представляла собой в проекте, было остановлено утратой языковой общности участников проекта.

<sup>7</sup> Кодифицированное законодательство и *правоприменительная практика, обусловленная не только самим кодифицированным законодательством, но и нравственно обусловленными миропониманием и реально действующей (а не декларативной) этикой.*

<sup>8</sup> Гайку с дюймовой резьбой не навернуть на болт с метрической резьбой и т.п.

том смысле, что оно является «субъектом управления» (как об этом написали студенты), а в том смысле, что оно представляет собой один из инструментов управления производством (включая создание новых производственных мощностей и обновление существующих), распределением и потреблением продукции и природных благ.

Воздействие финансового обращения на производство и распределение, т.е. на способность и неспособность рынка быть «клеем» — результат политики субъектов, властных над финансами общества: государственности<sup>9</sup> (эмиссия, налогово-дотационная политика, законодательство о хозяйственной и финансовой деятельности), банковского сектора (эмиссия, ставки ссудного процента, объёмы кредитования и распределение кредитов по отраслям и регионам, по срокам погашения задолженности), страхового сектора (объём страховок и цены за риски) и т.п.

В условиях производства, основанного на коллективном труде и сочетании **труда непосредственно производительного** и *труда управленческого по координации деятельности членов одного коллектива*, управленчески наиболее целесообразна окладно-премиальная система оплаты труда, в которой:

- всем гарантирована оплата труда в объёме оклада при условии, что их работа в соответствии с должностными обязанностями добросовестна (при этом гарантированная зарплата должна покрывать все без исключения обязательные платежи работника, необходимые ему для здоровой жизни и развития своей семьи, поскольку в противном случае он будет вынужден искать «подработку» и не сможет полноценно трудиться на предприятии);
- премии представляют собой доплату к основному окладу, а порядок их распределения должен стимулировать финансово подчинённый персонал на добросовестное исполнение распоряжений вышестоящих руководителей и проявление инициативы всех без исключения членов коллектива, направленной на повышения эффективности коллектива в целом (т.е. часть фонда должна быть в распоряжении руководителя коллектива или подразделения, а часть — в распоряжении коллектива подразделения);
- при этом:
  - управленческий персонал отвечает за качество управления перед вышестоящим руководством,
  - а подчинённый персонал отвечает за добросовестное исполнение распоряжений управленческого персонала.

Сдельщина в системе, основанной на коллективном труде, недопустима ни в каких формах, поскольку она разобщает сотрудников и порождает в коллективе внутренние конфликты, что отрицательно сказывается на результатах работы всего коллектива. Это касается как производственных, так и научно-исследовательских, проектно-конструкторских и педагогических коллективов.

**СЕДЬМОЕ. Производство и потребление в обществе образуют собой целостную систему, в которой оба компонента взаимно соответствуют друг другу, хотя это реально сложившееся соответствие не всегда отвечает потребностям экономического обеспечения общественного развития.**

Поэтому общественное развитие требует соответствующего управления производством (включая создание новых производственных мощностей и обновление существующих), распределением и потреблением продукции в масштабах всего государства.

Производственно-потребительская система складывается исторически и включает в себя технологические процессы в качестве скелета, который обрастает системой сопутствующих нравственно обусловленных взаимоотношений людей (идеологических и проистекающих из идеологии отношений — неформализованных этических — традиционно-правовых и юридически кодифицированных, финансовых и прочих; политэкономия называет их «производственными отношениями»).

**ВОСЬМОЕ. Благосостояние общества и его перспективы обеспечиваются СУБЪЕКТИВИЗМОМ** людей (прежде всего — носителей власти) посредством этой — **ОБЪЕКТИВНО существующей и изменяющейся** — системы в целом (в основе которой лежат технологии и организация — структуры и организационные процедуры), а именно:

---

<sup>9</sup> Государственность — субкультура *управления на профессиональной основе* делами общественной значимости на местах и в масштабах общества в целом.

- целеполаганием в отношении развития и функционирования этой системы как целостности;
- организацией и настройкой системы в целом и её элементов:
  - на осуществление намеченных целей макро- и микро- уровней,
  - на подавление процессов, ведущих к осуществлению отвергаемых целей,
  - на адаптацию (в том числе и упреждающую события) к выявляющимся новым проблемам и целям;
- соответствием работы каждого *сотрудника* (в этой системе все — сотрудники; нет в ней работников-индивидуалистов и самодостаточных собственников) целям и параметрам настройки этой единой многоотраслевой производственно-потребительской системы.

**ДЕВЯТОЕ.** Соответственно этому: **Все политэкономические и экономические теории, которые вместо того, чтобы начинать рассмотрение экономической проблематики с выявления системной целостности многоотраслевого производства и потребления продукции и природных благ в современном обществе и постановки задачи об управлении саморегулирующей этой многоотраслевой производственно-потребительской системой, занимаются рассмотрением отдельных её компонент, избегая при этом вопроса об образовании этими компонентами иерархически высшей по отношению к каждому из них системной целостности и вопроса об организации управления саморегулирующей этой системной целостности, — в современных условиях представляют собой очковтирательство и шарлатанство либо инструкции для «туземной администрации» криптоколонии, работающей на нужды и экономику хозяев, контролирующих всю биосферно-социально-экономическую целостность этой криптоколонии.**

Это очковтирательство и шарлатанство в исторически сложившейся культуре поставлено на профессионально-корпоративной, по сути мафиозной<sup>10</sup>, основе и во многих случаях уже не являются

---

<sup>10</sup> Работа И.В. Сталина «Марксизм и вопросы языкознания» (газета «Правда», 20 июня 1950 г.) — не о марксизме и не о языкознании, а о том, что в научном сообществе СССР сложились, по сути мафиозные, группировки, которые узурпировали право решать, что есть истина, и подавляют свободу дискуссий в научном сообществе, без чего развитие науки невозможно; кроме того, во власти этих по их сути мафиозных группировок оказалась и кадровая политика в науке, поскольку для занятия ряда должностей юридически обязывающие требования — обладать той или иной учёной степенью или званием.

М.Л. Хазин, отнеся приверженцев монетаризма к числу тоталитарных сект, подтвердил правоту И.В. Сталина о неуместности в научном сообществе по сути *мафиозных группировок, узурпировавших право решать, что есть истина, и подавляющих свободу научных дискуссий, возводящих лженаучные доктрины в ранг достоверного научного знания; а кроме того — проводящих определённую кадровую политику в науке.*

Это интервью И.В. Сталина, по всей видимости, — первая в истории публикация, в которой прямо указано на действие фактора мафиозности в жизни всех без исключения обществ во всех социальных сферах на примере проявления этого фактора в советской науке. Однако, И.В. Сталин не стал вдаваться в его рассмотрение по существу, а только указал на одно из его вредоносных проявлений.

Если же обратиться без предубеждений к рассмотрению жизни общества, то необходимо признать, что людям свойственно порождать системы деловой коммуникации с динамическим перераспределением полномочий, обязанностей и подконтрольных ресурсов. Такие системы деловой коммуникации строятся и функционируют на основе общих и взаимно дополняющих друг друга интересов разных людей (подчас даже не знакомых друг с другом и живущих в разных местах), обусловленных их нравственностью, миропониманием и этикой.

**Это и есть фактор мафиозности как таковой. Он представляет собой видовое свойство биологического вида «Человек разумный». Если бы эта способность была утрачена, то человечество как биологический вид давно бы вымерло — все бы гибли по одиночке, сталкиваясь в проблемами, разрешение которых требует осмысленной коллективной деятельности и которые невозможно разрешить в одиночку. Именно поэтому он не всегда вредоносный в своих проявлениях (в частности потому, что если его проявления не носят вредоносного характера в понимании людей, то люди не обращают на него внимания и порождаемые им «мафии» остаются безымянными и как бы невидимыми или именуется какими-то другими словами).**

Фактор мафиозности — специфическая разновидность реализации способности людей к самоорганизации, характеризующаяся именно динамичностью перераспределения полномочий, обязанностей, подконтрольных ресурсов. Динамичность перераспределения обуславливается обстоятельствами и персональным составом участников (их личностными качествами) каждой такой системы деловой коммуникации. Однако, при этом исторически реально:

- главное требование рабовладельцев к рабам — рабы должны быть не способны к самоорганизации (неспособность к самоорганизации делает их зависимыми от рабовладельцев и надсмотрщиков, выполняющих функцию организации деятельности рабов; а бунты рабов ВСЕГДА обречены на неудачу именно вследствие их неспособности превзойти рабовладельцев в организационной деятельности);

→ → →

искренним заблуждением экономистов и социологов, а является прямым выражением *их готовности подвести «научно-теоретическую базу» под любой социально-политический заказ тех, кто заплатит деньги, и их готовности преподавать в школах и вузах под видом достоверного знания подрастающим поколениям всё, что закажут хозяева.*

**ДЕСЯТОЕ. Глобализация, альтернативная ныне осуществляемой по библейскому проекту порабощения человечества от имени Бога<sup>11</sup>, исключая крах нынешней биосферы или**

- 
- **главное качество, которое отличает свободных людей от рабов, — эффективная реализация навыка самоорганизации во всех случаях, когда люди сталкиваются с проблемами, которые невозможно разрешить в одиночку или которые государственная или бизнес-власть по каким-то причинам не решают либо даже создают.**

*Поэтому, политика, направленная на подавление и искоренение фактора мафиозности в обществе, по сути своей в действительности направлена на порабощение человечества, что в последующем ведёт к самоликвидации цивилизации по причине невозможности управлять выявлением и разрешением проблем из какого-то одного центра власти.*

Жизненно состоятельная политика должна быть направлена на личностное развитие людей, чтобы в их способности к самоорганизации выражались не антисоциальные интересы, а интересы развития человечества. В этом случае в обществе будут формироваться и распространяться системы деловой коммуникации, в которых все реализуют свой познавательный-творческий потенциал осознанно волевым порядком под властью диктатуры совести и осуществляется истинное народовластие. **Истинное народовластие (демократия) выражается в том, что государственность (субкультура управления на профессиональной основе делами общественной в целом значимости) опирается на самоорганизацию людей и поддерживает её в тех случаях, когда это необходимо.**

Такая система деловой коммуникации, в которой все действуют по совести, в Русской культуре получила название «соборность». В соборности все действуют по совести, вследствие чего деятельность каждого из них бесконфликтно поддерживается такой же самодеятельностью других.

Но при искоренении способности к самоорганизации в обществе — соборность становится невозможной, а общество превращается в общество зомби-биороботов, обрабатывающих те или иные поведенческие программы в ситуациях раздражителях.

Обстоятельно тема фактора мафиозности в жизни общества и в политике освещена в работах ВП СССР: «Об этике и её роли в жизни» (2019 г.); «Философия управления качеством» (раздел 8.5). **Если социология и политология оставляют фактор мафиозности в умолчаниях, без рассмотрения его по существу, или описывают только криминальные и антисоциальные его проявления, то по названным выше причинам они лженаучны.**

<sup>11</sup> Библейская глобализация — построение глобальной системы анонимизированного финансового рабовладения на основе предписанной Ветхим заветом транснациональной монополии на ростовщичество.

«Не отдавай в рост брату твоему ни серебра, ни хлеба, ни чего-либо другого, что возможно отдавать в рост; иноземцу отдавай в рост, чтобы господь бог твой благословил тебя во всём, что делается руками твоими на земле, в которую ты идёшь, чтобы владеть ею», — Второзаконие, 23:19, 20. «...и будешь давать займы многим народам, а сам не будешь брать займы [и будешь господствовать над многими народами, а они над тобой господствовать не будут]. Сделает тебя господь [бог твой] главою, а не хвостом, и будешь только на высоте, а не будешь внизу, если будешь повиноваться заповедям господа бога твоего, которые заповедую тебе сегодня хранить и исполнять», — Второзаконие, 28:12, 13. «Тогда сыновья иноземцев (т.е. последующие поколения, чьи предки влезли в заведомо неоплатные долги к племени ростовщиков-единоверцев) будут строить стены твои и цари их будут служить тебе; ибо во гневе моём я поражаю тебя, но в благоволении моём буду милостив к тебе. И будут отверсты врата твои, не будут затворяться ни днём, ни ночью, чтобы было приносимо к тебе достояние народов и приводимы были цари их. Ибо народы и царства, которые не захотят служить тебе, погибнут, и такие народы совершенно истребятся», — Исаия, 60:10 — 12.

По сути это программа скупки мира со всеми его обитателями и их собственностью на основе надгосударственной транснациональной кланово-корпоративной мафиозно организованной монополии на ростовщичество, также предполагающая уничтожение всех с нею не согласных или оказавшихся никчёмными для её хозяев.

Иерархии всех исторически сложившихся так называемых «христианских церквей», включая и иерархию Православия в России, настаивают на боговдохновенности этой концепции, а канон Нового завета провозглашает её от имени Христа, безо всяких к тому оснований, до скончания веков в качестве благого Божьего Промысла:

«Не думайте, что Я пришёл нарушить закон или пророков (Закон и Пророки — это то, что ныне называется «Ветхий завет»: наше пояснение при цитировании). Не нарушить пришёл Я, но исполнить. Истинно говорю вам: доколе не прейдёт небо и земля, ни одна иота или ни одна черта не прейдёт из закона, пока не исполнится всё», — Матфей, 5:17, 18. «Рабы, повинуйтесь господам...» — апостол Павел, К Ефесянам, 6:5; «18. Слуги, со всяким страхом

→→→

**катастрофу культуры нынешней глобальной цивилизации и падение народов в дикость, подобную прорисовками американских фильмов-кошмаров «о будущем», невозможна без определённого разрешения проблемы организации управления саморегулирующей внутригосударственных и глобальной производственно-потребительских систем в интересах экономического обеспечения построения *глобальной цивилизации человечности*.**

Таковы *десять заповедей* для оценки всей экономической публицистики и науки. Такова же и *аксиоматика* экономической науки, имеющей в наши дни право на существование и дальнейшее развитие (в настоящей работе она представлена на основе [135]).

\* \* \*

Вследствие изложенного в этом разделе — на темы экономики государства и глобальной цивилизации *вообще не имеет морального права высказываться* человек, который не сформировал у себя в уме хотя бы самого общего представления о том:

- что такое межотраслевые и межрегиональные балансы продуктообмена и финансового обмена;
- как балансы продуктообмена и финансового обмена связаны друг с другом;
- как внутриотраслевые процессы и прочие социально-экономические процессы описываются аппаратом математической статистики и теории вероятностей;
- как эти описания внутриотраслевых процессов связаны с системой бухгалтерского учёта в государстве (о бухгалтерском учёте и его месте в макроэкономическом управлении см. Приложение);
- что представляет собой инструментарий настройки рыночного механизма на саморегуляцию производства и распределения;
- как этот инструментарий выражается в балансовых моделях разного назначения;
- как цели производства и распределения, свойственные обществу, выражаются в межотраслевых балансах;
- как должна строиться система планирования, чтобы она порождала хронологически преемственную последовательность плановых балансов, отвечающих осуществлению нравственно здоровых целей производства и распределения продукции в обществе и задачам экономического обеспечения общественного развития и политики государства;
- как должна меняться налогово-дотационная, кредитная и страховая политика в процессе осуществления хронологически преемственной последовательности плановых балансов так, чтобы реальные показатели производства и потребления были бы не хуже плановых заданий и тем самым осуществились бы избранные цели.
- **И главное — необходимо понимать:** *Как должно осуществляться целеполагание в отношении экономического обеспечения природно-общественно-хозяйственного развития, чтобы общество устойчиво развивалось в преемственности поколений в гармонии с Природой?*

### **Отступление от темы 2-1:**

*Как соотносить слово «статистика» и для чего это необходимо*

Если мы думаем и говорим об организации самоуправления общества, включая и порождение им института государственности, то мы должны дать жизненно состоятельные ответы на некоторые вопросы, а именно:

**Вопрос первый:** *Чем характеризуется жизнь общества?*

**Ответ:** *Разнородными статистиками и их взаимосвязями.*

**Вопрос второй:** *Чем характеризуются изменения в жизни общества?*

**Ответ:** *Изменениями статистик и их взаимосвязей.*

---

повинуйтесь господам, не только добрым и кротким, но и суровым. 19. Ибо то угодно Богу, если кто, помышляя о Боге, переносит скорби, страдая несправедливо» — 1-е послание Петра, гл. 2.

Это — доктрина скупки мира и его обитателей вместе с их собственностью на основе монополии на ростовщичество с целью порабощения человечества от имени Бога. Но в Коране отвергается боговдохновенность этой доктрины, а ростовщичество прямо характеризуется как один из атрибутов сатанизма. В неприятии сатанистами этого коранического вразумления причина подмены в мусульманских обществах Ислама шариатом при попустительстве самих мусульман и причина нагнетания ненависти к Исламу в остальном мире, осуществляемая также при попустительстве самих мусульман, подменивших Ислам ритуалом, смысла которого они не чувствуют и не понимают.



**Вопрос третий:** *Что такое практическая политика?*

**Ответ:** *Это — целеполагание в отношении желательного изменения статистик в обозримой перспективе и воплощение намеченных изменений жизнь в результате осуществления выработанных целесообразных действий.*

**Вопрос четвёртый:** *Могут ли единичные факты заменить собой статистику или набор статистик разного рода в качестве характеристик (показателей) жизни общества?*

**Ответ:** *Нет, не могут, поскольку одним и тем же единичным фактам в жизни общества неизбежно сопутствует множество других единичных фактов и именно все они в совокупности образуют статистику, которая действительно характеризует ту или иную сторону жизни общества. Иначе говоря, одним и тем же единичным данным в жизни могут соответствовать разные статистики, и потому единичные факты, не образующие собой репрезентативную выборку<sup>12</sup>, не могут заменить ни какую-либо одну статистику, ни набор разнородных статистик.*

Соответственно этому все без исключения государственные служащие, а демократическом обществе — все политически активные его граждане обязаны соотносить слово «статистика», и соответственно этому должна учить общеобразовательная школа. Задачу *ввести основы математической статистики и теории вероятностей в «стандарт среднего образования»* в России ставил второй съезд учителей математики, проходивший на рубеже 1913 — 1914 гг. Но первая мировая война и крах Российской империи реализации этого полезного решения тогда помешали. Однако, если говорить о культурном развитии общества, то это решение было правильным и его необходимо реализовать ныне в кратчайшее время.

---

На вопрос о том, какие образы в их картине мира соответствуют слову «статистика», люди в их большинстве не отвечают. Редко когда люди отвечают, что слову статистика соответствуют образы таблиц, заполненных некими численными данными. Последний ответ правильный, но работать со статистиками, представленными в табличной форме, в решении многих задач неудобно потому, что затруднительно соотносить их друг с другом и с жизнью.

Статистики в табличной форме представления необходимы прежде всего при «мелко детальном» изучении вопросов, связанных с теми или иными множествами и процессами в них. Кроме того, табличная форма представления статистик ориентирована на логико-математическое их восприятие, в чём тоже не всегда есть надобность, не говоря уж о том, что представление статистики в табличной форме — вторично, если исходить из применения аппарата теории вероятностей и математической статистики к решению социально-управленческих задач.

Но неспособность соотносить слово «статистика» и соотносить его с жизнью усугубляется тем, что даже большинство из тех, кто в своё время более или менее успешно сдал зачёты или экзамены по курсу «теория вероятностей и математическая статистика» теряются, когда им предлагается построить статистическое распределение какой-либо случайной величины, например распределение по росту студентов группы.

Вследствие этой особенности культуры нашего общества и личностной культуры множества людей, необходимо пояснить вопрос о построении статистик и представлении их в графической (образной) форме, поскольку без видения (соображения) того, что стоит за словом «статистика», невозможно ни понимание того, что происходит в обществе, ни управление биосферно-социально-экономическими системами любого уровня (начиная от поселения — «муниципального образования» и кончая глобальной цивилизацией в целом).

Если не становиться на путь освоения аппарата теории вероятностей<sup>13</sup> и математической статистики и соответствующего математического абстракционизма, то необходимый минимум

---

<sup>12</sup> Репрезентативная выборка — подмножество во множестве, исследуемом с применением аппарата теории вероятностей и математической статистики. Будучи относительно небольшой по объёму долей исследуемого множества, репрезентативная выборка обладает тем свойством, что её статистические характеристики идентичны (с приемлемой для практики точностью) статистическим характеристикам полного множества.

<sup>13</sup> Само по себе название раздела математики «теория вероятностей» не соответствует жизни. Было бы правильнее этот раздел назвать «математическая теория мер статистических предопределённостей». Дело в том, что мистика — тоже часть реальности. И есть люди, которым «везёт», а есть те, кому «не везёт», хотя они действуют в обстоятельствах, обусловленных одними и теми же статистическими предопределённостями; а кроме того есть люди которые осознанно управляют «везением — невезением» (в отношении себя или же в отношении третьих лиц или объектов), и также есть люди, через которых осуществляется управление «везением —

понимания всего того, что стоит за словом «статистика» и пользования статистиками в управлении, может быть выработан на основе представленного на рисунке ниже. На нём показана двумерная система координат и в её осях — два графика функций, представляющие статистику, характеризующую некое множество:

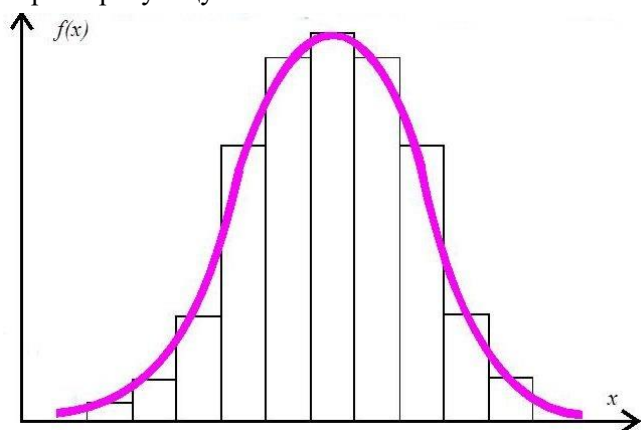

- по горизонтали — ось  $x$ : значения случайной величины, т.е. вдоль оси  $x$  откладываются значения характеристического параметра, который свойственен всем элементам рассматриваемого множества и вариативность которого представляет для нас интерес;
- по вертикали — ось, обозначенная  $f(x)$  (т.е. функция от аргумента  $x$ ): вдоль неё откладываются значения функции, именуемой «плотность распределения случайной величины  $x$ », график которой характеризует рассматриваемое множество

элементов в целом, т.е. представляет статистику, характеризующую это множество (все его элементы, вне зависимости от особенностей каждого из них, в их совокупности).

Чтобы построить такого рода графическое представление статистики, необходимо:

- избрать измеримый (метрологически состоятельный) характеристический параметр, которым обладают все элементы рассматриваемого множества;
- на горизонтальной оси отметить значения этого параметра, разграничивающие интересующие нас диапазоны (интервалы) его изменения;
- над каждым диапазоном (интервалом) нарисовать столбик, в некотором масштабе (общем для всех столбиков) соответствующий количеству элементов множества, для которых значения рассматриваемого характеристического параметра попадают в этот диапазон.

В этом случае площадь всех столбиков в некотором масштабе равна количеству элементов множества (мощности множества, если множество несчётное), т.е. 100 %; 100 % можно приравнять единице, и в этом случае все значения функции плотности распределения случайной величины в этом графике будут выражаться в долях единицы.

Если мы избираем одно из значений, разграничивающих диапазоны (интервалы) изменения рассматриваемого характеристического параметра на оси  $x$ , то общая площадь всех столбиков, расположенных слева от этого значения, отнесённая к суммарной площади всех построенных столбиков, равна вероятности того, что для случайно избранного элемента этого множества значение рассматриваемого параметра не превысит заданного нами значения параметра, разграничивающего диапазоны (интервалы) его возможных изменений.

Площадь каждого из столбиков, отнесённая к суммарной площади всех столбиков, равна вероятности попадания случайной величины (соответственно — элемента множества) в диапазон её значений, соответствующий этому столбику.

Сама случайная величина (значения которой откладываются по оси  $x$ , и которая характеризует элементы множества):

- может принадлежать ко множеству действительных чисел (т.е. принимать любые значения в диапазоне от  $-\infty$  до  $+\infty$ , т.е. от минус бесконечности до плюс бесконечности);
- может быть целочисленной (или сводимой к целочисленной после некоего масштабирования) (например, если мы строим статистическое распределение чего-то по дням недели, месяца, года и т.п., не вдаваясь в анализ того, что происходит на меньших интервалах времени);

---

незвезением» (в отношении них самих или же в отношении третьих лиц или объектов). Т.е. вероятность включает в себя некую личностную (субъективную) составляющую, которая в качестве управленца так или иначе реализует некую статистическую предопределённость. Но это — вне компетенции математики. Это — в компетенции ноосферной и Вседержительной алгоритмики управления жизнью: «Случай — мощное мгновенное орудие Провидения» (А.С. Пушкин).

Но для носителей атеистического миропонимания сказанное в этой сноске — вздор, хотя сказанное — один из аспектов проявления в жизни религиозно-ноосферных закономерностей (см. далее рис. 6.1-1 и начало раздела 9.1).

- может быть логической переменной (например, распределение автомобилей в городе по моделям<sup>14</sup>).

Процессы, которые могут быть представлены математически как множества, тоже могут быть разными, что и обуславливает тип множеств, которые им соответствуют в математических моделях. Понятие «множество» в математике принимается как исходное, аксиоматическое, т.е. как понятие, которое не изъясняется через другие понятия. Тем не менее, множество можно определить как группу объектов (реальных или мыслимых), обладающих хотя бы одним неким общим для всех них свойством.

- Множества могут быть конечными — количество их элементов ограничено, и элементы могут быть пронумерованы или снабжены персональным уникальным идентификатором-именем (примерами такого рода является множество автомобилей, то или иное множество людей);
- бесконечные (не являются конечными), которые в свою очередь делятся на:
  - счётные (в них нумерация элементов в принципе возможна, но этот процесс уходит в бесконечность, что делает на практике нумерацию бессмысленной и не доводимой до завершения);
  - несчётные, в которых элементы не могут быть пронумерованы в принципе (примером тому множество действительных чисел, с каким множеством связана метрология многих природных и социальных процессов — так, если мы строим статистику распределения атмосферных осадков по дням года, то диапазоны изменения случайной величины по оси  $x$  у нас будут иметь целочисленную нумерацию, а количество осадков, выпавшее в каждый из дней, будет характеризоваться каким-то неотрицательным действительным числом);
- кроме того, множества могут быть «пустыми», т.е. не имеющими элементов.

Если диапазоны (интервалы) на оси  $x$  делать всё более и более короткими, то мы перестанем воспринимать ступенчатый характер функции плотности распределения. На рассматриваемом рисунке гладкая кривая представляет функцию плотности распределения, которая строится математически строго на основе аппарата математического анализа и теории пределов, т.е. при устремлении длины диапазонов (интервалов) на оси  $x$  к нулю.

Если, приняв 100 % статистической массы за 1, в каждом диапазоне (интервале) на столбик, который расположен в нём, поставить суммарно все столбики, расположенные слева от него, то мы получим значение вероятности того, что значение случайной величины не превысит правого граничного значения для рассматриваемого диапазона. Если мы доведём этот процесс до крайнего правого диапазона (интервала), то последовательность такого рода нарастающих сумм, вычисленных для каждого интервала, даст нам график функции, называемой «распределение случайной величины» (или «интегральное распределение»). Значение функции распределение случайной величины при определённом значении  $x$  — равно вероятности того, что случайная величина не превысит этого избранного нами значения  $x$ .

Если в терминах математики, то функция *распределения случайной величины* это — интеграл с переменным верхним пределом функции плотности распределения, взятый на интервале от минимального значения случайной величины до её текущего значения (поэтому её называют «интегральной функцией распределения»). Текущее значение (аргумент функции распределения) может изменяться от минимального до максимального значения случайной величины. Вероятность  $P(x)$  непревышения случайной величиной избранного значения  $x$  это — значение интегральной функции распределения случайной величины при значении её аргумента, равном  $x$ .<sup>15</sup> Функция

---

<sup>14</sup> В этом случае модели автомобилей нумеруются, и в каждый столбик, соответствующий номеру модели, попадает общее количество автомобилей этой модели в городе. Вероятность того, что случайный автомобиль будет представителем определённой модели, определяется отношением численности представителей этой модели к общему количеству машин. Но в силу того, что модели — логические переменные и порядок их расположения на оси  $x$  не обусловлен ничем, кроме нашего произвола, общепринятое определение функции «распределение случайной величины» (о нём в основном тексте далее) в данном случае работать не будет.

<sup>15</sup> Также отметим, что в распределение случайной величины существует всегда, если существует сама случайная величина. А функция плотность распределения случайной величины может не существовать, если функция распределения случайной величины недифференцируема при каких-то значениях аргумента (т.е. случайной величины), т.е. производная от распределения случайной величины не существует. То обстоятельство, что в настоящем разделе мы начали рассмотрение темы с задачи о построении функции плотности распределения, а не от рассмотрения функции распределения, обусловлено нашим желанием объяснить, что такое статистика, не вдаваясь в абстракционизм и терминологическую строгость математики.

распределения случайной величины — неубывающая функция, которая может принимать только неотрицательные значения, не превышающие 1.

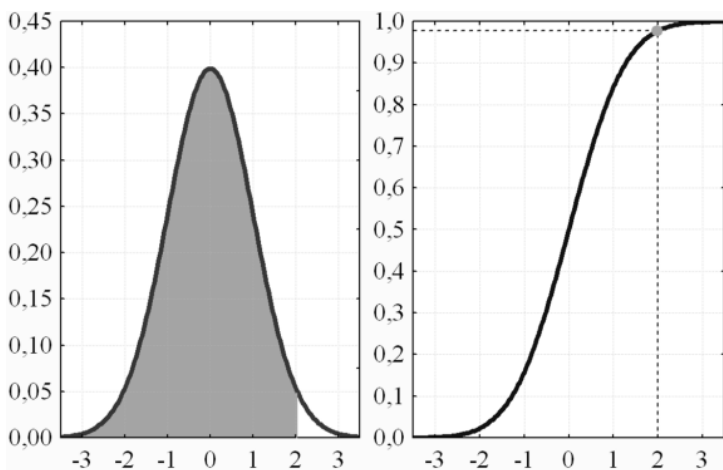

На рисунке слева пример, показывающий соотношение графиков функции плотности распределения вероятности (левый) и интегральной функции распределения (правый). На правом графике показано значение вероятности неперевышения случайной величиной значения, равного 2 (на правом графике пунктирная линия связывает значение аргумента и значение функции распределения). Та же самая вероятность неперевышения случайной величиной значения, равного 2 (т.е.  $x \leq 2$ ), в некотором масштабе равна затенённой площади под

кривой плотности распределения вероятности, расположенной слева от значения аргумента функции плотности распределения, равного 2, на левом графике.

В большинстве случаев множества описываются несколькими статистиками одновременно<sup>16</sup>. При этом надо понимать, что при включении элемента множества в статистику он обезличивается, т.е. он утрачивает все свои идентификационные признаки. В силу этого два элемента, у которых в точности равны значения показателя, на основе которого строится статистика, становятся неразличимыми в ней, а если из одной статистики изъять показатели какой-то группы элементов, то невозможно определить каким элементам в другой статистике, характеризующей то же самое множество, соответствуют их показатели даже в том случае, если между характеристикой, лежащей в основе одной статистики, и характеристикой, лежащей в основе другой, есть причинно-следственная связь.

Если же элементы множества характеризуются сводом показателей и с каждым показателем связана своя статистика, то поскольку в подавляющем большинстве случаев различные характеристические показатели одного и того же элемента не зависят друг от друга, то такое явление как «среднестатистический элемент» — явление крайне редкое. В частности, в задачах социологии и политологии ссылаться на «среднестатистического человека» не следует (наиболее убедительная иллюстрация этого положения — в среднем на одного человека приходится одна грудь и одно яичко).

«Не существует никакого среднестатистического мужчины или среднестатистической женщины. Есть мужчины среднего роста или веса, или длины корпуса. Но мужчины, у которых есть хотя бы два средних измерения тела, составляет только 7 процентов населения, и три средних измерения — 3 процента, четыре средних измерения — менее 2 процентов. Не существует людей с 10 средними измерениями. Поэтому концепция «среднестатистического человека» в корне неверна, такого человека просто нет»<sup>17</sup>.

<sup>16</sup> Элементы множества в большинстве случаев описываются некоторым определённым набором характеристик. С каждой характеристикой в этом наборе может быть связана статистика. В наборе статистик, описывающих множество, могут быть как независимые, так и взаимосвязанные статистики.

Кроме того, теория вероятностей и математическая статистика знают многомерные статистические распределения. Но вопрос о многомерных статистических распределениях и моделях на их основе мы затрагивать не будем. По этой тематике есть специальная литература.

<sup>17</sup> Х.Т.Е. Херцберг, один из авторитетнейших американских исследователей в области физической антропологии. Приведено по публикации: Курбацкая Т.Б., Добротворская С.Г. Эргономика. Часть 4. — Набережные Челны. Набережночелнинский институт (филиал) Казанского (Приволжского) федерального университета. 2014. ([http://dspace.kpfu.ru/xmlui/bitstream/handle/net/20399/ergonomics\\_p4-1.pdf?sequence=1&isAllowed=y](http://dspace.kpfu.ru/xmlui/bitstream/handle/net/20399/ergonomics_p4-1.pdf?sequence=1&isAllowed=y)). В основе приведённого вывода лежат факты такого рода:

«В конце 1940-х годов внутри американских ВВС началась череда бесконечных аварий. Самолеты при этом были полностью исправны, пилоты категорически отрицали ошибки в управлении, но аварии не прекращались. Для исследования причин руководство ВВС пригласило 23-летнего ученого Гилберта Дэниэлса, который до того никогда не был внутри самолета. Он специализировался на анатомии и антропологии, а его работа состояла в том, чтобы измерять конечности летчиков — ведь кабины самолетов были спроектированы на так называемого среднего летчика.

Измерения Дэниэлса показали, что никакого среднего летчика, как и среднего размера конечностей, не существует. Ни один из замеренных молодым ученым пилотов не соответствовал всем 10 показателям, якобы свойственным среднему пилоту. У одного были средней длины кисти, но короткие ноги, у другого — широкая грудная клетка, но узкие бедра. Дэниэлс сделал вывод: нет такого понятия, как средний летчик. Кабины, спроектированные под него, на самом деле не соответствуют никому. Прислушавшись к его доводам, руководство ВВС обязало инженеров внести изменения в размеры

Поэтому в задачах управления биосферно-социально-экономическими системами ориентироваться на что-то «среднестатистическое», отчитываться «среднестатистическими» показателями — это идиотизм либо манипулирование невежественными слушателями и «контролёрами». **Подход к решению управленческих задач, исходящий из ориентации на «среднестатистические показатели» (как целевые, так и контрольные), это — программирование разнородных, подчас весьма тяжёлых, ошибок управления — во многих случаях, хотя и не во всех.**

В каждой статистике, характеризующей некое множество элементов биосферно-социально-экономической системы, следует ориентироваться на «основную статистическую массу», сосредоточенную между значениями статистических стандартов, отсекающими «хвосты распределений», и на особое изучение содержимого «хвостов распределений» (об этом далее). А за множеством статистик в характеристическом своде статистик — видеть реальные причинно-следственные связи жизненных явлений, порождающие именно такие статистики.

Но могут быть и взаимосвязанные статистики.

Если мы построим две статистики: распределение легковых автомобилей по массе и распределение легковых автомобилей по количеству мест, то обе статистики будут связаны по той причине, что масса автомобиля некоторым образом конструктивно-технологически обусловлена количеством мест: 4-местные будут группироваться вокруг своего среднего значения массы, а 7-местные (минивэны, большие джипы и лимузины) — вокруг средних значений массы, соответственно их конструктивному типу. Статистики, характеризующие распределение людей по массе тела и по росту, тоже будут взаимосвязаны. Но такого рода взаимосвязи статистик, которые можно выявить методами математики (корреляционный анализ, регрессионный анализ, корреляционно-регрессионный анализ), не всегда отображают реальные причинно-следственные связи, действующие в жизни:

- так в приведённом примере с автомобилями есть причинно-следственные связи между количеством мест в автомобиле и его массой, в силу чего массово производимые 7-местные автомобили не будут обладать меньшей массой, чем массово производимые 4-местные<sup>18</sup> (лимузин не может обладать массой, меньшей, чем микролитражка «Ока»);
- но низкорослые люди могут быть толстыми и иметь большую массу тела, а высокорослый человек может быть худым и уступать по массе тела людям с меньшим ростом, т.е. хотя связи статистик роста и массы есть, но за этими связями статистик в жизни нет причинно-следственных связей самих явлений, лежащих в основе статистик.

В применении аппарата теории вероятностей и математической статистики к решению разного рода жизненных задач возникло понятие «репрезентативная выборка». Репрезентативная выборка — это подмножество исследуемого множества, статистические характеристики которой идентичны статистическим характеристикам полного множества. Если в жизни удаётся выявить критерии, на основании которых можно осуществить репрезентативную выборку, то работа с репрезентативной выборкой существенно сокращает время и расходы прочих ресурсов на сбор и обработку статистических данных.

Если же критерии, по которым предполагается сделать репрезентативную выборку, избраны ошибочно, то статистические характеристики такой псевдорепрезентативной выборки и полного множества будут отличаться, и эти отличия могут быть недопустимыми по отношению к качеству решения тех задач, в которые исходные данные или целевые показатели построены на основе такой ошибочной статистики.

В теории вероятностей и математической статистике выявлены разного рода аналитические функции, получившие наименования «законов распределения случайной величины», которые с приемлемой для практики точностью описывают реальные процессы. Наиболее широко известный — закон нормального распределения (распределение Гаусса). Однако надо иметь в виду, что хотя многое в реальной жизни описывается законом нормального распределения, но есть процессы, которые описываются другими аналитическими функциями (так морское волнение во многих задачах хорошо описывается законом Рэлея); а есть и такие, которые не описываются известными математике аналитическими функциями, что требует для анализа такого рода статистик, выявляемых в реальной жизни, применения численных методов. **Быть невольником свойственного многим предубеждения, что все без исключения множества описываются законом нормального распределения Гаусса, —**

---

кабины, так, чтобы в ней было удобно всем» (Конец эпохи усреднённости. Спринт бестселлера Тодда Роуза «The End of Average»: <http://makeright.ru/library/konec-epohi-usrednennosti/?read=indesign>).

<sup>18</sup> С оговоркой, что речь идёт об автомобилях одного и того же предназначения, одной и той же эпохи, созданных на основе общей для них базы знаний, конструкционных материалов, технологий.

**означает программировать ошибки управления, последствия которых могут быть очень тяжёлыми и опасными.**

Необходимо пояснить ещё один вопрос. Если у нас имеются несколько экземпляров *однoкачественных по природе характеризующих ими множеств* статистик, то минимальные и максимальные значения случайной величины, зарегистрированные в каждом из экземпляров, могут существенно отличаться от зарегистрированных в других экземплярах, хотя в остальном характер плотности распределения случайной величины и само распределение будут идентичными друг другу с приемлемой для практики точностью. Это обстоятельство приводит к понятиям «основная статистическая масса» и «хвосты статистического распределения». Суть в том, что максимальные и минимальные значения случайной величины и примыкающие к ним диапазоны (интервалы) значений случайной величины исключаются из рассмотрения как нехарактерные для процесса («вдвойне случайные»). То, что остаётся, — это основная статистическая масса; то, что исключается из рассмотрения, это — хвосты распределения. Хвосты распределения отсекаются статистическими стандартами, определяющими ту долю статистики, которая исключается из рассмотрения.

Какую долю статистики отнести к хвостам распределения, это определяется субъективными оценками потребностей практики.

Соответственно, если статистика представлена в виде «основной статистической массы», то для сопоставления её с другими статистиками, характеризующими аналогичные по их природе процессы, необходимо знать статистические стандарты, на основе которых хвосты распределения были исключены из полной статистики.

Есть задачи, в которых можно пренебречь тем, что попало в хвосты распределения, а есть задачи, в которых такое пренебрежение недопустимо (так эпидемия может начаться с одного заболевшего). Это касается многих социологических и политологических задач, поскольку в жизни обществ к такого рода *статистически «невесомым» причинам (в их сопоставлении с основной статистической массой)* принадлежит всё то, что стоит за словами «роль личности в истории», а также и то, что стоит за словами «роль идей в истории». Поэтому во многих управленческих задачах то, что попало в хвосты распределений, подлежит особому изучению и управлению, в частности потому, что из того, что ныне является «хвостами распределения» может вырасти «основная статистическая масса» будущего.

Процессы во множествах, включая и процессы в биосферно-социально-экономических системах, выражаются двояко:

- в изменении статистик, характеризующих их состояние в те или иные моменты времени (на определённых интервалах времени), т.е. в изменении графиков плотностей распределения и распределений;
- в изменении длины хвостов распределений при одних и тех же статистических стандартах, отсекающих хвосты от основной статистической массы;
- в изменении «персонального состава» элементов, из которых состоят множества, характеризующие статистиками;
- в изменении объёма основной статистической массы и объёма хвостов в их фактическом учёте.

Соответственно, поскольку такого рода изменения могут быть как объективно полезными для обеспечения общественного развития, так и вредоносными, то с каждой статистикой (кривой распределения или плотностью распределения), включаемой в свод характеристических статистик, должен быть связан набор критериев её оценки как нормальной, допустимой, недопустимой (угрожающей бедствиями), реально бедственной.

Задание набора критериев по отношению к функции плотности распределения и интегральной функции распределения случайной величины означает, что должны быть определены:

- статистические стандарты, отсекающие хвосты распределения;
- интервалы, в которых должны находиться минимальное и максимальное значения случайной величины, соответствующие статистическим стандартам, отсекающим хвосты распределения;
- полосы, в которых должны лежать графики функций плотности распределения и распределение случайной величины.

Эти критерии могут быть зримо показаны в координатных осях графиков функций плотности распределения и распределение случайной величины, и соответственно — могут отображаться на дисплеях компьютеров при наличии соответствующего программного обеспечения.

- Но кроме того, могут быть заданы ограничения на численные характеристики функций плотности распределения и распределения случайной величины, выработанные в теории вероятностей и математической статистике (математическое ожидание, дисперсия и др.), значения которых



должны быть согласованы с названными выше критериями, графическое отображение которых возможно.

Но поскольку государственное управление и неуправляемое «стихийное» течение биосферных, социальных и экономических процессов, описываемое сводом характеристических статистик, выражается в изменении статистик с течением времени, то с динамикой изменения статистик должен быть связан ещё один набор критериев оценки динамики изменения каждой из них.

Однако, в России такого рода свода характеристических статистик и критериев их оценки и критериев оценки динамики их изменения не выработано: управленчески безграмотная власть не заказала их разработку науке, а научный официоз, в свою очередь, не проявил должной инициативы.

Соответственно в управлении биосферно-социально-экономическими системами целеполагание должно включать в себя задание желательных параметров изменения характеристических статистик, а само управление предполагает воздействие на факторы, изменение которых влечёт за собой желаемые изменения характеристических статистик.

Поскольку целеполагание должно быть жизненно состоятельным (реалистичным), то умышленное искажение статистических данных, на основе которых должны осуществляться целеполагание и выработываться управленческие решения в государственном управлении, — тяжкое преступление, которое следует квалифицировать как одну из разновидностей государственной измены (ст. 275 УК РФ). И то же касается искажения отчётных статистик, на основе которых следует оценивать результаты реализации прошлых управленческих решений и возможности управления в будущем.

Причём в России дело с достоверностью отчётов вышестоящему руководству о положении дел и перспективах обстоит настолько плохо, что есть необходимость в дополнение к Службе внешней разведки создать Службу внутренней разведки, возложив на неё обязанность выявлять умышленную ложь в отчётах (как словом и статистическими данными, так и умолчаниями) и виновных во лжи среди тех, кто утвердил лживые отчёты. И виновные в искажении отчётных данных должны нести ответственность по ст. 275 УК РФ, о чём СМИ должны информировать и общество, и депутатов, и служащих всех ведомств.

Кроме того, «ручное управление» (директивно-адресное управление какими-то элементами множеств, характеризуемых статистиками) может быть полезным в некоторых ситуациях, но оно не может подменить собой управления множеством в целом, т.е. управления статистиками, характеризующими это множество.

Также надо понимать:

- Ни один факт не может подменить или опровергнуть собой статистику аналогичных фактов. Любой факт всегда занимает в соответствующей статистике какое-то место *и при этом обезличивается*.

Этого не понимают большинство управленцев, такой подменой часто злоупотребляют пропагандисты, но именно это чувствуют граждане и потому отвергают пропаганду, пытающуюся представить как норму жизни «красивые» факты, взятые из «красивых» диапазонов в целом «некрасивой» статистики.

- Фальсификация статистик во многих случаях может быть выявлена на основе применения разного рода математических методов анализа статистических данных, которые позволяют вычислить несоответствия фальсифицированной статистики статистическим закономерностям, характерным для рассматриваемого класса явлений.
- Методы анализа статистических данных в некоторых случаях позволяют «вычислить» скрываемую информацию, если она связана с теми или иными статистическими закономерностями или есть причинно-следственные связи её с опубликованной информацией.

### **3. Нравственно-этическая обусловленность социолого-экономических теорий**

Социолого-экономические теории нравственно-этически обусловлены в том смысле, что каждая из них, будучи информационно-алгоритмической системой, ориентирована на достижение определённых целей, субъективно избранных её творцами, а также и спонсорами её культа в обществах — в соответствии с их реальными, а не декларативно-показными нравами. Множество этих целей невелико, однако сами цели не только различны, но и взаимоисключающи. Соответственно такому нравственно обусловленному различию целей социолого-экономические теории могут быть ориентированы на решение одной из следующих задач (т.е. на достижение определённых целей определёнными средствами):

1. *Как индивиду обогатиться в короткие сроки, чтобы повысить и поддерживать свой социальный статус?* — В большинстве своём такого рода теории посвящены проблемам «малого бизнеса», т.е. микроуровню макроэкономических систем. Среди них могут быть как адекватные жизни при определённых макроэкономических обстоятельствах, так и заведомо вздорные.
2. *Как обогащаться и удерживать свой социальный статус некоему корпоративному меньшинству так, чтобы остальное общество, работая на обеспечение экономического и иного социального статуса этого меньшинства, воспринимало бы происходящее как безальтернативно должное, социально-статусное превосходство этого меньшинства — как неоспоримо оправданное предпринимательским талантом и эффективностью его представителей?* — В большинстве своём такого рода теории посвящены вопросам организации менеджмента в корпорациях (как в производственных, так и в финансовых, а также и в действующих в «спекулятивном» секторе экономики), и в освещении этой проблематики они большей частью адекватны при определённых макроэкономических обстоятельствах, управление которыми лежит вне компетенции авторов и потребителей этих теорий.

Что касается управления макроэкономическими обстоятельствами, то культовые теории, преподаваемые в вузах, носят заведомо дезинформирующий характер. Своей псевдонаучностью и правдоподобием они призваны маскировать реальное макроэкономическое управление, осуществляемое на принципах «ноу-хау» теми транснациональными группировками, которые не стремятся к публичности в своей деятельности и большей частью избегают ответственности за неё и её результаты перед остальным обществом<sup>1</sup>, поскольку именно они осуществляют финансовое рабовладение. Об этом и писал Дж. К. Гэлбрейт в приведённом в разделе 1.2 отрывке из его книги «Экономические теории и цели общества» [40].

3. **Как организовать в обществе производство и распределение так, чтобы *В ПРЕЕМСТВЕННОСТИ ПОКОЛЕНИЙ ВСЕ* были гарантированно сыты, одеты, имели жильё, достойное человека, чтобы дети превосходили родителей по своему здоровью и потенциалу развития, получали добротное воспитание и жизненно состоятельное образование, и чтобы общество жило в гармонии с Природой в преемственности поколений?**

Большинство населения либо вообще не задумывается о действительной роли экономической науки в жизни общества (т.е. о её месте в закономерности, представленной во Введении на рис. В-1), либо убеждено в том, что экономическая наука занята поисками ответа именно на третий вопрос. В действительности исторически сложившаяся экономическая наука работает в области проблематики двух первых задач, и потому решение третьей задачи, актуальной для подавляющего большинства людей, лежит вне круга её интересов.

Единственная социолого-экономическая теория, которая публично заявляла, что она занята решением третьей задачи, — марксистская «политэкономия социализма», однако в действительности она имитировала свою занятость её решением, поскольку за всё время своего существования так и не пожелала разрешить проблему своей метрологической несостоятельности, на которую И.В. Сталин указал ещё в 1952 г. в работе «Экономические проблемы социализма в СССР»:

---

<sup>1</sup> Так за «великую депрессию» 1929 — 1941 гг. никто из её организаторов не ответил в уголовном порядке. В постсоветской России за экономический геноцид и *действительно лихие* девяностые (их вдова Б.Н. Ельцина назвала «святыми») тоже никто не ответил в уголовном порядке.

«... наше товарное производство коренным образом отличается от товарного производства при капитализме» [121, с. 18].

Это действительно было так, поскольку налогово-дотационный механизм и эмиссионная политика СССР в тот период были ориентированы на снижение цен по мере роста производства и исчерпания дефицита в продукции по отношению к потребностям общества. И после приведённой фразы И.В. Сталин продолжил:

«Более того, я думаю, что необходимо откинуть и некоторые другие понятия, взятые из «Капитала» Маркса, ... искусственно приклеиваемые к нашим социалистическим отношениям. Я имею в виду, между прочим, такие понятия, как «необходимый» и «прибавочный» труд, «необходимый» и «прибавочный» продукт, «необходимое» и «прибавочное» время. (...)

Я думаю, что наши экономисты должны покончить с этим несоответствием между старыми понятиями и новым положением вещей в нашей социалистической стране, заменив старые понятия новыми, соответствующими новому положению.

Мы могли терпеть это несоответствие до известного времени, но теперь пришло время, когда мы должны, наконец, ликвидировать это несоответствие» [121, с. 18, 19].

Все перечисленные И.В. Сталиным в приведённом фрагменте «Экономических проблем социализма в СССР» понятия — метрологически несостоятельны: т.е. за ними не стоит никаких явлений, параметры которых можно было бы измерить (выявить, чтобы разграничить эти явления и окружающую среду) в реальных процессах хозяйственной деятельности; эти понятия — иллюзорно существующие фикции, а не абстракции, которые можно наполнить жизненным содержанием в решении практических задач<sup>2</sup>. Но если из политэкономии марксизма изъять упомянутые И.В. Сталиным «понятия»<sup>3</sup>, то от неё ничего не останется со всеми вытекающими из этого факта последствиями для марксизма в целом.

Дело в том, что политэкономия марксизма представляли обществу как результат применения методологии диалектического материализма к исследованию жизни общества и его производственно-потребительской деятельности. Но если результат применения методологии ошибочен, то неизбежна ревизия методологии, породившей ошибочный результат. А после того, как будет показана несостоятельность методологии<sup>4</sup>, подача обществу марксистской традиции как передовой развивающейся науки станет невозможной, а это сделает невозможным манипулирование обществами посредством марксизма, что повлечёт за собой невозможность завершения глобализации на основе марксистского проекта.

В связи со Сталинским приговором марксизму необходимо отметить, что когда В.И. Ленин в СССР был ещё вне критики, то среди обвинений пропагандистов перестройки в адрес И.В. Сталина было обвинение и в том, что на полях его личного экземпляра работы В.И. Ленина «Материализм и эмпириокритицизм» И.В. Сталиным были оставлены некие иронические замечания. Кроме того, изданный при жизни И.В. Сталина том собрания сочинений В.И. Ленина содержит в приложении рецензии на «Материализм и эмпириокритицизм» противников В.И. Ленина, взгляды которых были свободны от дурмана о гениальности и непогрешимости «вождя мирового пролетариата». Из этого можно понять, что И.В. Сталин не был марксистом уже в 1930-е гг., поскольку подрывал авторитет его философской школы, предоставив читателям доступ к критическим мнениям противников В.И. Ленина.

Т.е. И.В. Сталин — первый политик и учёный-социолог, который обвинил марксизм в лженаучности публично и неопровержимо, хотя сделал он это в терминологии самого марксизма и не в прямой формулировке, а в форме намёка: *если в любой теории выявляется метрологическая*

---

<sup>2</sup> Наукообразные фикции от научных абстракций отличаются именно тем, что фикции невозможно наполнить реальным содержанием, а абстракции можно, решив задачу об обеспечении метрологической состоятельности построенных на основе тех или иных абстракций моделей реальных объектов или процессов.

<sup>3</sup> Кроме названных И.В. Сталиным в политэкономии марксизма есть и другие метрологически несостоятельные понятия, одно из них — «перенос стоимости со средств производства на продукцию»: перенос стоимости — это не экономическое явление, существующее объективно, а бухгалтерская операция, подчинённая действующему законодательству, определяющему нормативы амортизационных отчислений. Стоимость в природе не существует, стоимость — порождение субъективизма людей, будь он индивидуальным, будь он социально массовым. А кроме метрологической несостоятельности в политэкономии марксизма есть и другие несуразности.

<sup>4</sup> Об этом см. работу ВП СССР «Диалектика и атеизм: две сути несовместны».

несостоятельность, то она — лженаучна. Т.е. И.В. Сталин вынес смертный приговор марксизму и проекту глобализации на его основе, хотя это мало кто понял вследствие того, что проблематика обеспечения метрологической состоятельности научных теорий традиционно лежит вне сферы интересов социальных философов, социологов, политологов и экономистов и прочих гуманитариев. Но именно этого не могли простить и не простили И.В. Сталину хозяева марксистского проекта завершения глобализации, и поэтому же И.В. Сталин для них хуже Гитлера.

### Отступление от темы 3-1:

#### О причинах необходимости отказа от «марксизма»

То, что И.В. Сталин вынес смертный приговор марксистскому проекту завершения глобализации, в материалах Концепции общественной безопасности было показано в первой редакции работы ВП СССР «Краткий курс...» [64] ещё в 1994 г. С того времени приходится регулярно сталкиваться с упреками в том, что мы оклеветали И.В. Сталина, что в действительности он был истинным марксистом, продолжателем дела К. Маркса, Ф. Энгельса, В.И. Ленина (см. ниже репродукцию плаката сталинских времён на эту тему<sup>5</sup>) и ничего подобного не имел ввиду, когда написал приведённые нами строки о необходимости избавиться от основных понятий марксистской политэкономии.



**ДА ЗАВЕСТУЕТ ВЕЛИКОЕ, НЕПОБЕДИМОЕ ЗНАМЯ  
МАРКСА-ЭНГЕЛЬСА-ЛЕНИНА-СТАЛИНА!**

По мнению таких несогласных с ВП СССР все названные понятия — «необходимый продукт», «прибавочный продукт» и связанные с ними другие понятия — метрологически состоятельны. В частности, «необходимое рабочее время» по их мнению — это то время, которое предприятие должно работать, чтобы «выйти в ноль», т.е. чтобы доходы от продажи им произведённой продукции сравнялись бы с расходами на её производство. «Прибавочное время» — это то время сверх необходимого, в течение которого предприятие работает для того, чтобы получить прибыль. Соответственно, по их мнению нет проблем и с разделением произведённого продукта на «необходимый» и «прибавочный». Однако такие возражения свидетельствуют о том, что возражающие «марксисты» не знают основ марксизма (поэтому И.В. Сталин назвал бы их «горе-марксистами»: он неоднократно употреблял этот термин, в том числе и в «Экономических проблемах социализма в СССР»).

Ниже фрагменты соответствующих статей из «Большой Советской энциклопедии»<sup>6</sup>, показывающие невежество возражающих нам «марксистов».

<sup>5</sup> В китайской версии этот ряд продолжает Мао Цзедун:



Кто из них — действительно продолжатель дела К. Маркса и Ф. Энгельса и хозяев «марксизма», а кто употреблял марксистскую фразеологию, решая проблемы народов своей страны и противоборствуя делу хозяев «марксизма» и прикрываясь принципом «марксизм не мёртвая догма, не какое-либо законченное, готовое, неизменное учение, а живое руководство к действию» (В.И. Ленин, ПСС, изд. 5, т. 20, с. 88), — решайте сами, предварительно изучив фактологию Истории и осмыслив её управленчески состоятельным образом.

<sup>6</sup> Прочитывать произведения К. Маркса и Ф. Энгельса, где были бы даны определения этих терминов невозможно, потому что они их не дали таких определений. Поэтому определения обоих терминов приводятся в том виде, как их дали марксисты-последователи, прочитавшие труды основоположников и выразивших своё их

**«Необходимый продукт.** Часть общественного продукта, произведённого работниками материального производства, необходимая для нормального, с точки зрения существующих социально-экономических условий, воспроизводства физических и духовных способностей работника и членов его семьи. Время, в течение которого производится Н. п., представляет собой необходимое рабочее время, а труд, затраченный в течение этого времени, — Необходимый труд. Размеры Н. п. определяются как величиной совокупного общественного продукта, так и пропорцией, в которой последний делится на Н. п. и Прибавочный продукт»<sup>7</sup>.

**«Прибавочный продукт.** Часть общественного продукта, создаваемая непосредственными производителями в сфере материального производства сверх необходимого продукта (См. Необходимый продукт). Время, в течение которого производится П. п., называется прибавочным рабочим временем, а труд, затраченный в течение этого времени, — прибавочным трудом (См. Прибавочный труд)»<sup>8</sup>.

Если не вдаваться в детали, то:

- необходимый продукт — это то, что обеспечивает поддержание достигнутого качества жизни работников сферы материального производства и их семей, включая и воспроизводство самих работников в соответствующей численности в преемственности поколений при прежнем качестве жизни (т.е. при отсутствии научно-технического прогресса, в частности);
- прибавочный продукт — это: 1) то, что потребляется теми, кто не занят в сфере материального производства, а также — потребляется органами государственной власти, и 2) то, что идёт на повышение качества жизни общества — на его *развитие в некотором смысле (в данном случае смыслы могут быть разными — вплоть до взаимной несовместимости)*.

Оба термина в марксизме относятся не к уровню *предприятия микроуровня, действующего на рынке*, как полагают те, кто возражает против нашей трактовки приведённого выше фрагмента «Экономических проблем социализма в СССР», а к уровню производственно-потребительской системы общества в целом. Именно по этой причине в обоих определениях есть слова «часть **ОБЩЕСТВЕННОГО** продукта»<sup>9</sup>. Однако, и на этом уровне оба термина неоднозначно понимаемы, вследствие чего представляют собой неизмеримые фикции, которыми в практической управленческой деятельности пользоваться невозможно, но на основе которых формируются ложные политико-экономические представления. Но это же касается и всех прочих терминов марксизма, с ними связанных.

---

понимание, ставшее традиционным в марксизме, в результате чего эти определения и попали в энциклопедии и словари.

«У Маркса в «Капитале» есть подглавка «Прибавочный продукт», но нет подглавки «Необходимый продукт». Он вскользь упоминает о «той части продукта, в которой выражается необходимый труд» (Маркс, 1960. С. 240), но не называет её необходимым продуктом. Так же у него нет понятия «необходимая стоимость», которое он заменяет кажущимся ему тождественным понятием «стоимость рабочей силы» или «стоимость, возмещающая стоимость рабочей силы». Наряду с понятиями прибавочного продукта и прибавочной стоимости, если есть понятия необходимого труда и необходимого времени, было бы логично ввести понятия необходимого продукта и необходимой стоимости, но Маркс этого не делает. Данное обстоятельство наталкивает на мысль, что, если это и не сделано им специально, тем не менее объективно способствует отвлечению от возможного вопроса о том, что, может быть, зарплата работника представляет собой плату за произведённый необходимый продукт, а вовсе не за рабсилу. В некоторых учебниках политэкономии («от греха подальше?») не упоминается даже прибавочный продукт, а говорится сразу о прибавочной стоимости (пример: Политическая экономия. Учебник. (1954) Под ред. К.В. Островитянова. М.: Госполитиздат) («Возвращаемся к основам. "Две интерпретации Марксовской формулы стоимости. Рабочая сила не товар"»): <https://aftershock.news/?q=node/1219381&full&ysclid=m7u9s8v39h130303949>).

<sup>7</sup> Большая Советская энциклопедия. Приводится по интернет-публикации:

[https://gufo.me/dict/bse/Необходимый\\_продукт](https://gufo.me/dict/bse/Необходимый_продукт).

<sup>8</sup> Большая Советская энциклопедия. Приводится по интернет-публикации:

[https://gufo.me/dict/bse/Прибавочный\\_продукт](https://gufo.me/dict/bse/Прибавочный_продукт).

<sup>9</sup> «Совокупный общественный продукт представляет собой не что иное, как общественный капитал (с приращением в виде прибавочной стоимости), вышедший из процесса производства в товарной форме.

Чтобы производство могло продолжаться, общественный продукт должен быть реализован, то есть продан. Реализация общественного продукта есть смена его товарной формы на денежную». (Островитянов К.В., Шепилов Д.Т., Леонтьев Л.А., Лаптев И.Д., Кузьминов И.И., Гатовский Л.М. «Политическая экономия. Учебник». 1954 г. Глава XV Воспроизводство общественного капитала. Общественный капитал. Состав совокупного общественного продукта. Приводится по интернет-публикации: <https://istmat.org/node/33628>).



Вследствие метрологической несостоятельности политэкономии марксизма её невозможно связать ни с бухгалтерским учётом на предприятиях, ни с социально-экономическими статистиками. Поэтому ленинский тезис «социализм — это учёт и контроль»<sup>10</sup> тоже не может быть реализован на основе марксистской политэкономии.

К политэкономии марксизма есть и другие претензии<sup>11</sup>. Главная из них — реальный продуктообмен во многоотраслевой производственно-потребительской системе государства не может быть приведён к марксовской схеме «*первое подразделение (производство средств производства), второе подразделение (производство предметов потребления), обмен капиталом между ними*» по той причине, что есть ряд отраслей, обслуживающих оба «подразделения» — 1) добыча и первичная обработка сырья и энергоносителей, 2) энергетика и 3) транспорт. Это обстоятельство делает марксовскую схему двух подразделений жизненно несостоятельной и, как следствие, — вредной в научно-теоретической и в практической управленческой деятельности.

Соответственно, управленческий подход к биосферно-социально-экономическим системам как к объектам управления требует отказа от «марксизма».

Поэтому всем тем, кто не согласен с приведённой выше нашей трактовкой работы И.В. Сталина «Экономические проблемы социализма в СССР», для начала следует понять, что такое «метрологическая состоятельность» и что такое «метрологическая несостоятельность»: обстоятельно об этом — см. работу ВП СССР «Основы социологии» (том 1, раздел 1.3) и в минимальном объёме далее в разделе 4. Также следует вникнуть в суть балансовых моделей продуктообмена и финансового обмена (см. далее раздел 6), выработать представления об основах бухгалтерского учёта, а после этого, *ознакомившись с произведениями основоположников марксизма, следует* подумать о причинах, целях и последствиях реализации приведённой выше рекомендации И.В. Сталина *отказаться от базовых понятий марксистской «политэкономии»*.

Метрологическая несостоятельность марксизма, будучи следствием его гносеологической (познавательной-творческой) несостоятельности, выражается в неоднозначности соотношения его терминов и жизненной реальности как таковой. Тем не менее терминология марксизма на протяжении длительного времени, — нескольких десятилетий, — была языком описания социальной действительности и проектирования будущего. Это обстоятельство также является причиной, порождающей убеждённую многих людей в научной состоятельности марксизма, якобы подтверждаемой принципом «практика — критерий истины».

Но если войти в рассмотрение конкретики того, как это происходило, то выяснится, что имелись тексты, написанные основоположниками марксизма, а в среде их читателей появлялись единичные толкователи, которые становились авторитетами для всех прочих читателей-почитателей произведений основоположников. Если вникнуть в суть того, что делали авторитетные толкователи, то выяснится: они задавали определённые связи между терминологией и реальностью, а заданные ими связи становились своего рода «стандартом понимания текстов» сначала основоположников, а потом и текстов самих толкователей, которые воспринимались их почитателями в качестве «верных» продолжателей дела Маркса-Энгельса. В России такими толкователями-продолжателями стали сначала

---

<sup>10</sup> Один из ленинских текстов, на основе которых возник приведённый тезис: «...начиная социалистические преобразования, мы должны ясно поставить перед собой цель, к которой эти преобразования, в конце концов, направлены, именно цель создания коммунистического общества, не ограничивающегося только экспроприацией фабрик, заводов, земли и средств производства, не ограничивающегося только строгим учетом и контролем за производством и распределением продуктов, но идущего дальше к осуществлению принципа: от каждого по способностям, каждому по потребностям» («Доклад о пересмотре программы и изменении названия партии», 8 марта на VII экстренном съезде РКП (б). ПСС, изд. 5, том 36, с. 44).

<sup>11</sup> См. в частности работы Александра Павловича Решикова.

Решиков Александр Павлович — капитан 1 ранга, кандидат технических наук, доцент. Род. в 1929 г. Выпускник Училища связи ВМС, участник Великой Отечественной войны, почетный радист СССР. Работал начальником кафедры радиопередающих устройств ВВМУРЭ им. А.С. Попова (1973-1977 гг.). Жил в Петродворце, Ленинград. В 1984 г. исключен из КПСС и уволен с работы за реферат "Об ошибках в экономической теории Маркса". Решением Петродворцового районного народного суда от 20.09.1988 г. восстановлен на работе, бюро Ленинградского обкома партии восстановлен в КПСС. Преподаватель кафедры боевого применения средств связи ВВМИРЭ им. А.С. Попова (<https://arch2.iofe.center/person/32746?ysclid=m3zkiup4g7120610907>).

Он подготовил к защите докторскую диссертацию на тему «Противоречия и ошибки экономической теории» (<https://search.rsl.ru/ru/record/01000075527>).

Г.В. Плеханов, потом для большевиков — В.И. Ленин и И.В. Сталин, у меньшевиков были свои лидеры, а антагонистом большевиков стал истинный марксист Л.Д. Троцкий.

Приведённые выше по «Большой Советской энциклопедии» определения «необходимого» и «прибавочного продукта» представляют собой пример такого рода задания стандарта понимания метрологически несостоятельных текстов основоположников марксизма, выработанного верными авторитетными продолжателями, но к которому сами основоположники не имеют непосредственного отношения.

Но то обстоятельство, что толкователи-авторитеты задавали каждый свой стандарт соотношения терминологии марксизма с жизненной реальностью, которому следовали другие марксисты — почитатели авторитетных толкователей, вовсе не означает, что марксизм метрологически состоятелен и потому является добротной научной теорией. Если бы он был метрологически состоятелен, то в такого рода задаваемых вождями «стандартах» соотношения его терминологии с жизнью не было бы надобности, поскольку всякий мало-мальски чувствующий Жизнь и думающий человек мог бы соотносить его терминологию с реальность самостоятельно, а такое соотношение, произведённое разными людьми, было бы единообразным<sup>12</sup>. Однако этого нет по причине метрологической несостоятельности «марксизма», на которую первым указал И.В. Сталин, каким указанием вынес смертный приговор марксизму и проекту завершения глобализации на его идейной основе...

Метрологическая несостоятельность «марксизма», порождающая разделение сообщества марксистов, на «элиту», вождь которой издаёт «стандарт» соотношения терминологии с жизнью, и толпу марксистов-зомби, «живущую по преданию и рассуждающую по авторитету»<sup>13</sup>, — объективный показатель того, что «марксизм» не предназначен для построения социализма и коммунизма как общества, в котором осваивается познавательный-творческий потенциал всех и все люди *равны в том смысле, что у всех них единые нравственно-этические стандарты, и все они живут под властью диктатуры совести, а не под властью предания и авторитета «вождей»*.

Далее продолжение основного текста.

\* \* \*

Поскольку теории, принадлежащие к каждому из трёх классов, ориентированы на достижение далеко не во всём совпадающих, а подчас и взаимоисключающих целей, то те положения, которые с точки зрения теорий одного класса — неоспоримая научная истина, с точки зрения теорий, принадлежащих другим классам, могут расцениваться как заведомый вздор и целенаправленная злоумышленная ложь.

Всё последующее изложение ориентировано на решение **третьей из названных выше задач**, и потому оно — *с точки зрения теорий, ориентированных на решение первых двух задач*, — в большей или меньшей степени вздорно, жизненно несостоятельно и «ненаучно».

Но с точки зрения необходимости решения третьей задачи нравственно-этически порочна приверженность целям двух первых задач, вне зависимости от того осознаётся эта приверженность индивидом либо же нет (т.е. он преследует их в режиме зомби, запрограммированного культурой), вне зависимости от того насколько работоспособны в решении задач каждого класса те или иные теории и насколько успешно они решаются.

В основе излагаемого далее лежит методология достаточно общей теории управления (ДОТУ) [46] в её приложении к постановке и решению третьей задачи.

---

<sup>12</sup> Как это имеет место в физике, химии, других отраслях естествознания.

<sup>13</sup> Определение термина «толпа» В.Г. Белинским: «Толпа есть собрание людей, живущих по преданию и рассуждающих по авторитету» (статья «Стихотворения М. Лермонтова»).

Это основа, на которую могут наслаиваться дополнительные факторы. Так если толпа локализована, т.е. люди находятся в пределах осознанного восприятия ими друг друга посредством их органов чувств, то толпа подвижна инстинктами стадно-стадного поведения, хотя объекты и характер её примитивной деятельности задают те, кто манипулирует авторитетными для толпы «вожаками». Если индивид оказывается под властью инстинктов стадно-стадного поведения, то он утрачивает индивидуальное своеобразие, осмысленность и волю и становится частью некоего «мы», порождаемого инстинктами стадно-стадного поведения, к на которые могут опираться смыслы предания и авторитетов.



## 4. Достаточно общая теория управления и её взаимосвязи с жизнью

Эффективность решения задач в области управления чем-либо во многом предопределена тем, какие именно явления и их взаимосвязи, какие закономерности видят в реальной жизни за словом «управление» те, кто берётся за дело управления. Т.е. необходимо владеть некой теорией управления, на основе которой люди, занятые в той или иной коллективной деятельности могут обсуждать её и её результаты.

В настоящее время есть множество различных управленческих теорий и псевдоуправленческих «теорий»<sup>1</sup>, которые так или иначе освещают проблематику управления. Поэтому встаёт вопрос: *Какой из множества теорий и «теорий» отдать предпочтение?*

Чтобы правильно ответить на него, необходимо понимать следующее:

Все теории управления задают абстрактные структуры постановки и решения управленческих задач, которые наполняются реальным содержанием той или иной предметной области, где применяется соответствующая теория. Различные теории управления отличаются друг от друга «архитектурой» такого рода структур, т.е. набором понятий<sup>2</sup> и их взаимосвязей как друг с другом, так и с жизнью.

Структуры постановки и решения управленческих задач, предлагаемые разными версиями теории управления не равнозначны друг другу в аспекте работоспособности, вследствие чего в жизни могут быть задачи, которые в принципе не могут быть поставлены и решены на основе структур, предлагаемых одними теориями, хотя другие теории позволяют ставить и успешно решать те же самые задачи.

Соответственно такому взгляду лучшей является та теория управления, которая позволяет ставить и решать наиболее широкий круг разнородных управленческих задач, т.е. в её терминах можно описать любой природный и любой социально обусловленный процесс.

Способность обеспечивать постановку и решение разнородных задач — безальтернативно необходимое условие для того, чтобы на основе этой теории можно было управлять комплексными проектами, в состав которых входит некоторое множество частных задач, относимых к тем или иным отраслям и сферам человеческой деятельности.

Поэтому в соответствии с этим требованием к теории управления дальнейшее рассмотрение всей проблематики строится на основе достаточно общей теории управления (ДОТУ<sup>3</sup>, [46]) потому, что ДОТУ предлагает наиболее полную детально проработанную *универсальную* структуру постановки и решения управленческих задач. Эта структура превосходит структуры, предлагаемые другими версиями теории управления. Она обладает качествами полноты и взаимосвязности понятийного аппарата, обеспечивающими вхождение в управленческую проблематику любой сферы деятельности и координацию процессов управления в них в русле иерархии процессов управления, объемлющих совокупность нескольких сфер деятельности в комплексных проектах. Эти качества ДОТУ позволяют интерпретировать любые процессы (в том числе биосферные и социальные — культурологические, экономические и т.п.) как процессы управления или самоуправления, протекающие в русле объемлющих их процессов управления или самоуправления. Решение управленческих задач на основе

---

<sup>1</sup> Это большей частью трактаты на темы «менеджмента».

<sup>2</sup> Их специфическим смыслом, который может в чём-то не совпадать в разных версиях теории управления.

<sup>3</sup> Достаточно общая теория управления (ДОТУ) в первой редакции была изложена в 1991 г. в ходе выполнения факультетом прикладной математики — процессов управления Ленинградского государственного университета им. А.А. Жданова научно-исследовательской работы «*Разработка концепции стратегической стабильности и динамики развития сценариев возможного взаимодействия при условии сохранения паритета перспективных стратегий мировых держав на период до 2005 года*», заказчиком которой был Институт США и Канады АН СССР.

ДОТУ возникла вследствие того, что аппарат теории игр не пригоден для моделирования ряда социально обусловленных процессов, поскольку он не отражает их далеко *не случайную* сущность, которая не описывается аппаратом теории вероятностей и математической статистики (на основе которого строится аппарат теории игр) вообще либо описывается с уймой допущений, ограничивающих возможности применения построенных моделей на практике для решения реальных задач (попытки игнорировать такого рода ограничения неизбежно ведут к ошибкам и ущербу).

ДОТУ при обеспечении метрологической состоятельности<sup>4</sup> описаний и иных моделей реальных процессов и проектов позволяет избежать ошибок субъективизма и выявить умолчания и неоднозначности при постановке задачи, под воздействием которых её решение может оказаться невозможным в принципе или же будет обусловлено сопутствующими обстоятельствами, под воздействием которых качество решения задачи может оказаться неудовлетворительным.

ДОТУ может быть развёрнута самостоятельно до любой необходимой степени детальности, применительно к решению любых задач из понятия «полная функция управления». Содержание этого понятия раскрыто в таблице 4-1.

**Таблица 4-1.**  
**Полная функция управления**

№№ п.п.	Содержание этапов полной функции управления	Содержание контроля по этапам полной функции управления
1	<p><b>Выявление фактора среды, который «давит на психику», чем и вызывает субъективную потребность в управлении.</b></p> <p><i>Управление по полной функции начинается именно с этого.</i></p> <p><i>Поскольку потребность в управлении носит субъективный характер, то управление по полной функции требует качества субъектности, т.е. интеллекта и воли.</i></p>	<p><b>Выявлен реальный фактор либо в роль объективного фактора возведены выдуманный кем-то вздор либо иллюзия?</b></p> <p>— Управлять можно только объективно существующими процессами или объективно осуществимыми проектами, т.е. проектами реализации которых есть место в матрице возможностей, которой запрограммировано бытие нашего Мироздания и всех его фрагментов.</p> <p>— Осуществимость этого этапа полной функции предполагает предварительное накопление некоторого минимума информации о среде, с которой взаимодействует субъект, поскольку в противном случае он не способен распознавать воздействующие факторы в их полном спектре<sup>5</sup>.</p>
2	<p><b>Формирование навыка распознавания фактора среды на будущее и распространение его в культуре общества.</b></p>	<p><b>По существу это — вопросы метрологической состоятельности выявления фактора независимыми друг от друга наблюдателями.</b></p> <p>— Необходимо выявить и проанализировать перечень параметров, характеризующих наличие фактора, вызывающего потребность в управлении, и определиться с метрологией в отношении каждого из параметров (выявлять и оценивать его посредством органов чувств либо приборно, либо и то, и другое).</p>
3	<p><b>Целеполагание в отношении выявленного фактора.</b></p> <p>По своему существу целеполагание представляет собой формирование вектора целей управления в отношении данного фактора и внесение этого вектора целей в общий вектор целей субъекта-управленца.</p> <p>Вектор целей — совокупность целей управления, иерархически упорядоченная в порядке, обратном очередности возможного отказа от целей при невозможности достижения их полной совокупности.</p> <p>Целеполагание может включать в себя решение задачи об устойчивости частных целей и вектора целей в целом в смысле предсказуемости, хотя это может</p>	<p><b>Анализ целей, обеспечение метрологической состоятельности каждой из них.</b></p> <p><b>Анализ структуры вектора целей на отсутствие в нём дефектов (объективно неосуществимых целей, взаимно исключающих друг друга целей, нарушения порядка следования целей по приоритетности, повторение одних и тех же целей на разных приоритетах и т.п.).</b></p>

<sup>4</sup> Вопрос о метрологической состоятельности и её обеспечении в деятельности пояснён далее в настоящем разделе. Обеспечение метрологической состоятельности — один из ключевых вопросов практики управления любой деятельностью, в любых масштабах — от сиюминутно-бытового до судьбоносного глобально-цивилизационного.

<sup>5</sup> Здесь и далее под «спектром» понимается определённая номенклатура параметров (факторов, характеристик и т.п.) и значений каждого из параметров, включённых в номенклатуру.

№№ п.п.	Содержание этапов полной функции управления	Содержание контроля по этапам полной функции управления
	быть отнесено и к этапу 4 полной функции управления.	
4	<b>Формирование генеральной концепции управления и частных концепций управления в отношении каждой из целей в составе вектора целей</b> (т.е. целевых функций управления, составляющих в совокупности генеральную концепцию) на основе решения задачи об устойчивости в смысле предсказуемости поведения объекта (процесса) управления под воздействием: внешней среды, собственных изменений объекта, управления <sup>6</sup> .	<b>Решена ли и как решена задача прогностики в отношении воздействия выявленного в п. 1 фактора и возможностей достижения поставленных целей в отношении него.</b> <b>Есть ли генеральная концепция управления и как в неё включена частная концепция управления по целям, связанным с выявленным в п. 1 фактором.</b>
5	<b>Внедрение генеральной концепции управления в жизнь — организация новых или реорганизация существующих управляющих структур, несущих целевые функции управления.</b>	<b>В аспекте социальных приложений:</b> <i>Управление проектами на практике это —</i> 1) разделение проекта на организационно-технологически обособленные друг от друга фрагменты, 2) распределение единоличной персональной ответственности за каждый из фрагментов проекта между разными людьми, 3) распределение между ними полномочий, соответствующих возлагаемым на них задачам, и 4) распределение между ними разнородных ресурсов, необходимых (как и полномочия) для осуществления ими своих функций в интересах успешного осуществления проекта, 5) координация деятельности ответственных за фрагменты проекта на протяжении всего времени его выполнения (пятое выходит за пределы рассматриваемого этапа полной функции управления). Соответственно по существу речь должна идти о выявлении и рассмотрении состоятельности той сетевой модели <sup>7</sup> , в которой выражается деятельность структуры, несущей частную концепцию управления в отношении фактора выявленного в п. 1.
6	<b>Контроль (наблюдение и оценка) за деятельностью структур в процессе управления, осуществляемого ими, и координация взаимодействия разных структур.</b>	<b>В аспекте социальных приложений:</b> Собственно говоря, это — наблюдение за осуществлением проекта на основе его сетевой модели и за деятельностью структур и должностных лиц, возглавляющих каждую из них персонально, на основе чего вырабатывается оценка деятельности, желательно с учётом перспектив.
7	<b>Совершенствование действующей концепции в случае необходимости.</b>	Аналогично 1 — 4 этапам полной функции управления.
8	<b>Ликвидация существующих структур и высвобождение используемых ресурсов в случае ненадобности либо поддержание их в работоспособном состоянии до следующего использования.</b>	<b>В аспекте социальных приложений:</b> В случае ликвидации первый вопрос: кто получатель и хранитель результатов деятельности? и далее трудоустройство высвободившегося персонала и сбыт ставшего ненужным оборудования. В случае поддержания в работоспособном состоянии встают вопросы поддержания кадрового состава на должном профессиональном уровне, снабжение новым оборудованием.

Пункты « 1 » и « 8 » в полной функции управления присутствуют всегда. Промежуточные между ними пункты можно объединить либо более глубоко детализировать, представив их как

<sup>6</sup> Об этом далее в настоящем разделе.

<sup>7</sup> Иначе говоря, аппарат сетевого планирования может применяться не только для управления проектами (об этом см. специальную литературу), но и для анализа функциональной состоятельности организационно-штатных структур предприятий и их объединений, а также и для проектирования организационно-штатных структур предприятий, их подразделений и иных структур — «с нуля». Об этом см. работу ВП СССР «Философия управления качеством» — гл. 2 и раздел 7.6.

преемственную последовательность каких-то более мелких «этапов» соответственно потребностям практики.

В теории управления возможна постановка всего двух задач.

- **Первая задача:** мы хотим управлять объектом в процессе его функционирования сами непосредственно. Это *задача управления*.
- **Вторая задача:** мы не хотим управлять объектом в процессе его функционирования, но хотим, чтобы объект — *без нашего непосредственного соучастия в процессе* — самоуправлялся в приемлемом для нас режиме. Это *задача самоуправления*, или иначе — автоматического управления.

Различие задачи управления и задачи самоуправления заключается в том, что в задаче управления какие-то этапы полной функции управления и алгоритмику их реализации субъект-управленец берёт на себя или возлагает на иных субъектов, а в задаче самоуправления их же возлагает на систему управления объектом. Кроме того, в зависимости от того, какие этапы полной функции включаются, а какие исключаются из конкретного процесса управления, — задачи управления могут переходить в задачи самоуправления. Например, в технике — после того, как люди сделали всё, что необходимо на первом — четвёртом этапах полной функции управления, задача управления может быть преобразована в задачу самоуправления технического объекта в автоматическом режиме. Поэтому, когда различие задач управления и самоуправления не носит принципиального характера, то в ДОТУ используется термин «управление», тем более, что обе задачи описываются структурно идентичными наборами параметров.

Частный случай задачи управления — управление процессом самоуправления в случаях, когда изменяется целеполагание в отношении него, изменяется характер воздействия на него внешней среды, по каким-то иным причинам режим его самоуправления осуществляется неудовлетворительно.

Если следовать ДОТУ, то в основе управления любым объектом *всегда* лежит решение задачи об устойчивости этого объекта в смысле предсказуемости его поведения в определённой мере под воздействием: 1) внешней среды, 2) внутренних изменений в самом объекте и 3) управления.

Под определённой мерой предсказуемости понимается точность метрологически состоятельной прогностики, которая с одной стороны — диктуется самой задачей, поставленной управленцем, а с другой стороны — обусловлена способностью управленца осуществлять жизненно состоятельную (достоверную) прогностику с большей или меньшей детальностью. Т.е. субъективно обусловленная достигаемая точность метрологически состоятельной прогностики должна быть объективно достаточной с некоторым запасом для решения поставленной управленцем задачи.

Термин «метрологическая состоятельность» — один из ключевых в инженерном деле. Но его понимание может быть расширено по отношению к тому, как он понимается в инженерном деле: «метрологическая состоятельность» в наиболее широком понимании этого термина выражается в том, что:

- выявив явление в природе (а равно в обществе), ему должно поставить в соответствие определённый набор признаков, каждый из которых доступен восприятию людей либо непосредственно через их органы чувств, либо опосредованно через приборную базу, порождённую культурой (собственно в построении такого набора признаков и состоит акт выявления в природе объективно наличествующего в ней явления);
- выявленные признаки могут быть сведены:
  - либо в описание, на основе которого независимый наблюдатель способен выявить в среде его обитания это же явление либо однородное ему (по составу набора признаков<sup>8</sup>) явление при условии, что *оно объективно наличествует в среде обитания*;
  - либо в модель, на основе которой можно вести прогностику в отношении развития этого явления либо однородных ему (по составу набора признаков) явлений.
- на основе метрологически состоятельных описаний и моделей (при условии, что они адекватны) человек (общество) может выработать своё отношение к явлению:

---

<sup>8</sup> Эта оговорка подразумевает, что если явлению соответствует некий иной набор признаков, то это либо иное явление, либо исходный набор признаков ошибочен. Но надо иметь в виду, что при одном и том же наборе признаков однородные явления могут отличаться характеристическими значениями каждого из них.

В качестве примера метрологически состоятельных описаний, построенных на основе наборов признаков, можно привести «определители растений», используемые в ботанике. Последовательно отвечая на вопросы «определителя», в конце цепочки «вопрос ⇔ ответ ⇔ отсылка к следующему вопросу и т.д.» можно узнать, как называется растение, ставшее объектом внимания. А после определения точного научного названия растения можно обратиться к специальной литературе, где оно, его жизнь и способы употребления описаны обстоятельно.

- игнорировать;
- приспособиться к нему (т.е. как-то изменить себя и своё поведение);
- предпринять попытку управления явлением;
- однократно или многократно порождать аналогичные явления искусственно, ориентируясь на достижение каких-то своих целей. Собственно этот вариант отношения людей к явлениям природы и породил техносферу нынешней цивилизации.

Иначе говоря, метрологическая состоятельность деятельности, если она обеспечена, выражается в успешном прохождении последовательности: *«объективно наличествующее в среде обитания явление ⇒ описание либо модель этого явления ⇒ деятельность, на основе описания или модели явления, связанная с этим явлением и приводящая к ожидаемым результатам».*

Однако приведённое выше не является определением метрологической состоятельности как явления. В описанном выше метрологическая состоятельность, *если она обеспечена в деятельности индивидов, коллективов, обществ, человечества,* выражается практически. Определить метрологическую состоятельность как явление можно следующим образом:

**Метрологическая состоятельность** в наиболее широком понимании её сути представляет собой способность выявить объективную качественно-количественную определённость, характеризующую природное или социальное явление, посредством: 1) измерительно-приборной базы науки или 2) органов чувств человека, или 3) «умозрительно». Это определение относится как к реально существующим, так и к объективно возможным явлениям (в случае метрологической состоятельности объективных возможностей реализации подразумевается творческая деятельность).

**Выявление метрологической несостоятельности теории или модели — объективный показатель её лженаучности, т.е. жизненной и управленческой несостоятельности ВНЕ ЗАВИСИМОСТИ ОТ ТОГО, ОТНОСИТСЯ ОНА К СФЕРЕ ЕСТЕСТВОЗНАНИЯ И ЕГО ПРИЛОЖЕНИЯМ ЛИБО — К СФЕРЕ ТАК НАЗЫВАЕМЫХ «ГУМАНИТАРНЫХ НАУК».**

**Предназначение всех научных теорий — метрологически состоятельным образом описывать причинно-следственные связи в жизни, что необходимо для решения задачи об устойчивости объектов в смысле предсказуемости их поведения.**

Но кроме метрологически состоятельных параметров теории и построенные на основе теорий модели могут включать в себя разного рода оценки. Измеримые параметры и оценки — разные сущности.

В основе измерений лежит обеспечение метрологической состоятельности процесса движения информации от объекта к субъекту. При этом замена одного субъекта на другого в условиях обеспеченности метрологической состоятельности процесса измерений не сказывается на результате измерений (если вывести из рассмотрения вопрос о статистической обработке и доверительных интервалах). Иначе обстоит дело при выработке оценок.

От метрологически состоятельных и непосредственно измеримых параметров состоятельные оценки отличаются тем, что в их основе лежат два фактора: 1) некая *совокупность* метрологически состоятельных и потому непосредственно измеримых (выявляемых) параметров, *характеризующая* объект исследований, 2) субъективизм, порождающий оценку на основе той или иной алгоритмики обработки результатов измерений.<sup>9</sup> В данном случае под алгоритмикой выработки оценки подразумевается как формализованная алгоритмика некой научной теории (или модели), так и алгоритмика, свойственная психике людей, которая может быть и не формализованной, и не осознаваемой.

В силу названных определяющих обстоятельств замена одного субъекта на другого может повлечь за собой изменение оценки одной и той же совокупности измерений, поскольку субъект либо несёт в своей психике некую иную алгоритмику выработки оценки, либо вырабатывает её в ходе построения теории (или своего отношения к явлению, с которым столкнулся), либо избирает подходящую на его взгляд алгоритмику оценки из некоторого множества, предлагаемого известными ему теориями. Это касается выработки оценок исследователями и разработчиками, чей профессионализм в определённой области деятельности позволяет им осознавать действующие в ней различные факторы и их взаимосвязи и на этой основе осознанно строить оценки. Иначе обстоит дело, когда оценку формирует не квалифицированный потребитель, не осознавая ни действующих факторов, ни их взаимосвязей.

<sup>9</sup> В контексте настоящей работы это — определение термина «оценка».

Оценка становится несостоятельной, если: 1) метрологическая состоятельность измерений не обеспечена или 2) алгоритмика обработки измеренных показателей некоторым образом некорректна сама по себе или утрачивает корректность в тех или иных конкретных обстоятельствах её применения (так линейные математические модели и модели, не учитывающие дискретный характер процесса, не всегда работоспособны, хотя в каких-то других случаях они достаточно работоспособны).

В практической деятельности могут присутствовать как результаты измерений, так и результаты оценок одного и того же параметра объективного явления, но измерения и оценки во всех случаях необходимо различать.

Понятие «устойчивость объекта в смысле предсказуемости его поведения...» — более широкое понятие, нежели принятое в большинстве отраслей науки и техники понятие *устойчивости как способности объекта (процесса) возвращаться после исчезновения возмущающего воздействия к прежнему режиму своего функционирования (течения)*, — иногда сопровождаемое разного рода уточняющими оговорками. Решение задачи об устойчивости объекта в смысле предсказуемости поведения в ряде случаев позволяет, организовав адекватное управление, обеспечить устойчивость функционирования объектов (течение процессов), не устойчивых в обычном понимании термина «устойчивость»<sup>10</sup>.

<sup>10</sup> Наиболее широко известным примером решения задачи об устойчивости в смысле предсказуемости поведения и организации на этой основе соответствующего управления, придающего устойчивость заведомо неустойчивому процессу, является вся история конструирования и строительства вертолётов одновинтовой схемы. Вертолёт одновинтовой схемы имеет:

- один несущий винт, который вращается вокруг вертикальной оси, — он создаёт подъёмную силу и силу тяги в направлении полёта;
- один рулевой винт, расположенный на хвостовой балке, который вращается вокруг горизонтальной оси, перпендикулярной плоскости симметрии вертолёта, — он предназначен для компенсации реактивного момента от вращения несущего винта и тем самым — для предотвращения вращения фюзеляжа вертолёта в направлении, противоположном направлению вращения несущего винта, а также — для изменения ориентации вертолёта по курсу.

Но если вращающийся винт перемещается в направлении, перпендикулярном оси своего вращения, то воздушный поток по разные стороны от оси вращения набегает на лопасти винта с разными скоростями. Вследствие этого на лопастях винта (если углы атаки лопастей одинаковые) возникают разные по величине аэродинамические силы, которые порождают кренящий момент. По этой причине вертолёт с таким несущим винтом во время полёта обречён завалиться на один из бортов и после этого, потеряв подъёмную силу, «упасть камнем»; практически же он вообще оказался бы не способен взлететь. В терминах теории управления это означает, что желательный режим функционирования объекта управления объективно неустойчив.

Для того чтобы вертолёт одновинтовой схемы мог летать, требуется непрерывно обнулять кренящий момент. Наиболее эффективный способ достичь этого — изменять угол атаки лопастей несущего винта в процессе его вращения так, чтобы лопасть, перемещающаяся в направлении полёта, имела меньший угол атаки, нежели лопасть, перемещающаяся в направлении, обратном направлению полёта: в этом случае там, где скорость набегающего на лопасть потока выше, — угол атаки лопасти меньше и возникает подъёмная сила меньшей величины, чем была бы при фиксированном закреплении лопасти в ступице винта; а там, где скорость набегающего на лопасть потока ниже, — угол атаки лопасти больше и возникает подъёмная сила большей величины, чем была бы при фиксированном закреплении лопасти в ступице винта; вследствие этого, управляя соотношением углов атаки при

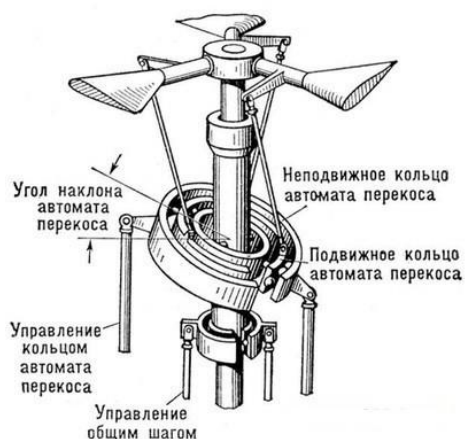

прохождении лопастями несущего винта разных секторов ометаемого ими круга, можно управлять величиной кренящего момента и направлением его действия (последнее позволяет вертолёту лететь носом вперёд или боком, зависать на месте и т.п.).

Задача управления углами атаки лопастей при вращении несущего винта вертолёта была решена инженером Борисом Николаевичем Юрьевым (1889 — 1957) в 1911 г. Изобретение им «автомата перекоса» — устройства, обеспечивающего управление изменением угла атаки лопастей несущего винта при его вращении, (на схеме слева) — открыло пути к тому, чтобы вертолёт одновинтовой схемы с управляющим винтом на хвостовой балке стал реальностью. И ныне именно эта схема вертолёта получила наиболее широкое распространение благодаря своей простоте, надёжности и превосходству по весовой отдаче в сопоставлении её с другими схемами.

Решение задачи об устойчивости объекта в смысле предсказуемости его поведения — составная часть этапа полной функции управления, на котором осуществляется выработка концепции управления и внедрение её в жизнь. Её решение требует выявления и разрешения неопределённостей, которые могут быть сведены в так называемый «квадрат Декарта». «Квадрат Декарта» — таблица размером 2×2, форма представления вопросов, необходимых для разрешения неопределённостей в решении задачи об устойчивости объекта управления в смысле предсказуемости его поведения. Он содержит в себе следующие вопросы:

1. Что произойдёт, если это решение будет принято?	2. Что произойдёт, если это решение не будет принято?
3. Чего не произойдёт, если это решение будет принято?	4. Чего не произойдёт, если это решение не будет принято?

Однако «квадрат Декарта» — следствие структурно аналогичного другого «квадрата» — «квадрата возможностей», включающего в себя другие вопросы:

1. Что станет возможным, если это решение будет принято?	2. Что станет возможным, если это решение не будет принято?
3. Что станет невозможным, если это решение будет принято?	4. Что станет невозможным, если это решение не будет принято?

Дело в том, что для того, чтобы что-то произошло, необходимо, чтобы существовали объективные возможности: если возможности объективно не существуют либо они, объективно существуя, оказываются закрыты теми или иными сложившимися обстоятельствами, то ни одно событие, им соответствующее, произойти не может. Поэтому «квадрат возможностей» должен исследоваться на шаге, предшествующем исследованию «квадрата Декарта».

Но ситуация «решение принято» не означает, что оно будет реализовано: возможен и умышленный саботаж его реализации, возможна и неосуществимость решения по причине отсутствия необходимого для его реализации профессионализма. И это умолчание тоже надо иметь в виду, анализируя ситуацию выбора альтернатив в форме «квадрата Декарта» и «квадрата возможностей».

Однако все ныне господствующие в системе образования теории управления социально-экономической направленности и многие теории управления технической направленности начинают рассуждения об управлении *при внесённом в них по умолчанию предположении* о том, что задача об устойчивости в смысле предсказуемости поведения объекта управления некоторым образом уже успешно решена или же объект заведомо устойчив в этом смысле. Так же в своём большинстве они ничего не говорят ни о выработке концепции управления, ни о внедрении её в жизнь.

Соответственно главная претензия ДОТУ ко всем такого рода теориям «управления» и «менеджмента», которые стали культовыми в постсоветской России и вошли в стандарты высшего образования (а так же и к исторически сложившейся теории государства и права), состоит в том, что все они не дают представления о полной функции управления и решении задачи об устойчивости в смысле предсказуемости поведения объекта управления, не всегда разграничивают объект управления и среду, с которой он взаимодействует, в силу чего описывают в своём большинстве управление не по полной функции, а только более или менее полный набор её фрагментов, начиная с 5-го её этапа — управления по некой концепции управления, большей частью неизвестного происхождения и достаточно часто не вполне определённого содержания и с наличием вредоносных сопутствующих эффектов.

По этим причинам последователи такого рода «теорий» неизбежно массово являют свою управленческую несостоятельность во всех сферах общественной жизни на руководящих должностях всех уровней. А их управленческая некомпетентность является основой для проведения в жизнь *под лозунгами созидания и развития* концепций разрушения и деградации, в чём *всегда* выражается чьё-то своекорыстие (большой частью не афиширующее себя или искусственно сделавшее себя анонимным): внутригосударственное, иностранное, транснациональное — большей частью мафиозно-корпоративное по своей организации.

В основе решения задачи об устойчивости объекта в смысле предсказуемости поведения и в деле выработки концепции управления лежат интуиция и методы науки. Но наука, образно говоря, представляет собой «интеграл по времени на протяжении всей истории от осмысленной интуиции всех когда-либо живших исследователей, оставивших в ней свой след». Т.е. интуиция более значима, чем готовые к употреблению знания и навыки, прежде всего потому, что она определяет, какими



именно научными методами пользоваться или как создавать новые методы, если в тех или иных обстоятельствах выявляется неработоспособность существующих теорий и методов. При этом надо отметить, что интуиция (как и психическая деятельность личности в целом) носит нравственно обусловленный характер.



Рис. 4-1. СТРУКТУРИРОВАНИЕ ИНФОРМАЦИИ, ХАРАКТЕРИЗУЮЩЕЙ ПРОЦЕСС УПРАВЛЕНИЯ.

Информация в процессе управления структурируется в соответствии со схемой, представленной на рис. 4-1.

На рис. 4-1:

- 1, ... , N — контрольные параметры объекта управления (процесса) в порядке, обратном вынужденному отказу от осуществления избранных определённых целей при невозможности достижения полной совокупности целей;
- N+1, ... , N+M+L — параметры, связанные с контрольными в матрице возможных состояний, т.е. связанные объективными закономерностями бытия или субъективно выстроенными структурно-алгоритмически-

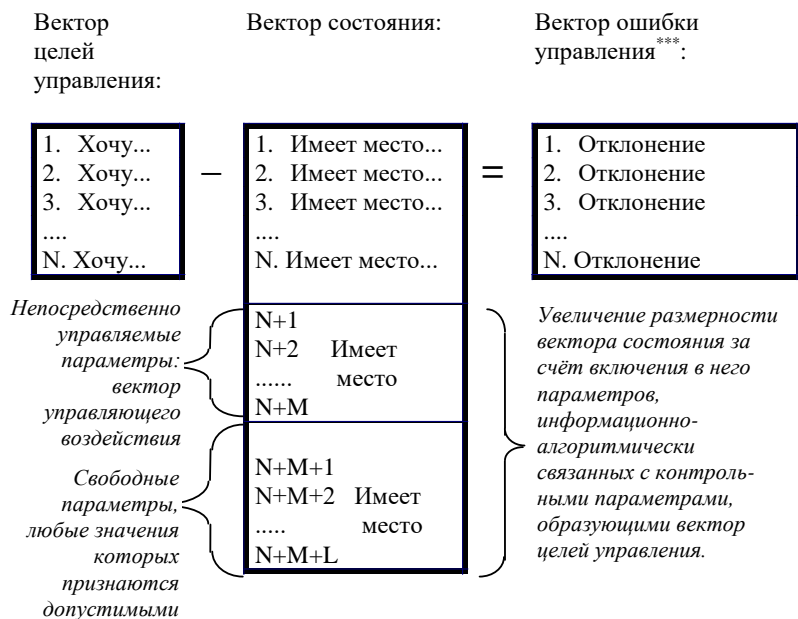
ми взаимосвязями;

- N+1, ... , N+M — непосредственно управляемые параметры (вектор управляющего воздействия); также возможен частный случай, когда все или некоторые непосредственно управляемые параметры имеют индексы не превосходящие N;
- N+M+1, ... , N+M+L — свободные параметры, любые значения которых в процессе управления признаются допустимыми (в противном случае, вследствие наложения на их значения тех или иных ограничений они переходят в категорию контрольных).
- В вектор ошибки управления в качестве его компонент могут входить как измеряемые ошибки управления, так и оценки ошибок, которые должны быть состоятельны.

Если структура, представленная на рис. 4-1, не может быть заполнена метрологически состоятельной информацией (в том числе и состоятельными оценками), то осуществление управления либо невозможно, либо начатый и, казалось бы, успешно протекающий процесс управления может непредсказуемо потерять качество управления<sup>11</sup> или потерпеть крах. Если соотносить структуру, представленную на рис. 4-1, с полной функцией управления, то концепция управления описывает действия, ведущие к обнулению вектора ошибки (равно — к достижению целей) в процессе управления.

Согласно ДОТУ управление (а равно — самоуправление) может осуществляться структурным и бесструктурным способами.

**Структурный способ управления** предполагает создание структуры, несущей алгоритмику управления процессом. Структура состоит из конечного, определённого по составу, количеству и взаимосвязям набора функционально специализированных элементов, которые взаимодействуют друг с другом и с внешней средой в соответствии с концепцией управления (т.е. в соответствии с целями и алгоритмикой их достижения).

При структурном способе качество управления обеспечивается, во-первых, архитектурой структуры (набором и взаимосвязями образующих её элементов) и, во-вторых, степенью пригодности

<sup>11</sup> Качество управления — это оценка вектора ошибки управления. В процессе осуществления управления в случае, если размерность вектора ошибки велика, то деятельность на основе контроля оценки может быть предпочтительнее, нежели деятельность на основе контроля всех компонент вектора ошибки при условии, что управление протекает в пределах допустимых отклонений от идеала.

самих элементов для осуществления возлагаемых на каждый из них функций. При этом выясняется, что архитектура структуры, соответствующая концепции управления, обеспечивает решение возлагаемых на неё задач даже при некотором предельно низком, однако допустимом качестве входящих в неё элементов. Но ошибки в построении архитектуры структуры могут сделать её полностью неработоспособной даже в том случае, если она собрана из наилучших по параметрам своей функциональности элементов. При структурном способе управления построение структуры предшествует началу процесса управления.

Однако в ряде случаев возможно осуществление бесструктурного управления (а равно — самоуправления). Предположим, что у нас имеется множество неких элементов, которые обладают следующими свойствами:

1. Все элементы самоуправляемы на основе информационно-алгоритмического обеспечения, хранящегося в их памяти.
2. Каждым из них можно управлять извне, поскольку они могут принимать информацию и алгоритмику в память (по п. 1).
3. Они могут управлять другими элементами (по п. 1 и п. 2), поскольку могут выдавать информацию алгоритмику из памяти другим элементам множества.

Множество элементов, обладающих названными свойствами, мы далее будем именовать «суперсистемой».

**Бесструктурное управление** возможно в суперсистемах, состоящих из множества аналогичных в некотором смысле друг другу элементов. Требование *аналогии* (т.е. способности элементов к более или менее полной функционально состоятельной взаимозаменяемости друг друга в разных процессах<sup>12</sup>) в данном случае — дополнительное требование, по отношению к трём характеристическим требованиям, положенным в определение термина «суперсистема», связанное с тем, что, чем ниже показатели взаимозаменяемости, — тем ниже способность суперсистемы к порождению в себе бесструктурного управления.

Предположим, что мы распространяем в суперсистеме информацию циркулярно, т.е. безадресно, в режиме «для всех, кто способен принять». Циркулярное распространение информации (т.е. одна и та же информация проходит через множество элементов), подчинённое некоторым статистическим характеристикам и разного рода оценкам возможного течения событий, несёт в себе вероятностную предопределённость изменения информационного состояния памяти некоторого подмножества элементов в составе суперсистемы. Вероятностно предопределённое изменение состояния памяти элементов ведёт к изменению статистических характеристик их самоуправления. Если распространение информации в этом множестве и его последствия обладают устойчивой предсказуемостью в статистическом смысле (то есть порождает предсказуемую статистику явлений), то существует отличная от нуля вероятность, что в результате прохождения через суперсистему некоего информационного модуля некоторое количество элементов в ходе своего самоуправления образует структуру, несущую алгоритмику управления. В этом процессе может возникнуть и более, чем одна структура. Это означает, что процессами в суперсистемах можно управлять бесструктурно, а также в пределах суперсистемы самоуправление тоже может носить бесструктурный характер.

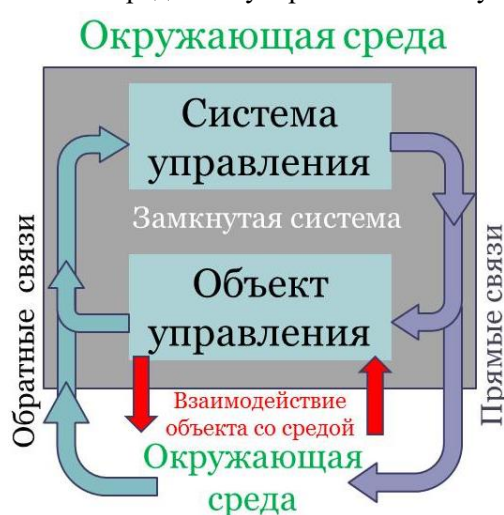

Принципиальное отличие бесструктурного управления от структурного состоит в том, что к моменту начала управления процессом какие-либо целесообразно ориентированные структуры в бесструктурном управлении отсутствуют: структуры, принимающие на себя алгоритмику управления, складываются в процессе бесструктурного управления «спонтанно» вследствие реакции элементов суперсистемы на появление в их памяти и алгоритмике самоуправления определённой информации. И это могут быть различные по архитектуре (и как следствие — по функциональной состоятельности) структуры.

Замкнутая система (см. рис. слева) в терминах ДДУ это — объект управления плюс система управления им, связанные друг с другом цепями прямых и обратных связей и взаимодействующие со средой. По прямым связям

<sup>12</sup> Пусть даже не мгновенной взаимозаменяемости, а взаимозаменяемости на основе подготовки в течение некоторого времени элементов суперсистемы к новым для них функциям.

распространяются управленческие решения в виде сигналов, несущих информацию и алгоритмику в объект управления и в среду, с которой объект взаимодействует. По обратным связям в систему управления поступает информация о процессах, протекающих в объекте и в среде, с которой взаимодействует объект<sup>13</sup>. **Всё, что касается управления в его конкретике (реальность), может быть отображено в эту схему (в абстракцию).** В зависимости от того, как организованы контуры прямых и обратных связей, возможны несколько схем управления.

**Программная схема управления.** Внешние обратные связи после включения схемы в процесс управления в замкнутой системе отсутствуют: текущая информация о состоянии внешней среды, взаимодействии и положении объекта в ней в системе управления не используется.

Управляющий сигнал является функцией времени и, возможно, — информации, поступающей по каналам внутренних обратных связей, локализованных в объекте.

Учёт влияния на поведение объекта всех возмущающих воздействий производится на стадии проектирования и создания объекта и (или) системы управления им и программы управления. Уровень максимально возможного качества управления является функцией соответствия программы управления *реальным* условиям её реализации, поскольку замкнутая система не реагирует на реальное воздействие внешней среды. Гибкость поведения отсутствует.

**Программно-адаптивная схема управления.** Внешние обратные связи в системе есть.

Управляющий сигнал является функцией реальных параметров внешней среды и замкнутой системы, информация о которых поступает по цепям внешних и внутренних обратных связей. Но в то же время управляющий сигнал является и однозначной функцией программы (закона управления) в том смысле, что одинаковой информации, поступающей по цепям обратных связей, всегда соответствует один и тот же управляющий сигнал.

Эту тождественность реакции «вход — выход» можно понимать и в смысле соответствия статистических характеристик управляющего сигнала информации, поступающей по цепям обратных связей. Реакция системы на возмущение до некоторой степени гибкая в том смысле, что управляющий сигнал и реакция замкнутой системы на возмущения — функция этих возмущений.

Программно-адаптивная схема может реализовывать разные принципы управления. Отметим два наиболее часто встречающихся: управление по возмущению, и управление по отклонению. В первом случае система управления вырабатывает управляющий сигнал на основе измерения в процессе управления *непосредственно возмущающего воздействия*. Во втором случае система управления вырабатывает управляющий сигнал на основе измерения контрольных параметров и оценки их отклонений от значений, характеризующих идеальный режим управления. При необходимости оба принципа могут сочетаться в одной и той же системе управления.

**Схема управления предиктор-корректор.**

Управление в схеме предиктор-корректор строится на основе прогнозирования в *самом процессе управления* поведения замкнутой системы, исходя из информации о текущем и прошлых состояниях замкнутой системы и воздействии на неё окружающей среды.

В этом принципиальное отличие схемы управления предиктор-корректор от программной и программно-адаптивной схем управления, в которых решение задачи прогностики полностью вынесено за пределы функционирования схемы в процессе управления.

Структурно-алгоритмически система управления, реализующая схему предиктор-корректор, во многих случаях может быть условно представлена как сочетание:

- предиктора, выполняющего функцию прогноза и выработки закона управления (программы управления) — этому соответствуют 1-й — 4-й этапы полной функции управления,

---

<sup>13</sup> До появления ДОТУ в понятие «замкнутая система» прямые и обратные связи, через которые протекает обмен информацией и алгоритмикой с внешней средой, не включались. Включение ДОТУ в понятие «замкнутая система» прямых и обратных связей, через которые протекает обмен информацией и алгоритмикой с внешней средой, открывает возможности к более широкому пониманию процессов управления и к постановке и решению управленческих задач.

- и программно-адаптивного модуля, который управляет объектом на основе закона управления, выработанного предиктором, адаптируя его к конкретике обстоятельств, в которых протекает процесс управления, — этому соответствуют 5-й — 7-й этапы полной функции управления.

При этом **прогнозная информация в форме закона управления** подаётся на вход программно-адаптивного модуля системы управления.

Вследствие этого система управления реагирует не только на уже свершившиеся отклонения замкнутой системы от идеального режима, но и на те, которые только имеют тенденцию к осуществлению (в случае, если прогнозирование достаточно точное) или даже на негативные возможности, которые ещё не начали реализовываться.

Если программно-адаптивное управление замыкает прямые и обратные связи через настоящее и **уже свершившееся прошлое**, то в схеме *предиктор*-корректор некоторая часть прямых и обратных связей замыкается через *прогнозируемое будущее*.

Информация о свершившемся прошлом и о настоящем в схеме предиктор-корректор, кроме прогнозирования и выработки управляющего сигнала, также используется как основа для минимизации (периодического обнуления) в процессе управления составляющей вектора ошибки, обусловленной накоплением с течением времени ошибок прогнозирования.

Полная функция управления может осуществляться только в **интеллектуальной схеме управления** (разновидность схемы управления предиктор-корректор — *предуказатель-поправщик*), которая предполагает **творчество системы управления — субъекта-управленца** — как минимум в следующих областях: выявление факторов среды, вызывающих потребность в управлении или изменении его характера; формирование векторов целей; формирование новых концепций управления; совершенствование методологии и навыков прогноза при решении вопроса об устойчивости в смысле предсказуемости при постановке задачи управления и (или) в процессе управления по схеме *предиктор-корректор*.

В жизни обществ бесструктурное управление прослеживается, прежде всего, по процессам обмена информацией между членами общества и разного рода их объединениями, поскольку возникающие в процессе бесструктурного управления структуры далеко не во всех случаях обретают юридическую оформленность. В каких-то случаях структуры, возникающие в процессе бесструктурного управления, могут стабилизироваться и стать носителями структурного управления, а в каких-то иных случаях возникшие в бесструктурном управлении структуры могут распасться либо по достижении ими целей управления, либо не выдержав давления среды или вследствие неадекватности информационно-алгоритмического обеспечения деятельности образовавших их элементов.

Понятийный аппарат ДОТУ позволяет интерпретировать<sup>14</sup> любой природный, социальный, технический процесс как частный процесс управления, протекающий в русле объемлющих его процессов, которые в свою очередь могут быть интерпретированы как процессы управления иерархически более высокого порядка.

Эти положения методологии ДОТУ необходимо было прояснить прежде, чем приступить к рассмотрению проблематики управления многоотраслевой производственно-потребительской системой общества.

---

<sup>14</sup> Т.е. метрологически состоятельно описать в терминах ДОТУ.

## 5. Финансово-счётный и организационно-технологический подходы к построению социолого-экономических теорий

Нравственно-этическая обусловленность социолого-экономических теорий, показанная в разделе 3, скрыта от непосредственного восприятия многоаспектной и многослойной политической деятельностью обществ и государств. Но если нравственно-этические и политико-идеологические факторы вывести из рассмотрения и ограничиться только научно-методологической составляющей, то выяснится, что социолого-экономические теории могут строиться на основе одного из двух подходов: финансово-счётного либо организационно-технологического [25].

В относительно недавнем прошлом финансово-счётный подход выражался в направлении политэкономии, именуемом «меркантилизм»<sup>1</sup>, а организационно-технологический — в воззрениях «физиократов»<sup>2</sup> (сами «физиократы» называли себя «экономистами»). После того, как кабинетные «умы» (в том числе и «марксисты») к концу XIX века преодолели «ограниченность физиократов», финансово-счётный подход стал фактически единственным и безальтернативным для всех научных школ экономики — как ориентированных на обслуживание капитализма, так и ориентированных на обслуживание марксистско-бюрократического псевдосоциализма. Наиболее экстремистское выражение он нашёл в «монетаризме» чикагской школы экономической науки, олицетворением которой в России стал кумир реформаторов 1990-х — нобелевский лауреат 1976 г. по экономике М. Фридман<sup>3</sup> (1912 — 2006). Если бы кумиром реформаторов был Василий Васильевич Леонтьев (1905 — 1999) — нобелевский лауреат 1973 г., посвятивший жизнь балансовому методу («затраты —

<sup>1</sup> «**Меркантилизм** (франц. mercantilisme, от итал. mercante — торговец, купец) ...

Ранний М. (последняя треть 15 — середина 16 вв.) охарактеризован К.Марксом как монетарная система (см. К. Маркс и Ф. Энгельс. Соч., 2 изд., т. 24, с. 71). Представители — У. Стаффорд (Англия), Де Сантис, Г. Скаруффи (Италия). Главным в раннем М. являлась теория денежного баланса, обосновывавшая политику, направленную на увеличение денежного богатства чисто законодательным путём. В целях удержания денег в стране запрещался их вывоз за границу, все денежные суммы, вырученные от продажи, иностранцы были обязаны истратить на покупку местных изделий.

Поздний М. развивается со 2-й половины 16 в. и достигает расцвета в 17 в. Его главные теоретики — Т. Мен (Англия), А. Серра (Италия), А. Монкретьен (Франция). Для позднего М. характерна система активного торгового баланса, который обеспечивается путём вывоза готовых изделий своей страны и при помощи посреднической торговли, в связи с чем разрешался вывоз денег за границу. При этом выдвигался принцип: покупать дешевле в одной стране и продавать дороже в другой» (Большая советская энциклопедия, 1969 — 1978).

«... представители меркантилизма утверждают, что нация тем богаче, чем больше золота и серебра она имеет. Накопление же богатства (естественно, в денежной форме) происходит в процессе внешней торговли или в ходе добычи благородных металлов. Отсюда следует утверждение, что только труд, занятый в сфере добычи благородных металлов является производительным. Впрочем, сугубо теоретические исследования мало интересуют представителей школы меркантилистов. Основной акцент в их исследованиях сделан на вопросах экономической политики и лежит в области рекомендаций по увеличению притока золота и серебра в страну» [1].

Аналогом этого меркантилистского воззрения в эпоху после отмены золотого обращения и тем более, после отмены золотого стандарта, явилось бы утверждение о том, что богатство нации (государства) это — результат и выражение денежной эмиссии, и только она является производительным трудом.

<sup>2</sup> **Физиократы** (франц. physiocrates, от греч. phýsis — природа и krátos — сила, власть, господство) — представители направления политэкономии, возникшего во второй половине XVIII века во Франции. Считали, что единственным самостоятельным фактором производства является плодородие почвы и соответственно этому полагали, что *весь* прибавочный продукт создаётся *исключительно* в сельском хозяйстве, вследствие чего именно оно и является источником богатства народа. Исходя из этого утверждения, физиократы анализировали хозяйственные и финансовые связи сельского хозяйства с другими производственными отраслями и прочими сферами общественной деятельности, расценивая эти связи как пути перераспределения между ними прибавочного продукта, произведённого сельским хозяйством. Физиократы были правы в том смысле, что сельское хозяйство — это единственная отрасль так называемого «материального производства», в которой (нормально) извлекаемая из технологического цикла продукция по своей массе превосходит вкладываемые в него ресурсы» [1].

Действительно, если соотноситься с реальностью, то во всех сферах профессиональной деятельности общества, самодостаточного в аспекте производства и потребления, может быть занято людей не больше, чем способно прокормить его сельское хозяйство, основой которого является растениеводство.

<sup>3</sup> В книгах «Капитализм и свобода» и «Свобода выбирать» М. Фридман настаивал на нежелательности государственного вмешательства в экономику, отдавая тем самым по умолчанию монополию на экономическую власть транснациональной ростовщической корпорации, заправилы которой представляются обществу как частные предприниматели, вследствие чего стоят вне процедур демократии и вне этики гражданского общества.

выпуск)), то реформы в России были бы иными по характеру и не было бы «лихих девяностых», которые Н.И. Ельцина, давно оторвавшаяся от жизни большинства населения сначала СССР, а потом России, назвала «святыми».

Финансово-счётный подход подразумевает, что имеются «кошелёк» частного предпринимателя или обывателя и якобы безбрежное «море финансов», распределённое по невероятному количеству таких же «кошельков», с которым этот «кошелёк» обменивается своим содержимым при сделках купли-продажи; что «цель игры» — набить потолок СВОЙ «кошелёк», а достижение *благосостояния общества в преамбуле поколений якобы будет обеспечено автоматически, если все будут много и эффективно трудиться*. Однако всё выделенное курсивом опровергается практикой жизни обществ, особенно в условиях нерегулируемого государством рынка, который способен только воспроизводить из поколения в поколение массовую нищету и бескультурие и создавать множество биосферно-социальных (экологических) проблем.

Поскольку денежное обращение сопровождает хозяйственную деятельность многие века, на протяжении которых технологии, организация производства и распределения продукции, спектр<sup>4</sup> самой продукции непрерывно изменяются во всё более ускоряющемся темпе, приверженцы финансово-счётного подхода убеждены, что он — универсальный подход на все времена, освобождающий «экономистов» от необходимости знать что-либо, кроме: бухгалтерского учёта; «финансовых инструментов» и математических моделей, ориентированных на решение задач о применении «финансовых инструментов»; разделов законодательства, регламентирующих финансовое обращение, права собственности и трудовую деятельность.

Подводя итоги рассмотрению финансово-счётного подхода к выработке социолого-экономических теорий, можно утверждать, что все без исключения сложившиеся на его основе социолого-экономические теории (классическая политэкономия XVIII — XIX веков, марксизм, кейнсианство, монетаризм) сформировались постфактум по отношению к экономической практике и выразили *приспособленческое отношение частного собственника к кредитно-финансовой системе и конъюнктуре рынка, а не властно-управленческое отношение к хозяйственной системе общества суверенного государства*, тем более государства — демократического, в своей политике выражающего интересы общественного развития и его экономического обеспечения. Как следствие, созданные на основе частнособственнического приспособленческого отношения к макроэкономике математические модели не позволяют адекватно решать управленческие задачи макроуровня.

Но в системе образования изучаемые теории «программируют» понимание политиками, бизнесменами и топ-менеджерами социально-экономических проблем и путей их решения. Поэтому:

Из управленчески несостоятельного отношения к макроэкономике политиков и топ-менеджеров, формируемого теориями, выражающими финансово-счётный подход, проистекает большинство экономических проблем и трудностей во всех государствах.

В отличие от финансово-счётного организационно-технологического подхода обязывает знать метрологически состоятельные ответы на вопросы:

- *Как общество порождает потребности, и каковы они по последствиям их удовлетворения?*
- *Какова (при условии ограниченности ресурсов и производственных мощностей) приоритетность различных видов продукции и производств, обеспечивающая устойчивое развитие общества в гармонии с Природой?*
- *Что и в каких объёмах производить для обеспечения развития общества, а производство и потребление чего следует подавлять и искоренять, как препятствующего развитию общества и обрекающего его на деградацию?*
- *На основе каких технологий организовать производство?*
- *Как распределять продукцию и природные блага?*
- *Как обеспечивать биосферно-экологическую безопасность, экономическую безопасность обществ и государств, техносферную безопасность?*

Ответы на эти вопросы обусловлены целями политики, проведение которой в жизнь требует экономического обеспечения, т.е. **ответы на них лежат вне компетенции экономической науки, основанной на финансово-счётном подходе**. И в силу этого обстоятельства социолого-экономические теории, выражающие финансово-счётный подход, в принципе не способны решить третью задачу, из числа названных в разделе 3.

---

<sup>4</sup> Спектр потребностей (а также — производства, потребления и т.п.) — номенклатура потребностей (продукции, производимой либо потребляемой и т.п.) и объёмы по каждой позиции номенклатуры.

Поскольку финансовое обращение лишь сопровождает производственный и потребительский продуктообмен, то в организационно-технологическом подходе *кредитно-финансовая система* предстаёт как один из многих инструментов *бесструктурного* управления *макроуровня в хозяйственной системе общества*. Кроме неё инструментами *бесструктурного* управления макроуровня являются:

- система стандартов,
- некодифицированная деловая этика,
- законодательство (в том числе и план счетов бухгалтерского учёта как скелетная основа организации бесструктурного макроэкономического управления)<sup>5</sup> и правоприменительная практика.

Поэтому в действительности организационно-технологический подход является более общим, нежели финансово-счётный. И только он может быть жизненно состоятельным в решении на основе методологии ДОТУ третьей задачи экономической науки, из числа названных в разделе 3.

---

<sup>5</sup> План счетов бухгалтерского учёта — принятый в государстве перечень счетов бухгалтерского учёта, обязательный для всех предприятий на территории государства. То обстоятельство, что он и связанное с ним законодательство являются средствами макроэкономического управления, — большинством людей, включая и профессиональных политиков и учёных экономистов, не осознаётся.



## **6. Балансовые модели и их управленческая интерпретация**

Пороки либерально-рыночной экономической модели, *аксиоматика экономической науки, представленная в разделе 2*, и организационно-технологический подход обязывают к организации управления многоотраслевой производственно-потребительской системой общества в интересах его развития. При организационно-технологическом подходе многоотраслевая производственно-потребительская система, рассматриваемая как объект управления, в процессе своего функционирования может быть описана хронологически преемственной последовательностью межотраслевых и межрегиональных балансов продуктообмена и финансового обмена.

Хотя к балансовому методу (другое название — метод «затраты — выпуск», «input — output») в его наиболее распространённых версиях высказываются претензии (см., например, [57, 73]), тем не менее, именно балансовые модели — единственные модели социально-экономических систем, обладающие тремя принципиально важными для организации макроэкономического управления качествами:

- в них входят не вторичные оценки, сформированные на основе обработки первичных данных<sup>1</sup>, а непосредственно сами параметры социально-экономической системы;
- в них непосредственно отображается структура и количественные характеристики межотраслевых (либо межрегиональных) организационно-технологически обусловленных производственно-потребительских и финансовых взаимосвязей, а также — структура конечного продукта и инвестиций, с которыми, в свою очередь, так или иначе связаны характеристические параметры общественно-экономической формации, не отражаемые в балансовых моделях непосредственно;
- они «всеядны» в том смысле, что прямо или опосредованно в балансовых моделях можно отобразить все экономические, демографические и социокультурные параметры общества, а также — многие характеристики взаимодействия общества и природной среды (см., например, [101, с. 7]);
- если *план счетов бухгалтерского учёта в государстве построен так, чтобы кредитно-финансовая система была одним из инструментов макроэкономического государственного управления*<sup>2</sup>, то балансовые модели обеспечивают структурную идентичность аналитического учёта микроуровня экономики государства (уровень предприятия) и макроэкономической статистики, что очень важно для согласования процессов макроэкономического управления и управления на микроуровне во всех отраслях и регионах;
- кроме того, и **ЭТО — ГЛАВНОЕ**, даже если не пользоваться балансовыми моделями для расчётов вариантов экономической политики и анализа функционирования экономики в прошлом, то в этом случае необходимо иметь представление об их построении и управленческой интерпретации, поскольку только на их основе человек способен понять:
  - что, как и с чем связано в природно-общественно-хозяйственных системах,
  - что и как на что воздействует и может быть использовано в качестве инструментария управления на макро- и микро- уровнях многоотраслевой производственно-потребительской системы общества.

Поэтому, на наш взгляд, балансовые модели в решении разного рода макроэкономических задач незаменимы, но для того, чтобы они были работоспособны, — в процессе их построения необходимо: 1) обеспечить их метрологическую состоятельность и 2) управленчески грамотно интерпретировать связанные с ними математические абстракции на основе анализа взаимосвязей характеристик самой социально-экономической системы.

**И если человек не имеет понятия о построении балансовых моделей, об обеспечении их метрологической состоятельности и об управленческой интерпретации, то по отношению ко всем задачам социально-экономического анализа, научно состоятельного прогнозирования и планирования развития природно-общественно-хозяйственных систем и управления ими — он не состоятелен<sup>3</sup>.**

---

<sup>1</sup> Примером тому кейнсианство, основанное на оценках «труд» и «капитал», и обе они выражаются в финансовых показателях.

<sup>2</sup> К сожалению, об этом в России законодатели, Минэкономразвития, Минфин и центробанк и *политически активная часть общества* даже не задумываются, не говоря уж о том, чтобы они имели ясные представления о том, как это сделать.

<sup>3</sup> Он даже не сможет понять, когда его обманывают «советники-профессионалы», а когда они некомпетентны.

Все балансовые модели развёртываются из уравнений межотраслевого баланса продуктообмена во многоотраслевой производственно-потребительской системе. Многоотраслевая производственно-потребительская система может быть локализована в пределах государства, какого-то его региона, а также — в пределах того или иного множества государств, экономически взаимодействующих друг с другом.

Границы многоотраслевых производственно-потребительских систем могут быть разнородными: природно-географическими, юридическими границами государств, а кроме того — системы могут разграничиваться по признаку своеобразия информационно-алгоритмического обеспечения функционирования каждой из них (так разграничены многоотраслевые концерны даже в том случае, если их предприятия находятся в одном и том же государстве).

### 6.1. Простейшие балансовые модели

Речь пойдёт о простейших балансовых моделях. Их предназначение — показать, что есть что во многоотраслевой производственно-потребительской системе общества и как её компоненты связаны друг с другом и на что и как они и их изменения влияют. Без понимания этого невозможно построить детальные прикладные модели, предназначенные для практического решения разного рода задач управления хозяйством страны и её регионов.

В подавляющем большинстве публикаций по проблематике использования балансовых моделей уравнения межотраслевого баланса даются без вывода, что в нашем понимании, допустимо только для публикаций, ориентированных на специалистов, работающих с балансовыми моделями в границах общей для них концепции понимания макроэкономики, которая обуславливает единообразие их интерпретации по отношению к решению тех или иных задач. Поскольку в экономической науке последних нескольких столетий господствует финансово-счётный подход, то балансовые модели использовались в ограничениях этой парадигмы. В данной же работе мы реализуем организационно-технологический подход, в котором интерпретация балансовых моделей отлична от общепринятых при финансово-счётном подходе.

Кроме того, если вывод уравнений межотраслевого баланса не представлен, то те, кто сталкивается с ними впервые, не всегда оказываются способны осознать выраженные в них причинно-следственные связи, возникающие во многоотраслевой производственно-потребительской системе, которые либо поддерживают её функциональную целостность, либо разрушают её. Поэтому рассмотрение балансовых моделей мы начнём с вывода этих уравнений.

При их выводе предполагается следующее:

- учёт продукции ведётся в натуральной форме (т.е. в тоннах, штуках, кубометрах и т.п.);
- при натуральном учёте продукции всякая технология, отличающаяся от других технологий, предстаёт как отдельная отрасль даже в том случае, если производимый на её основе продукт кроме неё производится и на основе каких-то иных технологий;
- номенклатура отраслей известна и их общее количество равно  $N$ ;
- уравнения описывают межотраслевой продуктообмен на производственном цикле продолжительностью  $\Delta T$ , которая задаётся соответственно задачам, решаемым с помощью балансовых моделей<sup>4</sup>.

Если при указанных предположениях отрасль « $i$ » за время  $\Delta T$  произвела объём продукции  $x_i$ , то  $x_i$  — валовая мощность отрасли « $i$ » ( $i = 1 \dots N$ ). Далее рассматривается распределение между потребителями всего произведённого объёма продукции  $x_i$ . Распределение продукции отрасли « $i$ » между потребителями может быть представлено в форме уравнения:

---

<sup>4</sup> Хотя формально математически продолжительность цикла может быть любой, но поскольку деятельность ряда отраслей (например, сельского хозяйства, строительства, водного транспорта) в большей или меньшей мере подчинена ритмике смены сезонов, то технологически обусловленные значения  $\Delta T$  равны или кратны году, а при анализе продуктообмена в пределах годового производственного цикла, начала и завершения рассматриваемых интервалов  $\Delta T$  желательно привязывать к датам разграничения сезонов. Т.е. древнеславянское начало года 1 сентября, приуроченное к завершению большинства летних сельскохозяйственных работ, предпочтительнее, нежели нынешнее начало года 1 января, приходящееся на завершение первой трети календарной зимы.

$$x_i = \sum_{j=1}^N \alpha_{ij} x_j + f_i \quad (6.1-1), \text{ где:}$$

$\alpha_{ij} x_j$  — доля объёма *продукции*  $x_j$ , *выпущенной отраслью* « $j$ », потреблённая отраслью « $i$ » в её собственном производстве ( $\alpha_{ij}$  — соответствующий отрасли « $j$ » долевым коэффициент), иначе говоря это объём поставок продукции отрасли « $j$ » для обеспечения производства отрасли « $i$ »;

$\sum_{j=1}^N \alpha_{ij} x_j$  — доля валового выпуска отрасли « $i$ », потреблённая всеми отраслями (включая и отрасль « $i$ ») в процессе их собственного производства, т.е. это — производственное потребление, иначе именуемое «промежуточным продуктом»;

$f_i$  — так называемый «конечный продукт» отрасли « $i$ », т.е. то, ради чего велось производство.

В состав конечного продукта  $f_i$  входят:

- переходящие остатки продукта « $i$ », произведённые на прошлых производственных циклах и не потреблённые в них;
- сальдо экспортно-импортного баланса производственно-потребительской системы по продукту « $i$ » (экспорт со знаком «+», импорт — со знаком «-»);
- доля продукта  $f_i$ , переданная домашним хозяйствам для их жизнеобеспечения (т.е. то, что потребляется населением непосредственно);
- доля продукта  $f_i$ , переданная органам государственной власти вне государственного сектора народного хозяйства, предназначение которой — экономическое обеспечение политики государства и деятельности государственного аппарата;
- «инвестиционные продукты» — средства производства (станки, прочее производственное оборудование, капитальные сооружения и т.п.), которые дадут производственную отдачу, т.е. некий прирост производственных мощностей  $\Delta x_k$  ( $k = 1 \dots N$ ) тех или иных отраслей<sup>5</sup> (соответственно технологическому предназначению инвестиционных продуктов и их распределению среди других отраслей) на рассматриваемом или на последующих производственных циклах.

Сразу же отметим, что если соотноситься с рис. 4-1, то спектр распределения инвестиционных продуктов среди множества отраслей представляет собой одну из составляющих вектора управляющего воздействия в отношении рассматриваемой многоотраслевой производственно-потребительской системы, поскольку с ним связан прирост валовых мощностей всех отраслей в будущем, определяющий направленность и возможности её дальнейшего развития. Это обстоятельство открывает возможности к построению динамических балансовых моделей (dynamic input — output models), в которых динамика многоотраслевой производственно-потребительской системы предстаёт как хронологически преемственная последовательность межотраслевых балансов [37, 78 и др.]. Это позволяет моделировать как развитие, так и деградацию многоотраслевых производственно-потребительских систем.

Импортная составляющая конечного продукта тоже может включать в себя импорт инвестиционных продуктов, вследствие чего какими-то своими компонентами она тоже может входить в состав вектора управляющего воздействия.

Далее предполагается, что потребление продукции рассматриваемой отрасли « $i$ » всеми отраслями — переработчиками её продукции — носит технологически обусловленный характер, т.е. объёмы поставок  $\alpha_{ij} x_j$  пропорциональны объёмам отраслевого выпуска  $x_j$  отрасли-переработчика « $j$ » ( $j = 1 \dots N$ ). Это предположение может быть выражено математически следующим образом:

$$\alpha_{ij} x_j = a_{ij} x_j \quad (6.1-2), \text{ где:}$$

$x_j$  — валовой выпуск отрасли « $j$ » — потребителя продукции отрасли « $i$ »;

<sup>5</sup> Т.е. инвестиционные продукты, если они производятся отраслью « $i$ », вовсе не обязательно реализуются в ней самой как прирост её собственных производственных мощностей.

$a_{ij}$  — коэффициент пропорциональности, именуемый коэффициентом прямых затрат, равный количеству продукции отрасли « $i$ », которое необходимо для производства единицы учёта выпуска продукции отрасли « $j$ » при имеющихся технологиях, организации и культуре производства (т.е. если некоторая часть продукции утрачивается по халатности или расхищается, то балансовые модели всё равно это учитывают через соответствующие изменения коэффициентов прямых затрат).

Подстановка 6.1-2 в 6.1-1 позволяет получить уравнения межотраслевого баланса в общеизвестном виде в матрично-векторной записи<sup>6</sup>:

$$(E - A)x = f \quad (6.1-3), \text{ где:}$$

$E$  — единичная матрица, на главной диагонали которой стоят единицы, а выше и ниже неё — нули;  
 $A$  — матрица коэффициентов прямых затрат  $a_{ij}$ , характеризующая производственный — организационно-технологически обусловленный — продуктообмен;  
 $x$  — вектор-столбец валовых производственных мощностей  $x_i$  ( $i = 1 \dots N$ );  
 $f$  — вектор-столбец конечного продукта  $f_i$  ( $i = 1 \dots N$ ).

Уравнения 6.1-3 позволяют ответить на вопрос: Какими должны быть валовые мощности отраслей (т.е. вектор  $x$ ) для того, чтобы получить желаемое количество конечного продукта (вектор  $f$ ) при технологиях и организации производства, описываемых матрицей  $A$  коэффициентов прямых затрат  $a_{ij}$ ?

Соответственно для того, чтобы пользоваться уравнениями 6.1-3, предварительно необходимо решить задачу целеполагания долговременного экономического развития, т.е. задать последовательность векторов  $f_k$  ( $k = 1 \dots$ ) для хронологически преемственной последовательности межотраслевых балансов ( $k = 1 \dots$ ), описываемых уравнениями типа 6.1-3, так, чтобы каждый из векторов последовательности  $f_k$  ( $k = 1 \dots$ ) соответствовал как потребностям общественного развития на обозримую перспективу, так и уже имеющимся производственным мощностям и возможностям их наращивания  $\Delta x_k$  ( $k = 1 \dots$ ).

Но межотраслевой баланс может быть представлен и в стоимостной форме учёта продукции. Переход к ней осуществляется путём умножения объёмов выпуска продукции в натуральном учёте  $x_i$  отраслями на цены единиц учёта соответствующих видов продукции и пересчётом коэффициентов прямых затрат по формуле:

$$a_{CVij} = a_{HVij} \frac{p_i}{p_j} \quad (6.1-4), \text{ где:}$$

$a_{CVij}$  — коэффициент прямых затрат при стоимостной форме учёта продукции (мнемонический индекс «СУ»), который показывает, сколько денег надо потратить на покупку продукции отрасли « $i$ » для того, чтобы отрасль « $j$ » произвела объём продукции, стоимостью в одну платёжную единицу<sup>7</sup>;

<sup>6</sup> Есть такая шутка, что матрично-векторная запись экономит место на бумаге и напрягает мозги.

Но не надо бояться матрично-векторной записи. За каждой такой записью стоит множество структурно-идентичных друг другу строк, элементами которых являются «пронумерованные» математические объекты разного рода. Поэтому вопрос в том, как за матрично-векторной записью увидеть структуру стоящих за нею строк и их очерёдность. Для выработки этого навыка вполне достаточно статей в «Википедии» и других публикаций на тему матрично-векторное исчисление из серии «для чайников» либо первых глав учебников по разделу математики «линейная алгебра».

<sup>7</sup> Фактически это условный показатель (в отличие от реального показателя  $a_{HVij}$ ), поскольку в большинстве отраслей стоимость единиц учёта производимой ими продукции многократно превосходит покупательную способность сопровождающей продуктообмен платёжной единицы: 1 рубля, 1 доллара, 1 евро и т.п. Так автомобиль стоит тысячи платёжных единиц, но коэффициент  $a_{CVij}$  приводит расходы, связанные с производством этого автомобиля, к одной платёжной единице, представляющей собой некоторую долю в  $\rightarrow \rightarrow \rightarrow$

$a_{HVij}$  — коэффициент прямых затрат при натуральной форме учёта продукции (мнемонический индекс «НУ») — это  $a_{ij}$  в обозначениях формулы 6.1-2;

$p_i$  — цена единицы учёта продукции отрасли  $i$ ;

$p_j$  — цена единицы учёта продукции отрасли  $j$ .

При этом структура уравнений 6.1-3 сохраняется, хотя размерности входящих в них величин изменяются.

Переход к стоимостной форме учёта позволяет решить две управленчески значимые задачи:

- Во-первых, при стоимостной форме учёта могут корректно работать алгоритмы агрегирования<sup>8</sup>, позволяющие в произвольном порядке объединять по нескольку строк и столбцов матрицы  $A$  и сводить к одному компоненту компоненты векторов  $x$  и  $f$ , соответствующие объединяемым строкам и столбцам матрицы  $A$ . Это позволяет перейти от идентификации отраслей по технологическому признаку к идентификации отраслей по признаку предназначения производимой отраслями продукции для удовлетворения тех или иных потребностей других отраслей, людей, государства, общества в целом. Кроме того при агрегировании существенно сокращается размерность задачи  $N$  и, соответственно, сокращаются объёмы вычислений и объёмы информации, необходимые для построения балансовой модели и работы с нею.
- Во-вторых, натуральный учёт носит технологически-организационный характер и не связан с какими бы то ни было ценами. С другой стороны исключительно финансовый учёт макроуровня и построение финансовой политики государства исключительно на его основе (т.е. без соотнесения с натуральным учётом природных благ и продукции на основе балансовых моделей) не позволяет

государству должным образом организовать макроэкономическое управление, и в той или иной мере лишает государство экономического суверенитета. Переход же к стоимостной форме учёта продукции в балансовых моделях позволяет выявить возможности использования кредитно-финансовой системы (денежного обращения) в качестве средства макроэкономического бесструктурного управления, построить государственную систему такого управления и поддерживать её в работоспособном состоянии в соответствии с потребностями общественного развития.

Обратимся к таблице 6.1-1, представляющей межотраслевой баланс в простейшем виде при стоимостной форме учёта продукции.

**Таблица 6.1-1.**  
**Продуктообмен и стоимостной баланс**

	<b>Столбцы (<math>j=1 \rightarrow \dots \rightarrow N</math>):</b> потребление отраслью $j$ в процессе её собственного производства предоставляемых ей извне ресурсов и её факторные затраты (строки $i=1, \dots, N$ и элемент $v_j$ блока «В») (расходы отрасли $j$ )	Отдача	Валовые (полные) мощности
<b>Строки (<math>N \leftarrow \dots \leftarrow i=1</math>):</b> распределение продукции, производимой отраслью $i$ , среди других отраслей и поставки её продукции конечным потребителям (доходы отрасли $i$ )	$a_{11}x_1 \ a_{12}x_2 \ \dots \ a_{1j}x_j \ \dots \ a_{1N}x_N$ $a_{21}x_1 \ a_{22}x_2 \ \dots \ a_{2j}x_j \ \dots \ a_{2N}x_N$ ..... <b>Блок «А»:</b> ..... ..... Производство ..... $a_{i1}x_1 \ a_{i2}x_2 \ \dots \ a_{ij}x_j \ \dots \ a_{iN}x_N$ ..... $a_{N1}x_1 \ a_{N2}x_2 \ \dots \ a_{Nj}x_j \ \dots \ a_{NN}x_N$		$f_1$ $f_2$ ..... <b>Блок «Б»:</b> Управление производством ..... $f_i$ ..... $f_N$
Факторные затраты	$v_1 \ v_2 \ \dots \ v_j \ \dots \ v_N$ <b>Блок «В»:</b> Управление потреблением		Основное балансовое соотношение: $\sum_{j=1}^N v_j = \sum_{i=1}^N f_i$

Таблица 6.1-1 включает в себя три блока. В пределах совокупности блоков «А» и «Б» балансы при натуральном и стоимостном учёте продукции структурно-математически идентичны друг другу и отличаются друг от друга только размерностями констант и переменных, определяющих единицы

стоимости как автомобиля (единицы учёта валового выпуска автомобильной промышленности), так и в самом валовом выпуске.

<sup>8</sup> См., например: Математическая экономика на персональном компьютере [80, разделы 4.1.4 (с. 176), 4.2.4 (с. 184)].

учёта и входящих в модель. Блок «В» входит в баланс только при стоимостном учёте.

Принятое в настоящей работе разделение межотраслевого баланса в форме таблицы 6-1 на блоки «А», «Б» и «В» с указанием функций каждого из них в процессе управления многоотраслевой производственно-потребительской системой отличается от общепринятого разделения таблицы баланса на нумерованные квадранты: 1-й квадрант — блок «А», 2-й квадрант — блок «Б», 3-й квадрант — блок «В», 4-й квадрант — пространство между блоками «Б» и «В» в правом нижнем углу таблицы 6-1, в котором представлено основное балансовое соотношение. 4-й квадрант традиционно используется для отображения «конечного распределения и использования национального дохода». Однако, в нашем понимании, при детальном рассмотрении распределения и потребления конечного продукта этот процесс не может быть уложен в структуру таблицы типа 6-1. Детальное рассмотрение этого процесса требует построения иной структуры (об этом далее в настоящем разделе при рассмотрении основного и частных балансовых соотношений). Кроме того, исторически сложившиеся термины, посредством которых описываются компоненты квадрантов межотраслевого баланса, управленчески ничего не значат, примером тому термины: «промежуточная стоимость» — сумма элементов столбца в блоке «А» или совокупная сумма постолбцовых сумм в блоке «А»; «чистый продукт», «валовая добавленная стоимость»<sup>9</sup> — компоненты 3-го квадранта межотраслевого баланса.

**Блок «А»** содержит произведения коэффициентов прямых затрат  $a_{ij}$  на валовые мощности отраслей  $x_j$  и характеризует производственный — организационно-технологически обусловленный — продуктообмен точно так же, как и соответствующие компоненты уравнений межотраслевого баланса 6.1-3.

При стоимостном учёте продукции:

- каждая строка баланса в таблице 6.1-1 (в пределах блока «А» и соответствующая компонента вектора  $f$  в блоке «Б») даёт представление в некотором статистическом смысле о потреблении продукции рассматриваемой отрасли другими отраслями и, соответственно, — о структуре доходов отрасли<sup>10</sup>, рассматриваемой в качестве поставщика;
- а каждый столбец (в состав которого входят компоненты блоков «А» и «В») даёт представление о структуре расходов соответствующей отрасли, рассматриваемой в качестве потребителя продукции других отраслей (в пределах блока «А»): поставки продукции оплачиваются её потребителями и к расходам на их оплату в каждой отрасли добавляются факторные затраты (в пределах блока «В»).

Для каждой строки  $i$  блока «А» выполняется соотношение:

$$\sum_{j=1}^N a_{ij}x_j + f_i = x_i$$

То есть валовая мощность любой отрасли равна производимому ею конечному продукту плюс поставки промежуточных продуктов другим отраслям, пропорциональные валовым мощностям каждой из них. Левая часть этого равенства даёт представление о распределении валового выпуска отрасли  $i$  среди всех прочих производящих отраслей.

**Блок «Б»** содержит компоненты векторов  $x$  и  $f$  и характеризует результаты управления производством и поставками конечной продукции потребителям, а также характеризует управление

---

<sup>9</sup> Термин возник как выражение управленчески несостоятельного финансово-счётного подхода; в русле организационно-технологического подхода он не нужен, поскольку управленческим значением обладает другой термин — факторные затраты и их перечень. То же касается и термина «промежуточная стоимость».

<sup>10</sup> Здесь необходимо иметь в виду следующее: в ряде случаев продукция производится на основе частичной или полной предоплаты; есть отрасли с длительными производственными циклами, в течение которых заказчик продукции осуществляет авансовые платежи производителям продукции по мере завершения очередных этапов работ (например, в судостроении, в промышленном и дорожном строительстве). В результате этого данные финансового учёта объёмов производства до некоторой степени расходятся с данными натурального учёта вследствие того, что всё, что оплачено, предстаёт при финансовом учёте как продукция, производство которой завершено и которая передана заказчику. Примером тому судостроение и строительство капитальных объектов, когда на протяжении ряда лет выпуск готовой продукции при натуральном учёте может быть нулевым, а при финансовом учёте на основе авансовых платежей, сопровождающих этапы строительства объектов, выпуск продукции может быть весьма большим.

производством на последующих производственных циклах, поскольку в состав вектора  $f$  входят инвестиционные продукты (средства производства, которые дадут отдачу на последующих производственных циклах).

Если блоки «А» и «Б» могут существовать и при натуральной форме учёта продукции, и при стоимостной (хотя в каждом случае при идентичности их структуры они будут отличаться значениями входящих в них элементов и единицами их измерения), то блок «В» может существовать только при стоимостной форме учёта продукции.

**Блок «В»** включает в себя факторные затраты (иначе именуемые «добавленной стоимостью»)  $v_j$ . Поскольку составляющие вектора  $v$  —  $v_j$  ( $j = 1 \dots N$ ) являются источниками финансирования разного рода расходов на производственное и внепроизводственное потребление, то блок «В» представляет бесструктурное управление производством и распределением продукции посредством кредитно-финансовой системы, т.е. посредством организации денежного обращения, сопровождающего производственный и внепроизводственный продуктообмен. При этом для блоков «Б» и «В» выполняется балансовое соотношение:

$$\sum_{j=1}^N v_j = \sum_{i=1}^N f_i \quad (6.1-5).$$

Соотношение 6.1-5 получило название «основное балансовое соотношение». Поскольку все факторные затраты представляют собой источники финансирования потребления конечной продукции, то основное балансовое соотношение подразумевает, что за ним должно стоять некоторое множество частных балансовых соотношений, структура какого множества повторяет структуру конечного продукта, обусловленную предназначением соответствующих разновидностей конечного продукта. Необходимость соблюдения этих частных балансовых соотношений следует учитывать в политике, поскольку распределение покупательной способности общества (покупательной способности физических и юридических лиц в его составе) по специализированным рынкам продукции должно обеспечивать сбыт всего произведенного.<sup>11</sup> Т.е. соотношение 6.1-5 подразумевает, что структура вектора-столбца конечного продукта  $v_j$  и структура вектора-столбца факторных затрат  $j = 1 \dots N$  должны взаимно соответствовать друг другу, т.е. под финансирование (источники финансирования это — составляющие вектора  $f_i$ ) определённых социальных функций и задач должна выпускаться определённая продукция в объёме, соответствующем ценам на неё (составляющие вектора конечной продукции  $i = 1 \dots N$ ). В таблице 6.1-1 взаимосвязь, представленная формулой 6.1-5 и приведенными выше пояснениями к ней, обозначена серой заливкой строки  $j = 1 \dots N$  ( $\sum_{i=1}^N a_{ij} p_j x_j + v_j = p_j x_j$ ) блока «В» и столбца  $a_{ij}$  ( $x_j$ ) блока «Б».

Основное балансовое соотношение позволяет понять характеристику Н.К. Байбаковым<sup>12</sup> (1911 — 2008) гайдаровских реформ 1992 г.:

«Если бы мне в бытность председателем Госплана сказали: “Товарищ Байбаков, ты закончил год с эмиссией в 20 миллиардов рублей, не обеспеченной товарным покрытием”, я бы с ума сошёл,

<sup>11</sup> При этом со сбытом конечного продукта связан внефинансовый фактор, определяющий возможности либо невозможности сбыта при достаточной доле совокупной покупательной способности общества, приходящейся на соответствующий рынок: потенциальный потребитель должен быть заинтересован в получении соответствующей продукции, а для этого продукция должна быть качественной.

Теме обеспечения качества продукции посвящена работа ВП СССР «Философия управления качеством».

<sup>12</sup> С 1955 по май 1957 — председатель Государственной комиссии Совета Министров СССР по перспективному планированию народного хозяйства, с мая 1957 по 1958 г. — председатель Госплана РСФСР, с 1965 г. до ухода на пенсию в 1986 г. — председатель Госплана СССР. В период с 1958 по 1963 г. работал на региональном уровне вследствие неприятия реформ Н.С. Хрущёва.

К сожалению, научно-методологическое обеспечение работы Госплана СССР и Госпланов союзных республик и государственного управления народным хозяйством СССР в целом в период, когда Н.К. Байбаков возглавлял Госплан, оставляло желать много лучшего — качественно много лучшего. Однако, он не увидел этой проблемы и не предпринял никаких мер к её разрешению.



наверное. А при Сталине меня обвинили бы во вредительстве, и если бы сразу не расстреляли, то в лагерь уехали бы наверняка. Теперь же это называется платой за переход к рынку» [11, с. 288].

За этими словами стоит тот факт, что реформаторы грубо нарушили основное балансовое соотношение 6.1-5 и частные балансовые соотношения (слагаемые в структуре основного балансового соотношения), чем и вызвали катастрофу экономики 1990-х гг. Относиться к таким нарушениям разные теории предписывают по-разному:

- С точки зрения социолого-экономических теорий, ориентированных на решение первой или второй задач из числа названных в разделе 3, в этом нарушении, каким бы оно ни было по размерам и какие последствия оно ни вызвало, нет ничего предосудительного — рыночная саморегуляция производства и распределения может выражаться в любых нарушениях соотношения 6.1-5.
- С точки зрения социолого-экономических теорий, ориентированных на решение третьей задачи из числа названных в разделе 3, некоторая несбалансированность товарной и денежной масс неизбежна в силу разных причин, и в ней действительно выражается рыночная саморегуляция производства и потребления<sup>13</sup>. Но такая несбалансированность должна находиться в весьма ограниченных пределах, не угрожающих функционированию многоотраслевой потребительской системы как целостности в соответствии с интересами развития общества: это касается несбалансированности как в виде избыточного, так и в виде недостаточного платёжеспособного спроса по отношению к начальным ценам производственного цикла, которые рынок потом откорректирует в соответствующую сторону при условии, что этому не помешают другие факторы, оказывающие воздействие на производство, а также и факторы, участвующие в ценообразовании.

Если же несбалансированность достигает величин, нарушающих функционирование многоотраслевой производственно-потребительской системы как целостности, то это в лучшем случае — следствие неумения организовать макроэкономическое управление, а в худшем случае — умышленное преступление против государства и общества, организаторы которого могут прикрываться некомпетентными назначенцами в решении своих задач, подбирая кандидатов и продвигая их на должности в соответствии с закономерностью, представленной на рис. В-1.

Блок «В» в таблице 6.1-1 содержит одну строку, в которую сведены все факторные затраты (т.е. строку обобщающего характера): в реальной финансово-экономической деятельности общества факторные затраты — это несколько потоков систематических и разовых платежей, не связанных с оплатой поставок продукции сторонними организациями (такие платежи отображены в столбце блока «А», соответствующем рассматриваемой отрасли). И все платежи в группе факторных затрат связаны с тем или иным получателем платежа, которых можно классифицировать соответственно их статусу и функциям, выполняемыми каждым из них в жизни общества и государства. Для каждого из получателей платежей по факторным затратам соответствующие факторные затраты являются источниками финансирования деятельности этих получателей.

Также надо пояснить следующее обстоятельство. Поскольку кредитно-финансовая система является инструментом макроэкономического бесструктурного управления, то в экономике большинства стран наличествует так называемый «финансовый сектор», в который входят кредитные и страховые фирмы, биржи. Их деятельность не может быть отображена в балансовых моделях при натуральном учёте продукции, а при переходе к стоимостной форме учёта (в форме таблицы 6.1-1), хотя их обороты могут занимать очень высокую долю в финансовом обращении государства, их не следует включать в состав блока «А» потому, что предоставляемые ими производящим отраслям услуги, в отличие от подавляющего большинства всех прочих отраслей, не пропорциональны валовым мощностям отраслей — потребителей их услуг. Деятельность фирм финансового сектора должна отображаться в блоке «В», а потребление ими продукции производящих других отраслей должно отображаться в структуре блока «Б» как компоненты вектора  $f$ .

Также, как и отрасли финансового сектора, в структуру матрицы коэффициентов прямых затрат при натуральном учёте продукции не укладываются виды деятельности (отрасли), которые оказывают консультативные и образовательные услуги или предоставляют доступ к программному обеспечению и иным информационно-алгоритмическим продуктам. При стоимостном учёте они не укладываются и в структуру блока «А». Причины, требующие особого отношения к таким видам деятельности при построении балансовых моделей: 1) объёмы услуг, оказываемых ими отраслям, производящим в их большинстве «материальную» продукцию, не пропорциональны валовым мощностям этих отраслей; кроме того смыслы (информация и алгоритмика) не поддаются количественному учёту. В силу

---

<sup>13</sup> В частности, некачественная продукция отвергается платёжеспособным покупателем при условии, что есть возможность выбора и покупки более качественной продукции.

названных обстоятельств деятельность такого рода отраслей, как и отраслей финансового сектора, может быть учтена в стоимостной форме только через введение в блок «В» факторных затрат, соответствующих этим видам деятельности.

При натуральном учёте продукции с каждый таким видом деятельности должен быть связан свой идентификатор, а с идентификатором — описание его по существу. Стоимость для общества каждого такого вида деятельности определяется расходами продуктов и услуг, необходимых для его осуществление (расходы могут быть представлены как в натуральной форме учёта, так и в стоимостном). Но в любом из вариантов такие виды деятельности не укладываются в структуру матрицы коэффициентов прямых затрат и в структуру блока «А».

Кроме того, могут быть отрасли, чьи объёмы закупок продукции других отраслей для их собственного производства пропорциональны валовому выпуску каждой из них, но потребление производимой ими продукции не пропорционально валовому выпуску отраслей-потребителей. Таким отраслям в блоке «А» будет соответствовать столбец, дающий представление об их расходах, но соответствующие им строки в пределах блока «А» будут пусты. Весь их валовый выпуск войдёт в состав конечного продукта — колонка «Отдача» в блоке «Б».

Факторные затраты наличествуют в экономиках всех государств без исключения, но в каждом из них перечень факторных затрат и допустимые их уровни определяются политикой государства, которое допускает одни платежи правомочными, отдавая их на усмотрение директоров предприятий; другие платежи возводит в ранг обязательных; а ещё какие-то платежи признаёт необязательными либо недопустимыми<sup>14</sup>.

В зависимости от этого в финансово-экономической системе каждого конкретного государства обобщающая строка факторных затрат блока «В» таблицы 6.1-1 замещается некоторым конкретным набором строк, каждая из которых соответствует факторным затратам определённого назначения, с одной стороны сопровождающим деятельность предприятий всех отраслей, а с другой стороны являющихся источником финансирования деятельности других физических и юридических лиц. Этот набор строк в блоке «В» даже в одном государстве может быть различным для разных отраслей. Виды платежей в каждом отраслевом наборе могут быть равноприоритетными, но могут быть и разноприоритетными. Нормативы платежей определяются законодательством государства (включая и принятый в государстве «План счетов бухгалтерского учёта» — «систему национальных счетов»). Эти нормативы могут быть неизменными, но могут и варьироваться в зависимости от разных характеристик предприятия<sup>15</sup>, в зависимости от тех или иных макроэкономических показателей<sup>16</sup>. Их задание — составная часть финансовой политики государства, выработка которой в интересах развития общества тоже должна опираться на балансовые модели (об этом далее при обсуждении уравнения 6.1-7).

В силу этого обстоятельства в финансово-экономической системе каждого государства блок «В», представляя конкретику платежей по факторным затратам, содержит большее или меньшее количество строк, каждая из которых соответствует определённому виду платежей. В определении этого набора строк и правил осуществления платежей царит политический произвол, выражающий ту или иную концепцию управления жизнью общества [119] или суету политиков. Этот произвол может как опираться на объективные закономерности природно-общественно-хозяйственного развития и управления (см. рис. 6.1-1 ниже), так и игнорировать их, и противиться им.

Но и при опоре на них, концепции управления природно-общественно-хозяйственными процессами могут быть различными (как в силу различия природно-географических условий, так и в силу различий в достигнутом качестве жизни), что неизбежно будет выражаться в особенностях структуры блока «В» и в правилах осуществления платежей по факторным затратам.

---

<sup>14</sup> В частности, недопустимы коррупционные платежи, которые тоже являются разновидностью факторных затрат, хотя в силу их юридической недопустимости они не представлены в официальной бухгалтерской отчётности: либо вследствие того, что «размазываются» по официальным статьям расходов, либо вследствие того, что проходят по «чёрной» бухгалтерии, отображающей фактически приходно-расходные операции предприятия.

<sup>15</sup> Его возраста, отраслевой принадлежности, используемых технологий, специфики производимой продукции, объёмов деятельности, ориентации на те или иные рынки поставщиков и потребителей, локализации производственных мощностей предприятия, гражданства его собственников и их фактического места жительства и т.п.

<sup>16</sup> Рентабельность большинства предприятий отрасли или при размещении предприятий в том или ином регионе государства и т.п.

**ОБЩЕБИОСФЕРНЫЕ** РЕГУЛИРУЮТ ФОРМИРОВАНИЕ БИОЦЕНОЗОВ, ВЗАИМОДЕЙСТВИЕ БИОЛОГИЧЕСКИХ ВИДОВ ДРУГ С ДРУГОМ, И БИОСФЕРЫ В ЦЕЛОМ С ПРИРОДНОЙ СРЕДОЙ

**ВИДОВЫЕ** ОТЛИЧАЮТ ВИД «ЧЕЛОВЕК РАЗУМНЫЙ» ОТ ПРОЧИХ БИОЛОГИЧЕСКИХ ВИДОВ

**НООСФЕРНО-РЕЛИГИОЗНЫЕ** НРАВСТВЕННО-ЭТИЧЕСКИЕ, РЕГУЛИРУЮТ ВЗАИМОТНОШЕНИЯ ОБЛАДАТЕЛЕЙ РАЗУМА

**СОЦИОКУЛЬТУРНЫЕ** РЕГУЛИРУЮТ ПОСТРОЕНИЕ КУЛЬТУРЫ И ОПРЕДЕЛЯЮТ ПОСЛЕДСТВИЯ ЕЕ ВОЗДЕЙСТВИЯ НА ЛЮДЕЙ, ОБЩЕСТВА, ЧЕЛОВЕЧЕСТВА И ПРИРОДНУЮ СРЕДУ

**ЭКОНОМИЧЕСКИЕ** РЕГУЛИРУЮТ ХОЗЯЙСТВЕННУЮ ДЕЯТЕЛЬНОСТЬ ЛЮДЕЙ И ПРЕДОПРЕДЕЛЯЮТ ЕЕ ПОСЛЕДСТВИЯ ДЛЯ ХОЗЯЙСТВЕННОЙ СИСТЕМЫ КАК ТАКОВОЙ И ДЛЯ ОБЩЕСТВА

**УПРАВЛЕНЧЕСКИЕ** ВЫРАЖАЮТСЯ ВО ВСЕХ БЕЗ ИСКЛЮЧЕНИЯ ПРОЦЕССАХ УПРАВЛЕНИЯ И САМОУПРАВЛЕНИЯ



Рис. 6.1-1. ОБЪЕКТИВНЫЕ ЗАКОНОМЕРНОСТИ, КОТОРЫМ ПОДЧИНЕНА ЖИЗНЬ ЛЮДЕЙ — ИНДИВИДОВ, СОЦИАЛЬНЫХ ГРУПП, КУЛЬТУРНО СВОЕОБРАЗНЫХ ОБЩЕСТВ, ЧЕЛОВЕЧЕСТВА В ЦЕЛОМ

Но, как уже было отмечено, все факторные затраты отраслей являются источниками финансирования деятельности тех или иных физических или юридических лиц, направленной на удовлетворение их собственных потребностей или на осуществление тех или иных социально-статусных их функций. Это означает, что в случае, если блок «В» таблицы 6.1-1

представлен некоторой группой строк, то основное балансовое соотношение  $\sum_{j=1}^N v_j = \sum_{i=1}^N f_i$  также

должно являться суммой частных балансовых соотношений, соответствующих каждой строке блока «В» или группы строк. Соответственно и в блоке «Б» вектор  $f$  должен быть представлен группой столбцов, т.е. разбит на вектора-слагаемые, каждое из которых соответствует определённой строке в блоке «В» или определённой группе строк. Иначе говоря, под финансирование, формируемое на основе выплат предприятиями факторных затрат (блок «В»), должна быть произведена или закуплена по импорту соответствующая продукция (колонка «Отдача» в блоке «Б»).

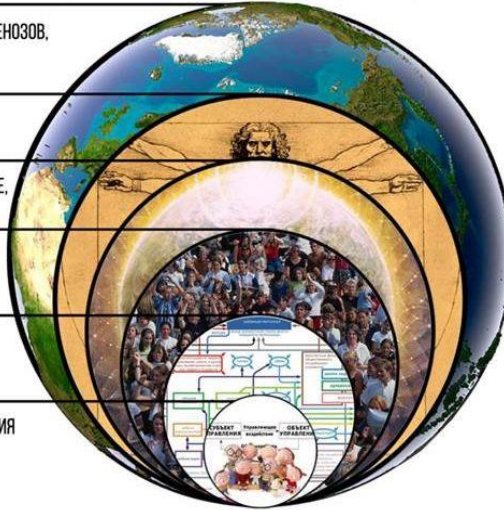
Структура обеспечения сбалансированности факторных затрат и конечного продукта (некоторые примеры) — роль финансового сектора в управлении



При этом необходимо указать на то обстоятельство, что факторные затраты не всегда являются источниками непосредственного финансирования потребления конечного продукта (см. рис. слева). Они в большинстве случаев являются источниками финансирования фондов-посредников, как оформленных структурно (или юридически), так и не оформленных структурно (или юридически). Такие фонды-посредники могут образовывать цепочки на пути от выплат факторных затрат до непосредственной оплаты продукции конечного потребления. Так на рисунке слева между блоком

«Госбюджет» и закупкой объектов инфраструктур и средств содержания инфраструктур могут стоять бюджеты местных органов власти и фирмы, непосредственно занятые строительством и обслуживанием инфраструктурных объектов. Соответственно потребление конечного продукта непосредственно финансируется из фондов-посредников, завершающих такого рода цепочки: см. обсуждаемый рисунок. Этот рисунок не даёт полного детального представления: о структуре факторных затрат, о цепочках фондов-посредников и о структуре конечного продукта (это конкретика каждого государства). Он предназначен для того, чтобы показать на некоторых примерах, как происходит финансирование потребления конечного продукта. Также он отчасти показывает роль финансового сектора в макроэкономическом управлении. Этот рисунок показывает то, что традиционно относят к 4-му квадранту межотраслевого баланса в форме таблицы 6-1, и при этом он показывает, что вся система фондов-посредников не укладывается в структуру таблиц межотраслевых балансов такого типа.

Соответственно представленному на этой схеме, в макроэкономическом государственном управлении необходимо обеспечивать взаимную сбалансированность в системе взаимоотношений, содержащей три группы объектов<sup>17</sup>:

1. Факторные затраты.
2. Наполнение специализированных фондов, из которых финансируется потребление напрямую или через фонды-посредники второго и последующих порядков.
3. Товарная масса произведённая под каждый специализированный фонд, из которого финансируется потребление соответствующих групп конечной продукции.

В частности, к факторным затратам относятся налоги, которые наряду с иными доходами государства являются источником финансирования расходов государственного бюджета. Поэтому наличие в блоке «В» налогов как одной из разновидностей факторных затрат практически означает, что собрать налоги и предусмотреть некие статьи расходов госбюджета — это только часть дела проведения в жизнь политики государства, вторая часть — не менее важная — включает в себя три аспекта:

1. Расходы бюджета должны быть обеспечены продукцией, производимой собственными производственными мощностями, или импортом соответствующих видов продукции: выделить только деньги — недостаточно для осуществления целей политики государства.
2. Должны быть непосредственные потребители этой продукции (либо они есть, но в решении задач политики каких-то потребителей конечной продукции необходимо создавать с нуля).
3. Кроме того, что необходимо выделить деньги и произвести продукцию, управляя порогами рентабельности в отраслях и регионах (см. рис. 1.2-1) в соответствии с целями политики государства, — платёжеспособный спрос на некоторые виды продукции должен быть защищён от либерально-рыночного ценообразования, поскольку в противном случае вследствие неравноприоритетности потребностей в спектре потребностей каждого из множества потребителей (об этом далее в разделах 7.5 и 9.2) — платежеспособный спрос на более низкоприоритетные виды природных благ и продукции при либерально-рыночном ценообразовании будет уничтожен ростом цен на более высокоприоритетные виды природных благ и продукции<sup>18</sup> (это — проявления так называемых «провалов рынка», которые социально ориентированное государство должно блокировать и профилактировать).

Если о необходимости первого политики вспоминают хотя бы иногда, то в случае порабощённости их либерально-рыночными экономическими «теориями» — о втором и третьем аспектах макроэкономического управления они даже не подозревают либо понимают второй и третий аспект в недопустимо узком смысле — исключительно как защиту расходов бюджета от нецелевого использования бюджетных средств.

В действительности защита платёжеспособного спроса, реализация которого необходима для осуществления проводимой государством политики природно-общественно-хозяйственного развития, — это более широкая задача, нежели защита расходов государственного бюджета от нецелевого использования бюджетных средств. К теме защиты политически целесообразного (соответствующего политике государства) платёжеспособного спроса от «стихий» либерально-рыночной саморегуляции мы обратимся позднее в разделе 7.1.

Теперь перейдём к рассмотрению вопроса об использовании балансовых моделей в задаче выработки финансовой политики государства. Для каждого столбца ( $j = 1 \dots N$ ) в пределах блоков «А» и «В» выполняется ещё одно балансовое соотношение:

---

<sup>17</sup> Если соотноситься с этой схемой, то «нецелевое использование бюджетных средств» — создание несбалансированности каких-то статей *бюджета* (один из фондов-посредников) и товарной массы каких-то групп конечного продукта, предназначенных для решения каких-то задач в деятельности обладателя бюджета.

<sup>18</sup> Именно вследствие *неравноприоритетности потребностей в спектре потребностей каждого из множества физических и юридических лиц* ценообразование в либерально-рыночной экономической модели носит такой характер, что научно-технический прогресс (если он есть) сопровождается геноцидом в отношении некоторой доли населения, а либерально-рыночная модель устойчиво в преемственности поколений воспроизводит массовую нищету и бескультурие, биосферно-экологические проблемы, на фоне чего сверхбогатое меньшинство «бесится с жиру» и сетует на дикость, лень и озлобленность простонародья, не желающего работать на эту систему.

$$\sum_{i=1}^N a_{ij} p_j x_j + v_j = p_j x_j \quad (6.1-6), \text{ в котором коэффициенты прямых затрат } a_{ij} \text{ и валовой}$$

объём выпуска  $x_j$  отрасли « $j$ » представлены в натуральной форме учёта продукции, а  $p_j$  — цена единицы учёта продукции отрасли  $j = 1 \dots N$ .

На основе соотношений 6.1-6 ( $j = 1 \dots N$ ), если обе части уравнений 6.1-6 поделить на  $x_j$ , можно получить уравнение:

$$(E - A^T) p = r \quad (6.1-7), \text{ где:}$$

$A^T$  — транспонированная<sup>19</sup> матрица  $A$  коэффициентов прямых затрат в натуральной форме учёта продукции;

$p$  — прейскуртант на продукцию, учитываемую в балансе, представленный в форме вектора-столбца;

$r$  — вектор-столбец долей факторных затрат (долей «добавленной стоимости») в составе цен на единицу учёта продукции всех отраслей. Компоненты вектора  $r$  определяются соотношением  $r_i = v_i / x_i$ , в котором валовой выпуск соответствующей отрасли  $x_i$  представлен в натуральной форме учёта продукции.

Уравнение 6.1-7 получило название «уравнение равновесных цен», поскольку при известном векторе  $r$  (и соответственно, — при известных векторах  $x$  и  $f$ ) на его основе можно рассчитать те цены, при которых межотраслевой финансовый баланс сходится. Однако эта возможность управленческого интереса не представляет, поскольку реальные цены в их большинстве (за исключением малочисленной группы товаров) формируются конъюнктурой рынка. Поэтому, полагая цены известными по статистикам, характеризующим рынки видов продукции, на основе уравнения 6.1-7 можно решить другую управленчески значимую задачу — получить доли факторных издержек  $r$ , при которых баланс также сойдётся при соответствующих векторах  $x$  и  $f$ . Такое использование уравнения 6.1-7 может быть полезным при формировании параметров *финансовой политики государства, определяющей распределение налогов, дотаций производителям продукции, субсидий потребителям продукции, параметры кредитования, параметры страхования и прочее, что вносит весомый вклад в формирование «финансового климата» в государстве.*<sup>20</sup>

Также ещё раз укажем на то обстоятельство, что хотя уравнение 6.1-7 связывает финансовые показатели (прейскуртант — вектор  $p$  и факторные затраты — вектор  $r$ ) в структуре таблицы 6.1-1, однако в матрицу  $A^T$  уравнения равновесных цен входят коэффициенты прямых затрат, полученные на основе учёта продукции в натуральной форме.

Соответственно, если после перехода к финансовому учёту продукции было произведено агрегирование отраслей, позволившее сократить их количество (и соответственно, размерность задачи —  $N$ ), то матрица  $A^T$  и вектор валовых мощностей  $x$  в уравнении 6.1-7 должны быть искусственно построенными, поскольку за каждой абстрактной отраслью, возникшей в результате агрегирования, стоит некоторое множество производственных процессов (технологий), а не один процесс (технология), как это было оговорено при выводе уравнения 6.1-3.

Так, например за автомобилестроением в реальности стоит некоторое множество моделей, каждой из которых соответствует некоторое множество комплектаций и расцветок. И это множество моделей и комплектаций, каждая из которых производится в определённом количестве, в уравнении 6.1-7 отображается как некий фиктивный автомобиль, производимый в некотором фиктивном количестве<sup>21</sup>, хотя реально в природе он и его выпуск не существуют. Фиктивный автомобиль и объём его выпуска могут быть получены в результате анализа закупок автомобилестроением продукции других отраслей и «осреднением» объёма закупок, приходящихся на реально не существующий «среднестатистический

<sup>19</sup> В результате транспонирования строки исходной матрицы  $A$  становятся столбцами транспонированной матрицы  $A^T$ .

<sup>20</sup> Здесь и далее под «финансовой политикой государства» понимается именно это — всё, что вносит основной вклад в формирование «финансового климата».

<sup>21</sup> Так в одно время в СССР в статистической отчетности количество тракторов указывалось в пересчёте на 15-силы, т.е. 1 трактор мощностью 60 л.с. учитывался как 4 трактора мощностью 15 л.с. Насколько это было оправдано реальной производительностью тракторов разной мощности, — это другой вопрос.

автомобиль» в общем объёме выпуска автомобилей отраслью. Может быть несколько фиктивных автомобилей: 2 — 3 легковых, 3 — 4 грузовых. Но суть от этого не меняется: введение в балансовую модель фиктивных отраслей и производимых ими фиктивных продуктов позволяет существенно уменьшить размерность  $N$  матрицы коэффициентов прямых затрат в задаче выработки финансовой политики государства.

То же касается и отображения в уравнение 6.1-7 и сельского хозяйства, которое при отображении в форму уравнения 6.1-7 производит не множество разновидностей зерна, трав, овощей, фруктов, ягод, птицы, яиц, рыбы, молока и разнородного мяса, как это имеет место в реальности, а некое фиктивное «сырьё для пищевой промышленности», которое в природе как некий своеобразный однородный продукт реально не существует. В каких-то случаях это фиктивное «сырьё для пищевой промышленности» может быть представлено несколькими группами, которым будут соответствовать подотрасли внутри сельскохозяйственной отрасли, например: зерно, овощи, фрукты, яйца, молоко, разнородное мясо, рыба, выделяемые по признакам технологического своеобразия производства каждой из групп продукции.

Поэтому использование балансовых моделей, построенных на основе уравнения 6.1-7, для выработки финансовой политики государства, формирующей финансовый климат в стране, — это искусство построения номенклатуры фиктивных, реально не существующих отраслей, и производимых ими фиктивных, реально не существующих продуктов, за которыми, однако, стоит реальность<sup>22</sup>. **В этом искусстве состоит суть навыка целенаправленной настройки рыночного механизма на успешное решение задачи экономического обеспечения развития общества и экономическое обеспечение политики государства.**<sup>23</sup>

Т.е. «рыночные методы», «рыночные решения» — это пустые слова, если за ними не стоит умение задать набор фиктивных отраслей для блока «А», структуру блока «В» и нормативы платежей по факторным затратам так, чтобы предпринимательская инициатива коммерчески эффективно работала на решение задач политики государства, производя при этом доброкачественную продукцию на основе достижений научно-технического прогресса. **Иначе говоря, «рыночные методы» — это не для недоучек, не воспринимающих адекватно действительность, которые по слабоумию и злонаправлению веруют в то, что рынок сам отрегулирует производство и потребление наилучшим для развития общества образом.**

Изложенное выше о структуре межотраслевых балансов в форме таблицы 6.1-1 требует ещё некоторых пояснений взаимосвязей процессов производства и распределения продукции, скрытых за блоками «Б» и «В».

**Блок «Б»** в некотором скрытом виде содержит в себе управляющее воздействие в отношении характеристик производства в будущем. Дело в том, что в состав конечного продукта, кроме продукта, потребляемого в домашних хозяйствах, государством и иными общественными институтами, экспортно-импортного баланса, также включают средства производства (инвестиционные продукты), предназначенные для создания производственных мощностей, которые будут работать на последующих производственных циклах.

**Инвестиционные продукты в составе вектора  $f$  представляют собой управляющее воздействие в отношении целесообразного изменения спектра производственных мощностей системы на последующих производственно-потребительских циклах, что и отражено в названии блока «Б».**

**Блок «В»** носит двоякий характер: 1) он характеризует управление потреблением в пределах общества, о чём шла речь при обсуждении основного и частных балансовых соотношений, и 2) он

---

<sup>22</sup> Фикции могут включаться в абстрактные модели при решении разного рода прикладных задач, если фикции представляют собой корректные оценки каких-либо реальных метрологически состоятельных параметров, как это имеет в данном случае введения в балансовую модель фиктивных отраслей и производимых ими фиктивных продуктов.

<sup>23</sup> В более общем виде: Прикладная математика — это искусство, в основе которого лежат знание абстрактной (чистой) математики и знание предметной области, в которой посредством методов математики предполагается решить какие-то практически значимые задачи. Далее вступает в дело фантазия, которая «запихивает реальность» предметной области в математические абстракции, а по завершении исполнения алгоритма математической модели — из полученных математических абстракций извлекает жизненно состоятельное решение практической задачи в соответствующей предметной области...

опосредованно характеризует управление производством, поскольку структура добавленной стоимости  $v_j$  (иначе именуемой «факторные затраты») — это функционально обусловленные расходы предприятий всех отраслей (об этом далее по тексту в разделе 6.3), которые являются источником формирования доходов населения, общественных организаций и органов государственной власти, т.е. источником формирования разного рода фондов, из которых оплачивается потребление.

Опосредованный характер управления производством через блок «В» состоит в действии принципа *«платёжеспособный спрос — рождает предложение товарной продукции»*.

Причём этот опосредованный характер управления производством выражается вариативно:

- если платёжеспособный спрос возник (либо увеличился) и под его удовлетворение уже существуют сырьевые ресурсы и производственные мощности, то они будут загружены, и соответствующая продукция появится на рынке;
- если платёжеспособный спрос возник (увеличился), но под его удовлетворение не существует производственных мощностей, то:
  - на первом этапе просто вырастут цены на соответствующие виды продукции, что будет воспринято рынком как сигнал «наращивать производственные мощности»;
  - поэтому на втором этапе<sup>24</sup> появится поток инвестиций в отрасль, который послужит источником финансирования производства соответствующих инвестиционных продуктов и создания недостающих производственных мощностей; однако и второй этап может оказаться двухшаговым — на первом шаге может потребоваться наращивание производственных мощностей в отраслях, создающих производственное оборудование и инфраструктурные объекты для рассматриваемой отрасли, и только на втором шаге рассматриваемая отрасль сможет получить производственное оборудование, необходимое ей для наращивания её собственных производственных мощностей в их натуральном выражении в соответствии с возросшим платёжеспособным спросом;
- если платёжеспособный спрос исчез (сократился), то некоторая доля существующих производственных мощностей в течение некоторого времени будет оставаться не загруженной, а потом избыточное производственное оборудование будет ликвидировано, а персонал уволен или трудоустроен в иных производствах и сферах деятельности. Последнее обстоятельство в ряде случаев может требовать государственного финансирования предприятий при минимальном выпуске ими продукции в целях поддержания проектно-конструкторских школ и технологий, которые могут потребоваться в будущем.

Однако балансовые модели продуктообмена и финансового обмена, структурно аналогичные представленному в таблице 6.1-1, при отказе от рассмотрения системы фондов-посредников, из которых финансируется потребление конечной продукции, пополняемых за счёт факторных затрат, — в общепринятой практике пользования ими не являются полными моделями социально-экономических процессов, поскольку в них не включают процессы потребления и воспроизводства трудовых и природных ресурсов. Тем не менее, принципы построения балансовых моделей позволяют интегрировать в них и эти процессы.

В частности, П.П. Пастернак обращает внимание на «необходимость разработки общенационального баланса использования и воспроизводства продукции отраслей материального производства, ресурсов трудовой и природной сфер. Такой баланс, в отличие от межотраслевого баланса совокупного общественного продукта, позволил бы системно решать стратегические задачи развития экономики и природопользования в стране, а также рассчитывать с использованием общей матрицы прямых удельных затрат ресурсов материальной, трудовой и природных сфер, ненулевые оценки на все виды используемых ресурсов в экономике» [101, с. 7]. И рассмотрению вопросов, связанных с построением такого рода моделей, П.П. Пастернак посвящает один из разделов цитированной работы. На необходимость реализации именно такого подхода указывает и академик Национальной Академии наук республики Беларусь П.Г. Никитенко: «... можно считать, что общественное воспроизводство в ней (ноосферной экономике — наше пояснение по контексту цитирования) целесообразнее рассматривать в единстве не по двум (I, II), как ныне общепринято, а по трём совокупным подразделениям:

---

<sup>24</sup> При сочетании следующих условий: 1) спрос будет по-прежнему высоким и будет оцениваться высоким на перспективу и 2) «финансовый климат» таков, что наличествует инвестиционный потенциал.



$$\begin{array}{l}
\text{I} \quad C_1+V_1+M_1=\Pi_1; \\
\text{II} \quad C_2+V_2+M_2=\Pi_2; \\
\text{III} \quad C_3+V_3+M_3=\Pi_3; \\
\hline
\Sigma \quad C +V +M =\Pi,
\end{array}$$

где I — производство средств производства, включая природные ресурсы; II — производство предметов потребления, включая дары природы; III — производство человека как социального продукта (разум, знание, наука, образование, культура, услуги)<sup>25</sup>; C, V, M, Π — воспроизводство соответственно постоянных фондов, переменных фондов, прибавочного продукта и валового национального продукта.

Именно такой подход к группировке отраслей общественного воспроизводства позволяет описать социально-экономическое развитие как разумный устойчивый и взаимосвязанный инновационный процесс накопления фондов и воспроизводства материального и нематериального продукта.

Как следует из представленной нами схемы подразделения общественного воспроизводства на три сектора, в которых органически увязывается ноосферная парадигма социально-экономического развития, очевидна необходимость непрерывного и сбалансированного функционирования этих подразделений, обеспечивающего воспроизводство общественного продукта и накопление фондов» [92, с. 130].

---

<sup>25</sup> Т.е. речь идёт об экономическом обеспечении демографической политики государства, рассматриваемой как отрасль производства новых культурно состоятельных поколений. — ВП СССР: Наше пояснение при цитировании.

## 6.2. «Финансовый климат» и некоторые возможности управления им

При внесении в блок «В» таблицы 6.1-1 фактической структуры факторных затрат, имеющих место в финансово-экономической системе конкретного государства, — таблица 6.1-1 становится «портретом» «финансового климата». Это понятие определяется следующим образом:

Финансовый климат — «financial climat» — система правовых и экономических условий осуществления финансовой деятельности в стране отдельными субъектами хозяйствования, существенно влияющих на уровень доходности и риска финансовых операций. «Финансовый климат» определяет возможности работы на основе принципа *самоокупаемости деятельности* всех без исключения предприятий в пределах юрисдикции этого государства (т.е. за исключением некоторых предприятий, так или иначе обретших статус «экстерриториальных»).

Финансовая устойчивость всякого предприятия в любом «финансовом климате» это — процесс, а не состояние, достигнутое к тому или иному моменту времени.

Поэтому она может рассматриваться только на продолжительных интервалах времени, охватывающих несколько последовательных циклов деятельности предприятия: «формирование портфеля заказов — деятельность по выполнению заказов — поставка продукции заказчикам и итоговые расчёты с ними». При таком подходе финансовая устойчивость предприятия это — превышение его доходов над расходами за один и тот же срок времени в прошлом и в обозримой перспективе, т.е. это не отрицательная платёжеспособность (фактическая — по отношению к прошлому, ожидаемая — по отношению к будущему) на рассматриваемом интервале времени. Однако финансовая устойчивость предприятия обусловлена многими факторами, а не только технико-технологическим и управленчески-организационным уровнем самого предприятия и достигнутой на нём культурой производства и культурой управления. Решающим фактором является именно «финансовый климат», в котором действует это предприятие, а не его собственная технико-технологическая, кадровая и маркетинговая политика, которые реально всегда подчинены «финансовому климату», поскольку в противном случае предприятия не выживают, а вложенные в них капиталы теряются<sup>1</sup> (хотя в ряде случаев сохранение капиталов означает ликвидацию предприятия с целью перекачки капиталов в иные сферы деятельности или в иные регионы).

Решающая роль «финансового климата» ярко показана К.А. Бабкиным<sup>2</sup> в публикации «Почему тракторный завод останется в Канаде» [10]. В ней сообщается, что одно из тракторных производств «Росагромаша» находится в Канаде. Оно выпускает современные тракторы и навесное оборудование для них разного назначения. Президент РФ В.В. Путин поставил вопрос об организации аналогичного производства в России. Были произведены расчёты в обоснование этого бизнес-плана и получены результаты, которые К.А. Бабкин опубликовал. Картина получилась для экономики России и страны в целом самоубийственная в случае сохранения в дальнейшем приверженности либерально-рыночной экономической модели и нынешнего «финансового климата»: см. рис. 6.2-1.

«Финансовый климат» России и «финансовый климат» Канады настолько различны, что технологический комплекс, в условиях Канады приносящий 16,4 млн. долларов США прибыли ежегодно, при его переносе в Россию и выпуске того же спектра продукции, по оценкам К.А. Бабкина, будет приносить 21,7 млн. долларов США убытков ежегодно<sup>3</sup>. И это без учёта затрат на создание в

<sup>1</sup> Об этом приверженцы рыночного либерализма умалчивают: одни вследствие непонимания, а другие — по злему умыслу, — настаивая на том, что всё определяется эффективностью управления бизнесом.

<sup>2</sup> Президент ЗАО «Новое Содружество» и ассоциации «Росагромаш».

<sup>3</sup> Под неконкурентными условиями на рис. 6.2-1 понимаются статьи расходов предприятия, по которым работа в Канаде коммерчески предпочтительнее, а под конкурентными — статьи расходов, по которым предпочтительнее работа предприятия в России.

Под «бухгалтерией» на рис. 6.2-1 понимается составление и предоставление контролирующим органам государства всевозможной отчётности. Оказывается, что это не мелочь, которой можно пренебречь.

«Российские компании вынуждены вести учёт в трёх направлениях:

- бухгалтерский учёт в соответствии с требованиями законодательства о бухгалтерском учёте;
- налоговый учёт в соответствии с требованиями налогового законодательства;
- учёт в соответствии с правилами Международных стандартов финансовой отчётности (компании, которые в соответствии с требованием федерального законодательства должны составлять консолидированную финансовую отчетность).

В законодательстве Канады предусмотрена единая форма учёта. (...)

России производственных мощностей, на подбор и обучение персонала, на изменение логистики и т.п. расходов, связанных с созданием с нуля предприятия и продвижением его продукции на рынки.



Рис. 6.2-1. Влияние «ФИНАНСОВОГО КЛИМАТА» в КАНАДЕ и в РОССИИ НА ВОЗМОЖНОСТИ ВЕДЕНИЯ БИЗНЕСА в РЕАЛЬНОМ СЕКТОРЕ ЭКОНОМИКИ ОБЕИХ СТРАН.

Этот пример показателен тем, что в нём рассматриваются возможности функционирования одного и того же технико-технологического производственного комплекса в двух различных «финансовых климатах», порождённых политикой и законодательством двух стран.

Но допустим, что К.А. Бабкин предоставляет недостоверную информацию и вводит

Российское законодательство, регулирующее бухгалтерский и налоговый учёт, требует оформления большого количества документов на бумажных носителях, что приводит к необходимости составления 2-5 документов по одной хозяйственной операции (пачка бумаги для принтеров формата А4 объёмом 500 листов стоит от 150 рублей до 170 рублей по оптовым интернет-ценам декабря 2014 г.; в декабре 2024 г. такая же пачка бумаги стоит приблизительно от 350 до 600 рублей — центрбанк успешно борется с инфляцией? — наше пояснение при цитировании).

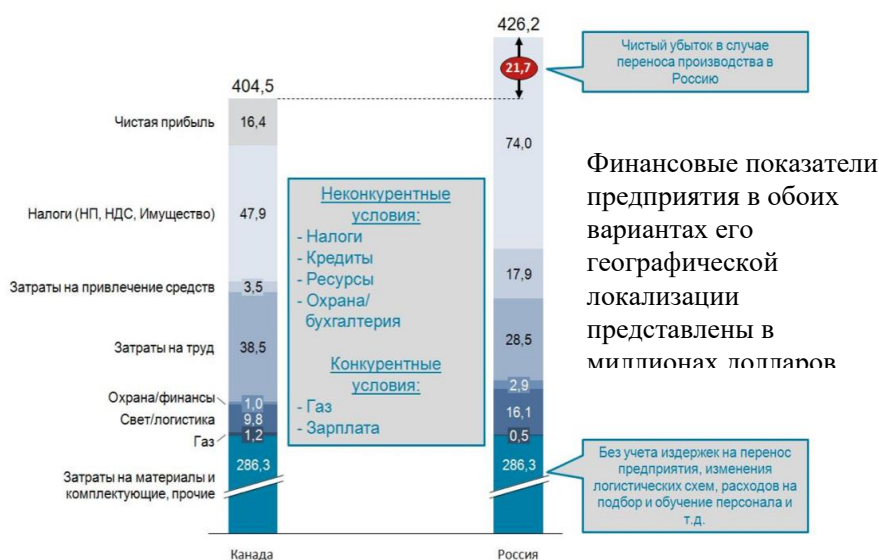
В Канаде количество документов, которыми оформляются хозяйственные операции значительно меньше, чем в России. (...)

Органами контрольных мероприятий в рамках выездных, камеральных, встречных проверок запрашивается большое количество копий документов. За последний год (цитируемый материал опубликован 2 октября 2013 г.: наше пояснение при цитировании) ООО «Комбайновый завод «Ростсельмаш» фискальным органам в копиях предоставило около 41 тыс. документов (количество проверок за год — 167).

В этой связи российские предприятия вынуждены содержать расширенный штат бухгалтерии и финансовой службы. Штат этих служб на предприятии в Ростовской области (аналогичном канадскому) составит не менее 65 человек, что в значительной степени увеличит издержки предприятия.

По усредненным расчетам ежегодно на содержание этих служб потребуется 1 805 тыс. долларов США, что на 1 005 млн. (так в цитируемом документе: должно быть — тыс.: наше замечание при цитировании) долларов США выше текущих затрат на канадском заводе, где эти службы насчитывают 14 человек.

Также важно отметить, что система бухгалтерского учета и сложность документооборота в России приводит к тому, что менеджеры коммерческих отделов до 50 % рабочего времени вынуждены тратить на сбор и подготовку документации. На канадском предприятии работа с документами сведена к минимуму — не более 10 % рабочего времени» [10].

Кроме того, первая позиция расходов (затраты на материалы, комплектующие и прочее в объёме 286,3 млн. долларов), заявленная А.К. Бабкиным одинаковой для локализации производства в Канаде и в России, вряд ли будет одинаковой в действительности особенно при условии, что в России будет осуществляться полный технологический цикл производства, а не «отвёрточная сборка» тракторов и навесного оборудования из агрегатов и комплектующих, поставляемых из-за рубежа. Следует ожидать, что в России затраты по этой позиции будут выше заявленных.

Этот пример — иллюстрация, если не умышленного вредительства (действие фактора мафиозности в политике, носящего транснациональный надгосударственный характер, тоже надо учитывать), то управленческой безграмотности законодателей, правительства, прочих госчиновников России, которые не подозревают, что план счетов бухгалтерского учёта и законодательство о хозяйственной и финансовой деятельности — либо инструмент осуществления государственного макроэкономического суверенитета, либо инструмент его уничтожения и криптоколонизации страны.

читателя в обман, преследуя какие-то свои цели: такого рода обвинения в его адрес высказывались в связи с цитированной публикацией<sup>4</sup>. Поэтому оценим перспективы развития реального сектора экономики РФ в условиях имеющегося «финансового климата» самостоятельно.

\* \* \*

Предположим, что мы намереваемся осуществить в реальном секторе экономики долгосрочный проект продолжительностью  $N$  лет, на протяжении которых он будет требовать только инвестиций, а коммерческая эксплуатация проекта может начаться только по завершении всех работ, т.е. в  $N + 1$  год от его начала.

Предположим, что проект требует ежегодных инвестиций в объёме —  $s_{0i}$  ( $i = 1...N$ ), исчисляемых в ценах конца года, предшествующего первому году осуществления проекта (равно — в ценах начала первого года осуществления проекта).

Предположим, что за годы осуществления проекта инфляция составляет  $q_i$  % в соответствующий год ( $i = 1...N$ ). Т.е. стоимость инвестиционных продуктов и зарплаты участников проекта к концу текущего года  $i$  по отношению к уровню соответствующих цен конца предшествующего года  $i - 1$  возрастает в  $(1 + q_i/100)$  раз. Иначе говоря, выполняется соотношение:

$$s_i = s_{0i} \times (1 + q_i/100)$$

Предположим, что инвестиции в проект не облагаются налогами.

В этом случае необходимый суммарный номинальный объём инвестиций *нетто* в проект составит:

$$S_{\text{НЕТТО}} = \sum_{i=1}^N s_i = \sum_{i=1}^N [s_{0i} \prod_{j=1}^i (1 + q_j/100)] \quad (6.2-1)$$

Предположим, что проект осуществляется полностью на основе заёмных средств и ставка кредитования в каждый год составляет  $p_i$  % годовых, в годы  $i = 1...N$  соответственно.

Поскольку на протяжении всего времени осуществления работ проект не приносит доходов, то это означает, что платежи процентов по кредиту текущего года должны выплачиваться из кредитной ссуды текущего года (в предположении, что у проекта нет иных источников дохода, из которых бы могло осуществляться его финансирование и которые могли бы быть источником платежей процентов

---

<sup>4</sup> По мнению Носиковой Татьяны Маджитовны — основателя и генерального директора аудиторской компании «Независимый Финансовый Клуб» — К.А. Бабкин закладывает в расчёты недостоверную информацию о России и соответственно получает недостоверные результаты. И соответственно, по мнению Т.М. Носиковой, «господин Бабкин, вместо того, чтобы сказать просто, что прибыль от производства в России будет меньше, чем от производства в Канаде (это было бы правдой, но тогда мог бы возникнуть следующий вопрос, прямо вытекающий из государственнической логики: а не мог бы господин Бабкин пожертвовать частью прибыли ради развития российской промышленности?) начал комбинировать.

Задача была непростая: сделать так, чтобы производство в России стало неприбыльно вовсе. Для этого надо было врать много, сильно и эффектно, ярко и публицистично, так, чтобы каждый, кто стал бы ловить за руку, казался бы душителем свободы слова и рупором боящихся критики чиновников. (...)

Проблема в том, что, имея возможность честно ответить на вопрос и таким образом озвучить реальные проблемы производств в России, такие как дороговизна кредита, нехватка квалифицированной рабочей силы, нехватка ПТУ (профессионально-технических училищ: наше пояснение при цитировании), большой объём отчётности, трудность с возвратом НДС и т.д. — бизнесмен эти проблемы оставил ради корыстного интереса в тени» [5].

Но в соответствии с принципами рыночной экономики претензия к К.А. Бабкину на тему «пожертвовать частью прибыли» — неуместны: предприниматели, топ-менеджеры самими принципами организации либерально-рыночной экономики, даже при наличии в ней некоторых элементов госрегулирования, вынуждены заботиться о максимизации прибыли — как в целях расширения бизнеса и завоевания большей доли на рынке, так и в целях создания финансовых резервов, которые могут потребоваться в неизбежных случаях непредвиденного возникновения разного рода неприятностей, требующих внезапных финансовых вложений, подчас не малых.

Кроме того, интересно, что у Т.М. Носиковой не встаёт вопрос: А почему бы государству не изменить «финансовый климат» так, чтобы реальный сектор мог устойчиво развиваться на инновационной основе?

по кредиту). Соответственно этому обстоятельству ежегодный объём кредитов, необходимых для осуществления проекта, будет составлять в каждый год следующую величину:

*«Необходимый объём кредитов в год  $i$ » = «Объём инвестиций, приходящихся на очередной год  $i$  с учётом инфляции, накапливаемой к его завершению» + «объём платежей в год  $i$  процентов по кредитам, взятым в годы, предшествующие  $i$ » + «объём платежей процентов по кредиту, взятому на очередной год  $i$ »* (6.2-2)

Себестоимость проекта к моменту завершения работ и началу его коммерческой эксплуатации в этом случае будет равна сумме всех взятых инвестиционных кредитов, включая и платежи процентов по ним:

$$\text{«Себестоимость проекта к началу его эксплуатации»} = \sum_{i=1}^N \text{«Необходимый объём кредитов в год } i \text{»} \quad (6.2-3)$$

С  $N+1$  года начнётся коммерческая эксплуатация завершённого проекта. Ожидаемые сроки его окупаемости можно оценить, исходя из уравнения:

*«Себестоимость проекта к моменту начала его эксплуатации» + («ежегодные платежи процентов по всем ранее взятым кредитам в течение срока окупаемости» + «ежегодные эксплуатационные расходы») × «срок окупаемости» = «годовой доход от коммерческой эксплуатации проекта» × «срок окупаемости»*

*«Срок окупаемости» = «Себестоимость проекта к моменту начала его эксплуатации» / («годовой доход от коммерческой эксплуатации проекта» – «ежегодные платежи процентов по всем ранее взятым кредитам в течение срока окупаемости» – «ежегодные эксплуатационные расходы»)*

При этом доходы от коммерческой эксплуатации и эксплуатационные расходы должны быть оценены с учётом инфляции, а так же, возможно, — и с учётом изменений конъюнктуры рынка, под воздействием которого изменятся преysкуранты на потребляемую в процессе деятельности продукцию, и на продукцию, производимую в проекте.

Полная себестоимость осуществления проекта определится соотношением:

*«Полная себестоимость проекта» = «себестоимость проекта к началу его эксплуатации» + «сумма платежей процентов по инвестиционным кредитам, выплаченная в течение срока окупаемости»*

На основе этой модели сопоставим друг с другом три проекта продолжительностью в 2 года, 5 и 10 лет. В целях упрощения вычислений предположим, что:

- инфляция на протяжении всего срока осуществления проекта неизменна и составляет 5 % в год, т.е.  $q_i = 5 \%$ ;
- ставка по кредиту (ссудный процент) на протяжении всего срока осуществления проекта тоже неизменна и составляет 10 % годовых, т.е.  $p_i = 10 \%$ .
- для осуществления каждого из проектов при отсутствии инфляции необходимы ежегодные инвестиции в объёме 1 у.е.

Ежегодный объём инвестиций, начиная с 1-го года, с поправкой на ожидаемое к концу года накопление инфляции в этом случае определяется формулой:

$$s_i = (1 + q) \times (1 + q)^{(i-1)} \quad (6.2-4)$$

Необходимый объём кредитов в год  $i$ , из которых финансируется проект, определяется формулой 6.2-6, полученной на основе уравнения 6.2-5, структурно аналогичного соотношению 6.2-2, выраженному в лексике:

$$K_i = s_i + K_i(p/100) + \sum_{j=1}^{i-1} (K_j \times p/100) \quad (6.2-5)$$

$$K_i = \frac{s_i + (p/100) \times \sum_{j=1}^{i-1} K_j}{1 - (p/100)} = \frac{s_i}{1 - (p/100)} + \frac{(p/100)}{1 - (p/100)} \sum_{j=1}^{i-1} K_j \quad (6.2-6)$$

При сделанных предположениях процесс инвестирования и кредитования проектов будет описываться таблицей 6.2-1.

**Таблица 6.2-1.**  
**Инвестирование и кредитование ( $q=5\%$ ,  $p=10\%$ )**

Годы	1	2	3	4	5	6	7	8	9	10
Ежегодный необходимый объём инвестиций, $S_i$ , у.е.	1,05	1,103	1,158	1,216	1,276	1,34	1,407	1,477	1,551	1,629
Ежегодный необходимый объём кредитования, $K_i$ , у.е.	1,167	1,355	1,566	1,805	2,073	2,374	2,712	3,091	3,517	3,995

Итоговые показатели осуществления проектов представлены в таблице 6.2-2.

**Таблица 6.2-2.**  
**Сопоставление результатов проектов ( $q=5\%$ ,  $p=10\%$ )**

Продолжительность осуществления проекта (годы)	Себестоимость проекта $S_{\text{НЕТТО}}$ при отсутствии инфляции и беспроцентном кредитовании, у.е.	Себестоимость проекта $S_{\text{НЕТТО}}$ при 5 %-ной инфляции и беспроцентном кредитовании, у.е.	Удорожание проекта за счёт инфляции, %	Себестоимость проекта к моменту начала его эксплуатации при 5 %-ной инфляции и кредитовании под 10 % годовых, у.е.	Удорожание проекта по отношению к безинфляционному варианту и беспроцентному кредитованию, разы
2	2	2,153	+7,7	2,521	1,261
5	5	5,802	+16	7,965	1,593
10	10	13,208	+32	23,655	2,365

Ниже в таблицах 6.2-3 и 6.2-4 представлены параметры процессов осуществления тех же проектов при инфляции  $q_i = 7\%$  и ставке ссудного процента  $p_i = 15\%$ .

**Таблица 6.2-3.**  
**Инвестирование и кредитование ( $q=7\%$ ,  $p=15\%$ )**

Годы	1	2	3	4	5	6	7	8	9	10
Ежегодный необходимый объём инвестиций, $S_i$ , у.е.	1,07	1,145	1,225	1,311	1,403	1,501	1,606	1,718	1,838	1,967
Ежегодный необходимый объём кредитования, $K_i$ , у.е.	1,258	1,568	1,938	2,380	2,907	3,534	4,280	5,165	6,215	7,460

**Таблица 6.2-4.**  
**Сопоставление результатов проектов ( $q=7\%$ ,  $p=15\%$ )**

Продолжительность осуществления проекта (годы)	Себестоимость проекта $S_{\text{НЕТТО}}$ при отсутствии инфляции и беспроцентном кредитовании, у.е.	Себестоимость проекта $S_{\text{НЕТТО}}$ при 7 %-ной инфляции и беспроцентном кредитовании, у.е.	Удорожание проекта за счёт инфляции, %	Себестоимость проекта к моменту начала его эксплуатации при 7 %-ной инфляции и кредитовании под 15 % годовых, у.е.	Удорожание проекта по отношению к безинфляционному варианту и беспроцентному кредитованию, разы
--	---	--	--	--	---

2	2	2,215	+10,75	2,826	1,413
5	5	6,154	+23,08	10,051	2,010
10	10	14,784	+47,84	36,705	3,671

\* \* \*

В связи с тем, что центробанк России 25 октября 2024 г. поднял ключевую ставку до 21 %, после чего стоимость кредитов возросла до 25 — 26 % годовых, на основе этой же модели покажем процесс инвестирования и кредитования проектов при инфляции 5 % и ставке по кредитам 25 % годовых.



**Таблица 6.2-5.**

**Инвестирование и кредитование ( $q=5\%$ ,  $p=25\%$ )**

Годы	1	2	3	4	5	6	7	8	9	10
Ежегодный необходимый объём инвестиций, $S_i$ , у.е.	1,05	1,103	1,158	1,216	1,276	1,34	1,407	1,477	1,551	1,629
Ежегодный необходимый объём кредитования, $K_i$ , у.е.	1,4	1,937	2,656	3,619	4,905	6,626	8,924	11,992	16,088	21,554

Итоговые показатели осуществления проектов представлены в таблице 2 (либо в нумерации цитированной монографии — 6.2-6).

**Таблица 6.2-6.**

**Сопоставление результатов проектов ( $q=5\%$ ,  $p=25\%$ )**

Продолжительность осуществления проекта (годы)	Себестоимость проекта $S_{\text{НЕТТО}}$ при отсутствии инфляции и беспроцентном кредитовании, у.е.	Себестоимость проекта $S_{\text{НЕТТО}}$ при 5 %-ной инфляции и беспроцентном кредитовании, у.е.	Удорожание проекта за счёт инфляции, %	Себестоимость проекта к моменту начала его эксплуатации при 5 %-ной инфляции и кредитовании под 25 % годовых, у.е.	Удорожание проекта по отношению к безинфляционному варианту и беспроцентному кредитованию, разы
2	2	2,153	+7,7	3,337	1,669
5	5	5,802	+16	14,517	2,903
10	10	13,208	+32	79,701	7,97

\* \*  
\*

Полная себестоимость проектов будет выше, чем представленная в таблицах 6.2-2, 6.2-4 и 6.2-6, поскольку в неё должны быть включены все платежи по погашению задолженности по инвестиционным кредитам, взятым в годы  $i = 1 \dots N$ , осуществляемые в период срока окупаемости. Однако мы не будем заниматься её оценкой, поскольку для «финансового климата» модели нет характерных сроков окупаемости: проект к моменту его завершения может быть настолько обременён заведомо неоплатными долгами по кредитам, что не окупится никогда; а если он принадлежит к исключительно высокодоходной сфере, то окупится в течение года. Поэтому оценка полной себестоимости проекта, осуществляемого на основе исключительно инвестиционных кредитов — вопрос конкретики «финансового климата».

Если проект финансируется не только из заёмных средств, но и отчасти собственных источников финансирования, то модель остаётся по-прежнему работоспособной, но в формулы 6.2-5 и 6.2-6 надо будет подставить не полные величины ежегодных инвестиций  $s_i$ , а их доли, которые должны финансироваться из заёмных средств.

Представленное выше — модель, но в неё заложены инфляция и ставки ссудного процента, характерные для «финансового климата» России последних 15 лет, под которые предприятия реального сектора могут кредитоваться в наши дни, а для некоторых периодов — даже более низкие, чем реальные инфляция и ставки.

Эта модель показала, что инновационное развитие страны в таком «финансовом климате» невозможно в принципе даже при ключевой ставке в 10 % годовых в силу экспоненциального роста себестоимости осуществления долгосрочных проектов<sup>5</sup> на основе инвестиционных кредитов. А такими являются большинство инфраструктурных и наукоёмких инновационных проектов:

- от 2 до 5 лет требуется на строительство автостреды регионального значения;
- на создание и начало производства нового автомобиля требуется от 2 до 5 лет;
- 5 — 10 лет требуется на создание нового поколения элементной базы радиоэлектроники или создание с нуля самолёта нового поколения;
- разработка тактико-технического задания на проектирование боевого корабля океанской зоны 1-го или 2-го ранга нового поколения, проектирование и строительство по проекту первой серии

<sup>5</sup> Расчёты, представленные в таблицах 6.2-1 — 6.2-4, были сделаны в 2010 г., а жизнь страны за прошедшие годы подтвердила правильность сделанных тогда выводов практически.

кораблей в совокупности требуют 7 — 12 лет даже при условии, что все проблемы с разработкой и производством вооружения для него будут успешно решены в приемлемые сроки и не затормозят ни проектирование, ни строительство самих кораблей.

- На становление научных, инженерных (проектно-конструкторских и технологических), вузовских педагогических школ при благоприятных для привлечённого персонала условиях (в том числе и финансово-экономических) требуется порядка 10 — 15 лет. Поэтому фундаментальная наука, которая в принципе не может работать в режиме непосредственной самокупаемости, становится неподъёмной для госбюджета при лавинообразном росте с течением времени необходимых объёмов её финансирования. Во многом это касается и прикладной науки, а также — системы образования, которая реально производит трудовые ресурсы определённого квалификационного уровня, что необходимо для развития общества и государства, а не «оказывает образовательные услуги» в интересах тех или иных индивидов, в чём пытаются уверить общество приверженцы «Вашингтонского консенсуса»<sup>6</sup>.

Тем более инновационное развитие в таком «финансовом климате» невозможно при проведении финансовой политики ограничения денежной массы<sup>7</sup>, находящейся в обороте, которую проводит центробанк РФ на протяжении длительного времени под предлогом «сдерживания инфляции», в полном соответствии с «Вашингтонским консенсусом»: рост цен под воздействием отнесения платежей процентов по кредиту на себестоимость продукции неизбежно приведёт к тому, что продуктообмен, необходимый для осуществления инновационного развития и роста производства, будет невозможен из-за отсутствия у реального сектора необходимого объёма оборотных средств; обеспечить продуктообмен при наличествующей денежной массе за счёт увеличения скорости обращения капитала тоже не удастся, поскольку максимальные скорости протекания финансовых потоков через производящие отрасли производственно-потребительской системы общества обусловлены продолжительностью в каждой из них технологических циклов: «*принятие к исполнению заказа на продукцию — производство под заказ — итоговые расчёты с заказчиком*» либо «*производство под ожидаемую конъюнктуру рынка — продажа продукции оптовикам или конечному потребителю*».

В частности, как можно понять из таблицы 6.2-3 (её последний столбец, вторая строка), *если объём кредитования в 10-й год в 7,46 раз превосходит базовый объём инвестиций для случая нулевой инфляции и беспроцентного кредитования*, то нарастание потребности в кредитах в таких темпах при массовом инновационном развитии отраслей сделает инновационное развитие невозможным вследствие отсутствия в банковской системе страны соответствующих кредитных ресурсов, тем более при политике ограничения денежной массы центробанком.

Но даже, если проводить политику увеличения денежной массы в соответствии с потребностями погашения кредитной задолженности с учётом всех расходов по «обслуживанию долга», продукция, полученная в результате технологически и организационно успешно осуществлённых наукоёмких инновационных проектов, будет обладать столь высокой себестоимостью производства, что её будет невозможно продать на мировом рынке (либо курс рубля для этого должен быть снижен на порядки по отношению к курсу, имевшему место к моменту начала массового осуществления долгосрочных наукоёмких проектов).

30 октября 2024 г. Э.С. Набиуллина выступила в Думе.

«Глава ЦБ Эльвира Набиуллина объяснила депутатам смысл денежно-кредитной политики регулятора, отметив, что это «не прихоть ЦБ, а неизбежная реакция на ситуацию в экономике». Выступая в Госдуме, она заявила, что Центробанк не намерен «делать никаких скидок» для достижения таргета инфляции<sup>8</sup> в 4 %. Государству и экономике, по ее словам, необходимо пересмотреть стратегии и направить ресурсы на приоритетные направления. И, в конце концов, это

---

<sup>6</sup> Кроме того, экспоненциальный характер обесценивания денег при многолетней инфляции многократно обесценивает накопления: так за 20 лет при 5 %-ной инфляции в 2,5 раза обесценится первый взнос в накопительную часть пенсии. Т.е. *сформированный государством* (прежде всего законодателями) в 1990-е гг. «финансовый климат» обрекает на крах и реформу пенсионной системы.

2018 г., когда пенсионный возраст был увеличен для мужчин до 65 лет, а для женщин до 60 лет, подтвердил правоту предсказания, высказанного в предшествующем абзаце и сделанного в 2015 г.

<sup>7</sup> Эмиссия средств платежа — единственное средство частичной компенсации воздействия ссудного процента на финансовое обращение.

<sup>8</sup> «Таргет инфляции» (от английского target — цель), — намеченный уровень инфляции.

окупится. Центробанк же своей политикой этому не противоречит, напротив, он делает так, «чтобы эти усилия не ушли в свисток», добавила Набиуллина. (...)

Глава ЦБ Эльвира Набиуллина:

Спрос серьезно оторвался от производственных возможностей экономики. Значение имеет и значительно повышение утилизационного сбора, более существенная, чем предполагалось ранее, индексация коммунальных тарифов и тарифов РЖД. И это происходит при уже высокой инфляции. Наша денежно-кредитная политика обязана на это реагировать. Если не компенсировать влияние дополнительных проинфляционных факторов на спрос и на инфляционные ожидания, то рост инфляции продолжится, и мы закончим 2025 год с еще более высокой инфляцией, чем мы имеем сейчас.

В целом, жесткая денежно-кредитная политика — это не прихоть Центрального банка, а неизбежная реакция на то, что происходит в экономике, этим этот период и сложен. Жесткая денежно-кредитная политика в наших условиях не противоречит всем тем задачам по развитию экономики, над которыми сейчас работает правительство. И эта политика защищает зарплаты, защищает пенсии, пособия и сбережения людей от роста цен.

Не все депутаты согласились с главой Центробанка. Глава думского комитета по защите конкуренции Валерий Гартунг, например, заявил, что высокие ставки не дают бизнесу развиваться. Но в итоге Эльвира Набиуллина переубедила несогласных, рассказал “Ъ FM” председатель комитета Госдумы по финансовому рынку Анатолий Аксаков: «На моей памяти первый раз так долго обсуждалась денежно-кредитная политика, и у депутатов много вопросов. Естественно, они связаны с тем, что геополитическая обстановка сложная, и она приводит к тому, что регулятору приходится поднимать ключевую ставку, чтобы сбить инфляционные тенденции, которые в последнее время, к сожалению, ускоряются. Но, естественно, повышение ключевой ставки ведет и к процентам по кредиту. Определенная горячность чувствовалась в дискуссии.

Может ли такая жесткая политика стимулировать рост цен? Такие аргументы звучали, но Эльвира Набиуллина очень убедительно показала, что процент по кредиту занимает не самое большое место в цене товаров, которые потом предъявляются людям для продаж. Те сопутствующие факторы, в том числе и стоимость комплектующих, рабочей силы, они как раз и формируют цену, а рост заработных плат и комплектующих, а также инфляционный навес, который необходимо сбивать. И мировая практика показывает, что единственным инструментом борьбы с инфляцией является жесткое проведение денежно-кредитной политики. Здесь нам ничего не надо выдумывать, а просто

реализовывать то, что уже давно наработано в мире. Просто это надо сделать последовательно и жестко»<sup>9</sup>.

«Реальный рост цен на продукты питания в России превысил 50 % в 2024 году, оценил для «Газеты.Ru» финансовый аналитик BitRiver Владислав Антонов.

«Реальная инфляция по продуктам питания составила с начала года от 50 до 100 %, если не больше. Ожидаемое повышение тарифов ЖКХ и ослабление рубля создают дополнительное инфляционное давление. В таких условиях маловероятно существенное снижение темпов роста цен до конца года и в 2025 году. Высокая инфляция продолжит снижать реальные доходы населения, особенно в регионах, где уровень зарплат значительно ниже столичного», — отметил

### Какие продукты питания сильнее всего подорожали в 2024 году

Рост потребительских цен с начала года до конца октября по сравнению с концом 2023 года, %

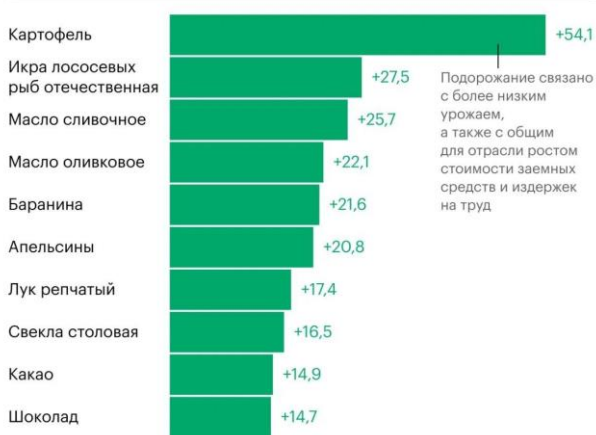

Подорожание связано с более низким урожаем, а также с общим для отрасли ростом стоимости заемных средств и издержек на труд

Источник: Росстат

© РБК, 2024

<sup>9</sup> «Жесткость не прихоть Центробанка. Почему не все согласны с риторикой регулятора по ключевой ставке»: <https://www.kommersant.ru/doc/7268077?ysclid=m2ykl97u9s707032981>.

экономист.

По словам Антонова, методика расчета официальной инфляции использует усредненную потребительскую корзину, которая может существенно отличаться от реальных трат большинства россиян<sup>10</sup>. Эксперт уточнил, что особенно заметна разница для тех, кто тратит большую часть доходов на продукты питания и товары первой необходимости — цены на них растут быстрее общего уровня инфляции.

По оценке ЦБ, на 21 октября годовая инфляция в России составила 8,4 %. Доцент кафедры экономической теории и поведенческой экономики Университета «Синергия» Татьяна Суворова сказала, что в ноябре произошел скачок цен на товары первой необходимости: на сливочное масло — почти в два раза, на мясо в сетевых магазинах — до 1 тыс. рублей за 1 кг».<sup>11</sup>

На протяжении длительного времени это одна из многих публикаций, авторы которых показывают, что *официальная («отчётно-показательная») инфляция* — это одно, а инфляция, с которой сталкиваются люди реально, — это качественно иные числа. И это обстоятельство в очередной раз приводит к вопросу об управленческой состоятельности тех статистик, которые собирает власть и на основе которых она оценивает положение и перспективы и вырабатывает свою политику. Т.е. это одна из составляющих вопроса о жизненной состоятельности научно-методологического обеспечения государственного управления и управления в экономике, под властью которого живут Россия и другие государства.

Поэтому обратимся к вопросу о реальной инфляции. Начнём с рассмотрения того, как фабрикуется официальная «отчётно-показательная» инфляция. Обратим внимание на то, что интернет-поисковики на запрос о потребительской корзине, на основе которой в России ведётся оценка официальной инфляции, не дают прямых ответов. Они находят публикации, посвящённые этому вопросу, а в некоторых из них можно найти ссылки на сайт Росстата типа, приведённой ниже: структуру потребления, на которую ориентируется Росстат, можно найти здесь — <https://rosstat.gov.ru/statistics/price>.

В одной из такого рода публикаций приводится конкретика по состоянию на 2022 г.:

«По состоянию на 12.08.2022 в ней 558 категорий<sup>12</sup>. Первые 67 из них занимают более 50 % в базе расчета, а топ-12 позиций, доля которых превышает 1 %, составляют около 18,7 %. Вот они:

- Легковой автомобиль новый — 2,44 %
- Легковой автомобиль поддержанный — 2,28 %
- Отопление — 2,11 %
- Бензин АИ-92 — 1,99 %
- Бензин АИ-95 — 1,65 %
- Сигареты с фильтром — 1,37 %
- Содержание и ремонт жилья — 1,36 %
- Абонентская плата за сотовую связь — 1,24 %
- Обед в столовой/кафе/закусочной — 1,18 %
- Пиво — 1,07 %
- Куры охлажденные — 1 %
- Водка 40 градусов и выше — 1,02 %

Этот список формируется в том числе по результатам ежегодного исследования, в котором проводится опрос десятков тысяч респондентов»<sup>13</sup>.

Однако уже на этой стадии мы видим лживость или некомпетентность: номенклатура потребляемых товаров названа «структурой». Слова «номенклатура» и «структура» — не синонимы, поскольку в жизни номенклатуры и структуры — разные явления.

---

<sup>10</sup> Т.е. в основе официальных оценок инфляции жизненно несостоятельная фикция, придуманная чиновниками.

<sup>11</sup> «Продукты в России подорожали на 50-100% за год. Аналитик Антонов: реальный рост цен на продукты питания превысил 50%» (<https://www.gazeta.ru/business/news/2024/11/18/24390997.shtml>).

<sup>12</sup> В 2024 г. в ней уже более 600 товаров.

<sup>13</sup> И. Галактионов. «Как на самом деле Росстат считает инфляцию»: <https://bcs-express.ru/novosti-i-analitika/kak-na-samom-dele-rosstat-schitaet-infliatsiiu?ysclid=m3ph21uuck811356140>.

- «НОМЕНКЛАТУРА (от лат. nomenclatura — перечень, роспись имён)» (Большая Российская энциклопедия), т.е. номенклатура — это перечень объектов или субъектов.
- «СТРУКТУРА (лат. structura — строение, расположение, порядок), 1) определённая взаимосвязь, взаиморасположение составных частей; строение, устройство чего-либо; 2) в философии — совокупность устойчивых связей объекта, обеспечивающих сохранение его основных свойств при различных внешних и внутренних изменениях, основная характеристика системы, её инвариантный аспект» (Большая Российская энциклопедия).

Т.е. структура потребления должна строиться на основе определённой номенклатуры товаров, и кроме их перечня структура должна включать в себя также количество каждого товара. Поэтому **оценивать инфляцию по номенклатуре потребляемых товаров, называя номенклатуру «структурой», — глупость или умышленное лукавство** с целью сокрытия фактического положения дел в экономике и в обществе. Так:

- Инфляция для семьи, которую можно назвать потребительски-бытовой, это — рост стоимости жизни семьи на основе одной и той же корзины потребляемых товаров. Поскольку семьи разные по составу (от индивида-одиночки, живущего в общежитии, до семьи нескольких поколений, живущей общим хозяйством в своём доме на приусадебном участке) — то для каждого типа семьи «своя инфляция», обусловленная их образом жизни, который во многом обусловлен их доходами. И эта инфляция в 2024 г. составила вовсе не заявленные Э.С. Набиуллиной 8,4 %.
- Инфляция для предприятий реального сектора, которую можно назвать «производственная инфляция», это — рост себестоимости единицы учёта выпускаемой ими продукции, обусловленный ростом цен на потребляемую им продукцию поставщиков и ростом факторных затрат. И эта инфляция отличается от семейно-бытовой именно потому, что у предприятий иные потребительские корзины, вследствие чего производственная инфляция разная и для предприятий разных отраслей.
- И обе разновидности инфляции могут быть разными в разных регионах одного и того же государства, что обуславливается их физико-географическим различием и различием в развитости инфраструктур, на которые опирается жизнь цивилизованных обществ.

И соответственно официальные данные об инфляции в России, оглашаемые ЦБ и Э.С. Набиуллиной персонально, — это пустословие ни о чём, поскольку они не характеризуют ни реальное положение дел в сфере производства, ни положение дел в семейно-бытовой сфере.

И это обстоятельство снова указывает на жизненную несостоятельность того научно-методологического обеспечения государственного управления и управления в экономике, под властью которого живёт Россия (см. рис. В-1 во Введении).

**Тем не менее Дума, правительство и прочие органы власти потребляют эти разговоры ни о чём без возражений и без вопросов, что обнажает их некомпетентность.**

**Но и электорат со своей стороны рьяно голосует за управленчески несостоятельных депутатов от всех партий.**

19 ноября 2024 г. Э.С. Набиуллина ещё раз выступила в Думе. В своём выступлении она, как сообщили СМИ, якобы опровергла «глубокое заблуждение» о том, что повышение ключевой ставки ЦБ разгоняет инфляцию.

«Мнение, что рост ключевой ставки Центробанка разгоняет инфляцию в России, это глубокое заблуждение: отношение процентных расходов к себестоимости продукции последние пять лет в среднем не превышало 5 %, заявила глава ЦБ Эльвира Набиуллина.

"Не могу не сказать о распространенном мнении, что рост ключевой ставки только разгоняет рост цен, потому что провоцирует рост расходов по кредитам. Это глубокое заблуждение", — сказала она, выступая в Госдуме»<sup>14</sup>.

Обратимся к рассмотрению по существу заявления Э.С. Набиуллиной «отношение процентных расходов к себестоимости продукции последние пять лет в среднем не превышало 5 %». Прежде всего отметим, что в предшествующие пять лет ставка была не 21 %, а существенно ниже — с 2017 г. по 2023 г. большую часть времени она не превышала 10 %, хотя и это значение было многократно выше допустимого для развития реального сектора. Поэтому ссылка на показатели предшествующих пяти лет неправомерна. Хотя 5 % существенно меньше 25 %, под которые (как минимум) банки выдают

<sup>14</sup> Отсюда: <https://ria.ru/20241119/nabiullina-1984601749.html?ysclid=m3ojg5jhr800010016>.

кредиты предприятиям реального сектора после повышения ключевой ставки ЦБ до 21 %. Но всё же надо понимать, что эти 5 % значат на практике.

Если вывести из рассмотрения вопрос о рентабельности предприятий, то 5 % от себестоимости продукции, идущие на обслуживание задолженности по кредитам, при неизменном объёме выпуска продукции предприятием и неизменном прейскуранте, это — потеря 5 % оборотных средств предприятия в год. Если же учитывать потерю покупательной способности оборотных средств предприятий вследствие инфляции, то потери оборотных средств будут ещё больше. Т.е. обслуживание кредитной задолженности (при названных условиях: неизменность объёма выпуска, неизменность или же рост прейскуранта в условиях инфляции) порождает диспропорцию между:

- производственными мощностями предприятий, оцениваемыми в натуральном учёте возможностей выпуска продукции,
- и их же производственными мощностями, оцениваемыми по объёму их оборотных средств и их покупательной способности.

Как можно понять из заявления Э.С. Набиуллиной, эта потеря производственных мощностей в их финансовом выражении для России на протяжении нескольких лет составляет не менее 5 % в год, и это больше, чем официально заявляемые темпы роста экономики РФ, которые сопоставимы с погрешностью при сборе статистических данных<sup>15</sup>. Введение в рассмотрение рентабельности не меняет существа воздействия на оборотные средства 5 % себестоимости, идущих на обслуживание кредитной задолженности, поскольку, это воздействие следует рассматривать в обезразмеренной кредитно-финансовой системе (об этом далее в разделе 7.2) , а не в номинальной, где все показатели рассчитываются в значениях номиналов платёжной единицы (рублях, долларах и т.п.).

**Т.е. Э.С. Набиуллина сама призналась, хотя это мало кто понял, что ЦБ душит ростовщичеством реальный сектор экономики России и, как следствие, — страну в целом.**

Но и это ещё не всё, что касается заявленных ею 5 %. Если обратиться к приведённой ранее таблице 6.1-1 «Продуктообмен и стоимостной баланс», то эти 5 % в их явном виде присутствуют в блоке «В» как одна из строк факторных затрат при детализации блока «В». Но кроме того, в скрытом виде они присутствуют в во всех колонках блока «А», характеризующих расходы отраслей на приобретение продукции других отраслей для нужд их собственного производства. И так для каждой отрасли, для каждого предприятия. И если идти по этим цепочкам продуктообмена в направлении от потребителей продукции к её поставщикам, то вряд ли получится, что 5 % в составе себестоимости продукции всех отраслей — это реальная цена ростовщичества для общества: ведь в этих цепочках поставщики первого уровня сами покупают продукцию поставщиков второго уровня, те в свою очередь, покупают продукцию поставщиков третьего уровня и т.д., и поставщики всех этих уровней в цену своей продукции закладывают в среднем 5 % на обслуживание своей кредитной задолженности.

- О том, что общий рост цен и перекачка оборотных средств предприятий в собственность ростовщического сектора, обусловленные обслуживанием долгов по кредитам (об этом далее в разделе 7.1), входит в эти заявленные 5 %, Э.С. Набиуллина ничего не говорила.
- И она ничего не сказала о том, где можно убедиться в состоятельности методики расчётов, на основе которой подчинённые ей клерки выдали оценку стоимости обслуживания кредитной задолженности в реальном секторе на уровне 5 %.

Кроме того, существует понятие «база прейскуранта» (о нём обстоятельно далее), которого нет в официозе экономической лженауки, обслуживающей либерально-рыночную экономическую модель. При постановке задачи об организации управления «финансовым климатом» на основе балансовых моделей, можно выявить малочисленную группу товаров (природных благ, продуктов, социальных услуг, прав и т.п., что в обществе реально оплачивается непосредственно), рост цен на которые вызывает рост себестоимости производства подавляющего большинства всех прочих продуктов. Эту группу товаров можно назвать «база прейскуранта», поскольку при фиксированном объёме денежной массы в обращении именно товары базы прейскуранта задают уровень всех прочих цен. В базу прейскуранта, в частности, входят: первичные энергоносители, электроэнергия, некоторые конструкционные материалы, заработная плата, транспортные тарифы и цена кредитов, т.е. ставка по кредитам.

---

<sup>15</sup> В 2023 году российский ВВП вырос на 3,6 %, в 2024-м власти ожидают рост на 2,3 %. (<https://www.rbc.ru/economics/13/02/2024/65ca889f9a79476f6198efbb?ysclid=m3pjkrub6by148043218>).

Лживо-правдивое заявление российских СМИ о том, что экономика России оценивается МВФ как четвёртая в мире, мы прокомментировали ранее во Введении.



Поэтому, как воздействует увеличение ключевой ставки на инфляцию производственную и потребительски-бытовую, можно показать только на основе анализа финансового обращения на основе балансовых моделей, о чём руководство ЦБ, судя по их многолетней политике, не только не подозревает, но и не желает подозревать.

Если анализировать денежное обращение, сопровождающее продуктообмен в обществе, на основе правил Г.Р. Кирхгофа для процессов переноса в сетях обмена чем-либо, то для того, чтобы возникла инфляция, необходимы одно из следующих действий или их некоторое сочетание:

- осуществлять эмиссию денежной массы более высокими темпами, чем растёт производство в реальном секторе, исчисляемое в неизменных ценах (ценах базового периода);
- сократить производство ниже уровня прежнего платёжеспособного спроса, что повлечёт за собой больший или меньший избыток денежной массы в обращении и соответственно — рост цен;
- стимулировать рост цен кредитованием под процент, больший, чем возможности роста производства, обусловленные темпами наращивания энерговооружённости, что также ведёт к спаду производства по мере утраты обществом и предприятиями оборотных средств и накоплений и их покупательной способности при ограничении эмиссии под предлогом «борьбы с инфляцией».
- инфляция также может быть вызвана сбросом больших объёмов денежной массы со спекулятивных рынков на рынки реального сектора;
- нехватка оборотных средств в реальном секторе, влекущая за собой падение производства и последующий рост цен (инфляцию), может быть спровоцирована перетоком денежной массы из реального сектора на рынки спекулятивного сектора.

**В любом из вариантов инфляция, если она превысит некоторый уровень, далее раскручивается по спирали автоматически и в конечном итоге убивает реальный сектор экономики, как это было сделано реформаторами в начале 1990-х гг.**

**Но кредитование под процент никогда не рассматривается в учебниках экономической теории в качестве генератора инфляции — причём первичного генератора.**

И именно путём стимулирования роста цен ростовщицеством центробанк РФ — на протяжении всего времени своего существования с 1993 г. — раскручивает в России инфляцию. А потом он же начинает с нею же *как бы бороться*, то ограничивая эмиссию (сдерживая рост денежной массы), то повышая ключевую ставку, что лишает реальный сектор оборотных средств при выросших ценах и влечёт за собой падение производства в каждой отрасли реального сектора и распад межотраслевых и межрегиональных хозяйственных связей (в перспективе при сохранении такой финансовой политики — вплоть до полного структурного распада народного хозяйства как системы), а это вызывает вторичную волну инфляции и дальнейшее усугубление экономических и внутривнутриполитических проблем.

Это невозможно опровергнуть метрологически состоятельными математическими моделями, хотя пустословно возражать, как это делает Э.С. Набиуллина, можно — но только до тех пор, пока пустословам и лжецам не начнут задавать вопросы по существу, обнажая их некомпетентность или вредительский умысел.

---

Т.е. как показывает представленная выше модель, даже и в том случае, если приведённые выше на рис. 6.2-1 данные, опубликованные К.А. Бабкиным, содержат в себе некие неточности и недосказанности, и даже если его публикация действительно «сфабрикована» для того, чтобы иметь благовидный предлог для уклонения от развития сельхозмашиностроения в России, то всё же его итоговый вывод о коммерческой нецелесообразности создания высокотехнологичного производства наукоёмких тракторов в России — справедлив. Его правоту в этом вопросе практически подтвердило и то обстоятельство, что спустя год после его публикации, в декабре 2014 г. курс рубля по отношению к доллару внезапно и непредсказуемо для большинства упал примерно в два раза, что поставило бы под вопрос возможности импорта оборудования и ряда комплектующих, если бы проект по организации в России аналога канадского тракторного производства был бы начат в 2013 г.

Ещё один фактор, препятствующий экономическому развитию России, Федеральный закон N 44-ФЗ «О контрактной системе в сфере закупок товаров, работ, услуг для обеспечения государственных и муниципальных нужд». Его ст. 24 «Способы определения поставщиков (подрядчиков, исполнителей)» не позволяет заложить реальную инфляцию в выдвигаемые предложения, поскольку фактически обязывает отдавать заказы тем потенциальным исполнителям, которые предложат наименьшую цену:



«3. Под конкурсом понимается способ определения поставщика (подрядчика, исполнителя), при котором победителем признается участник закупки, предложивший лучшие условия исполнения контракта.

4. Под аукционом понимается способ определения поставщика (подрядчика, исполнителя), при котором победителем признается участник закупки, предложивший наименьшую цену контракта».

Вопрос о качестве того, что будет получено в результате осуществления контракта, Федеральный закон № 44-ФЗ не рассматривает и ничего не предписывает в отношении процедур, обеспечивающих качество. Поэтому под «лучшими условиями контракта» большинством бюрократов понимается его наименьшая цена». И это вопреки тому, что один из классиков менеджмента качества У.Э. Деминг (1900 — 1993) в свои 14 принципов обеспечения качества продукции включил следующий: *4. Не заключайте деловых контрактов только на основе стоимости*. О том же и Е.С. Вентцель (1907 — 2002) — выдающийся советский математик-прикладник, автор добротных учебников по математике для вузов: **«По критерию эффективность / стоимость можно подешевле проиграть войну»**. Соответственно, приведённые выше положения Федерального закона № 44-ФЗ — одно из многих выражений управленческой несостоятельности чиновничества и депутатского корпуса РФ.

Кроме того, процедура организации конкурса (аукциона) очень медленная.

Т.е. Федеральный закон № 44-ФЗ решает задачу максимального снижения быстродействия системы управления и снижения качества заказываемой продукции или услуг.

**В итоге тот «финансовый климат» (включая и законодательное обеспечение финансовой и хозяйственной деятельности), который был создан в России управленчески безграмотными и невежественными в финансово-экономическом отношении законодателями в 1990-е гг. и поддерживается новыми составами Государственной Думы и исполнительной властью донныне, лишает в перспективе страну каких бы то ни было возможностей суверенного существования со всеми неприятностями и трагедиями, вытекающими из факта утраты научно-технического и финансово-экономического суверенитета.**

\* \*  
\*

С позиций финансово-счётного подхода, выражающего приспособленческую к конъюнктуре рынков позицию частного предпринимателя или обывателя, заинтересованных в личном обогащении, «финансовый климат» видится как порождение «стихии рынка», которая в принципе не может быть никому подконтрольной. Вследствие этого «финансовый климат» предстаёт как объективная данность, к которой можно только приспособиться, а при невозможности приспособиться с приемлемыми результатами — перенести предпринимательскую активность в государство с более благоприятным для этого вида коммерческой деятельности «финансовым климатом»<sup>16</sup>; а если и это не удастся сделать, то — умереть, поскольку всё «экономически избыточное» (это касается как предприятий, так и людей — как по одиночке, так и целые народы целиком), не способное к самоокупаемости даже по минимуму, — не имеет права на жизнь (де-факто, вопреки всем декларациям, оглашённым де-юре и нескончаемой болтовне о гуманизме).

Ещё одним аргументом в пользу такого воззрения в условиях глобализации, сложившегося мирового рынка, и производственной специализации хозяйственных систем государств и регионов планеты, является воздействие природных условий региона на экономическую деятельность. Действительно природные условия оказывают воздействие на формирование конкурентного потенциала не только производителей сельскохозяйственной продукции, но и конкурентного потенциала предприятий многих отраслей промышленности и сфер деятельности. Наиболее зримым является то обстоятельство, что в зависимости от природных условий приходится либо обогревать здания и содействовать сбережению в них тепла, либо охлаждать внутренние помещения и заботиться об их термоизоляции от внешнего тепла. И такого рода издержки, лежащие на себестоимость производимого продукта, различны в различных регионах планеты, а их доля в себестоимости может быть весьма ощутимой<sup>17</sup>, вследствие чего коммерческая эффективность производства (или иного

---

<sup>16</sup> Если соотноситься с Новым заветом, то это — служение мамоне, от какой разновидности порабощения предостерегал людей Христос (Матфей, 6:23).

<sup>17</sup> В частности:

- чтобы сократить издержки на кондиционирование помещений птицефабрик в субтропическом климате, в Израиле вывели беспёрную породу кур [14];

предприятия) может быть увеличена путём переноса его в другой регион. Ещё в большей мере это касается сельского хозяйства и, в особенности, растениеводства.

Однако управленческая интерпретация балансовых моделей позволяет как выявить исторически сложившееся управление «финансовым климатом», которое может быть враждебным по отношению к тому или иному государству<sup>18</sup>, так и организовать собственное управление «финансовым климатом» в интересах собственного развития и нейтрализации чуждого управления.

При постановке задачи об организации управления «финансовым климатом», прежде всего, на основе соотношения 6.1-6 
$$\sum_{i=1}^N a_{CVij} x_{CVj} + v_j = x_{CVj} \quad (j=1...N)$$
 с учётом соотношения 6.1-4

$a_{CVij} = a_{HVij} \frac{P_i}{P_j}$  можно выявить малочисленную группу товаров (природных благ, продуктов,

социальных услуг, прав и т.п., что в обществе реально оплачивается непосредственно), рост цен на которые вызывает рост себестоимости производства подавляющего большинства всех прочих продуктов<sup>19</sup>. Эту группу товаров можно назвать «база прейскуранта», поскольку при фиксированном объёме денежной массы именно товары базы прейскуранта задают уровень всех прочих цен.

В базу прейскуранта могут входить (в зависимости от конкретики организации функционирования многоотраслевой производственно-потребительской системы государства):

- плата за доступ к тем или иным природным благам и за пользование ими как экономическими ресурсами (к водоёмам и к подземным водам, к земельным угодьям, недрам);
- цены на наиболее массово употребляемые первичные энергоносители и тарифы на электроэнергию;
- тарифы на перевозки — как на грузовые, так и на пассажирские;
- плата за кредит (цена денег — может быть в форме: ссудного процента, либо в форме фиксированных тарифов на кредитные услуги, либо в форме договора между кредитором и заёмщиком о разделе между ними прибыли, реально получаемой в проекте, осуществлённом с привлечением кредитных ресурсов);
- страховые сборы;
- таможенные сборы (пошлины) при экспорте и импорте;
- заработная плата (минимальный уровень и, ещё в большей мере — среднестатистический уровень по отрасли, по региону или по экономике в целом).

В либерально-рыночном понимании финансово-экономических процессов считается, что все цены должны складываться сами собой в ходе рыночной саморегуляции производства и распределения. Иначе, во-первых, ущемляется «свобода частного предпринимателя», а во-вторых, государственное управление якобы всегда уступает по эффективности управлению частного собственника и потому должно быть если не устранено вообще, то сведено к минимуму. Исключением из этого подхода в некоторых случаях являются так называемые «естественные монополии», но принадлежность их продукции к базе прейскуранта и роль цен на неё в качестве одного из средств управления «финансовым климатом» остаётся вне рассмотрения экономических теорий рыночного либерализма.

Однако, как было указано в разделе 2:

- Современное производство основано на коллективном профессионально специализированном труде, распределённом по множеству административно обособленных предприятий<sup>20</sup>, ни одно из которых

- 
- в Калифорнии имели место случаи перебоев в подаче электроэнергии в летний период, вызванные массовым использованием кондиционеров (в 2001 г. [103]), (в 2010 г., [151]).

<sup>18</sup> Тому примером навязывание «Вашингтонского консенсуса» США и МВФ в качестве финансово-экономического аналога законов природы всем «проблемным» и развивающимся странам и подчинённой его обслуживанию системы образования, прежде всего, — в области экономики и финансов, а также — в области социологии, политологии, юриспруденции, государственного и муниципального управления.

<sup>19</sup> В формулах 6.1-4 и 6.1-6 мнемонический индекс «СУ» указывает на учёт в стоимостной форме, а мнемонический индекс «НУ» — на учёт продукции в натуральной форме.

<sup>20</sup> Под «административным обособлением» предприятия в настоящем контексте понимается отсутствие управления *извне* технологическими процессами предприятия *директивно-адресным способом*.

Если к этому добавить:

- отсутствие директивно-адресного управления *извне* поставками продукции для нужд предприятия (т.е. предприятия сами выбирают поставщиков);
- отсутствие директивно-адресного управления *извне* поставками его продукции тем или иным потребителям (т.е. заказчики продукции не назначаются третьими лицами);
- отсутствие назначения внешними субъектами руководителей предприятия;

→→→

не обладает качеством самодостаточности в аспекте производства и потребления. Практически это означает, что если кто-то желает начать или вести бизнес, то вопреки мнению Айн Рэнд<sup>21</sup>, он обязан заботиться о благополучии природно-общественно-хозяйственной системы, частью которой является его предприятие и он сам. В противном случае он — паразит на этой системе, со всеми вытекающими из этого факта возможностями и последствиями.

- Рынок, конъюнктура которого формируется «финансовым климатом», представляет собой своего рода «клей», собирающий множество административно обособленных предприятий в целостность многоотраслевой производственно-потребительской системы государства.

И наряду с этим объективно свойственным экономике и что рыночники-либералы игнорируют, в их рассуждениях о ценообразовании есть много лукавства. Вопреки их теории баланса спроса и предложения, в которой обе стороны сделки купли-продажи представляются как равноправные, в действительности равноправия сторон нет. В ценообразовании на любой товар, производимый реальным сектором, наличествуют две составляющих:

- накопление продуктом себестоимости по мере списания (переноса) на него всевозможных затрат на производство и деятельность предприятия, после чего к себестоимости прибавляется «заявка на получение прибыли» производителем — первичным продавцом этого продукта;
- котировка продукта на рынке потенциальными и фактическим покупателями, которым нет дела ни до условий производства, ни до себестоимости, ни до «заявки на прибыль», ни до перспектив развития предприятия или отрасли, произведшей товар, поскольку их интересуют главным образом два вопроса:
  - 1) удовлетворяет ли продукт-товар их требованиям?
  - 2) позволяет ли их текущая и ожидаемая в будущем платёжеспособность его приобрести?

Реальная цена, по которой продавец передаёт продукт покупателю, формируется как баланс взаимных притязаний обеих сторон, но *решающее слово в установлении этого баланса принадлежит покупателю, который обладает монопольным правом инициативы в совершении сделки купли-продажи*: продавец, торгующий товарами, производимыми реальным сектором, не может принудить потенциального покупателя силой купить его товар по назначенной им цене даже в условиях своего монопольного положения на рынке<sup>22</sup> — если такое происходит, то это — состав уголовного преступления почти во все времена и во всех государствах<sup>23</sup>; и даже достижение монопольного положения на рынке в ряде стран пресекается их юридической системой вопреки всем принципам рыночного либерализма. В силу этого котировка потенциальными и реальными покупателями —

---

• наличие кошелька, «кубышки», сейфа с денежной наличностью или счетов в одном или нескольких банках, — то получится набор основных качеств, которыми характеризуется в большинстве экономик мира всякое предприятие, находящееся в частной собственности.

Но административно обособленное предприятие может и не быть частным.

<sup>21</sup> «Вы спросите, какие у меня моральные обязанности перед человечеством? — Никаких, только обязанности перед самой собой» [111].

<sup>22</sup> Это происходит в силу того, что обычно есть некоторое множество альтернативных товаров, способных заменить собой товар, предлагаемый по монопольно высокой цене: даже, если у вас есть необходимая сумма денег, то можно не покупать «сверхэсклюзивнейший» автомобиль 1932 г. «Bucciali TAV8-32 Saoutchik» (на фото ниже), если его будут настойчиво предлагать вам, но купить любой более дешёвый автомобиль («Ролс-Ройс», «Кадиллак», — подержанный «ВАЗ», в конце концов) либо пользоваться услугами такси и общественного транспорта.



Если же на рынке нет альтернативного товара замещения, но цена, заявленная монополистом, превосходит возможности совокупного покупателя (полностью или в желательном для производителя объёме сбыта), то монополист в подавляющем большинстве случаев не может сбыть товар и вынужден убавить цену или предложить рассрочку платежей.

В частности, Г. Форд I, хотя и не вдавался в проблематику формирования конъюнктуры рынка и управления этим процессом, однако прямо указывал на это обстоятельство: «Если цены на товары выше, чем доходы народа, то нужно приспособить цены к доходам» [133, гл. 9].

<sup>23</sup> В России это ст. 163 УК РФ (вымогательство) и ст. 179 УК РФ (при отсутствии признаков вымогательства).

фактор в *ценообразовании в реальном секторе* более значимый, нежели все притязания производителя-продавца на получение прибыли.

Кроме того, никто персонально и никакая корпорация не являются собственником народного хозяйства в целом, *частями* которого являются все без исключения *частные* предприятия. Соответственно, если не быть пленником рыночно-либерального блефа, то государственность — как полномочный представитель гражданского общества в целом (а не той или иной олигархической группировки) — обязана взять на себя — *в интересах общественного развития и его экономического обеспечения* — функцию макроэкономического управления. И это, в частности, означает, что именно государственность должна поддерживать возможность достижения баланса взаимных притязаний на прибыль всех административно обособленных предприятий во всей совокупности отраслей производственно-потребительской системы государства. Если государственность от этой миссии уклоняется, то она не выполняет своего предназначения, что чревато большими бедствиями<sup>24</sup>.

Одним из инструментов поддержания такой возможности является законодательное определение перечня товаров, составляющих базу прейскуранта (включая и заработную плату — как цену таких товаров, как труд и квалификация), и государственная котировка цен на них, позволяющая:

- с одной стороны — успешно развиваться отраслям, производящим эти продукты-товары (включая труд и квалификацию, производителями которых являются сами люди, т.е. всякое культурно своеобразное общество),
- а с другой стороны — обеспечивающая в процессе разработки бизнес-планов достаточно устойчивую предсказуемость<sup>25</sup> ожидаемых затрат и доходов для производителей всех прочих продуктов-товаров, базе прейскуранта не принадлежащих.

Кроме того, лживость либерально-рыночного блефа со времён Адама Смита, воспевшего ростовщичество как созидательный фактор [116, книга 2, глава IV], состоит в представлении ростовщичества (*кредитования под процент*) как одной из разновидностей частного предпринимательства, в общем-то ничем сущностно не отличающегося ни по своим принципам, ни по своим возможностям воздействовать на многоотраслевую производственно-потребительскую систему общества от прочих разновидностей частного предпринимательства, в том числе — и от частного предпринимательства, действующего в реальном секторе. В действительности такого рода мнения не соответствуют действительности.

Обратимся к рис. 6.2-2. На нём показано изменение текущего уровня платёжеспособности «П» некоего предприятия. Падение платёжеспособности это — покупки, выплаты зарплаты и налогов, возврат кредитных ссуд, платежи процентов и т.п. расходы; рост платёжеспособности — сделки продажи, получение дотаций, субсидий и кредитных ссуд.

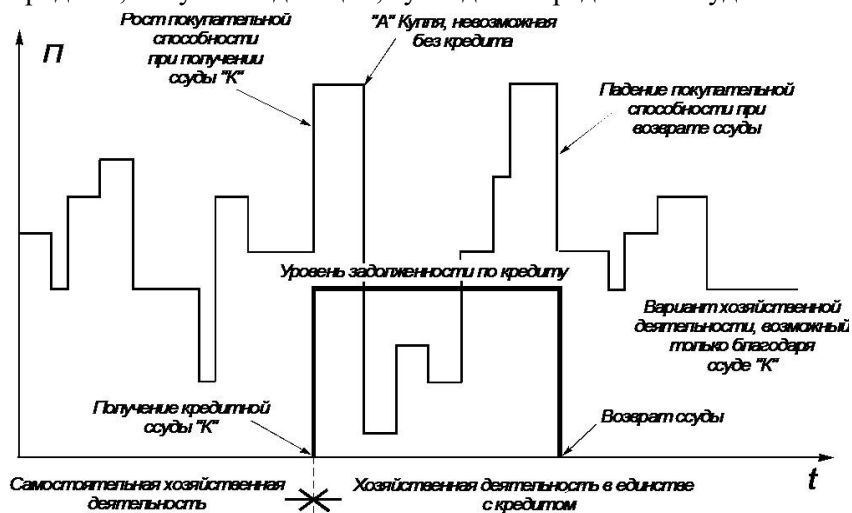

Если кредитная ссуда «К» для сделки «А» не получена, то сделка невозможна, вследствие чего должен реализовываться какой-то иной бизнес-план, и соответственно — иной вариант свершения сделок купли-продажи, коему соответствует и иное отражение этой политики в финансовой деятельности. Но возможна ситуация, в которой платёжеспособность утрачивается необратимо, если кредитная ссуда «К» не получена, особенно в тех случаях, если эта кредитная ссуда необходима для осуществления

Рис. 6.2-2. КРЕДИТ КАК ИНСТРУМЕНТ МАКРОЭКОНОМИЧЕСКОГО УПРАВЛЕНИЯ.

<sup>24</sup> 16-й президент США (с 1861 по 1865 г.) А. Линкольн (1809 — 1865) выразил своё понимание смысла существования государственности так: «Законная задача правительства — делать для общества людей всё то, что им нужно, но что сами они, выступая каждый в своём индивидуальном качестве, не могут сделать совсем или не могут сделать хорошо» [109, с. 83].

Кроме того, приведённой формулировке задач государственности А. Линкольн придал уточняющее дополнение: «Мы не поможем людям, делая за них то, что они могли бы сделать сами» [112, с. 22].

<sup>25</sup> См. раздел 4 и более обстоятельно — постановочные материалы учебного курса ДОТУ [46].

инновационной технико-технологической политики, ориентированной на поддержание потенциала конкурентоспособности предприятия на уровне, соответствующем требованиям времени и обозримых перспектив.

Рис. 6.2-2 всего лишь демонстрирует возможность управления через кредит отдельно взятым предприятием, которому необходимы *именно сделка «А» и ожидаемые им её последствия*, поскольку путь к ним открывает кредитор своей ссудой. Эта ситуация — аналог стрелочного перевода на железной дороге: кредитор — стрелочник; дал кредит — иди на магистраль до следующей стрелки; нет — иди в тупик, пропусти «литерный».

По сути, рис. 6.2-2 показывает, что институт кредита даже без ссудного процента является инструментом управления развитием многоотраслевой производственно-потребительской системы, поскольку решение вопроса о предоставлении кредита либо об отказе в кредите оказывает воздействие на дальнейшую судьбу предпринимателя и его предприятия такое же, как действия стрелочника на стрелочном переводе на железной дороге. Вследствие этого **считать кредиторов и кредитные организации, инвестиционные фонды предприятиями, вполне идентичными предприятиям реального сектора экономики государства, — нет никаких оснований.**

В действительности это различие ещё более значимо, поскольку:

- Кредитование под процент, ставшее безальтернативной нормой во многих культурах, позволило кредиторам обрести качество финансовой самодостаточности, в основе которой лежит то обстоятельство, что ссудный процент однонаправлено перекачивает покупательную способность из общества в корпорацию кредиторов (это будет показано далее).
- Качеством финансовой самодостаточности не обладает никакой другой вид бизнеса, тем более — в реальном секторе.
- Ростовщики с ветхозаветных времён образовали транснациональную мафиозно организованную корпорацию и с течением времени монополизировали институт кредитования с притязаниями на глобальные масштабы своей монополии, вследствие чего, если бы какой-то один кредитор отказался прокредитовать покупку «А» на рис. 6.2-2, то этот предприниматель вряд ли бы нашёл иной источник кредита (особенно в случае, если хозяевами<sup>26</sup> этой, *первой в мире ТНК*, принято глобально-политическое решение о недопущении развития тех или иных производств в каком-либо государстве и необходимости развития в нём иных видов бизнеса, например: нарко-, порно- и т.п. «бизнеса» вместо развития «человеческого капитала» и наукоёмких производств — «хай-тека»).

Пребывая во власти либерально-рыночного блефа, далеко не все понимают, что *«деньги — плохой господин, но хороший слуга»*, т.е. не все понимают, что есть люди и социальные корпорации, которые посредством денег и управления денежным обращением решают задачи, в которых они преследуют интересы далеко не коммерческого характера, поскольку свои коммерческие интересы они обеспечивают иными средствами или сопрягают их с этими иными интересами — не коммерческими по их сути.

Но при пленённости миропонимания рыночно-либеральным блефом реализация такого рода политических решений будет восприниматься как действие «невидимой руки рынка» во благо общественного развития, а ссылки на природно-географические условия и тяжёлое историческое прошлое населения<sup>27</sup> соответствующего региона планеты будут придавать видимость достоверности тезису о формировании «финансового климата» независимо от желаний и воли предпринимателей (включая кредиторов) и политиков государства. То что финансовая политика транснациональной корпорации кредиторов может быть следствием её ориентации на решение неких иных задач, весьма далёких от финансов и хозяйственной деятельности, — это вообще не укладывается в миропонимание многих приверженцев экономического либерализма, согласно воззрениям которых вся деятельность людей должна быть подчинена принципу извлечения хотя бы минимальной коммерческой выгоды. Поэтому, вопреки такого рода мнениям:

Сообщество кредиторов — это иной род предпринимателей, со специфическими интересами — как со своими чисто коммерческими, так и с политическими интересами — частично их собственными, а частично и воспринятыми ими политическими интересами других социальных групп и корпораций.

---

<sup>26</sup> Она не является глобально-политическим субъектом, а представляет собой только один из инструментов власти субъектов глобальной политики.

<sup>27</sup> Общество, выступая в роли совокупного покупателя, и отчасти в роли совокупного продавца, тоже вносит свой вклад в процесс котировки всех цен, обусловленный его реальной нравственностью и нравственно обусловленным миропониманием (менталитетом).

В качестве иллюстрации этого утверждения приведём несколько высказываний представителей сообщества кредиторов:

- Мнение бывшего президента Банка Англии (Bank of England) Джозефа Стэмпа: *«Если вы хотите остаться рабами банкиров и оплачивать издержки собственного рабства, позвольте им продолжать создавать деньги из ничего и управлять кредитом страны»*.<sup>28</sup>
- «Я не вижу проблем с закредитованностью населения, которыми нас пугают правительство и пресса», — заявила предправления Юниаструм Банк Алла Цытович на банковском форуме Адама Смита в Лондоне (2 декабря 2014 г.: наше пояснение при цитировании). По ее словам, проблема банков в том, что есть целая категория людей, которые не хотят жить в кредит. *«Вопрос в том, как их загнать в кредитную кабалу, чтобы они наконец начали брать кредиты»*, — уточнила она (выделено курсивом нами при цитировании) [2].

**Всё это — не коммерция, не бизнес, а политика, которая лежит в русле ещё ветхозаветных рекомендаций (см. сноску 11 в разделе 2) об установлении господства через кредитование под процент, произвольно назначаемый кредитором.**

Если учитывать приведённые выше сущностные особенности исторически сложившегося кредитования как разновидности предпринимательства, то следует сделать очевидный вывод: *в отличие от рынков реального сектора, рынок кредитов характеризуется иным порядком ценообразования, в котором решающая роль принадлежит кредитору*. Это — следствие того, что в подавляющем большинстве случаев искатель займа поставлен в ситуацию выбора:

- либо свернуть или существенно ограничить свою предпринимательскую деятельность, что чревато банкротством «прямо сейчас» либо в ближайшей перспективе (это — финансовая смерть);
- либо, получив кредитную ссуду, попытаться решить свои финансовые проблемы за счёт развития бизнеса на основе инвестирования кредитной ссуды, что хотя и не гарантирует успеха, но переносит возможность или угрозу финансовой смерти в более отдалённое будущее.

Т.е., в отличие от прочих рынков, на рынке кредитов цены диктует не покупатель, а продавец кредитов.

Ещё одна причина, обуславливающая такое положение кредитора во взаимоотношениях с потенциальным или реальным заёмщиком, состоит в том, что в двухходовой схеме продуктообмена *«Товар № 1 ⇔ Деньги ⇔ Товар № 2»*<sup>29</sup>, на основе которой действует подавляющее большинство реальных и потенциальных заёмщиков в реальном секторе экономики, деньги, рассматриваемые в качестве товара-посредника, не имеют альтернативного товара замещения и де-факто<sup>30</sup>, и де-юре<sup>31</sup>.

Альтернатива им может существовать только в виде платёжной системы, действующей параллельно юридически узаконенной кредитно-финансовой системе, на основе альтернативной платёжной единицы и управляемой на основе иных принципов. Но такая система в наши дни может стать массово используемой альтернативой только в том случае, если она некоторым образом вписалась в действующее законодательство государства<sup>32</sup>. Поэтому совокупный кредитор-ростовщик

---

<sup>28</sup> [153], гл. 12. Со ссылкой на: Martin Larson, *The Federal Reserve and Our Manipulated Dollar*, (Old Greenwich, Connecticut: The Devin-Adair Company, 1975), p.10.

<sup>29</sup> Благодаря существенно более высокому быстродействию она заменила в производственных отношениях прямой безденежный продуктообмен в последовательности сделок обмена, ведущих к нужному *«Товару № 2»*, эпохи безденежной меновой торговли *«Товар № 1 ⇔ Товар-посредник № 1 ⇔ ... ⇔ Товар-посредник № ??? ⇔ Товар № 2»*, которая обладает крайне низким быстродействием и непредсказуемостью её хода и завершения (Обозначение «№ ???» подразумевает непредсказуемость количества шагов обмена, необходимых для получения желаемого «Товара № 2»). Поэтому отказ от денежного сопровождения сделок, хотя в принципе возможен и в наше время, но бартер проигрывает по быстродействию денежному сопровождению продуктообмена. Для того, чтобы бартерный обмен стал конкурентоспособным, — необходим центр-координатор, ведущий базы данных производителей, спектра предложения продукции, спектра запросов на потребление и т.п., поддержание деятельности которого тоже некоторым образом должно оплачиваться по бартеру. В наши дни построение такой системы «бартера» возможно на основе технологий «блок-чейн».

<sup>30</sup> Обменный курс валют, формируемый валютным рынком, на длительных интервалах времени сглаживает преимущества, обеспечивающие переходом к кредитованию в иной валюте, либо обращает преимущества в убытки при изменении курса.

<sup>31</sup> Юридически на внутренних рынках подавляющего большинства государств допускается обращение какой-то одной валюты и вся финансовая отчётность ведётся в её же номиналах.

<sup>32</sup> Так, например, использование «биткойна» в России — уголовное преступление (по состоянию на 2015 г.): по инициативе центробанка. Якобы это сделано с целью защиты бизнеса и граждан от возможного ущерба при пользовании денежным суррогатом, к числу которых финансисты РФ отнесли «биткойн». От их же собственной

является безальтернативным распределителем кредитов в денежной форме, а от его политики оказываются в зависимости все без исключения реальные и потенциальные заёмщики.

Вследствие названных отличий кредитования от иных видов предпринимательства задачу, оглашённую А. Цытович, ТНК кредиторов успешно решила ещё несколько столетий тому назад — и в отношении реального сектора хозяйственных систем подавляющего большинства стран, и в отношении населения многих из них посредством монопольно-корпоративного и бесструктурно управляемого за пределами корпорации задания параметров кредитования:

- распределения объёмов кредитов по отраслям и регионам;
- распределения на перспективу сроков их погашения;
- задания ставок ссудного процента, обращающих институт кредита в «игру с ненулевой суммой»<sup>33</sup>, в которой выигрыш однозначно предопределён совокупному кредитору, а совокупный заёмщик всегда будет в заведомо неоплатных долгах, хотя какие-то отдельные кредитные организации могут при этом разориться, а кто-то из заёмщиков — успешно обогатится;
- распределения по отраслям и регионам среди заёмщиков и во времени заведомо неоплатного долга, генерируемого ссудным процентом при отстающей от темпов роста долга эмиссии средств платежа;
- финансированием процессов формирования менталитета, в котором доминирует предубеждение, согласно которому кредит необходим и без ссудного процента он невозможен, но ссудный процент должен быть «умеренным» (хотя о способах расчёта обоснования этой «умеренности» нигде не говорится<sup>34</sup>).

Соответственно, если государство допускает на своей территории *в какой бы то ни было форме* кредитование под процент, ставка которого якобы формируется рыночным механизмом как цена денег<sup>35</sup>, то государство в этом случае утрачивает финансово-экономический суверенитет, а его население становится заложником обстоятельств (включая и «финансовый климат»), формируемых по своему произволу мафиозно организованной ТНК кредиторов. Поэтому государство должно задавать правила кредитования и эмиссии так, чтобы не утратить финансово-экономический суверенитет и обеспечить развитие экономики страны (включая и экспортно-импортный обмен) в интересах её народа.

Ещё один аспект вопроса о формировании «финансового климата» состоит в том, что 1) в условиях глобализации, осуществляемой на основе ветхозаветных принципов управления макроэкономическими системами посредством института ростовщичества, 2) при сопутствующей этому утрате финансово-экономического суверенитета подавляющим большинством государств — в каждом таком государстве транснациональная ростовщическая мафиозно организованная корпорация формирует «финансовый климат», ориентируясь на построение глобальной многоотраслевой производственно-потребительской системы, а в том числе и путём создания в каждом государстве неравных конкурентных условий для предприятий разных отраслей, а также и для предприятий одной отрасли, различающихся по признаку принадлежности контрольного и блокирующего пакетов акций (государству либо местным собственникам — физическим и юридическим лицам, либо зарубежным собственникам): в частности, тракторное производство в Канаде, о коммерческих успехах которого сообщил К.А. Бабкин, успешно работает, пользуется кредитами по умеренным ставкам, в то время как многие канадцы не могут развернуть и развивать свой бизнес вследствие того, что им предлагают кредитоваться под 30 % годовых и выше. Причина проста: их бизнес-планы не вписываются в осуществляемый на территории Канады фрагмент экономической глобализации... Но тоже касается и других номинально-юридически суверенных государств, де факто утративших финансово-экономический суверенитет вследствие того, что они легализовали ростовщичество как системообразующий фактор в построении своих кредитно-финансовых систем.

---

финансовой политики ни население, ни бизнес якобы не имеет никакого ущерба, а одно только улучшение благосостояния, хотя реальный сектор (включая науку и образование) вследствие финансовой политики, проводимой именно ими, деградирует, а цены на всё постоянно растут темпами, опережающими рост доходов и уничтожающими возможности накопления средств для многих групп населения и накопления оборотного капитала в реальном секторе.

<sup>33</sup> В терминах раздела математики, именуемого «теория игр».

<sup>34</sup> В XIX веке среднегодовые темпы прироста добычи основного энергоносителя той эпохи — каменного угля — составляли около 3 % в год. В странах, где интенсивно развивалась промышленность в тот период, ставки по кредиту были примерно на этом же уровне, может быть за исключением каких-то краткосрочных периодов. Т.е. транснациональная корпорация ростовщиков вела кредитование с учётом «энергетического стандарта обеспеченности платёжных единиц» (об этом далее в разделе 7.1).

<sup>35</sup> Этого требует пункт 4 «Вашингтонского консенсуса» (см. раздел 1.1).



### 6.3. Общественно необходимая структура функционально обусловленных уровней расходов предприятий<sup>36</sup>

Главная «общественная необходимость» — это необходимость развития. Поскольку цивилизация в её исторически сложившемся виде не может жить без искусственной среды обитания, техносферы и производства продуктов питания, то общественное развитие требует экономического обеспечения. Его должна производить многоотраслевая производственно-потребительская система общества, а для этого она должна быть собрана из множества административно обособленных предприятий в функционально состоятельное целое. Один из аспектов такого рода сборки множества предприятий в единый организационно-технологический комплекс — формирование «финансового климата».

Проблематика формирования «финансового климата» в связи с произвольным характером задания структуры блока «В» таблицы б.1-1, если соотноситься с полной функцией управления, приводит к вопросу о целях, на достижение которых так или иначе ориентирована структура блока «В», и о выраженных в ней нравственно-этических принципах взаимоотношений государства, социальной группы предпринимателей и остального общества. Вариантов ответа на этот вопрос не много:

1. Структура блока «В» может быть подчинена задаче повышения конкурентного потенциала частных предприятий за счёт сокращения их издержек, однако при осуществлении обязательных платежей (обслуживание кредитной задолженности, страховки, налоги), назначение которых — поддерживать устойчивость социально-экономической системы, элементами управления которой являются: 1) государственность и 2) сообщество кредиторов-ростовщиков, узурпировавших банковское дело<sup>37</sup>. При этом вопрос о том, кто в этой паре главнее (государственность либо сообщество кредиторов-ростовщиков) в либерально-рыночной экономической модели, *даже при введении в неё элементов государственного регулирования рынков и государственного планирования* во многих государствах (включая США и Россию), решается в пользу сообщества кредиторов-ростовщиков, которому передано монопольное право эмиссии средств платежа, вследствие чего государственность наравне со всеми прочими получает вновь эмитированные деньги только в виде кредитных ссуд под некоторый процент. В этом варианте зарплата персонала, выплаты в пенсионные фонды и в страховые фонды представляются — издержками, которые должны быть сведены к минимуму в целях повышения конкурентоспособности предприятия и экономики государства на мировых рынках.
2. Структура блока «В» формально соответствует первому случаю, но параметры обязательных платежей таковы, что по сути структура блока «В» оказывается ориентированной на создание и поддержание режима криптоколониальной эксплуатации государства, его природных и трудовых ресурсов, и не позволяет многоотраслевой производственно-потребительской системе работать на решение задач природно-общественно-хозяйственного развития этого государства; либо она вообще подчинена задаче уничтожения того или иного исторически сложившегося государства с целью реализации в последующем на его территории тех или иных политических или экономических проектов.
3. Структура блока «В» может быть ориентирована на экономическое обеспечение многоотраслевой производственно-потребительской системой в целом решения задач природно-общественно-хозяйственного развития, по отношению к какой задаче *конкурентный потенциал сам по себе* любого предприятия, не обладающего качеством самодостаточности в аспекте производства и потребления, обладает значимостью только в пределах отрасли многоотраслевой производственно-

---

<sup>36</sup> Структура функционально обусловленных расходов (ФОР) представлена с некоторыми уточнениями на основе монографии [49, с. 93-96].

<sup>37</sup> Банковское дело — это не только кредитование, тем более вовсе не обязательно кредитование под процент — узаконенное ростовщичество, ставшее системообразующим фактором для экономик многих государств и регионов планеты.

Другие функции банков — счетоводство макроуровня и трансгосударственного уровня и перечисление денежных сумм со счётов одних пользователей кредитно-финансовой системы на счета других пользователей той же или иных кредитно-финансовых систем. Они безальтернативно необходимы, но они не являются неотъемлемыми следствиями и сопутствующими факторами института кредитования вообще, и кредитования под процент, в частности.

потребительской системы, частью которой является предприятие, и в каких-то случаях обладает значимостью — во внешней торговле.

В первых двух вариантах некая корпоративно-«элитарная» этика распространяется только на владельцев крупных капиталов, топ-менеджеров крупного бизнеса с высочайшими должностными окладами, политиков общегосударственного уровня и политиков, возглавляющих представительства общегосударственной власти на местах. Все остальные:

- либо обслуживающий персонал, на который распространяются не столько нормы корпоративно-«элитарной» этики, сколько нормы «элитарно»-корпоративного этикета (нормы формальной вежливости, «протокол» и т.п.), назначение которого — двоякое: 1) не озлоблять прислугу и 2) защитить представителей «элиты» от несанкционированного ими общения с «низшими»;
- либо «трудовые ресурсы», т.е. — одна из разновидностей экономических ресурсов, на которые нормы «элитарно»- корпоративной этики не распространяются также, как и на прислугу, а нормы формальной вежливости распространяются настолько, насколько это целесообразно в конкретно сложившейся ситуации.

Иначе говоря, в отношении всех остальных, кто не входит в состав «элитарной» корпорации, действуют два принципа сформулированных американским гангстером Альфонсо Капоне:

- «НИЧЕГО ЛИЧНОГО — это просто бизнес»<sup>38</sup>;
- «добрым словом и ПИСТОЛЕТОМ можно добиться гораздо большего, нежели одним только добрым словом»<sup>39</sup>.

\* \* \*

### Отступление от темы 6.3-1:

#### *Экономическая политика псевдосоциального и действительно общенародного государства*

Третий вариант (структура блока «В» ориентирована на природно-общественно-хозяйственное развитие) в постсоветской России не реализован за всё время её юридически оформленного существования (с 1993 г., когда вступила в действие её конституция). И в политическом, и в научном официозе не видно тенденций к тому, что это будет реализовано в обозримой политической перспективе.

Так выступая в программе «Персона Грата» «Радио России» 18.12.2013 г., Владимир Абдуалиевич Васильев<sup>40</sup> произнёс фразу: «*Дешёвый труд — это такое конкурентное преимущество*»<sup>41</sup>. Эта фраза была высказана в контексте обсуждения темы трудовой миграции в Россию из-за рубежа, и она была высказана как один из НЕЗЫБЛЕМЫХ принципов организации хозяйственной деятельности в нашей стране, которому подчинена и политика государственной власти. В переводе с политкорректного на русский эта фраза означает:

**Простонародье — один из экономических ресурсов, издержки на обслуживание которого должны быть сведены к минимуму, т.е. народ должен жить в нищете и самоотверженно работать на то, чтобы официально не существующие в России олигархи<sup>42</sup> и их служба ни в**

---

<sup>38</sup> Т.е. «служение мамоне» — превыше всего.

<sup>39</sup> То обстоятельство, что один из идеологов буржуазного либерализма Айн Рэнд этот принцип возвела на более высокий уровень иерархии обобщённых средств социального управления: «Кровь, кнут, дуло пулемета — или доллар. Делай выбор!» [111] — существа дела (угрозы нанесения неприемлемого ущерба теми или иными средствами, а не обязательно силой оружия в традиционном понимании слова «оружие») не меняет.

<sup>40</sup> В.А. Васильев в 2013 г. был вице-спикером Госдумы, лидером фракции партии «Единая Россия» в Госдуме. Он — кандидат юридических наук. Однако, как сообщает «Википедия», «в 2013 году «[Новая газета](#)» опубликовала расследование сообщества «Диссернет», согласно которому 60 % текста диссертации Васильева совпадает с текстом защищённой в 2000 году диссертации депутата [С. Н. Абельцева](#)», и даёт ссылку на публикацию в номере от 24 июля 2013 г. «Гении мыслят одинаково».

В 2023 г. В.А. Васильев — руководитель фракции «Единая Россия» в Государственной Думе Федерального собрания Российской Федерации VIII созыва. Член Высшего совета партии «Единая Россия».

<sup>41</sup> Аудиофайл записи эфира был представлен на сайте «Радио России», но в настоящее время аудиозапись недоступна; опубликованная там же стенограмма — сокращённая, и в ней этой фразы не было. Нет этой фразы и в стенограмме, опубликованной на сайте партии «Единая Россия» (<https://er-gosduma.ru/news/62134/>). — Знают, как «улучшать» прошлое...

<sup>42</sup> «У нас уже нет олигархов. Олигархи — это те, кто использует свою близость к власти, для того чтобы получать сверхдоходы. У нас есть крупные компании частные, есть с государственным участием. Но я уже не

**чём себе не отказывали. В этом и есть суть «народного единства» предлагаемого постсоветской государственной властью народам России.**

Высказанный В.А. Васильевым принцип — глупость, а обслуживающая его политика самоубийственна для страны и её народов. Это подтверждается тем, что глупость эта была высказана в 2013 г., а за прошедшие десять лет проблема мигрантов была обострена ничем иным, как политикой государственной власти настолько, что вызвала широкое недовольство населения, реагируя на которое, государственная власть вынуждена обратиться к её рассмотрению.

Кроме того, в приведённых словах В.А. Васильева выразился менталитет, характерный для представителей «туземной администрации», набранной колонизаторами из аборигенов, которая служит не народам своей страны, а колонизаторам — отчасти по причине продажности, а отчасти по причине полученного ими и некритично воспринятого специфического образования, не позволяющего понять суть дела.

Альтернативой такому отношению «элиты» к простонародью является мнение Генри Форда (1863 — 1947) — выдающегося американского *промышленника-универсала*<sup>43</sup> XX века, которого политические мафии США не пустили в политику, когда он пытался выдвинуть свою кандидатуру на пост президента США в 1923 — 1924 гг.

«Честолюбие каждого работодателя должно было бы заключаться в том, чтобы платить более высокие ставки, чем все его конкуренты, а стремление рабочих — в том, чтобы практически облегчить осуществление этого честолюбия. ... Если предприниматель заставляет своих людей работать изо всех сил, а они через некоторое время убеждаются, что не получают за это оплаты, то вполне естественно, что они снова начинают работать с прохладцей. Если же они видят плоды своей работы в своей расчётной книжке, видят там доказательство того, что повышенная производительность означает и повышенную плату, они начинают понимать, что и они входят в состав предприятия, что успех дела зависит от них, а их благополучие — от дела. (...) Но работодатели и рабочие далеко не всегда мыслят последовательно; привычку поступать близоруко трудно преодолеть. Что можно сделать здесь? Ничего. **Законы и предписания не помогут, только просвещение и понимание собственных интересов могут привести к цели. Правда, просвещение распространяется медленно, но в конце концов оно должно же оказать свое действие** (выделено нами при цитировании), так как предприятие, в котором работают оба они — работодатель, как и рабочий, с одной целью службы ему, — в конце концов повелительно настаивает на своем праве»<sup>44</sup>.

**Высказанное Г. Фордом — экономическая основа реального народного единства**, которого в постсоветской России нет и не будет до тех пор, пока государственная власть будет безумно одержима либеральными гуманитарными и финансово-экономическими бреднями; и как следствие этого, высказанное Г. Фордом — экономическая основа решения всех проблем общественного развития, включая проблему мигрантов, как угрозы будущему России и её народов.

Но для того, чтобы сказанное Г. Фордом было осуществимо, необходимо, чтобы государственная власть создала в стране соответствующий финансовый климат. А это требует иной нравственности и иного научно-методологического обеспечения государственного управления. Пока же в России «финансовый климат» настроен на генерацию коллапса и геноцид народов страны.

---

Могут быть высказаны возражения в том смысле, что *«какая нищета? — в магазинах всего полно, во дворах дорогих машин едва ли больше, чем квартир в окрестных домах, люди постоянно ездят*

---

знаю таких крупных компаний, которые так используют какие-то преференции от близости к власти, таких у нас практически нет», — сказал российский лидер» («Путин заявил, что в России нет олигархов»: <https://tass.ru/ekonomika/6603226?ysclid=m43wjfoly9437217723>).

<sup>43</sup> Г. Форд состоялся не только как автопромышленник, о чём знают почти все, но и как железнодорожник (см. его книгу «Моя жизнь. Мои достижения»), а в годы второй мировой войны — и как авиапромышленник: приблизительно 1/3 тиража самого массового в годы второй мировой войны стратегических четырёхмоторных бомбардировщиков «Либерейтор», составившего 18 482 экземпляра, была выпущена либо на заводе Г. Форда, либо на других заводах из сборочных комплектов, поставляемых Г. Фордом.

<sup>44</sup> Г. Форд. «Моя жизнь. Мои достижения», гл. 8. «Заработная плата».

отдыхать за границу и т.п.» — Да, это всё имеет место в действительности, хотя качество этого «всего полно» — вопрос особый, в частности потому, что смена рациона питания россиян в 1990-е гг. привела к росту статистики заболеваний и смертности (см., в частности рисунок «Смертность от болезней органов пищеварения (на 100 тыс. чел)» в разделе 9.3). Кроме того, это «всего полно» «по карману» далеко не основной статистической массе населения, т.е. не большинству общества.

Реальное положение дел гораздо хуже, чем это видится приверженцам оценки «всего полно, надо только больше работать или создать эффективный бизнес, чтобы это покупать»: коллапс продолжается (см. Введение). В постсоветской России «финансовый климат» настроен на экономический геноцид, и кто бы как не возражал против этого утверждения, на протяжении всей постсоветской эпохи:

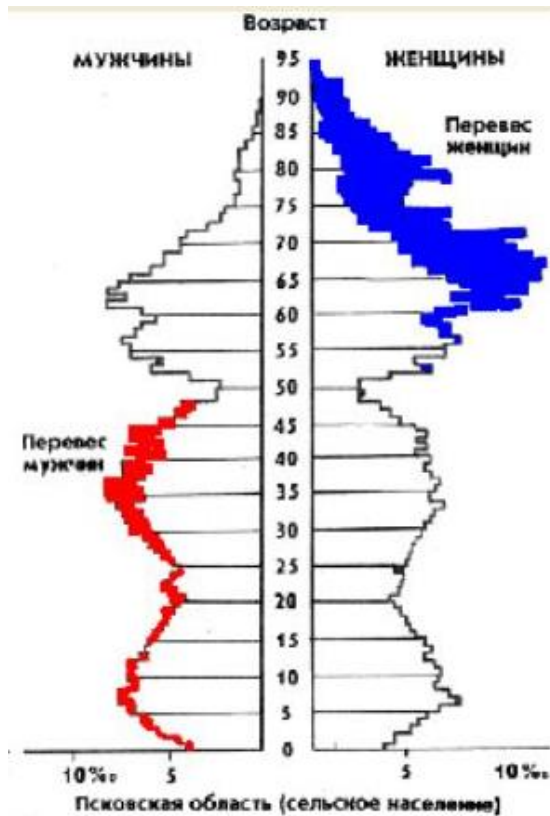

- страна вымирает и культурно деградирует:
  - демографические пирамиды большинства регионов трансформировались в «грибы» (слева «пирамида» сельской местности Псковской области: у основания «ножки» — малочисленные дети, «ножка» — молодёжь и взрослые в активном возрасте, «шляпка», к тому же «обгрызенная», — доживающие своей век старики),
  - показатели здоровья новых поколений хуже, чем прежних<sup>45</sup>,
  - показатели культурной состоятельности новых поколений хуже, чем прежних,
- большинство людей в репродуктивном возрасте не в состоянии купить себе жильё, которое позволило бы им строить семью, рожать и воспитывать детей (покупка жилья по ипотеке — выплата ростовщикам в течение жизни до 7 и более величин рыночной стоимости жилья, что позволяют доходы меньшинства);
- на пенсию большинства пенсионеров жить невозможно (12 000 рублей — пенсия, квартплата — порядка 4 — 5 тыс. рублей) — это сживание со свету тех, кто перестал быть экономическим ресурсом, поскольку подработка возможна только в том случае, если позволяет остаточное здоровье и конъюнктура рынка труда<sup>46</sup>;
- на студенческие стипендии тоже жить невозможно, хотя в СССР в 1970-е годы на стипендию в 40 рублей можно было прожить общежитии вуза тем более, если летом участвовать в работе студенческих строительных отрядов.

В результате политики «Единой России» и постсоветской государственной власти в целом, основной экономической принцип которой ещё в 2013 г. высказал В.А. Васильев, в России возник острый дефицит **ВЫСОКОПРОФЕССИОНАЛЬНЫХ низкооплачиваемых** кадров, *а развитие экономики требует как можно большего количества действительно высокопрофессиональных кадров разных профилей подготовки.*

При этом также необходимо понимать что за системой понятий «нищета — бедность — достаток — богатство» стоят не только статистики потребления тех или иных благ, но и исторически сложившийся образ жизни общества, и психология людей. Поэтому, безусловно, в наши дни в России и в развитых капиталистических странах большинство населения потребляет то, что в XVIII — XIX не могли потреблять даже цари и короли в силу неразвитости техносферы и мировой торговли. Но во все

<sup>45</sup> Большинство старшеклассников наших дней не в состоянии сдать нормы советского комплекса «Готов к труду и обороне» 1930-х гг.

Первую группу здоровья имеют единичные выпускники общеобразовательных школ. См. И.К. Рапопорт. «Динамика показателей состояния здоровья московских детей от поступления до завершения школы (результаты научных исследований). Общественная палата Москвы 29 февраля 2016 г.»: <https://en.ppt-online.org/555332>.

См. также материалы В.Ф. Базарного (1942 — 2022): <http://www.hrono.info/proekty/bazarny/index.php>.

<sup>46</sup> А если пенсионер работает, то его пенсия не индексируется даже на величину отчётно-показательной официальной инфляции, заниженной по отношению к потребительски-бытовой.

Кроме того, после смерти любого российского пенсионера вложенные им в пенсионный фонд накопления не наследуются его родственниками, а по сути конфискуются (крадутся) пенсионным фондом.

эпохи все люди соотносили свои реальные возможности потребления и свои желания потреблять, на основании чего и оценивали своё положение по отношению к этой системе понятий «нищета — бедность — достаток — богатство». Среди такого рода желаний потреблять те или иные природные блага и продукцию во все времена бывают:

- и действительно жизненно необходимые потребности, которые можно назвать демографически обусловленными, без удовлетворения которых невозможна жизнь и развитие общества,
- и те, которые можно назвать деградационно-паразитическими, удовлетворение которых наносит ущерб развитию общества или делает его невозможным.

Отнесение потребностей людей к той или иной категории — не может быть результатом победы в спорах о нравах или в обосновании «естественности социально-потребительского статуса» тех или иных социальных групп и людей персонально, с чем якобы должно смириться, если ты не удовлетворён своим социальным и потребительским статусом. Отнесение порождаемых людьми потребностей в природных благах и в продукции к той или иной группе реально обусловлено объективными закономерностями всех шести групп, представленных на рис. 6.1-1: эту тематику мы рассмотрим далее в разделе 9.1.

Поэтому экономическая политика действительно социального государства, как и вся политика в целом, должна строиться так, чтобы общество развивалось на основе поддержки политики государства и образа жизни общества этими объективными закономерностями. Пока же экономическая и культурная политика постсоветской государственной власти в России строится так, чтобы эти объективные закономерности уничтожили Российское государство, народы России (прежде всего — великороссов) и Русский мир как региональную цивилизацию многих народов. И это — главный государственно-политический фактор, который не позволяет большинству населения удовлетворять его демографически обусловленные потребности, что объективно выражается в вымирании страны, биологической и культурной деградации населения.

Далее продолжение основного текста.

\* \*  
\*

Кроме того, первые два варианта задания структуры блока «В» соответствуют двум первым задачам из числа названных в начале раздела 3. Третий вариант исходит из того, что:

- общество должно стать в перспективе нравственно-этически однородным, что исключает наличие в нём какой-то особой «элитарной» корпорации, с её особенными нравами и этикой, которая по отношению к остальному обществу действует, исходя из того, что нормы формальной вежливости — один из инструментов управления «низшими» и что в отношении «низших» должны действовать два принципа, сформулированные Альфонсо Капоне.
- структура блока «В» должна быть подчинена решению третьей задачи из числа названных в разделе 3<sup>47</sup>: *Как организовать в обществе производство и распределение природных благ и продукции так, чтобы в преемственности поколений ВСЕ были гарантировано сыты, одеты, имели жильё, достойное человека, чтобы дети превосходили родителей по своему здоровью и потенциалу развития, получали добротное воспитание и жизненно состоятельное образование, и чтобы общество жило в гармонии с Природой в преемственности поколений?*

Для выработки соответствующей этим требованиям структуры блока «В», прежде всего следует принять, что при учёте продукции в стоимостной форме — объёмы любой деятельности (в том числе и некоммерческой) характеризуются расходами на неё, а не доходами и не торговым оборотом<sup>48</sup>. Соответственно такому подходу можно ввести понятия:

- функционально обусловленные расходы предприятия — это расходы, связанные с каким-то одним определённым (частным) видом деятельности предприятия, необходимые в его деятельности в целом и относимые на себестоимость его продукции (или деятельности);
- функционально обусловленные уровни расходов — это суммарные уровни некоторой совокупности функционально обусловленных расходов, упорядоченных в порядке иерархической значимости

---

<sup>47</sup> Соответственно, всё излагаемое далее — с точки зрения приверженцев первых двух задач и либерально-рыночной экономики как средства их решения — «научно несостоятельно» и вздорно.

<sup>48</sup> При осуществлении некоммерческой деятельности доходы от неё — либо в принципе отсутствуют, либо существенно ниже порога рентабельности. Поэтому оценка объёма деятельности по расходам на неё при определённом преискуранте состоятельна по отношению ко всем видам деятельности в обществе.

каждого из функционально обусловленных расходов в их полном наборе (т.е. функционально обусловленные уровни расходов — это иерархия себестоимостей разного рода).

Функционально обусловленные расходы и уровни функционально обусловленных расходов, соответственно их упорядоченности в объективном векторе целей хозяйствующего субъекта связаны соотношением:

$$\Phi OUP_k = \sum_{i=1}^k \Phi OP_i = \Phi OUP_{k-1} + \Phi OP_k, \text{ где:}$$

$\Phi OUP$  — аббревиатура, обозначающая функционально обусловленные уровни расходов;

$\Phi OP$  — аббревиатура, обозначающая функционально обусловленные расходы;

$i, k$  — индексы, нарастающие в порядке, обратном приоритетности каждого из функционально обусловленных расходов в деятельности предприятия и соответствующих уровней их значимости в объективном векторе целей хозяйствующего субъекта (то есть меньшие значения упорядочивающих индексов соответствуют более высоким приоритетам),  $\Phi OUP_0 = 0$  (по определению).

Назначение структуры  $\Phi OUP$ <sup>49</sup>, которую государство должно задавать директивно — юридически обязывающим образом, — формировать «финансовый климат» и конкурентную среду так, чтобы они отвечали *долговременным* интересам развития общества, выраженным в государственном плане природно-общественно-хозяйственного развития. Если соотноситься с таблицей 6.1-1, то все  $\Phi OP$  можно сопоставить элементам столбцов блоков «А» и «В», а все  $\Phi OUP$  предстанут как соответствующие иерархическому уровню  $\Phi OUP$  суммы выборок последовательности элементов столбцов в направлении от первой строки блока «А» к последней строке в структуре блока «В».

И надо признать, что в условиях так называемого «дикого капитализма» как практического воплощения господства «либеральной идеи» — *при почти что полном невмешательстве государства в дела предпринимателей* — в общем-то нет никаких обязательных общественных этико-экономических норм:

- ни в отношении содержания полного перечня функционально обусловленных расходов предприятий;
- ни в отношении объёма каждого из видов функционально обусловленных расходов (в расчёте на единицу учёта выпуска продукции или в расчёте на одного занятого на предприятии либо на одного жителя страны);
- ни в отношении упорядоченности функционально обусловленных расходов по степеням значимости каждого из них в случае невозможности осуществления платежей по всем позициям полного перечня в желательном (запланированном) объёме, то есть в случае вынужденного отказа от платежей полностью или частично по некоторым из позиций перечня.

Если оплата поставок продукции (элементы столбца в пределах блока «А» таблицы 6.1-1) по умолчанию признаётся обязательной в социально-экономических системах всех государств, то всё что касается структуры в пределах блока «В» столбца, соответствующего той или иной отрасли, — однозначно не определено и юридически не задано.

Однако надо понимать, что **по отношению ко всякому предприятию:**

- состав перечня его функционально обусловленных расходов;
- объёмы платежей по каждой позиции перечня;
- упорядоченность по иерархии значимости и соответственно — упорядоченность по допустимости и очерёдности сокращения перечня или объёмов платежей по каждой из его позиций,

— определяют не только перспективы предприятия, но и характер его соучастия в процессах технологической интеграции в пределах многоотраслевой производственно-потребительской системы государства, а так же — и характер поддержки предприятием процессов жизни и развития общества и его культуры через финансирование разного рода общественных институтов, организаций и разного рода целевых программ.

---

<sup>49</sup> Фактор иерархической значимости каждого из функционально обусловленных расходов нельзя игнорировать, поскольку один и тот же набор  $\Phi OP$  может быть иерархически упорядочен по-разному, и эти различия обязательно выразятся в управлении микро- и макро- уровнями и в их результатах. Различные по иерархии значимости структуры  $\Phi OP$  — это объективное выражение различий в векторах целей управления хозяйствующих субъектов соответствующего уровня.



Иначе говоря, функционально обусловленные уровни расходов всей совокупности предприятий — основа финансирования всей общественно необходимой деятельности, включая и ту, которая в силу разных причин не может осуществляться на принципах непосредственной самокупаемости вообще или в объемах, необходимых для устойчивого и безопасного развития общества.

Это возвращает нас к более детальному рассмотрению балансового равенства 6.1-5  $\sum_{j=1}^N v_j = \sum_{i=1}^N f_i$ .

Как уже было указано, оно означает, что в таблице 6.1-1 строка блока «В» «Факторные затраты» в скрытом виде содержит источники финансирования потребления обществом всего спектра продукции, учитываемой в колонке «Отдача» блока «Б». Вследствие этого:

**Одна из задач управления макроуровня — обеспечить взаимное соответствие:**

- 1) структуры вектора  $f$ ,
- 2) структуры функционально обусловленных уровней расходов предприятий,
- 3) реального (эффективного) платёжеспособного спроса на соответствующие виды продукции в составе вектора  $f$ , исходным источником формирования которого являются те или иные функционально обусловленные расходы предприятий, локализованные большей частью в блоке «В».

При рассмотрении вопроса об общественно *полезной* (целесообразной по отношению к задаче развития) структуре функционально обусловленных уровней расходов предприятий, необходимо определиться в требованиях, предъявляемых к процессу сборки многоотраслевой производственно-потребительской системы государства из множества административно обособленных предприятий низшего уровня. Будем исходить из предположений, что предприятие должно:

- производить необходимую для развития общества продукцию на протяжении длительного времени, обновляясь организационно-технологически, и при необходимости, обновляя спектр выпускаемой продукции;
- быть стабильным источником доходов, достаточных для обеспечения жизни и личностного развития членов семей персонала предприятия (а также и владельцев, если предприятие находится в частной собственности);
- соучаствовать в поддержке (спонсировании) **общественно необходимых, и просто полезных**, — но в принципе некоммерческих, а равно заведомо убыточных или мало рентабельных (при сложившемся прејскуранте) — **видов деятельности** (то есть предприятие должно соучаствовать в благотворительной деятельности и реализовывать на практике то, что получило название «социальная ответственность бизнеса»).

На наш взгляд достижению этих целей как на макро-, так и на микро- уровнях отвечает структура функционально обусловленных уровней расходов предприятий, представленная ниже. При дальнейшей детализации и адаптации к конкретике социально-экономической системы в ней может быть учтена специфика, обусловленная как размерами предприятий, так и их отраслевой принадлежностью, а также географической локализацией, связанными с нею природными факторами, и особенности, обусловленные принадлежностью к «рыночной» либо «планирующей» системам (если пользоваться терминологией Дж.К. Гэлбрейта: см. раздел 1.2).

При этом одна из задач при построении структуры *ФОР* — подавить межотраслевую конкуренцию за прибыль, разрушительную для целостности народно-хозяйственного комплекса, оставив место только для внутриотраслевой конкуренции как стимула для повышения эффективности производств в условиях равенства предприятий перед нормативной базой, определяющей функционально обусловленные расходы предприятий соответствующей отрасли в каждом регионе (т.е. в соответствии с природно-географическими условиями региона размещения предприятия).

\* \* \*

**Расходы приоритета № 1 (ФОР<sub>1</sub>)** — расходы на поддержание текущей деятельности. Они включают в себя расходы на оплату промежуточных продуктов, получаемых от поставщиков, и оплату труда персонала. *В эту категорию входит и такая важная группа расходов, как расходы на поддержание и функционирование системы управления качеством продукции, производимой предприятиями.*



В таблице 6.1-1 расходам приоритета № 1 предприятий (микроуровень) на макроуровне соответствуют столбцы блока «А» той отрасли, которой принадлежит предприятие. Если в блоке «В» таблицы 6.1-1 каждый из элементов  $v_j$  преобразовать в столбец, представляющий структуру факторных затрат, то к этой же группе расходов следует отнести выплату гарантированной заработной платы. Все другие составляющие  $v_j$  будут относиться при таком подходе к функционально обусловленным расходам более низких приоритетов.

**Расходы приоритета № 2 (ФОР<sub>2</sub>)** — расходы на обеспечение функционирования предприятия в будущем. Они включают в себя:

- амортизационные отчисления;
- отчисления в фонды реконструкции и развития предприятия;
- инвестиции (капиталовложения) в другие отрасли (обеспечение и поддержка возможностей перетока капитала между отраслями — необходимое условие динамичности развития народнохозяйственного комплекса в аспекте его быстрой структурной перестройки в соответствии с динамикой изменения общественных потребностей и технико-технологического обновления производственной базы и спектра выпускаемой продукции);
- инвестиции в научно-исследовательские и опытно-конструкторские разработки.

При этом фонды реконструкции и развития, а также фонды финансирования научных исследований и опытно-конструкторских разработок могут быть как внутренними, обеспечивающими реконструкцию и развитие именно того предприятия, которое их создаёт; а могут быть и внешними, из которых обеспечивается реконструкция и развитие предприятий, которые входят в тот интеграционный комплекс<sup>50</sup> (концерн, научно-производственное объединение, промышленно-финансовая группа и т.п.), частью которого является и рассматриваемое предприятие.

**Расходы приоритета № 3 (ФОР<sub>3</sub>)** — расходы в обеспечение «социальной ответственности», а по сути расходы в обеспечение **инициативной заботы представителей хозяйственной власти об обществе и биосфере**. Их назначение будет пояснено в следующем абзаце. Они необходимы именно в *гражданском обществе*, хотя они не связаны с непосредственным обеспечением деятельности предприятия ни в настоящем, ни в обозримой перспективе.

Если общество гражданское, то в жизни это практически означает, что для решения любой локальной проблемы где-либо на периферии, не требуется ознакомление с её существом главы государства и его аппарата и выделения ими ресурсов, подконтрольных институтам власти общегосударственного уровня<sup>51</sup>. Всё это должно делаться на местах в инициативном порядке. Для решения всего множества такого рода проблем на местах должны быть в наличии *подконтрольные властям местного уровня* соответствующие ресурсы, в том числе и финансовые. Координаторами решения такого рода проблем могут выступать в зависимости от их характера: директораты предприятий и общественные организации самих предприятий, местные органы государственной власти, общественные организации (фонды, комитеты и т.п.) вне предприятий, участниками которых могут быть предприятия как юридические лица.

**В обеспечении всего этого и состоит социальная ответственность бизнеса — а по сути инициативная забота представителей хозяйственной власти об обществе и биосфере. И эта ответственность должна выражаться практически: 1) не в декларациях о благонамеренности, а в соответствующем финансировании бизнесом общественно полезной деятельности (прежде всего некоммерческой), которое должно быть узаконено, и 2) в контроле за использованием выделяемых средств.**

---

<sup>50</sup> Интеграционный комплекс — технологический комплекс, выпускающий более одного вида продукции, относимых к различным отраслям в балансовых моделях. В силу линейного характера балансовых моделей интеграционный комплекс может быть выделен из объемлющей его модели, а сама модель может быть представлена как объединение некоторого количества интеграционных комплексов, взаимодействующих друг с другом.

<sup>51</sup> В гражданском обществе такое может потребоваться только в случае каких-то крупномасштабных чрезвычайных происшествий, в результате которых региональные или местные органы власти утратили дееспособность или подконтрольные им ресурсы оказываются недостаточными для разрешения возникших проблем, а население бедствует или находится на грани бедствия.

**Расходы приоритета № 4 (ФОР<sub>4</sub>)** — отчисления в разного рода страховые фонды (фонды, создаваемые на предприятии, в совместные страховые фонды предприятий, в иные страховые фонды). Их назначение — финансирование мероприятий по заблаговременному предотвращению и преодолению последствий стихийных бедствий, техногенных происшествий, заболеваний, преступлений и иных неблагоприятных событий и компенсация ущерба, наносимого ими обществу, предприятиям и людям персонально. Если такого рода страховых фондов нет или они употребляются не по назначению, то статистика разного рода непредсказуемых и плохо предсказуемых происшествий может не только сорвать выполнение «бизнес-планов» тех или иных отдельных предпринимателей, не желающих думать об обществе, но может надолго испортить жизнь и всему обществу, примером чему было наводнение в сентябре 2005 г. в Новом Орлеане, вызванное ураганом «Катрина»<sup>52</sup>.

В случае достаточно широкого развития страхового дела как отрасли бизнеса, эта отрасль может предоставлять ещё один общественно полезный вид страховой услуги — страхование от банкротства предприятия: т.е. в случае банкротства утраченный капитал предприятия может быть возобновлён в объёме, предусмотренном договором, при условии, что обстоятельства банкротства соответствуют страховому случаю. Но для обоснованного предоставления такого рода услуги, кроме наличия достаточного количества средств, страховая фирма должна быть компетентна в страхуемой ею отрасли бизнеса и нести на себе *некоторые функции прогнозно-планирующего органа, признаваемые получателями страховых услуг*, поскольку страхование самодурства и невежества<sup>53</sup>, а также и узаконенных заведомо ложных банкротств с целью обогащения аферистов — просто вредно. Однако в России развитие культуры предпринимательства и *страхового дела, в частности*, до уровня, обеспечивающего такое качество сопровождения бизнеса, — пока ещё отдалённые перспективы.

**Расходы приоритета № 5 (ФОР<sub>5</sub>)** — платежи задолженности по кредиту (т.е. сальдо кредитного баланса, если получение кредитных ссуд интерпретировать как расходы со знаком «←»).

**Расходы приоритета № 6 (ФОР<sub>6</sub>)** — предпринимательский доход, т.е. средства, изымаемые из оборота предприятия его единоличным собственником или же дивиденды при акционерной форме собственности.

Объёмы выплат предпринимательского дохода в любых его формах должны быть такими, чтобы не поощрять потребление продукции по деградационно-паразитическому спектру потребностей (об этом далее — в разделе 9.2)<sup>54</sup>. Эта мера может быть осуществлена косвенно посредством прогрессивного

---

<sup>52</sup> Новый Орлеан — крупный транспортный узел и финансовый центр Юга США. 70 % территории города лежит ниже уровня моря, и от затопления его защищали дамбы.

Ураган «Катрина» повредил дамбы, вследствие чего низины города — порядка 80 % его территории — оказались затопленными, и в некоторых районах глубины достигали 4,5 м (вода доходила до уровня вторых этажей домов). Некоторые здания в городе рухнули в результате совместного воздействия ветра и потоков воды. Хотя незадолго до удара стихии из города были эвакуированы более 400 тыс. человек (всего из района ожидаемого стихийного бедствия было эвакуировано около 1 млн. человек. Общая численность населения в этом районе — около 4 млн. человек), во время бедствия в городе оставалось около 100 тыс. человек. Когда буйство стихии утихло, то официально было сообщено о гибели 234 человек, из них 71 в Новом Орлеане. Но мэр Нового Орлеана заявил, что число жертв в городе может превысить 10 тыс. человек, однако опознать всех вряд ли удастся, поскольку в тёплой воде трупы быстро разлагаются. Кроме того, многих просто не найдут, поскольку их останки будут съедены аллигаторами, которые приплыли в затопленный город на поживу.

Одна из причин столь тяжёлого и *к тому же не непредвидимого ущерба* (катастрофа была предсказана в деталях: см. Bourne Joel K., Jr. Gone With the Water. National Geographic. October 2004, pp. 88-105. (Боурн Джоэл К., младший. Унесённые водой. «National Geographic», октябрь 2004 г.) — «экономия» на отчислениях в фонды строительства и реконструкции дамб и расхищение предназначенных для этого средств, включая и перечисленные из федерального бюджета США.

<sup>53</sup> Тому примером безбанкротная деградация экономики СССР в послесталинскую эпоху при полном страховании Госпланом и Минфином практически всех финансовых рисков и крахов.

<sup>54</sup> В этой связи приведём мнение Г. Форда I: «На мой взгляд, акционерами имеют право быть только люди, занятые сами в деле, считающие предприятие орудием служения, а не машиной, делающей деньги. Если достигнута большая прибыль, — а работа, соответствующая принципу служения, неминуемо к этому приводит, — она должна быть, по крайней мере, частично вновь влита в дело для того, чтобы оно усилило свою службу и частично возвратило прибыль покупателям» [133, гл. 11].

По сути это мнение Г. Форда соответствует обществу не с частной собственностью на средства производства, а с артельно-колхозной, при которой права на «дивиденды» в виде оплаты трудодней по итогам года имеют

подходящего налогообложения населения. Это не может ущемить ни в чём предпринимателя, поскольку структура функционально обусловленных расходов и законодательство о хозяйственной и финансовой деятельности должны обеспечивать возможности развития предпринимателями как существующих предприятий, так и перекачку капитала в другие отрасли и создание новых предприятий. Т.е. доходы, ставшие расходами разного рода инвестиционного характера или перечисленные в накопительные фонды инвестиционного предназначения, из которых они не могут уйти на личное потребление предпринимателей, прогрессивным подоходным налогом не облагаются.

**Расходы приоритета № 7 (ФОР<sub>7</sub>)** — это нераспределённая прибыль. Её назначение — быть источником премий как общих, так и персональных за особый трудовой вклад, т.е. быть источником финансового стимулирования персонала помимо основной зарплаты. Поэтому «финансовый климат» должен быть таким, чтобы у большинства предприятий во всех отраслях некоторая нераспределённая прибыль обязательно возникала в процессе их деятельности.

При этом необходимо пояснить одно общественно значимое обстоятельство. В жизни общества *статистика* (а не средние значения) соотношений *«премиальные выплаты и персональные надбавки»* / (*«гарантированная заработная плата + премиальные выплаты и персональные надбавки»*) — очень важный социальный показатель.

Эта статистика **соотношений на каждом предприятии и соответствующая статистика в обществе представляют собой своего рода «меру рабовладения» в отношении персонала со стороны владельцев и администрации предприятий**: чем выше доля премиальных выплат и персональных надбавок в совокупных выплатах предприятия каждому из работников — тем в большей личной зависимости от владельцев и администрации предприятия находятся люди, работающие на предприятии — особенно в тех случаях, когда гарантированная зарплата на уровне прожиточного минимума. Поскольку распределение премий находится в безраздельном ведении администрации, то при низком уровне гарантированной оплаты практически гарантированное распределение как бы «не гарантированных» премий (как общих, так и персональных) становится средством принуждения к покорности персонала представителям администрации и владельцам, а также средствами «стимулирования» неугодных работников к уходу с предприятия по их «собственному» желанию и средством грабежа коллектива малым числом якобы «особо выдающихся» персон.

**Расходы приоритета № 8 (ФОР<sub>8</sub>)** — это налоги. Налоги представляют собой обязательные выплаты предприятий, определяемые действующим законодательством. Функциональное назначение налогов — *быть источниками финансирования программ, координируемых государственно, среди всех прочих функций (умело либо неумело) осуществляющей и функции директората народно-хозяйственного комплекса страны в целом.*

При таком подходе очевидно, что налоги, выплачиваемые предприятиями в бюджет государства, функционально аналогичны обязательным выплатам предприятий в централизованные фонды концернов, производственных объединений, холдингов, производственно-финансовых групп и т.п. корпораций, устанавливаемые их директоратами для предприятий, входящих в состав этих объединений. Поэтому для единообразия и упрощения понятийного аппарата все такого рода обязательные выплаты в корпоративные фонды тоже можно рассматривать в качестве налогов. Таким образом, все налоги разделяются на две категории:

- внутрикорпоративные налоги, поступления от сбора которых находятся в распоряжении директоратов корпораций, в состав которых входят предприятия;
- государственные налоги, поступления от сбора которых разделяются в политике государства на три потока: 1) финансирование местных бюджетов (бюджетов администраций населённых пунктов), 2) финансирование региональных бюджетов (бюджетов районов, областей, краёв и т.п.), 3) финансирование общегосударственного бюджета.

Подразумевается, что расходы приоритета № 8 включают в себя обе только что названные категории налогов.

Кроме того, дотации (выплаты производителям продукции) и субсидии (выплаты потребителям продукции) можно рассматривать как отрицательные налоги (налоги со знаком минус «←»). Поэтому ФОР<sub>8</sub> в общем случае — сальдо баланса налогов, дотаций и субсидий.

---

только «колхозники», а выход из конкретного «колхоза» означает, что долевые права собственности на колхозный капитал во всех его разновидностях остаются у «колхоза» и его правления.

## 7. Кредитно-финансовая система как инструмент макроэкономического управления

### 7.1. Две концепции денег: их функциональное различие

Согласно господствующей ныне концепции денег: «деньги — это особый товар, выступающий в роли всеобщего эквивалента стоимости всех остальных товаров» и несущий следующие функции: первая — мера стоимости; вторая — средство обращения<sup>1</sup>; третья — средство накопления или образования сокровищ; четвёртая — средство платежа; пятая — мировые деньги» [128, с. 150, 151]<sup>2</sup>.

Основы этой концепции денег были сформированы к концу XIX века постфактум по отношению ко многовековой финансово-экономической практике и выразили *приспособленческое отношение частного собственника к кредитно-финансовой системе, а не властно-управленческое отношение к ней суверенного государства*. Из этого неадекватного отношения к деньгам политиков и проистекает большинство экономических трудностей во всех государствах.

Эта концепция во всех её модификациях с позиций частного собственника-приспособленца освещает *реалии меновой торговли в её историческом развитии*:

- от первобытных времён, когда из всего множества товаров выделились наиболее удобообмениваемые товары-посредники (скот, зерно, некоторые металлы), образовавшие собой «денежную группу», в результате чего медленно работающая схема прямого безденежного непредсказуемо многошагового продуктообмена «Товар № 1 ⇔ Товар-посредник № 1 ⇔ ... ⇔ Товар-посредник № ???<sup>3</sup> ⇔ Товар № 2, ради обретения которого и были осуществлены все обмены» была вытеснена в производственных отношениях двухшаговой схемой «Товар № 1 ⇔ Деньги ⇔ Товар № 2», обладающей многократно более высоким быстродействием и высокой предсказуемостью, в которой единственный (либо несколько) преобладающих на рынке товаров-посредников получили название «деньги»;
- до индустриального общества на основе либерально-рыночной модели экономики, когда основным денежным товаром стало золото, которое, однако, перестали рубить на куски и взвешивать прямо на рынке в ходе совершения сделок купли-продажи, но стали заблаговременно «фасовать» на «монетных дворах» в стандартные монеты и слитки, дополнив обращение денежного товара обращением разного рода «расписок» — банкнот, казначейских билетов, векселей и тому подобных «денежных суррогатов», которые более или менее успешно обменивались на «настоящие деньги»<sup>4</sup>.

После того, как произошло вытеснение товаров-посредников денежной группы из обращения «денежными суррогатами», возведёнными в ранг «настоящих денег», ценность которых определяется их номиналом, и во второй половине XX века был отвергнут золотой стандарт, господствующая ныне концепция денег утратила состоятельность, поскольку «деньги» как «особый товар» перестали обладать какой-либо иной полезностью (и соответственно — свойственной им «самоценностью»), кроме покупательной способности, которая при этом обусловлена многими внеэкономическими обстоятельствами, а не исключительно тем *фактом самим по себе*, что на листок бумаги или на монету нанесён некий номинал либо на каком-то ином носителе сделана соответствующая запись и её подлинность и юридическая состоятельность признаются всеми участниками рынка. В отличие от таких «денег» наших дней, товары денежной группы изначально обладали некой полезностью и самоценностью вне схемы продуктообмена «Товар № 1 ⇔ Деньги ⇔ Товар № 2». Именно это придавало им покупательную способность в меновой безденежной торговле и сделало их «деньгами» по причине наиболее высокой статистической предопределённости их обмена на другие товары. И эти два их свойства (самоценность и удобообмениваемость) породили:

<sup>1</sup> «Обращение» — это выплаты, не связанные со сделками купли-продажи.

<sup>2</sup> При этом ответа на вопрос: как может осуществляться обращение денег (вторая их функция) помимо сделок купли-продажи, в которых деньги выступают в качестве средств платежа (четвёртая функция денег)? — найти не удалось ни в цитированном издании, ни в другой литературе.

<sup>3</sup> Как уже было отмечено ранее при первом представлении этой формулы в сноске, знаки «???» обозначают непредсказуемость количества шагов обмена, необходимых для того, чтобы получить желаемый «Товар № 2».

<sup>4</sup> Об истории денег и денежного обращения см. [4].

- В реальном секторе экономики двухшаговую схему продуктообмена на основе посредничества денег «Товар № 1  $\Leftrightarrow$  Деньги  $\Leftrightarrow$  Товар № 2».<sup>5</sup> Целью деловой активности продавца «Товара № 1» является — обеспечение рентабельности производства «Товара № 1» в условиях сложившегося «финансового климата», поскольку только это открывает его собственнику-производителю возможность реализовать предпринимательский доход в сфере внепроизводственного потребления конечного продукта, поддерживать и развивать своё производство.
- Весь спекулятивный сектор, в котором действует иная схема товарообмена «Сумма денег № 1  $\Leftrightarrow$  Товар (т.е. объект спекуляций) + время выдержки объекта спекуляций в собственности  $\Leftrightarrow$  Сумма денег № 2», в которой цель активности на рынке владельца «Суммы денег № 1» — изначально негарантированное достижение результата «Сумма денег № 2 >> Суммы денег № 1»<sup>6</sup> (потом, когда сложились рынки объектов спекуляций результат «Сумма денег № 2 > Суммы денег № 1» стал во многих случаях гарантирован инфляцией, а вложение денег в объекты спекуляций стало одним из способов защиты накоплений от инфляции).

В сфере внепроизводственного потребления, если не вдаваться в рассмотрение вопроса об источниках доходов покупателей (заработная плата наёмного персонала либо предпринимательский доход), действует только завершающий фрагмент «Деньги  $\Leftrightarrow$  Товар» двухшаговой схемы, обслуживающей реальный сектор экономики. Здесь целью активности покупателя на рынке является приобретение товаров соответственно своим желаниям в пределах, ограничиваемых покупательной способностью покупателя при сложившемся прейскуранте.

Кроме того, для деятельности оптовиков (дилеров), обслуживающих производственное потребление в реальном секторе экономики или поставляющих конечную продукцию в сферу внепроизводственного потребления, также характерна схема «Сумма денег № 1  $\Leftrightarrow$  Товар  $\Leftrightarrow$  Сумма денег № 2», внешне идентичная схеме «Сумма денег № 1  $\Leftrightarrow$  Товар (т.е. объект спекуляций) + время выдержки объекта спекуляций в собственности  $\Leftrightarrow$  Сумма денег № 2», характерной для спекулятивного сектора. Однако эта схожесть — только внешняя, поскольку в дилерской схеме рентабельность деятельности на рынке обеспечивается не временем выдержки товаров в собственности в ожидание роста цен<sup>7</sup>, как в спекулятивной схеме, а торговой наценкой, необходимость которой учитывает и производитель, заинтересованный в том, чтобы освободиться от организации сбыта каждого из множества произведённых изделий, предлагая свою продукцию оптовикам-дилерам для реализации по своим «ценам производителя». Время же выдержки товара в собственности оптовика-дилера (владельца — посредника между производителем и конечным потребителем или следующим посредником) — должно быть минимальным, поскольку стоимость всех непроданных запасов это — капитал, выведенный из оборота по рабочей схеме дилерской торговли «Сумма денег № 1  $\Leftrightarrow$  Товар  $\Leftrightarrow$  Сумма денег № 2» и соответственно — убытки (если на товар не находится покупатель до истечения его сроков годности)<sup>8</sup> либо недополученный доход (если покупатель по каким-то

<sup>5</sup> Производимого на основе потребления продуктов, производимых другими участниками рынка сферы производственного потребления и выступающих в этой схеме в роли «Товара № 2». Рентабельность производства «Товара № 1» открывает его собственнику-производителю возможность выйти в качестве покупателя на рынки сферы внепроизводственного потребления — т.е. сферы потребления конечного продукта. Всё это имеет место только в пределах макроэкономической системы, которая может быть описана уравнениями типа 6.1-3.

<sup>6</sup> Знак «>>» в математике означает «много больше».

<sup>7</sup> Рост цен может быть вызван:

- уменьшением на рынке количества товара, ставшего объектом спекуляций, вследствие естественной убыли ранее произведённой продукции (антиквариат всех разновидностей);
- уменьшением на рынке количества товара, ставшего объектом спекуляций, вследствие игры на повышение теми или иными собственниками этого товара (некоторые специфические виды антиквариата, ценные бумаги и др.);
- ростом денежной массы, находящейся в обращении, вследствие чего имеет место инфляция, которая неравномерно охватывает ценообразование на разных рынках, включая и рынки спекулятивного сектора.

<sup>8</sup> Так «Форд Мотор» в 1956 — 1960 гг. предприняла попытку продвинуть на рынок новую марку легкового автомобиля «Эдсел», которая должна была занять место между машинами среднего класса и роскошными. В этом проекте была развёрнута дилерская сеть, обособленная от остальной дилерской сети «Форд Мотор». Но автомобили сменивших друг друга трёх модельных рядов не пользовались спросом (в этом сыграли свою роль как конструктивно-технологические особенности моделей и эстетические предпочтения американцев, так и общее ухудшение в 1957 г. конъюнктуры рынка в сегменте автомобилей дорогих марок). Сейчас машины этой марки — автоантиквариат (к какой группе принадлежит упоминавшийся ранее автомобиль «Bucciali TAV8-32 Saoutchik»), вследствие чего их стоимость растёт год от года вопреки трудовой теории стоимости, и они могут быть объектами спекуляций. Но оптовики-дилеры всё же — не спекулянты, и в конце 1950-х — начале 1960-х гг. они не могли

причинам «задержался»). В идеале функционирования дилерской схемы — товар должен продаваться прямо «с колёс», т.е. сразу же, как только он доставлен дилеру и прошёл предпродажную подготовку (если в этом есть необходимость), а потенциальный покупатель должен стоять наготове, чтобы немедленно стать фактическим покупателем.

Кредитование под процент реализует ещё одну схему «Сумма денег № 1 ⇔ Произвол ростовщика (монополиста де-факто) в назначении условий кредитования<sup>9</sup> + время погашения кредитной ссуды с процентами ⇔ Сумма денег № 2». Эта схема вообще лежит вне процессов торговли как реального, так и спекулятивного секторов экономики. Ей сопутствует ещё процедура изъятия собственности заёмщика в случае, если он не в состоянии в оговоренные сроки совершать платежи в «обслуживание займа».

Вследствие описанных выше происшедших изменений господствующая ныне концепция денег, порождённая на основе опыта по сути меновой торговли и неадекватного понимания кредитования под процент, не может адекватно ответить на многие актуальные вопросы экономической жизни и вследствие этого вводит в заблуждение всех, кто ей доверяет. И соответственно опора на утратившую состоятельность концепцию в политике неизбежно подрывает экономическую безопасность государства и общества вплоть до необратимой утраты ими суверенитета во всех его аспектах со всеми возможными негативными последствиями.

На наш взгляд, концепция денег, способная обеспечить экономическую безопасность страны как одну из основ общественного и государственного суверенитета в его полноте и общественного развития, может быть построена на основе соотношения представлений ДОТУ о структурном и бесструктурном способах управления с хозяйственной деятельностью в масштабах общества.

\* \* \*

\*

В пределах первобытной общины потребности в торговле и, соответственно, — в деньгах — не было; торговля в эпоху первобытно-общинного строя была только межобщинной и большей частью — меновой, т.е. безденежной (в том смысле, что монет и банкнот не было, хотя товары денежной группы могли уже выделиться из всего множества товаров).

В пределах общины управление продуктообменом (как производственным, так и потребительским) осуществлялось её руководством директивно-адресным способом: кому персонально и что делать, кому и в каких количествах передать продукт своего труда для дальнейшей обработки или потребления. В терминах ДОТУ это — структурный способ управления продуктообменом.

Но структурный способ управления имеет свои пределы роста, обусловленные:

- ограниченностью возможностей иерархически наивысшего центра управления в системе перерабатывать необходимую для управления информацию;
- пропускной способностью, быстродействием и далекодействием каналов и средств передачи информации, вследствие чего не вся необходимая информация может дойти до сведения тех, кто вырабатывает управленческие решения (тем более — своевременно), а решения не всегда могут соответствовать ситуации (по причине недостаточности достоверной информации) и доведены своевременно до исполнителей даже в том случае, если это адекватные ситуации (на момент их выработки) решения.

В соответствии с этим:

Возникновение торговли — следствие невозможности управления продуктообменом структурным способом в силу разных причин: достижения пределов роста собственной структуры, нахождения желаемых благ под властью других неподконтрольных центров управления и т.п.

При этом:

Необходимым условием для возникновения торговли и её двигателем является производство разнокачественных (не идентичных друг другу) продуктов разными потенциальными участниками торговли.

В терминах ДОТУ торговля это — саморегуляция продуктообмена на основе бесструктурного способа управления, а рынок, в основе функционирования которого лежит некоторая совокупность

---

ждать десятилетиями повышения цен, поддерживая машины в товарном виде, вследствие чего множество «Эдселов» поржавели и разрушились на площадках дилеров (<http://www.youtube.com/watch?v=4hTf17ftn-4>), не будучи востребованными реальными покупателями, или были реализованы как «автолом» [158].

<sup>9</sup> Соответственно кредитование под процент — юридически правомерно квалифицировать как разновидность вымогательства.

*определённых правил*, частично юридически кодифицированных, а частично традиционных и потому юридически не кодифицированных, — подсистема бесструктурного самоуправления макроуровня в хозяйственной системе общества.

Кроме того, управленческий подход требует признать, что трудовая теория стоимости ограниченно применима, поскольку её метрологическая состоятельность обусловлена сопутствующими обстоятельствами и в некоторых обстоятельствах может не обеспечиваться. Так, в научных исследованиях и во всех прочих уникально-творческих сферах деятельности результаты носят субъективно обусловленный и плохо предсказуемый характер, вследствие чего возникают неопределённости в измерении, прогнозировании и нормировании трудозатрат<sup>10</sup>.

Кроме того, право потребления природных благ — издавна является одним из товаров, хотя блага природные и человек не вкладывал свой труд в их создание; стоимость предметов антиквариата растёт с течением времени, хотя трудозатраты на их производство остались в прошлом, в силу чего они неизменны; а предметом спекуляций, помимо антиквариата и произведений искусства, может быть вообще всё, на что хватит фантазии и убедительности организаторов спекулятивной кампании в обществе<sup>11</sup>.

Воздействие научных открытий и художественных произведений на психику может дать опосредованный или непосредственный экономический эффект, а может остаться без последствий. При этом в отношении научных открытий и художественных произведений не действуют правила

---

<sup>10</sup> Разносторонне творческий человек — Алексей Николаевич Крылов (1863 — 1945), академик (с 1916 г.), в 1912 г. был приглашён в качестве консультанта дирекцией вновь создаваемой «Ижорской верфи» (ныне «Средне-Невский судостроительный завод»). Об этом он пишет так:

«В первый же день моей консультационной работы я указал, что следует совершенно изменить составленный заводом проект ступеней и располагать свайную бойку не равномерно, а как бы продольными дорожками — по центральной линии, где будут установлены ступень-блоки, по линиям, где будут устроены спусковые фундаменты, и несколько реже по линиям, где при постройке будут ставиться подпоры. Расчет надо вести так, чтобы было возможно производить постройку не только заказанных миноносцев водоизмещением в 1500 тонн, но в будущем и крейсеров до 2500 — 3500 тонн.

При указанном мною рациональном распределении свайной бойки удалось без ущерба для дела сократить число свай с 8000 до 4500. Каждая свая с забивкой в то время стоила 25 руб., таким образом достигалась экономия около 90 000 руб., проценты с этого капитала с избытком покрывали моё консультантское вознаграждение, и я в шутку сказал дирекции завода:

— Вот я вам в первый же день навсегда окупил своё консультантство, все дальнейшее составит вам чистый барыш» (А.Н. Крылов. Мои воспоминания).

Другой приводимый им случай: в офисе одной паровой компании в Лондоне он увидел модель проблемного судна (пароход «ел уголь» не меряно, но не развивал контрактной скорости, будучи исправным и в хорошем техническом состоянии). Оценив модель, А.Н. Крылов рекомендовал при очередной постановке парохода в док для покраски обрезать лопасти гребного винта на 8 — 9 дюймов. Владельцы парохода, узнав, кто именно дал им совет, последовали этой рекомендации и обрезают лопасти на 9 дюймов — скорость выросла на 2,5 узла, что для грузового судна 1920-х гг. очень хороший результат. Владельцы были довольны и сочли своим долгом уведомить А.Н. Крылова о достигнутом результате, и это уведомление он счёл вполне достаточной платой за данную им рекомендацию.

Сколько стоят эти рационализаторские предложения в нормочасах как в России, так и в Британии согласно трудовой теории стоимости? Почему их не совершили другие профессионалы, и это при том, что эти рекомендации были выданы А.Н. Крыловым почти что мимоходом? — либо эти рекомендации — не плод труда, не плод работы? И от какого момента отсчитывать время, потребовавшееся А.Н. Крылову для того, чтобы дать каждую из них?

<sup>11</sup> Так в ноябре 2024 г. «Основатель блокчейн-проекта Tron Джастин Сан съел банан за \$6,2 млн, который он купил на аукционе Sotheby's в Нью-Йорке, сообщает канал CNA. В торгах участвовали семь возможных покупателей. Изначальная цена экземпляра — от \$1 млн до \$1,5 млн.

Это арт-объект «Комедиант», представляющий собой банан, приклеенный скотчем к стене. Автор работы — итальянский художник Маурицио Каттелан. Сан решил съесть банан вскоре после того, как ему удалось приобрести лот.

«Его поедание на пресс-конференции может стать частью истории самого произведения», — объяснил Сан» (<https://www.rbc.ru/life/news/674997759a79472b96608372?ysclid=m44lxo405z438985670>).

И это при том, что цена бананов в России в то же время составляла от 160 до 300 рублей за килограмм, а в мире в марте 2024 г. бананы стоили от 0,33 долларов США (в Бангладеш) до 4,33 долларов США (Австралия) за килограмм (вес одного банана от 150 до 300 г. в зависимости от сорта).

Но не исключено, что сделка по продаже банана за 6,2 млн. долларов — только видимая часть некой коррупционной схемы. Т.е. после того, как Джастин Сан передал указанную сумму Сотби якобы за банан, то после уплаты комиссионных посредникам, оставшаяся её часть станет взяткой, получатели которой откроют Джастину какие-то ранее закрытые для него возможности.



продуктообмена материальными благами: если двое имеют по яблоку и обменяются ими, то у каждого останется по одному яблоку, а если двое обменяются идеями, то у каждого станет по две идеи, а может быть — и больше, если две первичные идеи являются предпосылками к тому, чтобы из них произросли одна или более новых идей.

Это всё в совокупности означает, что трудовая теория стоимости не может быть основой для понимания ценообразования *во всех без исключения* сферах деятельности и во всех без исключения сделках, хотя может быть ограниченно применима в прогностике и нормировании производственной деятельности — главным образом в деятельности, основанной на стандартных организационных процедурах и технологиях, применение которых не требует творчества — разработки и введения в действие не существующих к началу работ новшеств, — вследствие чего всё достаточно хорошо предсказуемо на основе: 1) имеющихся данных о трудозатратах и 2) построения сетевых моделей.

Отвечающей реальности рынка представляется точка зрения, согласно которой — *в условиях некоторым образом сложившегося «финансового климата» и прейскуранта, которые так или иначе оказывают давление на каждого продавца и на каждого покупателя (без учёта этого фактора анализ ценообразования методологически несостоятелен)*, — в цене товара<sup>12</sup> выражается баланс: с одной стороны — притязаний продавца на получение некоего блага, альтернативного продаваемому им самим, а с другой стороны — согласие покупателя предоставить продавцу желаемое им благо в определённом количестве (в наши дни это в большинстве случаев «деньги» — как средство платежа) в обмен на товар продавца. Всё остальное, включая и обоснование продавцом и покупателем своих притязаний на установление цены, — сопутствующие сделке обстоятельства, не имеющие непосредственного отношения к бесструктурной саморегуляции продуктообмена.

Пропорции взаимообмена на рынке различных благ (как природных, так и производимых обществом) выражаются в прейскуранте. Можно ввести термин «инвариант прейскуранта». Инвариант прейскуранта это — *товар, производимый реальным сектором и не обязательно принадлежащий денежной группе*, в количестве которого выражаются цены всех остальных товаров. Цена единицы учёта самого инварианта равна единице и неизменна, что и даёт название термину. Инвариант прейскуранта соответствует первой функции денег в господствующей концепции, поэтому необходимо подчеркнуть: *в развиваемой концепции денег инвариант прейскуранта свободен от всех прочих функций, возлагаемых на «деньги» в ныне господствующей концепции.*

В прошлом инвариант прейскуранта выступал непосредственно в качестве товара-посредника в схеме «Товар № 1 ⇔ Деньги ⇔ Товар № 2», а функции инварианта и средства платежа были неразрывно объединены в монетах и слитках из «денежных металлов». Однако по мере распространения «кредитных денег» и разного рода «денежных суррогатов» произошло вытеснение драгоценно-металлических инвариантов прейскуранта из сферы обращения, вследствие чего функции инварианта и средства платежа после отказа от золотого стандарта разделились и перестали быть неразрывно связанными с каким-либо одним носителем обеих функций одновременно (монетами, слитками и т.п.).

Наша эпоха характеризуется неопределённостью инварианта прейскуранта, вследствие чего средство платежа стало псевдоинвариантом, поскольку «дензнаки» и «цифры» в банковских компьютерах не обладают какой бы то ни было иной полезностью, кроме признания участниками рынка их покупательной способности. **Деньги в наше время — это то, что общество воспринимает в качестве денег.**

С позиций ДОТУ собственность как явление — это реализуемая субъектом-собственником (единолично или корпоративно) монопольная возможность управления объектом собственности по полной функции управления. И такой взгляд на суть собственности приводит к вопросу: *Кто является собственником (в выше определённом смысле) кредитно-финансовой системы в целом?*

Этот вопрос актуален, поскольку «дензнаки» и суммы на счетах не обладают никакой «потребительной стоимостью» вне обслуживаемой ими кредитно-финансовой системы и сопровождения ею, прежде всего, производственного продуктообмена<sup>13</sup>: если продукция не

---

<sup>12</sup> Если, конечно, этот товар — не так называемый «кредитный продукт», поскольку ценообразование на рынке кредитов подчинено иным закономерностям — безальтернативной тирании мафиозно-корпоративного продавца кредитов, что было показано в разделе 6.2.

<sup>13</sup> Примером тому — «дензнаки» ушедших в историческое небытие государств, утратившие покупательную способность на рынках и представляющие специфический интерес только для весьма узкого круга нумизматов, благодаря которому они обрели некую вторичную ценность, не имеющую ничего общего с их номиналами и ныне действующими курсами обмена валют.

производится — то в перспективе нечего будет и потреблять со всеми вытекающими из этого факта перспективами котировки данной платёжной единицы на валютных рынках<sup>14</sup>.

Ответов на этот вопрос может быть два:

- либо собственником является государство, узаконившее средство платежа;
- либо собственником является транснациональная банковская корпорация, осуществляющая в глобальных масштабах *кредитование под процент и счетоводство макро- и мега- уровней*<sup>15</sup>.

При получении политиками и хозяйственниками образования на основе управленчески состоятельной социолого-экономической теории возможен первый вариант ответа на этот вопрос. И тогда государство может обеспечить свой финансово-экономический суверенитет и экономическую безопасность в долговременной исторической перспективе.

Если государство финансово-экономическим суверенитетом *де-факто не обладает (в том числе и вследствие опоры политологического и экономического образования и действующих политиков и топ-менеджеров на неадекватные лженаучные теории)*, то власть над экономикой государства переходит в руки транснациональной банковской корпорации, хозяева которой *вне каких-либо демократических процедур* решают, как распределять: 1) инвестиционные и потребительские кредиты; 2) долги по кредитам, по которым возможно расплатиться в сформированном ими же «финансовом климате»; и 3) заведомо неоплатные долги, влекущие за собой банкротство государств, отраслей экономики, юридических и физических лиц. Т.е. в этом случае общество обречено жить под властью тирании надгосударственной транснациональной мафии ростовщиков.

В основе власти транснациональной корпорации кредиторов-ростовщиков лежит ссудный процент, который подавляет общественно полезные функции банковского дела, поскольку в процессе получения ростовщической прибыли происходит изъятие средств из общества при одновременном росте цен. То есть взаимодействие ростовщической корпорации с совокупным заёмщиком представляет собой в терминах теории игр «игру с ненулевой суммой», в которой в выигрыше всегда совокупный ростовщик, а в проигрыше — всегда совокупный заёмщик.

И именно на установление и поддержание второго режима (кредитно-финансовая система в собственности мафиозно организованной транснациональной корпорации ростовщиков) ориентирована изначально либерально-рыночная экономическая модель:

- во-первых, эмиссионный центр в ней в подавляющем большинстве случаев независим от государства, и это так или иначе закреплено юридически, а необходимость этого обосновывается в управленчески несостоятельных «теориях», возведённых в ранг высших достижений экономической науки;
- во-вторых, деньги в ней не только средство платежа и аккумулятор покупательной способности, но и товар, ценой которого является ссудный процент, ставка которого якобы обусловлена рыночной конъюнктурой и деловой активностью;
- в-третьих, государство является всего лишь одним из многих участников рынка, пусть и обладающим правом налогообложения, но не собственником кредитно-финансовой системы и не субъектом управления процессом функционирования кредитно-финансовой системы и рынка (принцип невмешательства государства в экономику «Вашингтонского консенсуса» помимо реализации госбюджетных программ и управления предприятиями *государственного сектора, который должен быть сведён к минимуму*).

При этом в либеральном миропонимании государство — наёмное: в том смысле, что его содержит «совокупный налогоплательщик», которому нанятые им должностные лица в органах государственной власти должны служить и перед которым они должны быть ответственны.

Эта идея реализуется через формалистику процедур буржуазной демократии, в которых «совокупный налогоплательщик» выступает в качестве электората, якобы определяющего политический курс на ближайшую перспективу (в пределах срока полномочий избранных им политических наёмников) путём отдания предпочтения тем или иным политическим партиям и политикам персонально. Этот режим по мнению многих описывается афоризмом: *«кто деньги платит — тот и музыку заказывает»*. Но придерживающиеся этого мнения ошибаются, поскольку этим

---

<sup>14</sup> Деградации фундаментальной и прикладной науки в России и производного от них реального сектора — главная причина обвала курса рубля в декабре 2014 г., неизбежно программирующая экономические неприятности и производные от них внеэкономические неприятности в будущем — до перехода экономики к развитию на основе успехов науки и массового внедрения достижений науки в жизнь.

<sup>15</sup> Уровень «макро-» локализован в пределах юрисдикции государства, уровень «мега-» в экономической теории обычно трактуется как охватывающий несколько государств, а также — как глобальный.

афоризмом покрывается иная политическая реальность, описываемая другим афоризмом: «где не пройдёт могучее войско — пройдёт осёл, навьюченный золотом». Этот афоризм, в свою очередь, приводит к иной редакции первого афоризма: «кто деньги платит — тот и девочку танцует», а в роли «девочки» выступает политика государства, поскольку транснациональная ростовщическая мафия создаёт себе монополю высокую покупательную способность на всех рынках, включая и рынок продажных политиков-наёмников. При этом:

- подавляющее большинство участников «коллективного налогоплательщика» в эту мафию не входят, а являются её рабами-невольниками<sup>16</sup>;
- наёмное же государство в силу действия принципа «кто деньги платит — тот и «девочку танцует», и запредельного невежества «электората» социально-политико-экономических и биосферно-цивилизационных вопросах не может обладать суверенитетом в его полноте (см. далее гл. 11 о суверенитете и глобализации) — это касается и США.

**Соответственно, господствующая ныне концепция денег — неотъемлемый элемент и средство продвижения в политическую практику целенаправленно поработительной по отношению к государствам и обществам либерально-рыночной экономической модели и обосновывающих её лживой идеологии-демагогии, порождаемой лживой наукой и лживыми конфессиональными верованиями.**

Во властно-управленческом отношении суверенного государства к «деньгам», в отличие от отношения частного собственника, ценностью обладает не какая-либо сумма «денег» и не то или иное количество некоего «денежного товара» (объём «золотовалютных резервов» или иных «аккумуляторов платёжеспособности»), и не годовой доход или прибыль («профицит» госбюджета), а кредитно-финансовая система государства в целом как инструмент управления. Ценность её («потребительная стоимость») обусловлена тем, что она — *при определённых знаниях и навыках* — способна выполнять функцию бесструктурной организации производственного и потребительского продуктообмена в целях экономического обеспечения политики государства во всех её аспектах (глобальной политики<sup>17</sup>, внешней политики, внутренней политики) и многомерности (природоохранной, демографической, культурной, хозяйственной и т.п.). «Финансовый климат» и конъюнктура<sup>18</sup> всех без исключения специализированных рынков в этом случае с течением времени становятся следствием функционирования кредитно-финансовой системы *под государственным управлением* в прошлом.

Политически целесообразное функционирование кредитно-финансовой системы предполагает наличие определённой (адекватной целям политики и психологии общества) алгоритмики её функционирования, которая должна быть описана в социолого-экономической теории и выражена в законодательстве государства о хозяйственной и финансовой деятельности. Структура алгоритмики и параметры её настройки могут меняться с течением времени в соответствии с достигнутыми результатами политики прошлых лет, изменением целей политики государства на перспективу и изменениями в психологии общества (нравственность, миропонимание, этика).

Главное предназначение кредитно-финансовой системы — сборка макроэкономической системы государства (прежде всего, — реального сектора) бесструктурным способом из множества административно обособленных предприятий микроуровня в соответствии с целями политики государства — биосферно-экологической, демографической, глобальной, внешней и внутренней, а также — политики дальнейшего развития экономики.

Под властью же транснациональной банковской корпорации кредитно-финансовая система может употребляться и как инструмент дробления и развала *макроэкономики (многоотраслевой сборки взаимозависимых предприятий)*, как это произошло на постсоветском пространстве.

Функция цены на макроуровне экономики, управляемой в интересах развития общества, — ограничение номинальной платёжеспособностью доступа к потреблению соответствующей разновидности природных благ и продукции при их дефиците по отношению к запросам общества на них как таковым.

---

<sup>16</sup> По сути концепция наёмного государства извращает представление людей об иерархии обобщённых средств управления / оружия, возводя на высший приоритет деньги. Иерархия обобщённых средств управления / оружия представлена в главе 11.

<sup>17</sup> Преследует цели в отношении человечества в целом, в отношении образа жизни глобальной цивилизации.

<sup>18</sup> Конъюнктура рынка это — текущий прейскурант и тенденции его изменения, которые могут быть и управляемыми.

Это обстоятельство заставляет вернуться к управленческой интерпретации балансовых моделей. Обратимся к теории двойственности линейного программирования в приложении к решению макроэкономических задач на основе методологии ДОТУ [64].

Предположим, что построена задача линейного программирования оптимизации межотраслевого баланса продуктообмена, в основе которой лежит уравнение 6.1-3  $(E - A)x = f$  при натуральном учёте продукции, и эта задача является прямой:

$$\begin{cases} (E - A)x = f \geq f_D \\ x \geq 0 \end{cases} \quad (7.1-1)^{19}, \text{ где:}$$

$$\text{Найти: } \text{Min}(Z), Z = \sum_{i=1}^N r_{\text{ФК}i} x_i$$

$f_D$  — вектор минимально допустимых для перспективной политики государства уровней производства видов конечной продукции, учитываемой в балансе продуктообмена;

$r_{\text{ФК}i}$  — весовые коэффициенты ( $i = 1 \dots N$ );

$x_i$  — валовые выпуски отраслей ( $i = 1 \dots N$ ).

Смысл критерия  $\text{Min}(Z)$  — минимизация факторных затрат<sup>20</sup> и валовых мощностей, необходимых для выпуска спектра конечной продукции  $f \geq f_D$ , т.е. план выпуска конечной продукции должен быть выполнен в минимальном объёме ( $f = f_D$ ), а возможно превышен ( $f_i > f_{Di}$  при всех или некоторых значениях  $i = 1 \dots N$ ), при минимальных валовых мощностях отраслей  $x$  и минимальных факторных расходах в расчёте на единицу учёта продукции в отраслевом выпуске.

Двойственная (по отношению к этой прямой) задача основывается на уравнении равновесных цен  $(E - A^T)p = r$  (6.1-7) и может быть записана в следующем виде:

$$\begin{cases} (E - A^T)p = r \leq r_{\text{ФК}} \\ p \geq 0 \end{cases} \quad (7.1-2), \text{ где:}$$

$$\text{Найти: } \text{Max}(Y), Y = \sum_{i=1}^N f_{Di} p_i$$

$r_{\text{ФК}}$  — вектор столбец, включающий в себя предельно допустимые доли факторных затрат (добавленной стоимости) в ценах продукции, учитываемой в балансе, мнемонический индекс «ФК» обозначает «финансовый климат», который складывается под воздействием прежде всего факторных затрат (вектор  $r_{\text{ФК}}$  вбирает в себя все весовые коэффициенты  $r_{\text{ФК}i}$  из прямой задачи);

$f_{Di}$  ( $i = 1 \dots N$ ) — компоненты вектора  $f_D$  из прямой задачи;

$p_i$  ( $i = 1 \dots N$ ) — цены на продукцию, учитываемую в балансе, компоненты преискуранта — вектора  $p$ .

Критерий  $\text{Max}(Y)$  в данном случае носит чисто формальный характер, поскольку навязать расчётные оптимальные равновесные цены реальному рынку не представляется возможным.

<sup>19</sup> В формуле 7.1-1 прямое понимание записи  $f \geq f_D$  ошибочно вследствие того, что соотношение неравенства связывает многомерные объекты. Запись неравенства в такой форме следует понимать не по отношению к векторам в целом, а по отношению к полной совокупности их компонент, т.е. в смысле  $f_i \geq f_{Di}$  при  $i = 1 \dots N$ . Это касается и всех прочих неравенств, в которых наличествуют вектора.

<sup>20</sup> См. далее: в двойственной задаче все весовые коэффициенты критерия оптимальности решения прямой задачи  $r_{\text{ФК}i}$  предстают как предельно допустимые значения факторных затрат соответствующих отраслей в цене их продукции.

Неравенство  $(E - A^T)p = r \leq r_{\text{ФК}}$  показывает, что факторные затраты (прежде всего сальдо баланса кредитов — ФОР<sub>5</sub>, налогов, дотаций и субсидий — всё это ФОР<sub>8</sub>), — это своего рода «финансовый пресс»: см. рис. 7.1-1 ниже.

В основе рис. 7.1-1 среднестатистические по отрасли функционально обусловленные расходы предприятий), назначение которого в социально ориентированной экономике — «выдавить» из многоотраслевой производственно-потребительской системы общества желаемый спектр продукции конечного потребления  $f \geq f_D$ . И под эту задачу «финансовый пресс» необходимо научиться настраивать. **И если соотноситься с балансовыми моделями, то формирование госбюджета — только одна из составных частей задачи настройки «финансового пресса» на функционирование многоотраслевой производственно-потребительской системы общества в русле плана природно-общественно-хозяйственного развития.**



Рис. 7.1-1. Производство (FOUP<sub>1</sub>) под «финансовым прессом» (ФОР<sub>2</sub> ... ФОР<sub>8</sub>). При этом положительные значения ФОР<sub>7</sub> = ФОР<sub>7</sub> - ФОР<sub>6</sub> (нераспределённая прибыль) интерпретируются как запас финансовой устойчивости соответствующих отраслей при данном объёме отраслевого выпуска и действующем «финансовом климате». Второй компонентом запаса финансовой устойчивости отрасли является предпринимательский доход.

Решения прямой и двойственной задач взаимно связаны. Эта взаимосвязь решений позволяет в ряде случаев решать ту из задач, которая требует меньшего объёма вычислений. После этого на основе теорем теории двойственности по результатам полученного решения одной задачи можно построить решение второй задачи.

С начала 1950-х гг. известна **теорема 1**: Если в оптимальном решении прямой задачи неравенство «№ k» выполняется как строгое (т.е. имеет место выполнение условия «<» либо «>» вместо возможного равенства или неразрешимости задачи), то оптимальное значение соответствующей двойственной переменной равно нулю.

Эта теорема часто сопровождается её

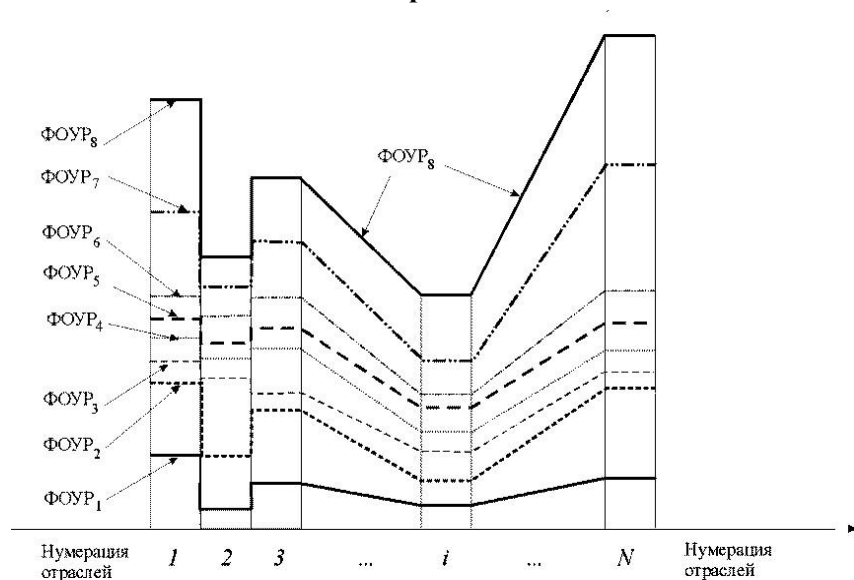
экономическими интерпретациями, смысл которых сводится к следующему: Если ресурс «№ k» в прямой задаче (7.1-1) имеется в количестве, превышающем необходимый для достижения результата объём, то он становится свободным ресурсом, а его оптимальная цена (соответствующая компонента вектора  $p$  в двойственной задаче 7.1-2) обращается в ноль.

Это — давно общеизвестное в мировой математико-экономической литературе утверждение: см., например, [51] (один из множества учебников для вузов), [80] (справочник по математическим моделям и методам решения разного рода экономических задач).

Предположим, что существует такое её решение, в котором все неравенства прямой задачи выполняются как строгие. Это означает, что в силу приведённой **теоремы 1** все переменные в решении двойственной задачи, построенной на основе структуры уравнения равновесных цен, принимают нулевые значения, т.е. выполняется равенство  $p = 0$ .

Это соответствует идеальному режиму макроэкономического управления и функционирования многоотраслевой производственно-потребительской системы, при котором все запросы общества на потребление природных благ и продукции гарантированно и полностью удовлетворяются, в силу чего в системе нет надобности в ограничении запросов на потребление платёжеспособностью, и потому в этом режиме вектор ошибки управления равен нулю.

Соответственно теория двойственности линейного программирования допускает интерпретацию вектора-столбца прекурсанта  $p$  в качестве финансового выражения вектора ошибки управления многоотраслевой производственно-потребительской системой общества.

Прейскурант обладает всеми качествами, которыми характеризуется вектор ошибки управления в теории управления:

- в идеальном режиме управления — нулевые значения компонент,
- при отклонении от идеального режима — возрастание значений компонент по абсолютной величине,
- по мере приближения реального процесса к идеальному режиму — убывание значений компонент по абсолютной величине.

Это полностью соответствует закономерности «Объём предложения блага — цена, обеспечивающая полный сбыт при условии, что ёмкость рынка не исчерпана», представленной на рис. 1.2-1.

Однако при либерально-рыночном менталитете вывод о том, что преЙскурант — финансовое выражение вектора ошибки самоуправления общества, — невозможен. Невозможность такой интерпретации преЙскуранта объясняет позиция лауреата Нобелевской премии по экономике 1973 г. В.В. Леонтьева:

«Неограниченная, всеобщая доступность знаний и идей, возникающих в ходе исследований, является весьма желательным свойством для общества и человечества в целом. Однако она порождает серьёзную проблему для всякого, кто хотел бы заняться научными исследованиями, то есть производством знаний на коммерческой основе, ради извлечения прибыли. Для того, чтобы оправдать инвестиции в исследования, корпорация должна иметь возможность продавать свои результаты прямо или косвенно, как часть какого-либо другого продукта, за соответствующую плату. Но кто станет платить за товар, который с момента своего выпуска становится доступным каждому в неограниченном количестве? Почему бы не подождать, пока кто-нибудь другой заплатит за него или вложит средства в его производство, а затем получить бесплатно? Кто станет заниматься выпечкой хлеба, если семью хлебами можно накормить не только четыре тысячи мужчин, женщин и детей, как об этом повествует Новый завет, но и всех голодных?» [73, с. 210, 211].

Вопрос явно подразумевает: *«Кто будет инвестировать в производство продукта, который с момента своего выпуска становится свободно доступным каждому в количестве, заведомо достаточном для удовлетворения его потребностей?»*.

Приведённое мнение В.В. Леонтьева объясняет причины вредности экономической науки, выражающей либерально-рыночные воззрения для общества: *«При невозможности выявить вектор ошибки управления или построить его состоятельную оценку — управление многоотраслевой производственно-потребительской системой (экономикой) невозможно. — Это «азы» управленческой грамотности.*

И одна из фундаментальных проблем «экономической кибернетики», существующей и развиваемой на протяжении нескольких десятилетий *в разных странах мира*, — неопределённость её воззрений по вопросу о том, в чём и как выражается вектор ошибки управления макроэкономической системы *независимо от мнений об этом тех или иных управленцев<sup>21</sup> и наёмных пропагандистов.*

В государстве социалистическом (а равно — в *социально ориентированном*, если пользоваться постсоветской терминологией) ответ на вопрос: *«Кто будет инвестировать в производство продукта, который с момента своего выпуска становится доступным каждому в неограниченном количестве?»* — очевиден: государство — *прямо или опосредованно*. Если в потреблении этого продукта есть общественная потребность, соответствующая задачам его развития, или его производство необходимо для осуществления политических целей этого государства, то при *нулевых ценах на него (а также при ценах, ниже порога рентабельности его производства в необходимых количествах)* расходы на его производство прямо или опосредованно должно покрыть государство, выражающее в своей политике жизненные интересы общества; наряду с государством в этом могут принимать участие и предприятия (предприниматели), реализуя таким образом то, что стали называть

---

<sup>21</sup> Определение управления в учебном пособии по экономической кибернетике: *«Управление — это целенаправленное воздействие одной системы на другую для изменения её поведения (состояния) в соответствии с изменяющимися условиями внешней среды»* [127].

— Сопоставьте с понятием полной функции управления, данным в разделе 4. Проблематика целеполагания, формирования вектора ошибки управления в названном учебном пособии не рассматриваются. Но при неопределённости вектора целей и вектора ошибки управления управление невозможно, вследствие чего «экономическая кибернетика» предстаёт как жизненно несостоятельная, во многом псевдонаучная, дисциплина.

«социальной ответственностью бизнеса». В этом и состоят ответы на вопросы, сопровождающие рис. 1.2-1.

Однако в СССР планирование велось, исходя из частно-собственнического миропонимания, возведённого в ранг общегосударственного, вследствие чего интерпретация прејскуранта как финансового выражения вектора ошибки общественного самоуправления была невозможна по нравственно-психологическим причинам. В подтверждение этого приведём следующий фрагмент книги, посвящённой плановому управлению народным хозяйством СССР.

«Как же оценить продукцию, часть которой произведена сверх желаемого платёжеспособного спроса? Это можно сделать в равновесных ценах. (...) цены на товары, производство которых по сравнению с платёжеспособным спросом избыточно, должны быть соответственно ниже цен производства. Ведь излишнее производство — это излишние затраты трудовых, материальных и природных ресурсов, ущерб для общества снижение экономической эффективности народного хозяйства» [13<sup>22</sup>, с. 209].

Последняя же фраза в цитате — явное выражение частнокапиталистического способа мышления, неуместного на уровне постановки и решения управленческих задач в отношении народного хозяйства целом. От этой фразы один шаг до уничтожения уже произведенного сверх платёжеспособного спроса с целью подъёма цен, как это неоднократно бывало в периоды кризисов «перепроизводства» в капитализме, когда, пшеницу высыпали в море и сжигали в топках электростанций, в то время как люди умирали от голода<sup>23</sup>.

Вопрос о соотношении объёма произведённого сверх сложившегося платёжеспособного спроса с потребностями общества в продукции авторами цитированной книги, посвященной «плановой сбалансированности» в государстве, провозглашающем целью своей деятельности построение «коммунизма», при котором все бесплатно и без ограничений, — даже не ставится, хотя именно из ответа на этот вопрос вытекают способы и критерии оценки экономической эффективности народного хозяйства.

Это прямо противоположно тому, что происходило в СССР в период строительства коммунизма.

«После войны одним из важнейших приоритетов в СССР было преодоление продовольственного дефицита. Этот вопрос был на особом контроле обкомов партии и Мурманский обком был не исключением. Так получилось, что на мурманские продуктовые склады было завезено товаров больше, чем нужно. Товар не успевал продаваться, залеживался и на прилавках и на складах. Причины понятны — просчет в планировании, неверная оценка покупательского спроса, отсутствие в магазинах необходимого оборудования для хранения. Среди скоропортящихся товаров были дорогостоящие рыбные деликатесы. Ситуация грозила серьезными убытками, за которые кто-то должен был отвечать. Директора магазинов, не желая быть крайними, завалили мурманский обком партии записками о том, что это уже ЧП и требуется немедленное вмешательство партийных органов.

---

<sup>22</sup> Авторы цитированной книги — далеко не рядовые учёные-экономисты. Это люди, которые почти всю свою активную жизнь работали в системе, производившей научно-методологическое обеспечение: 1) работы Госплана СССР и Госпланов союзных республик и 2) управления народным хозяйством СССР.

Как сообщает «Википедия»:

- Виктор Данилович Белкин (3 марта 1927, Харьков — 1 сентября 2014, Московская область) — советский и российский экономист, доктор экономических наук, профессор. Главный научный сотрудник Центрального экономико-математического института РАН.
- Виктор Викторович Ивántер (14 ноября 1935, Москва — 15 сентября 2019, там же[1][2]) — советский и российский экономист, академик РАН (26 мая 2000). Работал в Институте электронных управляющих машин, Институте экономики РАН и Центральном экономико-математическом институте РАН. В 1986 году защитил докторскую диссертацию «Методология планирования и управления сбалансированностью материальных и финансовых потоков в народном хозяйстве». В 1997—2017 годах возглавлял Институт народнохозяйственного прогнозирования РАН.

С таким частно-собственническим миропониманием (по сути мелко-буржуазном) они не могли создать научно-методологическое обеспечение государственного управления в ходе построения социализма и коммунизма.

<sup>23</sup> В США в годы «великой депрессии» вымерло до десяти миллионов человек.



Секретарь Мурманского обкома партии по фамилии Прокофьев, оценив ситуацию, собрал экстренное совещание, выслушал предложения, суть которых сводилась к тому, что надо немедленно сообщить в Москву.

— Это все предложения?

В ответ тишина.

— А если цену снизить, на деликатесы, например, народ товар купит?

— Еще как купит!

— Ну вот и давайте снизим. Кто за это решение?

Тишина. Прокофьев объявлять голосование не стал и совершил довольно смелый для своего времени поступок — отдал распоряжение снизить цены на самые дорогие товары почти на треть.

Через час в витринах магазинов вывесили хорошо знакомые таблички о "Новом снижении цен". К прилавкам выстроились очереди. Через несколько часов большинство магазинов рапортовало о том, что дефицитный товар раскуплен полностью, можно завозить то, что еще осталось на складах. Подсчитали убытки. Они были, но не шли ни в какое сравнение с тем, если бы все сгнило.

Прокофьев себя иллюзиями не тешил, понимал, что в Москве уже извещены о его инициативе. Позвонил сам, стал докладывать. Его прервали:

— Уже в курсе. Собирайся в Москву. Будет заседание Политбюро.

Сталин на Политбюро присутствовал, но почти все время, пока шло разбирательство, молчал. Прокофьев оправдываться не стал, признал, что недостатки планирования в сфере торговли действительно имели место. Присутствующие начали высказываться, посматривая на Сталина. Тот сидел молча, что-то рисовал на листке.

Клеймили Прокофьева за все, а больше всего за то, что не согласовал свое решение в Москвой. Последний выступающий внес предложение — расследовать дело мурманского обкома партии на предмет превышения полномочий, преступной бесхозяйственности. Молчание Сталина истолковали как согласие. Прокофьеву дали слово. Он снова со всем согласился. Сталин поднял голову, посмотрел внимательно на Прокофьева.

— Товарищ Прокофьев, почему вы приняли такое серьёзное решение единолично? У ваших товарищей было другое мнение? Насколько нам известно, голосования по вопросу не проводилось.

— Не проводилось, товарищ Сталин. Меня б не поддержали. А решать надо было немедленно. Я опирался на мнение директоров магазинов, которые подтвердили, что в случае снижения цены, товар раскупят. В этот же день все подтвердилось. На следующий день со складов забрали то, что оставалось. (...)

Сталин снова взял паузу, давая возможность высказаться другим. Но все по прежнему молчали.

— Если был просчет, руководитель несет персональную ответственность. Но руководитель вовремя принял меры и свел убытки к минимуму. Проявил инициативу. А мы обсуждаем, как его за это побольнее наказать.

Все молчали. Сталин опять подождал немного, потом подвел итог:

— Будем считать, что секретарь мурманского обкома с ситуацией справился.

(...)

— Раз других мнений нет, предлагаю товарища Прокофьева больше не задерживать.

Когда двери за Прокофьевым закрылись, добавил:

— За Прокофьевым надо присматривать, чтобы по своей инициативе войну кому-нибудь не объявил.

Прокофьев вернулся в Мурманск, хотя его там уже и не ждали и первым делом занялся вопросами устранения просчётов в планировании»<sup>24</sup>.

---

<sup>24</sup> «Как Сталин заступился за секретаря обкома, который снизил цены, чтобы избежать убытков, а его хотели наказать за самоуправство»: <https://dzen.ru/a/YDUqhC3FeVY2glAc?ysclid=m46zs4zjru680949012>.

Там же сообщается о «Ленинградском деле» по итогам которого суд приговорил к расстрелу Н.А. Вознесенского. До начала «Ленинградского дела» в Ленинграде в 1949 г. была проведена Всероссийская оптовая ярмарка, в ходе проведения которой сгнило большое количество сельскохозяйственной продукции. К этому был причастен Н.А. Вознесенский, бывший в тот период заместителем Председателя Совмина СССР.

Если произведенная сверх сложившегося платежеспособного спроса продукция отвечает стандартам качества и находится в пределах спектра демографически обусловленных потребностей<sup>25</sup>, то при общегосударственном взгляде такое превышение платежеспособного спроса, опережающее плановое развитие некоторой отрасли, — благо. Разумные общественно полезные выходы из ситуаций такого «перепроизводства»:

- снижение цен на этот вид продукции до установления баланса спроса и предложения<sup>26</sup> и льготное налогообложение (или дотирование) производства, если финансовое положение производителя вследствие падения цен ухудшается до его неспособности поддерживать ранее достигнутый уровень благосостояния семей персонала и неспособности совершенствовать технико-технологическую базу производства;
- общепрейдскурантное периодическое снижение цен, высвобождающее какую-то долю номинальной платежеспособности для покупок продукции, произведённой сверх прежнего номинального платежеспособного спроса (ссудный процент препятствует проведению такой политики);
- экспорт этой продукции или даровая помощь странам, переживающим кризисы разного рода;
- развитие системы торговли в кредит.

По отношению же к оценке **качества функционирования многоотраслевой производственно-потребительской системы в целом** оценки *рентабельности, показатели прибыли и убытков, употребляемые при оценке эффективности бизнес-единиц в её составе*, — неуместны в аспекте всей внутренней финансово-экономической деятельности в государстве.

Однако необходимо понимать, что задача обнуления *прейдскуранта как финансового выражения ошибок самоуправления общества* на практике не имеет решений, изолированных в области исключительно финансово-экономической деятельности, а требует общекультурного развития общества, при котором общество не порождает безудержного потребления без пользы и ведёт себя

---

«Вознесенского действительно приговорили к высшей мере. Но не за то, что сгноил народное добро в огромных количествах, и, чтобы скрыть факт преступной бесхозяйственности, совершил еще большее преступление — задним числом "подправил" государственный план. Эти "художества" выплыли наружу, когда расследовали так называемое "**ленинградское дело**". Не вдаваясь в подробности, поясню, речь шла о действиях, которые в итоге и были квалифицированы как госизмена. В результате проверки Госплана обнаружили куда более серьезные вещи, чем материальные убытки».

Среди обвинений в адрес Н.А. Вознесенского — бесследное СИСТЕМАТИЧЕСКОЕ исчезновение в Госплане секретных и совершенно секретных документов, какие случаи он покрывал. «... в Госплане СССР в 1944 г. пропало 55 секретных и совершенно секретных документов, в 1945 г. — 76, в 1946 г. — 61, в 1947 г. — 23 и в 1948 г. — 21, а всего за 5 лет недосчитывается 236 секретных и совершенно секретных документов». Полный перечень исчезнувших документов см. по ссылке: [http://www.proriv.ru/articles.shtml/documents?docs5\\_2](http://www.proriv.ru/articles.shtml/documents?docs5_2). Их совокупный объём — несколько сотен страниц, что говорит о системном характере проблемы исчезновения секретных документов в Госплане СССР в период руководства им Н.А. Вознесенского. Однако в послесталинские времена Н.А. Вознесенский был причислен «к лику безвинных жертв сталинских репрессий».

Вопрос об исчезновении секретных документов и покрытии Н.А. Вознесенским виновных следует пояснить. В системе режима секретного делопроизводства СССР вёлся учёт каждого листа, каждой единицы хранения любых объектов, которые были признаны секретными. Система учёта по своим принципам была близка к тому, что ныне именуется «блок-чейн» и реализуется на основе сетевых компьютерных технологий. Поэтому она позволяла проследить «жизненный путь» любого засекреченного объекта от создания до уничтожения.

Нарушение режима работы влекло за собой подчас трагическими последствия. Так один из сотрудников Генштаба застрелился в своём кабинете, когда в конце рабочего дня не обнаружил у себя одного документа. Он оставил записку, в которой написал, что он не шпион и не предатель, но где находится взятый им секретный документ, он не знает. Когда прибежавшие на звук выстрела записку прочитали, другой сотрудник сказал, что документ у него, а застрелившийся передал ему документ для работы (на это он имел право), но передача была осуществлена без соответствующей записи в личном журнале учёта документов застрелившегося (на такую передачу не имели права оба), а потом факт передачи документа другому сотруднику застрелившийся в потоке дел просто забыл.

Соотнесение этого эпизода с систематическим бесследным исчезновением на протяжении нескольких лет секретных документов в Госплане СССР говорит о том, что Н.А. Вознесенский — вовсе не безвинная жертва сталинских «маниакальной подозрительности» и произвола.

<sup>25</sup> О разграничении потребностей на демографически обусловленные и деградационно-паразитические см. далее раздел 9.2.

<sup>26</sup> Как уже отмечалось ранее, Г. Форд I прямо указывал на общественную полезность этого средства: «Если цены на товары выше, чем доходы народа, то нужно приспособить цены к доходам» [133, гл. 9].

ответственно заботливо по отношению к биосфере, избегая чрезмерных экологических нагрузок на неё со стороны своей производственной системы и быта.

**Но обнуление прейскуранта может и не сопровождаться исчезновением кредитно-финансовой системы, поскольку кредитно-финансовая система — один из инструментов бесструктурного управления. Пока в этом качестве она не будет заменена какой-то иной системой бесструктурного управления, обеспечивающей более высокое быстродействие и качество управления, обнуление прейскуранта для конечного потребителя будет выражаться как оплата его покупок из фондов общественного потребления — госбюджета (в том числе путём введения безусловного дохода граждан и увеличения его доли в их совокупных доходах) и бюджетов предприятий, где он работает.**

Тем не менее, при правильном самоуправлении общества цены должны прогрессивно снижаться — как в номинальном выражении, так и в их выражении через покупательную способность минимальных заработной платы и пенсии.

И прогрессирующее снижение цен — это один из стимулов к добросовестной работе на систему, поскольку при снижении цен растёт благосостояние всех, включая и тех, кто достиг своего максимального профессионального уровня и не может более продвигаться по карьерной лестнице. Кроме того, прогрессирующее снижение цен это — один из «финансово-климатических» факторов, подавляющих активность на рынках спекулятивного сектора, где деньги делаются вне труда по схеме «Сумма денег № 1  $\Rightarrow$  Товар (т.е. объект спекуляций) + время выдержки объекта спекуляций в собственности  $\Rightarrow$  Сумма денег № 2».

В истории России было два таких периода, когда цены на товары массового спроса снижались. В работе Д.И. Менделеева «С думой о благе Российском» [83, с. 99] приводится динамика цен на 10 промышленных и сельскохозяйственных товаров с 1794 по 1895 год (см. таблицу 7.1-1).

**Таблица 7.1-1.**

**Динамика изменения уровня цен 10 товаров в России на протяжении XIX века**

Годы	1794	1820	1830	1840	1850	1860	1870	1880	1890	1895
Мясо	78	97	94	99	86	109	120	124	109	100
Коровье масло	70	89	83	89	69	110	107	133	107	100
Кофе	80	82	108	86	66	60	63	89	108	100
Медь	273	309	256	216	184	225	160	146	126	100
Железо	262	280	336	363	144	150	118	128	120	100
Шёлк	148	314	192	218	156	306	226	150	140	100
Сахар	357	304	256	343	199	242	230	208	126	100
Сало	139	202	173	164	117	176	137	110	90	100
Дерево	128	441	138	268	159	159	164	128	114	100
Пшеница	222	462	194	282	171	228	198	184	140	100
Среднее 10 товаров	172	258	193	213	135	176	152	140	118	100

За сто лет цены снизились в среднем в 1,7 раза, соответственно в такой же пропорции увеличилась покупательная способность платёжной единицы государства Российского. Но на протяжении всего

этого времени по инициативе промышленников действовали законодательные нормы, ограничивающие ныне безмерные аппетиты обслуживающих их кредитно-финансовых учреждений.

Второй период прогрессирующего снижения цен по мере развития производства и удовлетворения потребностей населения приходится на послевоенное время, когда после денежной реформы 16 — 29 декабря 1947 г., на протяжении 1948 — 1953 гг. народное хозяйство СССР функционировало в режиме роста покупательной способности рубля и «сталинской политики планомерного снижения цен».

Таблица 7.1-2.

Динамика изменения индекса цен основных товаров в СССР в 1947 — 1952 гг. в процентах к IV кварталу 1947 г. [68, табл. 2].

Виды товаров	IV квартал 1947 г. (до 16 декабря)	16 декабря 1947 г.	1 марта 1949 г.	1 марта 1950 г.	1 марта 1951 г.	1 марта 1952 г.
Все товары	100	83	71	57	53	50
<b>Продовольственные товары</b>	100	82	68	53	48	43
Из них:						
Хлеб и хлебобулочные изделия	100	81	73	53	45	39
Мясо и птица	100	88	79	59	50	42
Колбасные изделия	100	85	76	57	49	41
Рыба и сельди	100	80	72	60	54	54
Масло животное	100	80	72	48	41	37
Масло растительное	100	84	84	76	76	60
Сахар	100	63	63	55	55	49
<b>Непродовольственные товары</b>	100	86	78	65	63	62
Из них:						
Хлопчатобумажные ткани	100	78	78	66	66	66
Шерстяные ткани	100	127	115	95	95	95
Шёлковые ткани	100	88	79	73	73	73
Одежда	100	111	104	89	89	89
Трикотажные изделия	100	83	83	76	76	76
Чулки и носки	100	89	85	71	71	71
Кожаная обувь	100	73	70	59	59	59
Резиновая обувь	100	29	29	26	26	26

В таблице 7.1-2 не отображена бытовая техника. Это является косвенным выражением того обстоятельства, что приоритетность различных потребностей людей и общества различна и изменяется с течением времени в зависимости от результатов развития / деградации, а в тот период народное хозяйство СССР работало на удовлетворение потребностей более высоких приоритетов, нежели потребности в бытовой технике, для массового производства и эксплуатации которой не хватало мощностей промышленности и энергетики страны (см. далее разделы 7.5 и 9.2).

Этой же интерпретации прейскуранта как финансового выражения вектора ошибки самоуправления общества соответствует и мнение одного из творцов «экономического чуда» в ФРГ — министра экономики (1948 — 1963) и канцлера (1963 — 1966) — Л. Эрхарда (1897 — 1977):

«Инфляция — совершенно аморальное средство, обворовывание собственного народа.»<sup>27</sup> ...

«...кто же тогда виноват? Что же, инфляция — явление природы или дело рук дураков?»<sup>28</sup> ...

Было бы невероятным заблуждением, если бы народ или государство поверили в возможность проведения инфляционной политики, в то же время веря в возможность предотвращения ее последствий. Это было бы равносильно попытке поднять самого себя за волосы. Наоборот, следует сосредоточить все силы на том, чтобы избежать инфляции. Нужно заклеить всякое потворство инфляционной политике перед лицом всей общественности и этим воспрепятствовать всякой такой попытке.

Инфляция не обрушивается на нас как проклятие или трагически роковое событие. **Она всегда вызывается легкомысленной или даже преступной политикой<sup>29</sup>.** [154]

Если же инфляция имеет место, т.е. цены в системе растут, а покупательная способность платёжной единицы снижается, и это обретает характер постоянно действующего фактора, то

<sup>27</sup> Выдержка из письма немца на имя министра экономики, которое цитирует Л. Эрхард.

<sup>28</sup> Это — вопрос из письма немца из Бад Эмса от 28 июля 1956 г. на имя министра экономики, которое цитирует Л. Эрхард. Широко известной по интернету фразы, приписываемой Л. Эрхарду: «Инфляция — не закон развития, а дело рук дураков, управляющих государством», — в переводах на русский книги Л. Эрхарда «Благосостояние для всех» нет.

<sup>29</sup> Выделено жирным при цитировании нами. Каких-либо возражений или опровержений высказанного Л. Эрхардом со стороны политического официоза постсоветской России на фоне постоянной инфляции высказано не было, и это при том, что они сами не пожелали или не смогли породить Российское экономическое чудо. Т.е. возразить Л. Эрхарду или опровергнуть его они не могут ни словом, ни РЕЗУЛЬТАТАМИ дела.

общество перестаёт быть внутренне органично-единым (консолидированным), поскольку разделяется на две группы, которые и порождают потенциал внутрисоциального конфликта. Раскол общества под воздействием инфляции происходит даже при юридической системе, безупречной как в аспекте декларации равноправия граждан, так и в аспекте поддержки такого рода деклараций правоприменительной практикой.

**Первая группа** — это те, чья текущая платёжеспособность<sup>30</sup> в её номинальном исчислении растёт<sup>31</sup> медленнее темпов инфляции или не растёт вовсе.

**Вторая группа** — это те, чья текущая платёжеспособность в её номинальном исчислении растёт быстрее темпов инфляции.

Реальная инфляция (прежде всего, потребительски-бытовая) как постоянно действующий фактор обычно такова, что первая группа составляет подавляющее большинство общества. А вторая представляется собой меньшинство, причём меньшинство, паразитирующее посредством инфляции на труде и жизни большинства.

Вследствие этого, для тех социальных групп, чья текущая платёжеспособность утрачивает покупательную способность быстрее, нежели растёт номинальное значение их платёжеспособности, — нет смысла честно трудиться в системе, которая их постоянно обворовывает. И чем их текущие доходы ниже — тем меньше смысла для них трудиться на систему и быть лояльными ей.

Для тех социальных групп, чья текущая платёжеспособность наращивает покупательную способность на фоне роста инфляции, инфляция не представляется чем-то порочным, поскольку их потребительский статус она не нарушает.

Соответственно, будучи обеспокоенным проблемой сдерживания инфляции Л. Эрхард заботился не только об устойчивости денежного обращения в ФРГ, но и о консолидации германского общества, что было необходимой предпосылкой для успеха проводимых им реформ, поскольку успех любых реформ может быть только следствием консолидированного честного труда всего общества, направленного на реализацию концепции реформ.

Вследствие того, что на уровне макроэкономики цена на продукцию и природные блага *при их нехватке по отношению к запросам общества как таковым* обладает управленческой функцией — ограничивать доступ к их потреблению платёжеспособностью физических и юридических лиц, установление в приказном порядке прейскуранта в целом<sup>32</sup>, полученного на основании неких расчётов на основе уравнения типа 6.1-7 или как-то иначе:

- во-первых, рвёт один из контуров обратных связей в системе макроэкономического управления:
  - при нарастании нехватки природных благ и продукции цены должны расти, при сокращении нехватки цены должны снижаться;
  - в пределах отрасли повышение качества продукции каким-либо предприятием позволяет ему поднять на неё цены по отношению к ценам конкурентов, а снижение качества вынуждает снижать цены, чтобы обеспечить сбыт, что является стимулом к повышению качества продукции, выпускаемой отраслью;
- во-вторых, неизбежное при директивном задании прейскуранта несоответствие цен платёжеспособному спросу обязательно порождает криминальный «чёрный рынок» со своими ценами и негативными социальными последствиями.

И то, и другое стало причинами экономических проблем в СССР, приведшим его к краху вследствие неадекватного управления.

Сказанное выше об управленческой функции цены на макроуровне и интерпретации прейскуранта в качестве финансового выражения вектора ошибки управления означает, что по мере исчерпания дефицита, — вследствие неравноприоритетности удовлетворения различных потребностей в жизни людей, семей и общества в целом [49, с. 83, 84], — расширение круга потребителей определённого

---

<sup>30</sup> «Текущая платёжеспособность в её номинальном исчислении» = «накопления, созданные в прошлом» + «доходы, получаемые на рассматриваемом интервале времени» – «расходы, осуществляемые на рассматриваемом интервале времени». Каждой социальной группе соответствует своя статистика текущей платёжеспособности.

<sup>31</sup> За счёт «индексации» разного рода выплат и политики повышения номинальной заработной платы.

<sup>32</sup> База прейскуранта — малочисленная группа товаров, и её задание не препятствует формированию прейскуранта на остальные товары путём рыночной саморегуляции и позволяет интерпретировать прейскурант как финансовое выражение вектора ошибки самоуправления общества. В СССР все цены задавались Государственным комитетом цен, вследствие чего официальный прейскурант не был финансовым выражением вектора ошибки самоуправления общества. Эту функцию выполнял неофициальный прейскурант «чёрного рынка», в разные периоды существования СССР охватывавшего разные сферы жизни общества в большей или меньшей мере.

вида продукции на исторически непродолжительных интервалах времени<sup>33</sup> может происходить только за счёт снижения номинальных цен на неё. Но определённое качество жизни требует определённого спектра производства и потребления природных благ и продукции. Однако неравноприоритетность потребностей, выражаясь в алгоритмике ценообразования либерально-рыночной экономической модели, приводит к тому, что при падении цен на соответствующие виды продукции их производство в объёмах, необходимых для обеспечения определённого качества жизни общества, оказывается нерентабельным (см. рис. 1.2-1 и пояснения к нему).

Это обстоятельство приводит к необходимости регулирования рынка в русле государственного плана природно-общественно-хозяйственного развития. Т.е. при падении цен вследствие роста объёмов производства, необходимого для расширения круга потребителей и более полного удовлетворения потребностей общества, государство должно управлять порогами рентабельности производства продукции в отраслях и в регионах, а также — обеспечить защиту платёжеспособного спроса на определённые виды продукции от либерально-рыночного роста цен. Средствами такого управления являются:

- государственно узаконенная, юридически обязывающая структура функционально обусловленных уровней расходов предприятий и нормативов платежей по ним (см. раздел 6.3), отражённая в плане счетов бухгалтерского учёта;
- согласованный со структурой функционально обусловленных уровней расходов предприятий механизм распределения:
  - налогов;
  - дотаций производителям продукции;
  - целевых субсидий потребителям продукции как в сфере производства, так и вне производственной сферы;
  - кредитов и условий кредитования.

В предлагаемом нами подходе, цены на продукцию должны формироваться рынком. Исключением являются только цены на товары, относимые к базе преysкуранта. При определённости цен базы преysкуранта и поддержании энергетического стандарта обеспеченности платёжной единицы<sup>34</sup>, сбор налогов должен быть источником финансирования не только работы госаппарата и государственных программ, но и источником формирования спектра государственных дотаций производителям продукции и субсидий её потребителям в условиях рыночного ценообразования. Назначение дотаций и субсидий — управление порогами рентабельности производства в отраслях и регионах в русле плана природно-общественно-хозяйственного развития.

Соответственно при таком подходе уравнение равновесных цен  $(E - A^T)p = r$  является основой не для расчёта «равновесных цен», не имеющих какого-либо практического управленческого значения, а для расчёта спектров распределения дотаций и субсидий и оценки финансовой устойчивости отраслей в русле плана развития при определённом реально сложившемся преysкуранте (фактических ценах) и при прогностически-возможных преysкурантах. Интерес представляет его правая часть, т.е. составляющие вектора  $r$ , обусловленные структурой  $ФОУР$ , планом счетов бухгалтерского учёта и законодательством о хозяйственной и финансовой деятельности.

Функция же цены как оценки качества продукции потребителями на уровне управления многоотраслевой производственно-потребительской системы государства в целом несостоятельна: эта функция оценки качества продукции потребителями действительна только в пределах производящей отрасли и только по отношению к некоторому множеству взаимно заменимых функционально

---

<sup>33</sup> На исторически непродолжительных интервалах времени, при отсутствии социокультурных и экономических потрясений, приоритетность потребления различных видов продукции, обусловленная физиологически и нравственно-психологически (социокультурно) остаётся практически неизменной. Поэтому увеличение номинальных доходов групп населения и общества в целом, отстающее от изменений нравственности и психологии, статистически предопределённо ведёт не к возрастанию объёмов потребления определённых видов природных благ и продукции, а к росту номинальных цен на более высокоприоритетные виды природных благ и продукции.

<sup>34</sup> Энергетический стандарт обеспеченности платёжной единицы определяется отношением: «*годовой объём производства электроэнергии*» / «*объём средств платежа, находящийся в обращении*». Энергетический стандарт обеспеченности платёжной единицы проистекает из общефизического закона сохранения энергии, который действует и во всех без исключения технологических процессах экономики.



однородных товаров<sup>35</sup>, т.е. в условиях рынка, на котором действительно имеет место конкуренция производителей.

Как уже было указано ранее, главное предназначение кредитно-финансовой системы — осуществлять сборку многоотраслевой производственно-потребительской системы государства (прежде всего, — реального сектора) бесструктурным способом из множества административно обособленных предприятий микроуровня в соответствии с целями политики государства — биосферно-экологической, демографической, глобальной, внешней и внутренней, а также — политики дальнейшего развития экономики. И в способности осуществлять сборку заключается «потребительная стоимость», т.е. значимость для общества кредитно-финансовой системы. Сборка это — процесс, и соответственно необходимо выявить факторы, препятствующие осуществлению этого процесса.



Рис. 7.1-2. СХЕМА ДЕНЕЖНОГО ОБРАЩЕНИЯ, ОБСЛУЖИВАЮЩЕГО ПРОИЗВОДСТВЕННОЕ И ВНЕПРОИЗВОДСТВЕННОЕ ПОТРЕБЛЕНИЕ.

Обратимся к представленной на рис. 7.1-2 укрупнённой схеме финансового обращения, сопровождающего производственное и внепроизводственное потребление продукции, производимой реальным сектором. На ней источники доходов населения и государственной власти не показаны, чтобы не загромождать рисунок, а линиями со стрелками обозначена направленность финансовых потоков:

- выдача ( $K$ ) и возврат кредитных ссуд и процентов по ним ( $K + \Delta K$ ) реальным

сектором, населением и органами государственной власти (соответственно индексам 1...4);

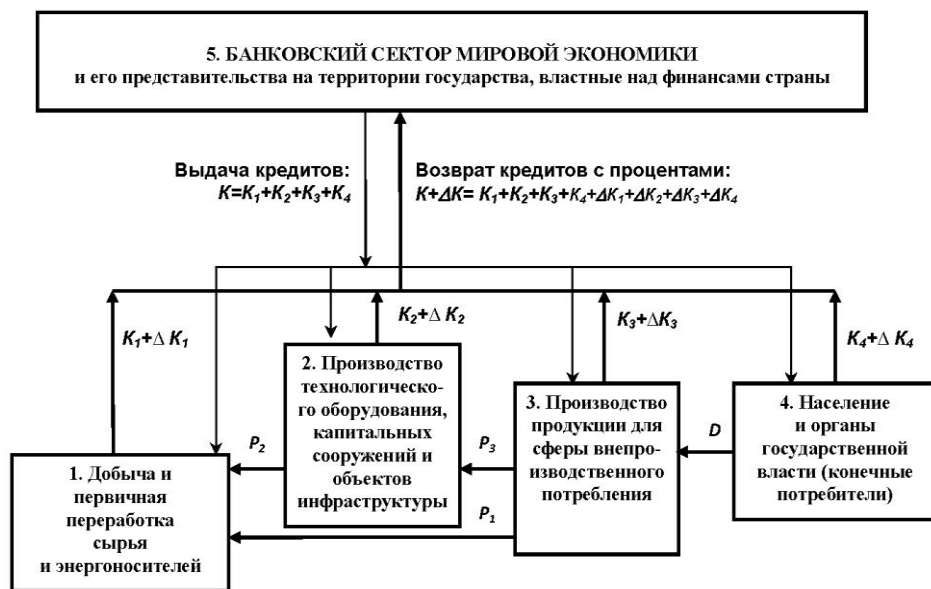
- переток доходов и накоплений населения в доходы реального сектора ( $D$ );
- прямые и опосредованные финансовые расходы ( $P$  — соответственно индексам 1...3) тех подразделений реального сектора экономики, которые так или иначе соучаствуют в производстве конечной продукции, ради потребления и экспорта которой общество и ведёт хозяйственную деятельность (блок 3). Их доходы формируются за счёт продажи готовой продукции, а расходы, прямые и опосредованные, помимо собственных факторных затрат обусловлены ценами на потребляемые энергоносители, сырьё и промежуточные продукты (включая и средства производства) и объёмами платежей по кредитам, которые всегда относятся на себестоимость производства;
- предполагается, что на интервале времени, характеризуемом схемой, эмиссия средств платежа нулевая.

Анализ денежного обращения, представленного на этой схеме, на основе правил Г.Р. Кирхгофа (1824 — 1887) для процессов переноса в сетях показывает, что ссудный процент по кредиту порождает:

- рост номинальных цен (за счёт отнесения процентов по кредиту на себестоимость продукции);
- потерю некоторой доли покупательной способности вне банковского сектора (за счёт роста уровня цен и оттока платёжеспособности из общества в результате выплаты процентов по кредитам);
- деформацию производственного и потребительского спроса и предложения продукции под воздействием прироста покупательной активности мафиозно организованной корпорации ростовщиков, в чью собственность необратимо перетекают (вследствие платежей по процентам) финансы общества;

<sup>35</sup> Т.е. цена может быть показателем оценки качества разных сортов винограда, разных сортов сыра, но не может быть мерилем сопоставления качества винограда и сыра, винограда и помидоров — даже в пределах одного и того же агропромышленного комплекса.

- рост ВВП в исчислении его в текущих ценах, если это допускает эмиссия, хотя такому «росту» ВВП может сопутствовать сокращение объёмов производства в реальном секторе в натуральном учёте продукции и при учёте продукции в неизменных ценах какого-либо более раннего базового периода;
- социальную напряжённость, поскольку как ростовщики, так и их непосредственные должники через воздействие ссудного процента на себестоимость и доходы перекачивают в собственность корпорации кредиторов покупательную способность и тех физических и юридических лиц, которые сами не прибегали к займам у ростовщической корпорации кредиторов, т.е. ростовщики и заёмщики обворовывают всех прочих.

При этом необходимо отметить, что весомая доля кредитных ресурсов банковского сектора — это накопления вкладчиков банков. Т.е. общество и реальный сектор действительно сами оплачивают ростовщический паразитизм из своих сбережений, как о том и говорил Дж. Стэмп — бывший президент Банка Англии, а доходы по вкладам предприятий и населения это — «откаты», которыми банки как бы расплачиваются с обществом за то, что общество предоставляет банкам право осуществлять финансовое рабовладение в отношении него.

Сказанное о воздействии кредитования под процент на экономику и финансы общества на основе схемы денежного обращения рис. 7.1-2 подтверждается практически. Бельгийский экономист Бернар А. Лиетар в книге «Душа денег» [76], сообщает, что согласно данным немецких и французских историков, в Европе, начиная с десятого века ростовщичество было под запретом, и этому сопутствовали процессы активного инвестирования в развитие территорий и сельского хозяйства — в улучшение землепользования, в ирригационные проекты, в разведение крупного рогатого скота и в овцеводство. Рост производительности труда и отдачи сельского хозяйства наращивал производственный потенциал общества в целом<sup>36</sup>, что повлекло за собой бурное развитие ремёсел. Пьер Франкастель, живший в XII веке, справедливо утверждал, что «никогда прежде не наблюдалось столько больших строительных площадок одновременно».

«В одной только Англии в конце XI века было 5 624 водяных мельницы в трёх тысячах деревень. Во Франции их насчитывалось, по крайней мере, раз в десять больше, а двумя веками позже здесь уже действовало несколько сотен тысяч мельниц для производства муки и масла» [76].

Всё это происходило, когда в Европе действовал строжайший запрет на ростовщичество. И процветание было следствием неукоснительного соблюдения этого запрета. Упадок и мрак средневековья наступили только вследствие того, что ссудный процент стал системообразующим фактором экономики, перекачивающим финансовые средства из реального сектора производства в собственность корпорации финансовых рабовладельцев<sup>37</sup> со всеми вытекающими из этого факта последствиями.

Из анализа денежного обращения на основе правил Г.Р. Кирхгофа также следует, что первичным генератором инфляции является ссудный процент. Все остальные причины инфляции (необоснованная эмиссия, падение производства, влекущее сокращение предложения продукции и рост цен, картельный сговор о повышении цен на товары, входящие в базу прейскуранта, и т.п.) — в подавляющем большинстве случаев представляют собой следствия этой первопричины. Поэтому *как бы* бороться с инфляцией, поддерживая ростовщичество как системообразующий фактор и сдерживая эмиссию, — по существу означает *целенаправленно* подрывать собственную экономику.

Сам по себе кредит, свободный от обременения ссудным процентом, полезен, поскольку:

- является ускорителем продуктообмена за счёт того, что компенсирует возникающие несоответствия между ценами, заявленными продавцами<sup>38</sup>, и текущей платёжеспособностью потенциальных покупателей;
- краткосрочные кредиты необходимы для преодоления возможных «кассовых разрывов» — ситуаций, когда предприятию (человеку) необходимо осуществить некий обязательный платёж «сегодня», но суммы, позволяющие это сделать, поступят на его счёт только «завтра»;

<sup>36</sup> Трудовые ресурсы всех иных отраслей и сфер деятельности не могут быть больше, нежели сельское хозяйство способно гарантированно прокормить (с учётом колебаний сельскохозяйственного производства, обусловленных погодными условиями разных лет, и баланса расходования и пополнения запасов сельскохозяйственной продукции).

<sup>37</sup> См. высказывания Дж. Стэмпа и А. Цытович, приведённые в разделе 6.2.

<sup>38</sup> Цены далеко не всегда могут быть снижены вследствие реализации управленческой функции цены на макроуровне — быть ограничителем потребления платёжеспособностью потенциальных потребителей.

- долгосрочные кредиты инвестиционного характера необходимы для осуществления проектов, которые предприятие не в состоянии финансировать либо вообще, либо в необходимом темпе из своих оборотных средств и накоплений.

Соответственно в реально демократическом суверенном государстве ссудный процент должен быть запрещён, а источником финансирования макроэкономически необходимой банковской деятельности должны стать фиксированные тарифы на банковские услуги и доля прибыли, получаемая банками в случае успеха проектов, в которых они соучаствуют, предоставляя инвестиционные кредиты. Потребительские кредиты при этом могут быть как бесплатные, так и под фиксированный тариф, покрывающий некоторую долю издержек банка на поддержание собственного существования (своего рода амортизационные отчисления).



РИС. 7.1-3. ФИНАНСОВЫЕ ВЗАИМОСВЯЗИ РЕАЛЬНОГО И СПЕКУЛЯТИВНОГО СЕКТОРОВ ЭКОНОМИКИ И СФЕРЫ ВНЕПРОИЗВОДСТВЕННОГО ПОТРЕБЛЕНИЯ.

Кроме того государство должно поставить и биржи (см. рис. 7.1-3) в условия, в которых они будут:

- координаторами деятельности предприятий (это — полезная функция на макроуровне управления, а по отношению к предприятиям микроуровня — услуга, которая может ими оплачиваться в форме торговой наценки, если биржа действует на основе дилерской схемы сделок «Сумма денег № 1 ⇔ Товар ⇔ Сумма денег № 2»),
- а не своего рода «казино» на основе схемы «Сумма денег № 1 ⇔ Товар (т.е. объект спекуляций) + время выдержки объекта спекуляций в своей собственности ⇔ Сумма денег № 2», игры в котором

недопустимо колеблют объём средств платежа, обслуживающих реальный сектор и сферу потребления конечного продукта, вплоть до обрушения их рынков, а главное — являются источником нетрудовых, паразитических, доходов для весьма широких социальных слоёв.

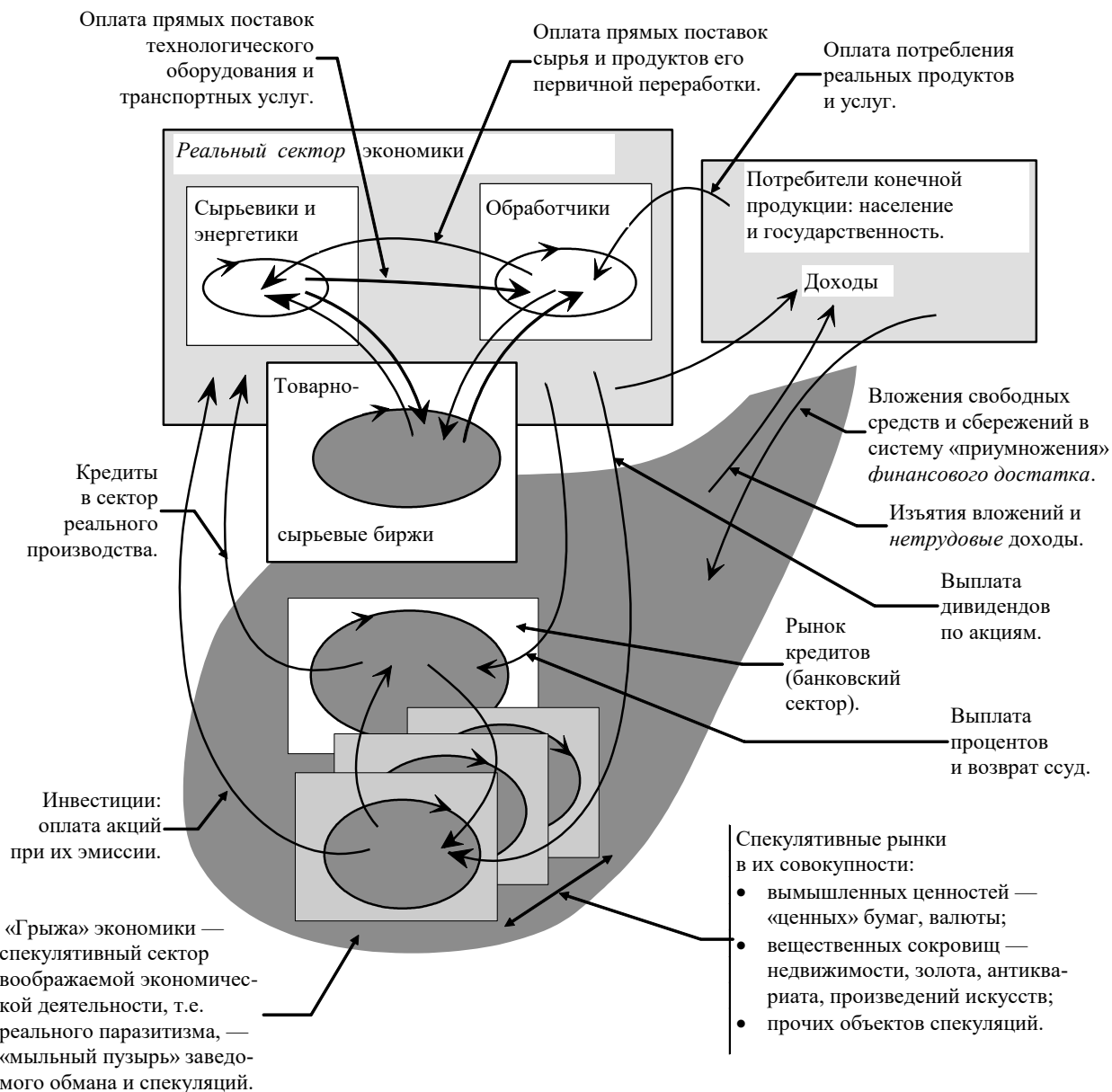
Схему денежного обращения спекулятивных рынков «Сумма денег № 1  $\Leftrightarrow$  Товар (т.е. объект спекуляций) + время выдержки объекта спекуляций в своей собственности  $\Leftrightarrow$  Сумма денег № 2» государство должно целенаправленно подавлять точно так же, как и кредитование под процент. К реальному инвестированию каких бы то ни было средств в какие бы то ни было производящие что-либо полезные отрасли эта схема осуществления сделок на спекулятивных рынках не имеет никакого отношения.

Инвестирование имело место однократно — только после первичного размещения эмитентом акций (или иных ценных бумаг) на соответствующем рынке<sup>39</sup> и их покупки первичными покупателями-инвесторами. Всё последующее — это спекуляции правами на дивиденды или сделки с целью перераспределения долевых прав собственности. В последнем случае наиболее вредными могут быть сделки, направленные на скупку акций предприятий-конкурентов с целью их последующей ликвидации и улучшения собственных позиций на рынках соответствующей продукции.

Если же говорить об обеспечении жизни общества и политики государства природными благами и продукцией, то к этому на схеме рис. 7.1-3 имеют отношение только блоки: «Реальный сектор» (сырьевика, энергетики, обработчики, наука — производство средств производства и конечной продукции), «Товарно-сырьевые биржи» (координаторы) и «Банковский сектор» (в аспекте счетоводства макро- и мега- уровней): с целью обозначения такого рода различия на рис. 7.1-3 всё то, что действительно необходимо для обеспечения общества и государства природными благами и продукцией, не имеет заливки, а оттенками тёмно-серого залито только то, что содержит в себе более или менее развитую паразитическую составляющую. Двойственный характер деятельности банковского сектора и товарно-сырьевых бирж отмечен на рис. 7.1-3 своеобразной заливкой. По отношению к трём выше названным производящим блокам, с учётом двойственного характера деятельности товарно-сырьевых бирж и банковского сектора, всё остальное — «грыжа экономики», паразитизм в чистом виде, представляющий реальную опасность для реального сектора и потребительского благополучия подавляющего большинства населения, а также — и для суверенитета любого государства.

Один из принципиальных вопросов в условиях, когда функции средства платежа и инварианта прейскуранта разделились, это — эмиссионная политика и избрание управленчески состоятельного инварианта прейскуранта.

Право эмиссии должно принадлежать государству, как одна из составляющих его финансово-экономического суверенитета. Объём средств платежа и распределение объёмов их циркуляции между сферой потребления конечного продукта домашними хозяйствами и прочими сферами деятельности общества, которые обслуживает кредитно-финансовая система, — должны обеспечивать психологически комфортный уровень цен на продукты постоянного (ежедневного — ежемесячного) спроса. То есть большинство цен на такого рода товары должны включать в себя не более трёх цифр, укладываемых в формат: «рубли, десятки копеек, копейки». По мере экономического развития и расширения номенклатуры спектра производства и роста объёмов производства по позициям номенклатуры неизбежен вопрос о параметрах контроля эмиссии средств платежа.

Ответ на этот вопрос может быть получен на основе применения общефизического закона сохранения энергии к экономике — к хозяйственной деятельности. Объёмы производства продукции обусловлены количеством энергии, вкладываемой в производство, и коэффициентом полезного действия технологий и организации экономической системы. Любая многоотраслевая производственно-потребительская система и любой её элемент подчинены действию общефизического закона сохранения энергии.

Соответственно в основе устойчивости финансового обращения должно лежать соотношение, именуемое «энергетический стандарт обеспеченности платёжной единицы».

*«Энергетический стандарт обеспеченности платёжной единицы» = «объём производства электроэнергии» / «объём средств платежа, находящийся в обращении».*

При этом необходимо прямо указать на управленчески функциональное различие золотого стандарта обеспеченности платёжной единицы и энергетического стандарта обеспеченности.

---

<sup>39</sup> IPO — Initial Public Offering.

- Золотой стандарт основан на золоте как инварианте преискуранта и определяет пропорции обмена денежных номиналов на золото. Так Бреттон-Вудское соглашение (1944 г.) установило золотой стандарт обеспеченности доллара (35 долларов США и тройская унция — 31,1 г — золота взаимно эквивалентны<sup>40</sup>) и привязало к доллару курсы валют других стран-участниц соглашения. Если принять в качестве инварианта преискуранта не золото, а некоторое количество энергии, то золотой стандарт по сути является полным аналогом тарифа на электропотребление или цены на первичные энергоносители.
- Энергетический стандарт обеспеченности платёжной единицы носит нетарифный характер<sup>41</sup>, поэтому он не позволяет определить обменные курсы валют так же однозначно, как это делалось в прошлом на основе золотого стандарта. Энергетический стандарт обеспеченности предназначен для решения других задач — задач настройки кредитно-финансовой системы как инструмента макроэкономического управления.

Крах того или иного значения золотого стандарта неоднократно в истории выражался в том, что количество и объёмы запросов на обмен кредитных денег на реальное золото выходили за пределы возможностей обмена при наличествующем золотом запасе. Это эквивалентно тому, что запросы на потребление электроэнергии превышают возможности системы электроснабжения, что приводит к сбоям и аварийным отключениям (о некоторых случаях такого рода, имевших место в США, сообщается, в частности, в [103, 151]). Невозможность обмена кредитных денег на золото в соответствии с установленным золотым стандартом всегда в истории возникала как реакция общества на возникновение каких-то проблем (политических, чисто финансовых, хозяйственных). Т.е. крах определённого значения золотого стандарта *в управленческом понимании* — это констатация факта, что какие-то проблемы в прошлом не были своевременно выявлены и решены.

Энергетический стандарт предназначен для профилирования финансово-экономических неприятностей, обусловленных чрезмерной эмиссией или чрезмерным изъятием из обращения средств платежа. Наряду с этим энергетический стандарт — один из факторов, который задаёт покупательную способность денежной единицы при наличествующем спектре предложения товаров. Если абстрагироваться от ряда факторов, проявляющихся в ценообразовании на всех специализированных рынках общества, то в самом грубом выражении *уровень цен*<sup>42</sup> определяется:

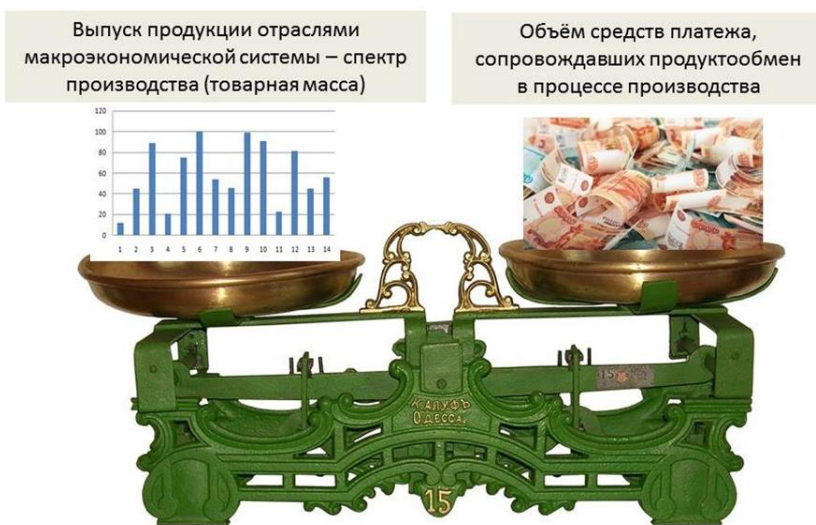

- с одной стороны — объёмом выставленной на продажу товарной продукции, который в свою очередь обусловлен количеством вложенной в их производство энергии и коэффициентом полезного действия системы,
  - а с другой стороны — номинальным объёмом средств платежа, которыми располагает вся совокупность потенциальных покупателей.
- Приоритетность предпочтений потенциальных

<sup>40</sup> Золотое обеспечение доллара было отменено 15 августа 1971 г. в период правления президента Р.М. Никсона (1913 — 1994).

<sup>41</sup> Т.е. тарифы на потребление электроэнергии и энергетический стандарт обеспеченности платёжной единицы — различные явления. Ещё раз: энергетическим аналогом золотого стандарта является тариф на электропотребление.

<sup>42</sup> «Уровень цен» можно определить как среднестатистическую цену всех товаров, проданных на всех специализированных рынках общества в течение определённого срока. Уровень цен в указанном смысле формируется как под воздействием цен на товары массового спроса, производимые реальным сектором экономики, так и цен на предметы роскоши и товары спекулятивного сектора. В таком определении «уровень цен» — формальный показатель, не обладающий управленческой макроэкономической значимостью, что отличает его от стоимости некой «потребительской корзины» либо от «стоимости жизни», которые в целях обеспечения адекватного макроэкономического управления должны быть построены на основе реальных (либо жизненно необходимых) спектров потребления продукции обществом в целом и теми или иными социальными группами в его составе.

покупателей в отношении тех или иных товаров как фактор, воздействующий на ценообразование на всех специализированных рынках, реализуется только в пределах этого номинального объёма средств платежа, которым располагает совокупный покупатель. При этом уровень цен на том или ином специализированном рынке обусловлен как совокупным номинальным объёмом средств платежа, которыми располагает вся совокупность потенциальных покупателей, так и распределением этого объёма между торговыми оборотами всех специализированных рынков и динамикой его перераспределения между ними. В режимах устойчивого функционирования макроэкономической системы эти её параметры меняются медленно, по какой причине совокупный номинальный объём средств платежа является определяющим параметром и для них.

Кроме того, эмиссия<sup>43</sup>, объём которой превышает некоторый критический уровень, вызывает во многоотраслевой производственно-потребительской системе диспропорции между 1) производственными мощностями в натуральном учёте их способности производить продукцию и 2) оценками производственных мощностей на основе покупательной способности оборотных средств предприятий всех отраслей. Эти диспропорции влекут за собой деградацию и распад многоотраслевой производственно-потребительской системы вследствие того, что кредитно-финансовая система в большей или меньшей мере утрачивает способность к сборке макроэкономики из множества микроэкономик бесструктурным способом.

Энергетический стандарт обеспеченности в том виде, как он определён выше, является контрольным параметром, удержание скорости изменения которого в некоторых ограниченных пределах средствами эмиссионной и кредитной политики позволяет профилировать такого рода неприятности, чего не позволяет золотой стандарт обеспеченности в силу его тарифного по сути характера.

Поэтому управленчески наиболее предпочтительным инвариантом прейскуранта в наши дни и в обозримой перспективе является «*кВт×час потребления электроэнергии*», а эмиссия должна быть такова, чтобы изменения энергетического стандарта не приводили к разрушению межотраслевых связей и падению рынков вследствие взаимного несоответствия *при сложившемся и действующем прейскуранте*: 1) производственных мощностей отраслей в натуральном учёте и 2) покупательной способности их оборотных средств. Это несоответствие при скоротечной сверхкритической по объёмам эмиссии (а равно — и при изъятии денег из оборота) неизбежно возникает вследствие неравенства скоростей протекания денежных средств через производящие отрасли, поскольку скорости протекания денег через отрасли обусловлены продолжительностью технологического цикла<sup>44</sup> в каждой из них. Вследствие *разной продолжительности технологического цикла в разных отраслях* под воздействием скоротечной сверхкритической эмиссии отрасли с длительными технологическими циклами теряют покупательную способность своих оборотных средств. Как следствие возникают диспропорции в полном наборе отраслей между производственными мощностями отраслей в натуральном учёте выпуска продукции и мощностями, выраженными в покупательной способности оборотных средств отрасли. Это влечёт за собой распад хозяйственных связей, описываемых уравнениями межотраслевого баланса 6.1-3  $(E - A)x = f$ , после чего большее или меньшее количество предприятий в отраслях и регионах становятся «экономически избыточными» вне зависимости от того, испытывает общество потребность в их продукции либо же нет. Это и есть то, что приверженцы рыночного либерализма называют «кризисом перепроизводства».

Если эмиссия (а равно изъятие средств из оборота) протекает медленно и сверхкритических изменений объёмов средств платежа на интервалах времени, сопоставимых с длительностью наиболее продолжительных технологических циклов не происходит, то способность кредитно-финансовой системы осуществлять сборку макроэкономики из множества административно обособленных предприятий микроуровня сохраняется, поскольку структура функционально обусловленных уровней расходов многоотраслевой производственно-потребительской системы обладает достаточным быстроедействием и успевает адаптироваться к происшедшим изменениям.

Во избежание возникновения диспропорций между производственными мощностями в их натуральном учёте и производственными мощностями, выраженными в покупательной способности их

---

<sup>43</sup> А также изъятие из оборота средств платежа.

<sup>44</sup> Продолжительность технологического цикла — время от момента принятия к исполнению решения о производстве продукции до момента передачи продукции непосредственному заказчику или поставки на рынок. Сроки оплаты продукции (единичного изделия или партии) так или иначе связаны с началом и завершением технологического цикла и его этапов (в случае длительных технологических циклов и большой капиталоемкости продукции, например в судостроении, строительстве капитальных объектов, оплата может производиться поэтапно в процессе осуществления технологического цикла).

оборотных средств, следует соотносить объём эмиссии с энергетическим стандартом, как связующим звеном между энергетическим инвариантом прейскуранта и производством, поскольку никакой другой инвариант прейскуранта не связан напрямую с возможностями производства. Это утверждение подтверждается практически историей.

Так в первое столетие после открытия Америки (1492 г.) и начала её ограбления «в Испании, где воздействие притока драгоценных металлов (из «нового» света — наше пояснение при цитировании) было самым непосредственным, средний уровень товарных цен повысился, по имеющимся оценкам, с 1500 по 1600 год в 3,5 раза. С некоторым запаздыванием то же происходило в других странах Европы» [4]. Этот рост цен был обусловлен тем, что в условиях: 1) *возрастания количества золота в денежном обращении* 2) *при практически неизменном энергопотенциале экономики* происходила скрытая «девальвация» золотых монет (средств платежа) в смысле снижения энергетического стандарта их обеспеченности.

В основе производственного потенциала обществ в те времена лежала прежде всего биогенная энергия рабочего скота и людей, и только отчасти энергия природных стихий, извлекаемая при помощи технических устройств (парусного вооружения кораблей, ветряных и водяных мельниц). Поэтому производственные возможности Испании в то время были обусловлены, прежде всего прочего возможностями прокормить население и рабочий скот, в основе чего лежали урожаи и продуктивность пастбищ. И эти возможности оставались практически неизменными на протяжении всего XVI столетия, но количество денег в обращении выросло за это время примерно в 3,5 раза, что и обусловило рост цен при вожделенном для многих ныне исключительно золотомонетном обращении.

В связи с указанной ролью энергоинварианта прейскуранта в макроэкономическом управлении (самоуправлении) отметим, что Кодекс вавилонского царя Хаммурапи (годы правления 1792 — 1750 до н.э.) признавал (статьи 51, 89 Кодекса, в частности) наиболее экономически значимый энергоноситель той эпохи — зерно — по сути в качестве одного из двух инвариантов прейскуранта (вторым инвариантом прейскуранта было серебро) [60]. Это было управленчески оправдано по отношению к организации самоуправления макроэкономической системы, в основе производственного потенциала которой лежала биогенная энергия людей и рабочего скота, аккумулятором которой были первичные энергоносители — прежде всего, зерно, а также и иные продукты растениеводства<sup>45</sup>.

Как уже было отмечено, на основе уравнений межотраслевого баланса в стоимостной форме учёта можно выявить малочисленную группу товаров, значительный рост цен на которые влечёт за собой рост себестоимости производства (и соответственно — цен) всех остальных продуктов. Поскольку цены на них задают уровень всех остальных цен, то эта группа товаров образует «базу прейскуранта». В соответствии с той ролью, которую база прейскуранта играет в ценообразовании, директивное задание цен на её компоненты должно стать исключительной прерогативой государства, поскольку без этого проблематично формирование эмиссионной и налогово-дотационной политики и как следствие — невозможна настройка кредитно-финансовой системы на функционирование в соответствии с целями политики природно-общественно-хозяйственного развития. И если стоять на позициях организационно-технологического подхода, то первичная база прейскуранта — энергетическая. Ссудный процент, также входящий в базу прейскуранта, при соотнесении финансов с общефизическим законом сохранения энергии на основе энергетического инварианта прейскуранта предстаёт как явление противоестественное, вследствие чего и должен быть запрещён.

Также управленчески целесообразно прогрессивное налогообложение доходов физических лиц, поскольку демографически обусловленные потребности общества, в основе которых лежат физиология людей и процесс развития культуры в гармонии с биосферой, ограничены, а при доминирующей психологии общества избыточная по отношению к их удовлетворению платёжеспособность реализуется на путях нравственно-этической и личностной деградации богатеев и членов их семей и нанесения ущерба обществу и биосфере (о демографически обусловленных и деградационно-паразитических потребностях см. далее раздел 9.2).

Подводя итоги этому разделу, принципы построения государственно-управленчески состоятельной кредитно-финансовой системы можно сформулировать следующим образом:

- Все физические и юридические лица являются пользователями кредитно финансовой системы, собственником которой является государство: т.е. собственником всех денежных сумм де-факто

---

<sup>45</sup> Дело в том, что растениеводство — единственная отрасль, в которой выход продукции больше, нежели вложения сырья: при учёте сырья (посевого материала) и продукции (урожая) по массе. А функционирование всех остальных отраслей экономики и сфер деятельности общества обусловлено продуктивностью, прежде всего, — растениеводства.



является государство, а собственники де-юре определённых денежных сумм являются их пользователями, в силу чего обязаны соблюдать правила пользования системой, установленные её собственником.

- Деньги не должны быть товаром (т.е. кредитование под процент — уголовное преступление против суверенитета государства), а могут быть только средством платежа в сделках купли-продажи или ресурсом, предназначенным для оплаты сделок в будущем.
- Поскольку возможности предоставления обществу и государству природных благ и продукции реальным сектором обусловлены количеством энергии, которое может быть заложено в его функционирование, и коэффициентами полезного действия технологий и организационных структур и процедур, эмиссионная политика государства: 1) должна обеспечивать уровень цен, психологически комфортный для населения, 2) должна быть согласована с ростом энерговооружённости реального сектора и эффективностью использования энергии таким образом, чтобы покупательная способность платёжной единицы росла, а номинальные цены на продукцию снижались по мере роста производства и удовлетворения потребностей общества в природных благах и продукции (второе требование является стимулом к добросовестному участию в коллективном труде, поскольку не обесценивает ничьи накопления).
- Управленческая функция цены на уровне микро- (внутриотраслевом) двоякая:
  - в той доле, которую представляет себестоимость производства, себестоимость — измеритель издержек производства в сложившемся «финансовом климате», т.е. мера совершенства технологий и организации производства и доставки продукции потребителю;
  - цена в целом — косвенный измеритель качества продукции в сопоставлении с качеством продукции конкурентов — других предприятий соответствующей отрасли.
- Управленческая функция цены на уровне макро- совершенно иная: на уровне макро цена — финансовое выражение нехватки соответствующего вида продукции или природного блага по отношению к запросам общества на их потребление. Функция цены — ограничить запросы на потребление соответствующих видов продукции и природных благ номинальной платёжеспособностью общества, некоторым образом распределённой между всеми физическими и юридическими лицами. И соответственно, распределением номинальной платёжеспособности среди пользователей системы государство обязано управлять в соответствии с целями политики.
- В управленческой интерпретации балансовых моделей в соответствии с распределительной функцией цены на макроуровне преёскурант на конечную продукцию предстаёт как финансовое выражение всех ошибок государственного управления и общественного самоуправления: т.е. преёскурант — финансовое выражение вектора ошибки самоуправления общества и, если общество и экономика развиваются правильно, то по мере удовлетворения потребностей общества как таковых в продукции определённых видов, цены на неё должны снижаться, вплоть до того, что для конечного потребителя продукция становится де-факто полностью бесплатной.

Однако это не означает, что достигнув полного обнуления преёскуранта (вектора ошибки управления), можно отказаться от кредитно-финансовой системы: отказаться от неё нельзя, поскольку она является одним из инструментов макроэкономического управления, а наблюдаемые в системе характеристики финансового обмена и финансовые показатели лежат в основе решения многих управленческих задач в пределах административно обособленных предприятий, отраслей, и народного хозяйства в целом. Бесплатность для конечного потребителя в этом случае означает оплату из фондов тех или иных фондов общественного потребления, создаваемых государством или общественными организациями.
- Кредит играет роль ускорителя продуктообмена, компенсируя возникающие несоответствия между потребностями и возможностями осуществлять платежи в ходе сделок купли-продажи, а кроме того позволяет преодолевать «кассовые разрывы» и осуществлять инвестиционные проекты, финансирование которых из оборотных средств предприятий и их накоплений либо невозможно в принципе, либо не позволяет осуществить их у приемлемые сроки. В случае если кредит беспроцентный, то все негативные последствия сопутствующие кредитованию, названные при обсуждении рис. 7.1-2, устраняются. Беспроцентное кредитование общественно необходимо, а источниками доходов, обеспечивающих функционирование кредитных организаций могут быть фиксированные тарифы на банковские услуги и перечисление банкам на определённых условиях некоторой доли доходов предприятий реального сектора, получаемых в результате успешной реализации инвестиционных проектов с участием соответствующих банков.
- Закономерности рыночного нерегулируемого государством ценообразования таковы, что производство, распределение и потребление продукции и природных благ на принципах

самоокупаемости в объёмах, необходимых для удовлетворения потребностей людей, общественного развития и решения иных политических задач государства, — невозможны (см. рис. 1.2-1 и пояснения к нему).

Эта невозможность требует построения финансового механизма государства, обеспечивающего: 1) рентабельность производства в отраслях в общественно необходимых объёмах в условиях снижения цен по мере роста производства и исчерпания дефицита природных и производимых благ по отношению к потребностям как таковым, 2) защиту покупательной способности физических и юридических лиц в отношении благ, обладающих более низкими приоритетами в иерархиях потребностей («пирамида Маслоу» и др. модели — см. далее раздел 7.5), от роста цен на блага, обладающие более высокими приоритетами потребностей<sup>46</sup>, 3) подавление межотраслевой конкуренции за прибыль, разрушающей общественно необходимую структуру экономики, 4) обеспечение финансовой устойчивости отраслей в ходе неравномерного снижения цен на их продукцию по мере удовлетворения потребностей общества на основе инновационного развития сферы производства и сферы потребления.

Это означает, что государство обязано пользоваться следующими инструментами настройки кредитно-финансовой системы на её функционирование в русле стратегии общественного развития:

- установление фиксированных цен на ряд товаров и услуг, цены на которые определяют себестоимость подавляющего большинства прочих благ и тем самым задают уровень цен в системе. К этой группе товаров, которую следует называть «база прейскуранта», относятся цены первичных энергоносителей, тариф на электропотребление, транспортные и некоторые другие тарифы;
- алгоритмика распределения налогов и дотаций производителям определённых видов продукции в отраслях и регионах в случаях, если её производство в необходимых объёмах оказывается нерентабельным;
- алгоритмика распределения налогов и субсидий потребителями определённых видов продукции в случаях, если её потребление в необходимых объёмах невозможно на основе оплаты из доходов потребителей;
- подавление страсти к безмерному обогащению и конкуренции в сфере потребления политикой ограничения доходов и накоплений.

---

<sup>46</sup> См. далее раздел 7.5.

## 7.2. Обезразмеренная кредитно-финансовая система и обеспечение метрологической состоятельности финансовых показателей в отчётности и прогнозах на основе закона сохранения энергии

Политически целесообразное функционирование кредитно-финансовой системы предполагает наличие определённой (соответствующей целям политики и психологии общества) алгоритмики её функционирования, которая должна быть: 1) описана в социолого-экономической теории, 2) выражена в законодательстве государства о хозяйственной и финансовой деятельности и 3) поддерживаться государственным управлением (т.е. отступления от неё должны пресекаться правоохранительными органами). Структура алгоритмики и параметры её настройки могут меняться с течением времени в соответствии с изменением целей политики государства, изменениями в психологии общества, а также — и под воздействием удовлетворения экономикой потребностей общества в различных видах продукции. При этом неизбежно встаёт вопрос о сопоставлении друг с другом в процессе выработки государством политики как реальных, так и прогнозно-плановых финансово-экономических показателей, относимых к разным интервалам и моментам времени, или относимых к разным финансово-экономическим системам<sup>1</sup>.

В технических дисциплинах такого рода задачи сопоставления разных объектов решаются на основе теорий подобия. Все теории подобия отвечают на вопрос: *На какие масштабные множители следует умножить каждый из параметров, которыми характеризуется одна система, для того, чтобы её параметры можно было корректно сопоставить с характеристическими параметрами другой системы, отличающейся от первой размерами (всеми или только некоторыми) или даже физическим носителем сопоставляемых характеристик?*

Именно на основе разработки теорий подобия в проектно-конструкторских и в управленческих технических задачах, а также в задачах моделирования производится оценка качества систем и режимов их функционирования: в частности пересчёт аэродинамических и гидродинамических сил с моделей, испытываемых в аэродинамических трубах и в опытовых бассейнах, на натурные проектируемые объекты производится на основе теории подобия, развитой в гидродинамике; пользование аналоговыми вычислительными машинами, в которых процессы в электрической схеме описываются теми же математическими моделями, что и поведение исследуемых объектов иной физической природы.

На наш взгляд подход на основе соответствующей задачам теории подобия безальтернативно необходим и к решению задач анализа и моделирования финансово-экономической деятельности обществ и государств [64].

---

Предположим, что объём средств платежа, находящихся в обращении, равен  $S$ , а объём задолженности по кредиту без учёта процентов равен  $K$ . Поскольку кредиты берутся под определённые цели (купить что-то необходимое заёмщику), то все потенциальные покупатели на всех специализированных рынках свою текущую номинальную платёжеспособность оценивают с учётом взятых ими кредитов, и потому сумму  $S + K$  можно назвать мгновенной совокупной номинальной платёжеспособностью общества. Любая денежная величина<sup>2</sup>  $s$  может быть отнесена к этой величине:  $s/(S + K)$ . В результате такого пересчёта всех денежных величин мы уходим из номинальной кредитно-финансовой системы в обезразмеренную по  $S + K$  кредитно-финансовую систему, в которой все денежные величины лишены каких-либо номиналов-размерностей (рублей, долларов и т.п.). При этом совокупная платёжеспособность общества в обезразмеренной по  $S + K$  кредитно-финансовой системе (КФС) тождественно равна 1:  $(S + K)/(S + K) \equiv 1$ , а все владельцы денежных сумм  $s_i$  ( $i = 1 \dots N$ , где  $N$  — количество пользователей КФС) обладают только некоторыми долями этой единицы  $s_i/(S + K) < 1$ , вследствие чего вся финансовая деятельность это — изменение долей этой единицы, распределённых среди всех пользователей кредитно-финансовой системы.

---

<sup>1</sup> Хотя термин «финансово-экономическая система» должен быть интуитивно понятен, тем не менее, дадим его определение. Финансово-экономическая система это — многоотраслевая производственно-потребительская система, одним из инструментов регуляции в которой продуктообмена бесструктурным способом является кредитно-финансовая система.

<sup>2</sup> Цена, зарплата, сумма на счету, доходы, расходы, оборот рынка и т.п.

В обезразмеренной таким путём<sup>3</sup> кредитно-финансовой системе платёжная единица утрачивает номиналы, а многие процессы предстают в виде, непривычном для большинства, и вследствие этого открывается их иная значимость и, прежде всего, — управленческая значимость.

Эмиссия и изъятие средств платежа, рост и сокращение объёмов кредитования, осуществлённые в номинальной кредитно-финансовой системе, отображаются в обезразмеренную КФС как перераспределение долей единичной совокупной платежеспособности общества между участниками рынка, делая кого-то беднее, а кого-то богаче. При этом естественно, что совокупная обезразмеренная покупательная способность общества остаётся неизменно раной единице.

Кроме того одна из неприятностей, которую обнажает обезразмеривание КФС по  $S + K$ , связана с бухгалтерским учётом. Если величина  $S + K$  под воздействием эмиссии или изменения параметров кредитной политики изменяется в течение определённого периода, то вся бухгалтерская отчётность этого периода утрачивает достоверность тем в большей мере, чем большие изменения величины  $S + K$  имели место в течение этого периода. Дело в том, что в номинальной КФС в бухгалтерском учёте фигурируют номинальные величины денежных сумм  $s_i$  ( $i = 1...N$ , где  $N$  — количество учитываемых денежных величин), а в обезразмеренной КФС им соответствуют величины относительные:  $s_i / (S + K)$ . И вследствие этого в обезразмеренной КФС все бухгалтерские проводки предстают как сложение и вычитание простых дробей, в ходе которого правила арифметики обязывают вычислителей приводить дроби к общему знаменателю. Соответственно бухгалтерский учёт, осуществляемый в номинальной КФС в условиях значительного изменения величины  $S + K$ , эквивалентен тому, что некий «двоечник» решил при сложении и вычитании простых дробей игнорировать знаменатели и оперировать только с числителями. Соответственно бухгалтерский аналитический учёт, осуществляемый в номинальной КФС, сохраняет состоятельность только при незначительных изменениях значения  $S + K$ , когда общий сомножитель  $1/(S + K)$  можно считать приближённо неизменным на протяжении всего периода, к которому относится отчётность. В этом случае при выполнении операций сложения и вычитания общий сомножитель может быть вынесен за скобки и результаты учёта в номинальной КФС и в обезразмеренной КФС в будут отличаться друг от друга только масштабным множителем  $1/(S + K)$ . При значительных же изменениях значения  $S + K$  в течение периода, к которому относится отчётность, обогащению, показываемому учётом в номинальной КФС, может соответствовать разорение в обезразмеренной по  $S + K$  КФС вследствие падения покупательной способности платёжной единицы вообще или же оборотных средств предприятия, нуждающегося для своей деятельности в закупках в определённых количествах определённых видов продукции других предприятий<sup>4</sup>.

Для подавляющего большинства собственников и топ-менеджеров предприятий микроуровня этот факт остаётся вне осознания, а те, кто его осознаёт, не обладают полномочиями для того, чтобы защитить свой бизнес от финансовой политики управленчески несостоятельной государственности и заправил банковской системы — компетентных, но действующих далеко не во всех случаях в интересах общества страны пребывания банка. Но игнорировать факт различия результатов бухгалтерского учёта на микроуровне экономики в номинальной и в обезразмеренной КФС — в решении макроэкономических задач управленчески неправомочно и потенциально опасно для общества и государства, поскольку эти различия результатов и их оценок могут привести к политике государства к краху.

Подход к рассмотрению финансового обращения на основе обезразмеривания по  $S + K$  обнажает многое и в воздействии института кредита со ссудным процентом на производство и потребление продукции в обществе, а также — и на экономический суверенитет государства.

---

<sup>3</sup> В принципе, обезразмеривание КФС можно произвести и на основе отнесения всех денежных сумм к значению  $S$ , но в этом случае совокупная покупательная способность общества  $(S + K)/S$  в обезразмеренной КФС перестанет быть неизменно единичной, а становится функцией от объёма кредитования  $K$ , что на наш взгляд менее удобно. В случае обезразмеривание КФС по масштабному множителю  $1/S$  придётся пересчитать формулы, приводимые далее, хотя выводы останутся прежними.

<sup>4</sup> Такое видение бухгалтерского учёта — иллюстрация к математической шутке.

Математики-абстракционисты (чистые математики) говорят, что вообще-то два любые числа приблизительно равны ( $a \approx b$ ). Математики-прикладники с ними согласны, но уточняют: при условии, что ошибка, вносимая в расчёты таким допущением, не делает решение задачи жизненно несостоятельным.

Кроме того, успешность деятельности математиков-прикладников обусловлена их умением обеспечивать метрологическую состоятельность применяемых ими математических моделей.

Если в сфере производства выдана кредитная ссуда  $K$ , то протекая через цепочки оплаты поставок продукции во многоотраслевой производственно-потребительской системе, она через зарплату наёмного персонала и предпринимательский доход начинает перетекать в сферу потребления вследствие того, что некоторая часть доходов поставщиков продукции всегда идёт на оплату труда их персонала и перечисляется в предпринимательский доход. Скорость такого перетекания ссуды в платёжеспособность на рынке потребления конечной продукции характеризуется функцией  $U(t)$ . Но если ссуда выдана под процент, то директораты производств заявляют стоимость произведенного объёма продукции, исходя из необходимости предстоящего возврата ими кредитору суммы долга с процентами  $K + \Delta K > K$ , где  $\Delta K$  — объём задолженности по процентам. Скорость роста заявленной стоимости производимой продукции<sup>5</sup> характеризуется функцией  $W(t)$ . Функции  $U(t)$ ,  $W(t)$ , объём кредита  $K$  и объём возврата кредита с процентами  $K + \Delta K > K$  связаны друг с другом во времени  $t$  соотношением, которое справедливо и в номинальной КФС при нулевой эмиссии, и в обезразмеренной по  $S + K$  кредитно-финансовой системе:

$$\int_0^{\tau} U(t)dt \leq K < K + \Delta K \leq \int_0^{\tau} W(t)dt \text{ при } \tau \rightarrow \infty$$

Хотя выявление конкретных значений  $U(t)$  и  $W(t)$  в практической деятельности проблематично, тем не менее это соотношение имеет право на существование, поскольку отражает качественную закономерность. Оно означает, что в обезразмеренной КФС (а также в номинальной при нулевой эмиссии) ссудный процент пожирает платёжеспособный спрос и потребительскую активность населения (а также и предприятий реального сектора экономики: см. рис. 7.1-2), что делает невозможным сбыт какой-то части уже произведенной и планируемой к производству продукции вследствие того, что те, кто хотел бы её купить (или даже остро нуждаются в ней), не имеют для этого необходимой покупательной способности либо не будут ею обладать в будущем.

Каких-либо различий в воздействии на финансово-экономическую систему банковского кредитования под процент и иного частного ростовщичества нет, вследствие чего борьба с частным ростовщичеством при действии банковского ростовщичества и поддержки его политикой государства это — просто защита монополии мафиозно-корпоративно организованного ростовщического сообщества на формирование кредитной политики от расшатывания её нелегитимными ростовщиками. Разграничение «кредитования» (ростовщичества под умеренный процент) и «ростовщичества» (кредитования под высокий процент) несостоятельно, поскольку любая сделка кредитования под процент представляет собой кражу платёжеспособности и покупательной способности<sup>6</sup> третьих лиц, в этой сделке участия не принимающих. При этом ссудный процент по кредиту односторонне перекачивает платёжеспособность (и покупательную способность) из собственности общества в собственность корпорации кредиторов вне зависимости от того, кого из ростовщиков корпорация признаёт легитимным, а кому отказывает в праве на легитимность. Этот факт не очевиден в номинальной кредитно-финансовой системе, но обнажается при рассмотрении финансового обращения в обезразмеренной по  $S + K$  кредитно-финансовой системе: см. таблицу 7.2-1 — математический аналог рис. 7.1-2.

---

<sup>5</sup> Т.е. скорость роста заявленной стоимости валового внутреннего продукта (ВВП)  $\sum_{i=1}^N x_i$ , если соотноситься с таблицей 6.1-1, представляющей межотраслевой баланс в стоимостной форме учёта продукции. Как уже отмечалось, росту заявленной номинальной стоимости спектра производства может сопутствовать деградация производственно-потребительской системы, вызванная утратой КФС способности к сборке макроэкономики из множества микроэкономик, обусловленной явлениями, сопутствующими кредитованию под процент. В этом случае «рост» ВВП будет происходить только за счёт роста номинальных цен.

<sup>6</sup> Покупательная способность — это платёжеспособность, отнесённая к стоимости того или иного товара или к стоимости той или иной совокупности товаров («корзины»).

Таблица 7.2-1.

## Утрата платёжеспособности обществом под воздействием ссудного процента

Время:	Ранее выдачи ссуды $K$ при изначально нулевом объёме кредитной задолженности	После выдачи ссуды $K$ первым ростовщиком	После возврата ссуды $K$ и погашения задолженности по процентам $\Delta K > 0$
Платёжеспособность в собственности общества:	$S/S \equiv 1$	$(S+K)/(S+K) \equiv 1$	$(S-\Delta K)/S < 1$

По завершении цикла кредитования под процент по схеме «Сумма денег № 1  $\Leftrightarrow$  Произвол ростовщика в назначении условий кредитования + время погашения кредитной ссуды с процентами  $\Leftrightarrow$  Сумма денег № 2» корпорация ростовщиков-кредиторов обретает собственную платёжеспособность в объёме  $\Delta K/S > 0$ , и когда она начинает её реализовывать в товарообороте (как на рынке кредитов, так и на иных рынках), то под её воздействием и под воздействием утраты обществом платёжеспособности в том же объёме  $\Delta K/S > 0$  деформируется спектр платёжеспособного спроса, а под него подстраивается и спектр производства и предложения продукции. Поскольку это происходит на фоне роста цен (как номинальных, так и обезразмеренных), то в случае обретения корпорацией ростовщиков-кредиторов платёжеспособности в некотором объёме  $\Delta K/(S+K) \geq \Delta K_{\text{Критическ.}}/(S+K) > 0$  неплатёжеспособное (по отношению к задачам своей политики) государство утрачивает финансово-экономический суверенитет и, как следствие, — всё его население становится невольниками и заложниками транснациональной корпорации ростовщиков-кредиторов.

Причём в обезразмеренной КФС видно, что эмиссия государством<sup>7</sup> средств платежа в объёме  $\Delta K$  или даже в большем, чем  $\Delta K$  объёме, не компенсирует воздействия ростовщичества на денежное обращение, поскольку эмиссия не изымает из собственности совокупного ростовщика обретенной им платёжеспособности  $\Delta K/S > 0$ .

А субсидирование из госбюджета процентных ставок по кредитам, взятым предприятиями реального сектора или физическими лицами, это фактически инвестиции в развитие банковского ростовщичества и в утрату финансово-экономического суверенитета, поскольку получатели субсидий — всего лишь передаточное звено, поскольку конечными получателями этих «субсидий» является мафиозно организованное глобальное ростовщическое сообщество.

Из этого следует, что финансово-экономический суверенитет государства безальтернативно требует запрета и подавления ростовщичества. Понимание этого должно обязывать государство, прежде всего, к юридическому запрету кредитования под процент в целях защиты его собственного финансово-экономического суверенитета, тем более, если государство претендует стать демократическим по сути, а не формально-процедурно.

Кроме того, поскольку механизм ценообразования либерального рынка таков, что либерально-рыночная экономическая модель способна только устойчиво в преимственности поколений воспроизводить массовую нищету и бескультурье (культурную несостоятельность большинства населения), генерировать биосферно-экологические проблемы, на фоне которых обогатившееся меньшинство сетует на дикость простонародья и его нежелание работать на систему, то государство оказывается перед необходимостью построения управленчески целесообразной (по отношению к целям его политики) структуры каналов финансового обращения, которая бы защищала общественно полезный платёжеспособный спрос населения и предприятий реального сектора на продукцию и природные блага, необходимые для развития общества, от его уничтожения либерально-рыночным ценообразованием (так называемыми «провалами рынка») и активностью паразитического спекулятивного сектора экономики на основе схемы денежного обращения «Сумма денег № 1  $\Leftrightarrow$  Товар (т.е. объект спекуляций) + время выдержки объекта спекуляций в собственности  $\Leftrightarrow$  Сумма денег № 2».

С вопросом о построении системы каналов денежного обращения связан и вопрос об эмиссии как источнике инвестиций. Функции  $U(t)$ ,  $W(t)$  в том их значении, которые определены выше, в общем случае рассмотрения финансового обращения сопутствуют всем инвестициям без исключения, а не

<sup>7</sup> Если право эмиссии всё же принадлежит государству, а не независимому от него центрбанку, представляющему в государстве интересы транснациональной ростовщической корпорации.

только кредитам инвестиционной направленности<sup>8</sup>. Но при отсутствии ссудного процента приведённое выше соотношение интегралов по времени от обеих функций

$$\int_0^{\tau} U(t)dt \leq K < K + \Delta K \leq \int_0^{\tau} W(t)dt \text{ при } \tau \rightarrow \infty$$

не будет выполняться, поскольку величина  $\Delta K$ , задающая минимально необходимый уровень рентабельности, перестаёт оказывать своё воздействие на формирование производителями продукции заявок на прибыль, отображаемых функцией  $W(t)$ . Однако, если источником инвестиций является

эмиссия, а нарастание величины  $\int_0^{\tau} U(t)dt$  при  $\tau \rightarrow \infty$  будет опережать прирост производства,

измеряемый в неизменных ценах, имевших место на момент начала эмиссии, то следствием инвестирования на основе эмиссии будет инфляция. Инструментом борьбы с этой разновидностью инфляции является не отказ от эмиссии как от источника инвестиций<sup>9</sup>, а ограничение скорости перетока денежной массы  $U(t)$  на рынки сферы внепроизводственного потребления средствами политики распределения налогов, дотаций, субсидий. Это — тоже одна из задач, которую необходимо решить в процессе построения системы каналов денежного обращения.

Такой подход к борьбе с инфляцией соответствует и широко известной формуле Фишера:

$$P = M(V/Q), \text{ где:}$$

$M$  — количество денег в обращении,  
 $V$  — скорость их обращения в экономике,  
 $P$  — уровень цен,  
 $Q$  — совокупная товарная масса.

Формула Фишера хотя и не является метрологически состоятельной по причине неизмеримости в реальной экономической деятельности  $V$  и неоднозначности оценок  $P$  и  $Q$ , тем не менее, она качественно адекватно описывает взаимосвязи факторов финансового сопровождения продуктообмена денежным обращением. В частности на её основе П. Быков [16] показал, что есть два пути борьбы с инфляцией:

- первый — сокращение денежной массы при сохранении неизменным параметра  $V/Q$ ,
- второй — через изменение параметра  $V/Q$ , т.е. через структурную перестройку экономики и развитие производства, следствием чего должен быть рост товарной массы  $Q$ , при одновременном наращивании денежной массы. Это подразумевает, что рост денежной массы  $M$  должен стать стимулом к структурной перестройке хозяйства страны и росту производства в ней товарной массы  $Q$ .

О второй стратегии П. Быков пишет:

«Критики такой стратегии обычно ссылаются на то, что скорость оборота денег ( $V$ ) есть величина неуловимая и неуправляемая. Однако подобные аргументы скорее указывают на нежелание заниматься более сложной и тонкой работой, чем элементарный контроль за количеством денег» [16].

И с ним в этой оценке «критиков» можно согласиться, поскольку как *экономическое благоденствие, так и экономическая разруха в любом обществе является следствием практического ответа на вопросы: за что? сколько? кому? и кто платит? у кого? кто? и с какой целью и как изымает деньги?* На общегосударственном уровне все эти вопросы трансформируются в один интегральный вопрос: *Как организовать денежное обращение так, чтобы его следствием стало развитие общества на основе инновационной экономики в гармонии цивилизации и природы?* И чтобы управленчески грамотно ответить на этот интегральный вопрос, предварительно надо избавиться от

<sup>8</sup> Если соотноситься с понятийным аппаратом марксистской политэкономии, то функции  $U(t)$ ,  $W(t)$  возникают как результат трансформации постоянного капитала в переменный капитал при движении финансовых средств навстречу продуктопоток в производственном продуктообмене ( $U(t)$ ) и реакции совокупного продавца на увеличение платёжеспособности совокупного покупателя ( $W(t)$ ).

<sup>9</sup> Этим центрбанк РФ объясняет свою политику сдерживания денежной массы, находящейся в обращении.



множества иллюзий, господствующих над миропониманием людей, которые формирует финансово-счётный, управленчески несостоятельный подход.

В обезразмеренной кредитно-финансовой системе всё касающееся борьбы с инфляцией путём наращивания денежной массы, инвестируемой в инновационное развитие производства, предстанет, как управление распределением долей всегда единичной совокупной платёжеспособности общества по рынкам сферы производства и рынкам сферы внепроизводственного потребления.

Понятно, что та или иная «структура каналов финансового обращения» существует во всяком обществе и выражается в структуре фондов-посредников, из которых финансируется потребление конечного продукта, в статистике взаимосвязей специализированных рынков и в статистике их внутренних оборотов (как вариант — см. рис. 7.1-3). Она — объект не материальный, т.е. её руками не потрогаешь и воочию не увидишь.

Структура каналов финансового обращения это — алгоритмика, т.е. свод правил, допускающих либо запрещающих те или иные перечисления (выплаты) денежных сумм одними пользователями КФС — другим пользователям КФС (как физическим, так и юридическим лицам), выражающая себя в статистике денежного обращения.

И соответственно, осмысленное построение структуры каналов финансового обращения подразумевает обслуживание финансовым обращением определённой политики государства, а не подчинение политики государства «финансовому климату», сложившемуся независимо от его политики либо целенаправленно сформированному кем-то вопреки его интересам. Иначе говоря, построение структуры каналов финансового обращения должно отвечать интересам общественного развития в данное историческое время, и при этом защищать общество от реализации в нём финансовых интересов внутренних и внешних паразитов и организаторов эксплуатации этого общества в режиме криптоколонизации.

В соответствии со сказанным о целях построения структуры каналов финансового обращения, эта задача включает в себя многие аспекты:

- Государственное регулирование перетока денежной массы из сферы обслуживания производства в сферу потребления конечной продукции. Инструменты такого рода регулирования: политика формирования доходов населения (минимальные и максимальные зарплаты, прогрессивное налогообложение предпринимательского дохода, если он не реинвестируется, адресное субсидирование некоторых видов потребительской активности населения), формирование фондов общественного потребления (того, что предоставляется людям полностью бесплатно или оплачивается ими частично).
- Государственное регулирование конвертации государственной платёжной единицы в валюты иных государств и валют иных государств в собственную платёжную единицу.
- Государственное подавление спекулятивных рынков, о чём было сказано при обсуждении рис. 7.1-3.
- Управление динамикой покупательной способности собственной платёжной единицы средствами эмиссионной и кредитной политики (либо наращивание покупательной способности — это предпочтительнее для подавляющего большинства населения и соответствует интерпретации прейскуранта в качестве финансового выражения вектора ошибки самоуправления общества, либо её уменьшение — это предпочтительнее для разного рода мошенников и олигархов, поскольку создаёт предпосылки к спекулятивному обогащению за счёт остального общества).
- Задание базы прейскуранта.
- Управление в русле плана природно-общественно-хозяйственного развития порогами рентабельности производства в реальном секторе в отраслях и регионах в соответствии с фактической динамикой цен на товары, не принадлежащие базе прейскуранта, путём формирования политики распределения налогов, дотаций и субсидий по отраслям и регионам.

Задача построения структуры каналов финансового обращения и все задачи, решение которых обеспечивается её функционированием, предпочтительнее решать в обезразмеренной кредитно-финансовой системе, поскольку все они предстают как разные аспекты задачи организации *динамического распределения* всегда единичной совокупной обезразмеренной платёжеспособности между участниками рынка в соответствии с целями политики государства. В номинальной кредитно-финансовой системе вследствие изменений величины  $S + K$  и энергетического стандарта обеспеченности платёжной единицы решение этой задачи затруднено вариативностью построения систем сопоставления и метрологической несостоятельностью исторически сложившейся концепции денег.

Вследствие этого результаты политики в финансовом выражении оказываются не всегда корректно сопоставимыми друг с другом, поскольку оценки состояния кредитно-финансовой системы и

финансовой политики на основе анализа перемещения и эмиссии номинальных сумм всегда дают в большей или иной мере искажённое представление о состоянии кредитно-финансовой системы и о процессах, в ней протекающих, и связанных с нею процессах продуктообмена, — как вследствие изменения значений величины  $S + K$ , так и вследствие изменения энергетического стандарта обеспеченности номинальной платёжной единицы и совокупной всегда единичной обезразмеренной платежеспособности общества  $(S + K)/(S + K) \equiv 1$  под воздействием изменений энергопотенциала государства в ту или иную сторону.

Поэтому финансово-экономический анализ с целью выявления разного рода финансово-экономических системных угроз, проектирование финансово-экономической политики на будущее всегда следует вести в обезразмеренной по  $S + K$  КФС, на основе соотнесения её параметров с энергетическим стандартом обеспеченности платёжной единицы, поскольку все параметры одной и той же КФС и соответствующей ей структуры каналов финансового обращения в обезразмеренной КФС однозначно сопоставимы в разные моменты времени; на этой же методологической основе сопоставимы и различные КФС и сопутствующие каждой из них структуры каналов финансового обращения. Это касается как сопоставления параметров КФС и экономики одного государства в разные моменты времени, так и взаимного сопоставления параметров КФС и экономик разных государств. Представление такого рода анализа и проектов в значениях номиналов денежных сумм может быть только вторичным.

Соотнесение величин  $S + K$  и  $(S + K)/(S + K) \equiv 1$  с энергетическим стандартом обеспеченности платёжной единицы позволяет политически целесообразно управлять эмиссионной и кредитной политикой в номинальной кредитно-финансовой системе. А избрание энергетического инварианта преискуранта позволяет вести учёт продукции и финансовой деятельности в энергоинвариантных единицах (ценах), что придаёт ему метрологическую состоятельность как на коротких, так и на исторически продолжительных интервалах времени.

Балансовые модели, если их строить на основе энергоинвариантных стоимостных показателей обезразмеренной по  $S + K$  кредитно-финансовой системы, также обретают метрологическую состоятельность на всех интервалах времени и открывают новые возможности для планирования и анализа экономического развития.

### 7.3. Кредитно-финансовая система и обеспечение экспортно-импортных операций

Возможны несколько вариантов осуществления международной торговли при сопровождении её денежным обращением.

1. **Торговля на основе валюты какого-то одного государства, обретшей статус «мировых денег».** Но в наши дни «мировые деньги» — это то, что подавляющее большинство участников международной торговли признаёт (или готово признать) в таком качестве. В условиях конкуренции государств за статус мирового лидера-диктатора этот принцип выражается в том, что валюта какого-то одного государства начинает выступать в ранге мировой валюты либо валюты нескольких государств оспаривают этот статус. При этом:

- Все котировки осуществляются в номиналах господствующей мировой валюты и реже — в номиналах «резервных» валют-претендентов на статус мировой валюты.
- Государство-эмитент мировой валюты имеет паразитические доходы от эмиссии, поскольку себестоимость эмиссии любых номиналов пренебрежимо мала в сопоставлении с себестоимостью производства подавляющего большинства продукции, производимой реальным сектором других государств, участвующих в международной торговле. С течением времени паразитизм государства-эмитента мировой валюты вызывает неудовольствие тех, кто производит продукцию и обменивает её на номиналы мировой валюты, эмиссия которых не требует ни сколь-нибудь значительных затрат труда (те более познавательного-творческого), ни значительных затрат прочих природных и социальных ресурсов.

2. **Торговля на основе общей валюты для нескольких государств.** Создается общая валюта для нескольких государств, которая замещает полностью их валюты на их внутренних рынках и «мировые деньги» в торговле между ними.

Этому варианту сопутствуют проблемы, которые Евросоюз, ступив на этот путь, не смог решить за всё время своего существования (с 1 ноября 1993 г., когда Маастрихтский договор о его создании вступил в силу). Дело в том, что для устойчивого функционирования этой системы необходимы договорённости этих государств об организации надгосударственного управления её обращением, т.е. необходимы договорённости:

- об осуществлении надгосударственного планирования природно-общественно-хозяйственного развития всей совокупности государств участников как единой целостной производственно-потребительской системы;
- об организации системы надгосударственного налогообложения;
- о механизме распределения надгосударственных дотаций и субсидий;
- о построении структуры каналов финансового обращения, защищающей платёжеспособный спрос в русле плана природно-общественно-хозяйственного развития от стихии либерально-рыночного ценообразования и паразитизма спекулятивных рынков;
- кроме этого необходима практическая политика, реализующая эти договорённости, а также — корректирующая их по мере решения задач и возникновения иных потребностей.

Т.е. это — во многом аналог СССР как надгосударственного образования по отношению к союзным республикам в его составе. И подавляющее большинство населения и политиков всех государств не осознаёт этой проблематики, не говоря уж о том, что многие люди и профессиональные политики не понимают того, что функционирование экономических систем макро- (в пределах государства) и мега- (трансгосударственных) уровней это — не самодостаточная цель, а средство достижения иных целей. Поэтому возможность достижения договорённостей по вопросу о функционировании финансово-экономической системы, в которую входят несколько государств, может быть только следствием единомыслия их политически активной части населения в отношении целей, на достижение которых должна работать их объединённая многоотраслевая производственно-потребительская система, чтобы подавляющее большинство людей воспринимали это объединение экономик как справедливое и отвечающее их интересам, а не как утрату государственного суверенитета, наносящую разнообразный ущерб им самим и их потомкам<sup>1</sup>.

---

<sup>1</sup> Эта проблематика освещена в работе ВП СССР «Русский мир»: что стоит в Жизни за этими словами в прошлом, в настоящем и в будущем» — главы 10 и 11.

3. **Торговля на основе котировки цен в единицах учёта инварианта прейскуранта, общепризнанного всеми участниками мировой торговли или той или иной группы государств-партнёров.** При этом все внутренние цены пересчитываются из их номиналов в инвариантные цены и торговля идёт на основе эквивалентного обмена товаров, цены которых выражены в единицах учёта инварианта. В прошлом так осуществлялась торговля на основе золотого инварианта при обращении золота как денежного металла и при обращении кредитных денег на основе золотого стандарта обеспечения платёжных единиц государств — участников международной торговли<sup>2</sup>.

В случае договорённостей об организации торговли на основе энергетического инварианта может быть создан международный фонд или консорциум, в который государства участники вносят на депозит часть своей денежной массы. Страны-участники могут войти в качестве покупателей на внутренний рынок других стран, только выкупив у фонда-консорциума валюту соответствующей страны по её энергоинвариантному курсу. При этом каждая из стран продаёт свой товар за свою собственную валюту. Энергетический стандарт, который будет использоваться во взаимных торговых операциях, определяется государствами-участниками по предварительной договорённости, а совместному фонду-консорциуму предоставляется право аудита соблюдения государствами-участниками заявляемого ими энергетического стандарта обеспеченности своих валют.

Вариант 3 тоже имеет определённые недостатки, связанные с тем, что даже при одном энергетическом стандарте обеспеченности своих платёжных единиц, государства, находящиеся в разных климатических условиях будут иметь разную структуру энергопотребления. Т.е. внепроизводственные энергозатраты на обогрев / кондиционирование помещений, на расчистку дорог от снега, преодоление последствий воздействия стихии могут существенно снижать энергетическую эффективность производства как такового.

Наряду с этим хозяйственные системы государств-участников могут иметь более или менее ярко выраженную специализацию. В международной торговле на основе «мировых» или «региональных денег» такой производственной специализации в либерально-рыночной модели сопутствует нарастание доли добавленной стоимости в составе цены конечной продукции вдоль технологической цепочки (от добычи сырья и первичных энергоносителей до производства конечной продукции) в расчёте как на одного занятого, так и на единицу учёта продукции. При этом относительно невысоким энергозатратам на конечных этапах технологической цепочки соответствуют высокие доли добавленной стоимости, а на первые наиболее энергоёмкие звенья приходится относительно низкие доли добавленной стоимости.

Кроме того, внутренние прейскуранты стран-участниц представляют собой финансовое выражение их векторов ошибки самоуправления общества, вследствие чего внутренние цены даже на одни и те же товары могут существенно отличаться в разных странах-участницах, что также может вызывать разногласия по ценам в торговле между ними.

Вследствие названных причин договорённости об организации торговли на основе энергоинвариантных курсов валют могут и не состояться. В этом случае возможен вариант организации торговли на основе попарной взаимной котировки валют государствами торговыми партнёрами.

4. **Торговля на основе попарных взаимных котировок платёжных единиц торговых партнёров.** Но при этом надо иметь в виду, что будут действовать механизмы рыночной торговли — в смысле взаимного шантажа партнёрами друг друга отказом от сделки с целью сделать сделку более выгодной для себя. Кроме того курсы продажи и курсы покупки валют могут существенно различаться, вследствие того, что некоторая доля взаимных закупок может быть замещена за счёт закупок у других поставщиков. В такой торговле вследствие потери времени на торг при взаимных котировках быстрое действие продуктообмена может оказаться недостаточным, что лишит такую схему международной торговли преимуществ, которые могут видаться как очевидные тем, для

---

<sup>2</sup> Так вели торговлю государства участники Совета экономической взаимопомощи (СЭВ) на основе переводного рубля СЭВ, золотое содержание которого составляло 0,987412 г. Он не обменивался на золото и на валюты капиталистических государств, но мог обмениваться на валюты государств участников СЭВ.

Совет экономической взаимопомощи — межправительственная организация социалистических стран, созданная в 1949 г. Она прекратила своё существование вследствие краха СССР и распада «мировой системы социализма». Некоторые социалистические государства в её работе участия не принимали.

кого неприемлемы варианты 2 и 3, в той или иной мере *непосредственно* затрагивающие суверенитет государств участников.

Кроме того есть ещё одно обстоятельство: вариант 1 международной торговли на основе валюты какого-то одного государства возник как развитие варианта 4, в котором государство — мировой лидер научно-технического и экономического развития стало производить продукцию, в которой так или иначе нуждаются все остальные, но никто другой самостоятельно производить её не может в силу научно-технического, технологического или организационно-экономического отставания.

Как уже было отмечено, если идти по технологической цепочке от добычи и первичной обработки сырья и энергоносителей к высокотехнологичной продукции, то доля добавленной стоимости, приходящаяся на одного занятого, растёт по мере продвижения от сырья к наукоёмкой продукции. Вследствие этого ни вариант 1 международной торговли, ни вариант 4 не оставляют никаких шансов тем, кто отстал от лидера, догнать и обогнать лидера научно-технического и организационно-технологического прогресса в условиях либерально-рыночной экономической модели, которой соответствуют и 1-й, и 4-й варианты организации международной торговли. У них никогда не будет необходимых финансовых ресурсов, которые они могли бы инвестировать в собственное развитие. В лучшем случае при 1-м и 4-м вариантах у них будет шанс заплатить за развитие нищеты подавляющего большинства населения на протяжении нескольких десятилетий.

Собственные инвестиционные ресурсы вне режима десятилетий нищеты могут возникнуть только в вариантах организации международной торговли 2 и 3, в которых так или иначе компенсируется и профилируется воздействие на экономику государств упомянутой выше закономерности — нарастания вдоль технологической цепочки добавленной стоимости в расчёте на одного занятого в направлении от сырья и первичных энергоносителей к наукоёмкой продукции.

В частности, это подтверждается научно-техническим и экономическим развитием бывших отсталых окраин Российской империи в эпоху СССР. При этом, если говорить об СССР в целом, то к началу индустриализации и научно-технического развития страны, её хозяйственный комплекс «сидел» на первых этапах технологической цепочки «добыча сырья и первичных энергоносителей — наукоёмкая высокотехнологичная продукция», по какой причине инвестиционные ресурсы для закупки за рубежом технологий, оборудования и т.п., что необходимо для инновационного развития, создавались за счёт сокращения расходов на потребление конечной продукции населением до предельно возможного минимума.

- И это было возможно только под властью Госплана, который профилировал «провалы рынка» в том числе и в таких сферах деятельности, как развитие науки и образования<sup>3</sup>.
- Российская же империя, приняв для себя ещё во времена Екатерины II либерально-рыночную экономическую модель<sup>4</sup>, прогрессирующе отставала в научно-техническом и экономическом развитии от Запада.

Напомним, что в балансовых моделях экспорт учитывается в составе отраслевых компонент вектора конечной продукции  $f$  со знаком «+», а импорт в их же составе, но со знаком «-».

---

<sup>3</sup> Хотя к научно-методологическому обеспечению работы Госплана СССР и союзных республик сейчас с позиций ДОТУ можно предъявить много претензий, как и к организации производственно-потребительской системы СССР в послесталинские времена, когда была полностью подавлена составляющая бесструктурного управления продуктообменом (в этом режиме работал артельно-кооперативный сектор народного хозяйства СССР), тем не менее именно благодаря переходу к плановой экономике в СССР *Россия как региональная цивилизация* не исчезла с карты мира в XX веке.

<sup>4</sup> Первый шаг в этом направлении был сделан при Екатерине II, когда в собственность императорской семьи стали скупать разнородные активы, и монарх стал постепенно отделяться от государственности и утрачивать право собственности на государственную казну и кредитно-финансовую систему (смысл надписи на монетах времён киевской Руси «Владимир на престоле, а это — его деньги» («Володимир на столе, а се его серебро» / «злато»), «царская казна» — выражения, признающие права собственности на КФС государства, олицетворяемого монархом).

В конечном итоге к 1917 г. царь был по должности главой государства, а по социальному статусу, определяемому отношением к «активам царской семьи» — таким же частным собственником, как и другие помещики и капиталисты: в частности эта утрата статуса собственника КФС выразилась в наличии вкладов в зарубежные банки в объёме, многократно превосходящем потребности туристических поездок царской семьи. И в этом тоже одна из причин десакрализации царской власти к 1917 г.

#### 7.4. Отрасль как подсистема многоотраслевой производственно-потребительской системы

Всякая производящая отрасль при финансовом учёте её деятельности в балансовых моделях может быть описана при помощи аппарата теории вероятностей и математической статистики. Этот подход предполагает наличие и возможность графического отображения двух типов функций, на которых построена вся теория вероятностей и математическая статистика: 1) распределений случайных величин и 2) плотностей распределения случайных величин<sup>1</sup>, набором которых характеризуется любая отрасль в составе многоотраслевой производственно-потребительской системы.

Как было отмечено ранее, объёмы любой деятельности в финансовом учёте характеризуются расходами при определённом преискуранте. При таком подходе, показав в одних осях статистические распределения функционально обусловленных уровней расходов с 1-й по 8-ю групп всех предприятий отрасли, учитываемых в статистике, мы получим рис. 7.4-1.



Рис. 7.4-1. ОПИСАНИЕ ФУНКЦИОНИРОВАНИЯ ОТРАСЛИ  
СТАТИСТИКАМИ ФУНКЦИОНАЛЬНО ОБУСЛОВЛЕННЫХ УРОВНЕЙ РАСХОДОВ ЕЁ ПРЕДПРИЯТИЙ.

Рис. 7.4-1 представляет собой аналог столбца диаграммы, представленной на рис. 7.1-1, соответствующего определённой отрасли. На нём по оси абсцисс откладываются функционально обусловленные уровни расходов, а по оси ординат — распределение предприятий отрасли по уровням функционально обусловленных расходов. Схема типа рис. 7.4-1 может быть построена как в номинальной, так и в обезразмеренной по  $S + K$  кредитно-финансовой системе; в этой форме могут быть отражены как фактические расходы, так и удельные расходы, отнесённые к цене единицы учёта продукции при определённом объёме выпуска (аналогично тому, как это имеет место в уравнении равновесных цен — 6.1-7) и т.п. соответственно решаемым задачам. По оси абсцисс — доходы отрасли, по оси ординат — значения функций распределения.

<sup>1</sup> Или их заменителей — в случае, если соответствующие распределения недифференцируемы, вследствие чего в зонах недифференцируемости распределений *плотности распределения вероятности* не существуют.

На рис. 7.4-1 в пределах ограничений кривой распределения первого функционально обусловленного уровня расходов ( $\Phi OUP_1$ ) показаны его составляющие:

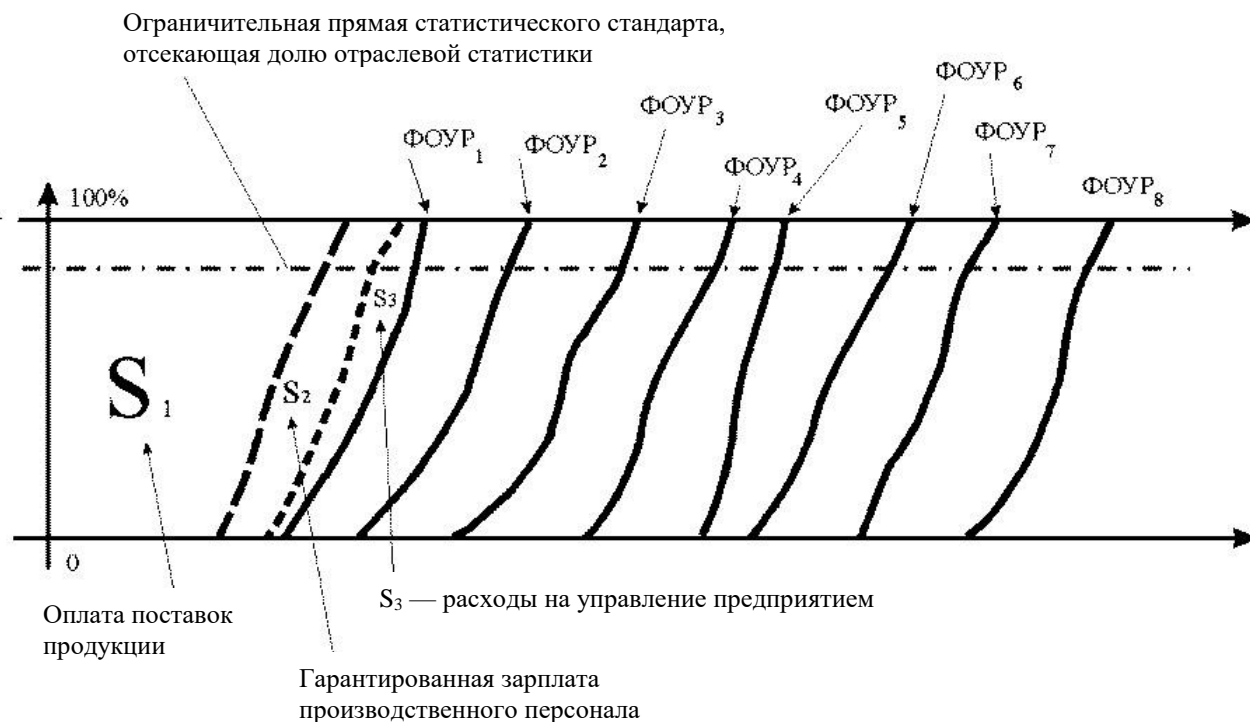
$S_1$  — площадь, заключённая между осью ординат и первой от оси ординат пунктирной линией, соответствует (в некотором масштабе равна) расходам предприятий отрасли по оплате поставок продукции, потребляемой отраслью в процессе собственного производства (это расходы в пределах столбца блока «А» таблицы 6.1, соответствующего рассматриваемой отрасли);

$S_2$  — площадь, заключённая между первой от оси ординат и второй пунктирными линиями, соответствует (в некотором масштабе равна) выплатам предприятиями отрасли гарантированной зарплаты производственному персоналу;

$S_3$  — площадь, заключённая между второй от оси ординат пунктирной линией и кривой  $\Phi OUP_1$  соответствует (в некотором масштабе равна) расходам предприятий отрасли на обеспечение управления, включая и зарплату управленческого персонала.

Аналогично: площадь, заключённая между осью ординат и любой из кривых статистических распределений  $\Phi OUP_i$ , соответствует (в некотором масштабе равна) функционально обусловленным расходам предприятий отрасли  $i$ -того уровня. А площади, заключённые между соседними распределениями  $\Phi OUP_{i-1}$  и  $\Phi OUP_i$  в некотором масштабе равна  $\Phi OUP_i$ .

Рис. 7.4-1 является схематичным рисунком, а не отображающим в некотором масштабе статистику какой-либо определённой отрасли того или иного интеграционного комплекса. Также надо обратить внимание на то, что ось ординат на рис. 7.4-1 не является индексированной в том смысле, что определённое предприятие, попавшее в распределении  $\Phi OUP_i$  в один диапазон на оси ординат, в распределении  $\Phi OUP_k$  может оказаться в другом диапазоне оси ординат<sup>2</sup>.

Соответственно для каких-то задач из всего множества предприятий отрасли может оказаться полезным сделать выборку по какому-то определённому параметру и для каждой из выделенных таким образом подгрупп предприятий отрасли статистику их функционально обусловленных уровней расходов в форме рис. 7.4-1 рассматривать отдельно.

Также могут быть и в некотором смысле уникальные предприятия, чья уникальность потребует индивидуального рассмотрения функционально обусловленных расходов каждого из них вне отраслевой статистики. И всякое иное предприятие может быть рассмотрено на фоне отраслевой статистики функционально обусловленных уровней расходов, если в этом возникает необходимость.

Также надо отметить, что поскольку в структуру функционально обусловленных уровней расходов в рассматриваемой модели входят не только расходы как таковые, но и сальдо кредитного и страхового балансов, сальдо баланса налогов, дотаций и субсидий, то все или некоторые из этих сальдо могут быть и отрицательными. Если это имеет место, то будет нарушаться очерёдность следования кривых статистических распределений  $\Phi OUP_i$  ( $i = 1...8$ ) вдоль оси абсцисс или же некоторые кривые  $\Phi OUP$  будут пересекаться друг с другом.

Представление отраслевой статистики функционально обусловленных уровней расходов в формах рис. 7.4-1 непосредственно связано с задачами прогнозтики, моделирования и планирования развития отраслей и объединяющего их соответствующего интеграционного комплекса в целом, функционирование которого может быть представлено в форме рис. 7.1-1.

В случае ретроспективного анализа завершившихся интервалов деловой активности  $\Delta T$  кривые статистических распределений  $\Phi OUP_i$  ( $i = 1...8$ ) строятся на основании отраслевой бухгалтерской отчётности об их расходах в процессе осуществления ими деятельности. В этом случае кривая  $\Phi OUP_8$  совпадает с распределением предприятий отрасли по доходам (в силу принципов построения структуры  $\Phi OUP_i$  ( $i = 1...8$ ) — см. раздел 6.3).

---

<sup>2</sup> Если анализировать структуру  $\Phi OUP$  отрасли, сохраняя в ней идентификационные признаки предприятий, то структура  $\Phi OUP$  предстанет в форме, аналогичной представленной на рис. 7.1-1, с тем отличием, что идентификационные индексы « $i$ » будут соответствовать не отраслям (как на рис. 7.1-1), а предприятиям рассматриваемой отрасли. В случае, если предприятия отрасли существенно отличаются друг от друга по мощности, по культуре производства и управления, то такое представление сможет показать взаимосвязи  $\Phi OUP$  и особенностей тех или иных предприятий отрасли, какая информация может быть использована при постановке и решении задачах оптимизации структуры отрасли.



Однако в задачах прогностики, моделирования и планирования развития отраслей кривая статистического распределения  $\Phi OUP_8$  и некая ограничительная кривая доходов предприятий отрасли от продажи продукции, получения инвестиций и пожертвований — разные кривые. Ограничительную кривую доходов на рис. 7.4-1 мы не показываем, чтобы не загромождать рисунок. Положение кривой распределения предприятий отрасли по доходам относительно кривой распределения  $\Phi OUP_8$  в задачах прогностики и моделирования может быть различным:

- В случае, если она не пересекает  $\Phi OUP_8$  и полностью расположена справа от неё, то все функционально обусловленные расходы отрасли на всех её предприятиях, учитываемых в статистике, отображаемой в форме рис. 7.4-1, могут быть увеличены.
- В случае, если ограничительная кривая прогнозируемых доходов пересекает  $\Phi OUP_8$ , то предприятия, попавшие в диапазон, на которых кривая, ограничивающая прогнозируемые доходы, лежит слева от  $\Phi OUP_8$ , не смогут поддерживать модельную структуру  $\Phi OUP$  и будут вынуждены сократить какие-то их своих  $\Phi OP$ .
- В случае, если ограничительная кривая прогнозируемых доходов полностью лежит слева от  $\Phi OUP_8$ , то все предприятия отрасли без исключения не смогут поддерживать модельную (плановую) структуру  $\Phi OUP$  и будут вынуждены сократить какие-то их своих  $\Phi OP$ .

При этом для второго и третьего случаев взаимного размещения  $\Phi OUP_8$  и прогнозной кривой распределения предприятий отрасли по доходам,  $\Phi OP_7 > 0$  (положительная нераспределённая прибыль) является запасом финансовой устойчивости<sup>3</sup> предприятия по показателю «возможность осуществления в полном объёме всех прочих платежей в структуре  $\Phi OUP$ ». Если условие  $\Phi OP_7 > 0$  выполнить не удаётся, то вся структура  $\Phi OUP$  соответствующих предприятий отрасли должна быть изменена, поскольку в противном случае эти предприятия утратят рентабельность. Но в любом случае изменение структуры  $\Phi OUP$  одной отрасли через взаимосвязи отраслей, определяемые таблицей 6.1, повлечёт за собой какие-то изменения и в структуре векторов  $x$  и  $f$  и, соответственно, — в структуре  $\Phi OUP$  других отраслей. Главное, чтобы эти изменения не повлекли распада и краха многоотраслевой производственно-потребительской системы общества в целом.

Функционально обусловленные уровни расходов предприятий при рассмотрении каждого из уровней в пределах какого-либо одного предприятия — представляют собой различные виды себестоимости производства на нём продукции, и методы оценки каждого из  $\Phi OUP$  во многом идентичны известному методу оценки себестоимости по видам деятельности (Activity Based Costing — метод «ABC», ABC-анализ, иначе — Function Cost Analysis). Однако принципиальная разница излагаемого в настоящей работе подхода и методов оценки себестоимости по видам деятельности состоит в том, что:

- Структура функционально обусловленных уровней расходов предприятий в излагаемом организационно-технологическом подходе порождается как один из инструментов макроэкономического управления, который должен осмысленно строиться под решение задач экономического обеспечения жизни общества и политики государства многоотраслевой производственно-потребительской системой государства, вне устойчиво общественно полезного режима функционирования которой ни одно административно обособленное предприятие «самоценностью» не обладает (см. раздел 6.3). Т.е. субъектом, задающим структуру  $\Phi OUP$ , должно быть государство, обладающее полнотой финансово-экономического суверенитета.
- Методы же оценки себестоимости по видам деятельности рождены вне задач *такого рода макроэкономического управления*, чему соответствует умолчание: структура функционально обусловленных уровней расходов предприятий, так или иначе порождаемая традициями и законодательством страны локализации предприятия, — исторически сложившаяся объективная данность, к которой предприятие должно приспособиться наилучшим (в аспекте его коммерческой эффективности) образом.

---

<sup>3</sup> Запас устойчивости — термин теории управления. «Запас устойчивости замкнутой системы» (процесса управления), это — собственная характеристика замкнутой системы (процесса управления), построенная на основе какой-либо (их может быть несколько) меры возмущающего воздействия, превышение которой ведёт к выходу вектора ошибки управления за допустимые пределы или к гибели системы.

С учётом этой оговорки метод «АВС» применим и для решения свойственных ему задач микроуровня экономики при управленчески осмысленном задании государством структуры функционально обусловленных расходов предприятий (блок «В» в таблице 6.1-1) с учётом специфики их отраслевой принадлежности и локализации производств в регионах государства, каждый из которых обладает своим физико-географическим и социокультурным своеобразием.

Соответственно в целях анализа совершенства технологий производства и культуры управления в пределах  $\Phi ОУР_1$  (расходы на обеспечение текущей деятельности) можно выделить три подуровня расходов, анализ которых обладает своей управленческой значимостью. Если соотноситься с рис. 7.4-1, то:

- С величиной  $S_1$  связана «технологическая себестоимость» производства. При соответствии выпускаемой продукции требованиям заказчика и принятым в государстве стандартам, при соотнесении с прейскурантом потребляемой в собственном производстве продукции  $S_1$  она характеризует технологии производства в аспекте эффективности использования внешних по отношению к предприятию источников производственных ресурсов.
- С величиной  $S_2$  с учётом неподконтрольной директоратам предприятий политики государства в области формирования статистики заработной платы связана «производственная себестоимость», функциональный анализ которой включает в себя и анализ совершенства технологий и анализ эффективности использования производственного персонала.
- С величиной  $S_3$ , также с учётом неподконтрольной директоратам предприятий политики государства в области формирования статистики заработной платы связана «организационно-производственная себестоимость», функциональный анализ которой включает в себя и анализ эффективности работы персонала чисто управленческих подразделений предприятия.

Прочие функционально обусловленные уровни расходов также могут быть соотнесены с теми или иными разновидностями себестоимости производства продукции. Но они обладают управленческой значимостью большей частью на уровне задач макроэкономического управления.

$\Phi ОУР_2$ , включающий в себя амортизационные отчисления, — по отношению к полной совокупности отраслей характеризует возможности поддержания сложившейся системы многоотраслевого производства и обеспечивающих его инфраструктур.

$\Phi ОУР_3$  — характеризует возможности (и отчасти динамику) технико-технологического обновления производства и наращивания производственных мощностей, также в полной совокупности отраслей макроэкономической системы государства.

$\Phi ОУР_4$  ...  $\Phi ОУР_6$  — характеризуют разные аспекты устойчивости и функционирования процесса сборки макроэкономической системы из множества административно обособленных предприятий в отраслях и в регионах и экономического обеспечения социокультурного развития.

$\Phi ОУР_7$  включает в себя  $\Phi ОР_7$ , который, как уже отмечалось ранее, представляет собой запас устойчивости структуры  $\Phi ОУР_6$ , непосредственно связанной с производством (вектор  $x$ ) и потреблением конечной продукции (вектор  $f$ ). По отношению к каждой из отраслей её  $\Phi ОУР_7$  можно назвать «порогом рентабельности отрасли при наличествующей структуре функционально обусловленных расходов», это — отраслевая себестоимость производства в «финансовом климате», порождаемым государством при задании структуры функционально обусловленных уровней расходов.

Безусловно, что отраслевая себестоимость при структуре функционально обусловленных расходов, обоснованно предложенной в разделе 6.3, исходя из задачи экономического обеспечения собственного развития и обеспечения глобальной, внешней и внутренней политики собственного государства, будет выше, нежели отраслевая себестоимость в либерально-рыночной экономической модели, в которой реализуются принципы «Вашингтонского консенсуса». Вследствие этого далеко не все предприятия смогут выходить на внешний рынок с конкурентоспособными ценами. Это обстоятельство приводит к вопросу о регулировании внешней торговли в соответствии, опять же, с интересами собственного развития и собственной глобальной политики, не допуская её в интересах обогащения кого-либо из капиталистов в ущерб остальному обществу. Однако это — неотъемлемое следствие выбора:

**Экономика должна служить народу страны, а не народ должен быть одним из множества экономических ресурсов, необходимых для удовлетворения тех или иных амбиций отечественной и транснациональной олигархии.**

Изложенное выше показывает, что вероятностно-статистические численные и графические модели, основанные на понятии *функционально обусловленных уровней расходов предприятий* — инструмент анализа и прогнозтики финансовой устойчивости и производственной отдачи отраслей (в вероятностно-статистическом смысле по отношению к составляющим их предприятиям) при разработке и осуществлении природно-общественно-хозяйственной политики государства и стратегий развития интеграционных комплексов в составе народного хозяйства.

По существу сказанное означает, что форма отображения отраслевой статистики рис. 7.4-1 — ключевая для моделирования, прогнозтики и планирования развития интеграционных комплексов разных уровней технологической интеграции.

Кроме того, форма рис. 7.4-1 для каждой отрасли может включать не всю полную статистику, а только часть её, отсекаемую избранным статистическим стандартом. На рис. 7.4-1 штрих-пунктирная прямая линия, параллельная горизонтальным осям, представляет собой секущую линию статистического стандарта. Между нею и нижней осью абсцисс на рис. 7.4-1 заключена доля отраслевой статистики, соответствующая этому стандарту. При этом площадь, заключённая между осью ординат и кривой  $\Phi OYP_i$ , в полосе, ограниченной нижней осью абсцисс и секущей прямой избранного статистического стандарта, в некотором масштабе равна совокупному расходу предприятий отрасли по обеспечению деятельности соответственно  $\Phi OYP_i$ , которые попали в рассматриваемую долю статистики.

Так, например, если статистический стандарт отсекает 10 % предприятий с наиболее высокими значениями  $\Phi OYP_i$ <sup>4</sup>, то это означает, что расходы 90 % предприятий отрасли, соответствующие  $\Phi OYP_i$ , не превышают значения, определяемого абсциссой точки пересечения кривой статистического распределения  $\Phi OYP_i$  и *секущей прямой статистического стандарта (штрих-пунктирная линия на рис. 7.4-1)*.

Аналогично можно рассматривать и долю предприятий, расположенных выше секущей линии, соответствующей статистическому стандарту.

При переходе к рассмотрению интеграционного комплекса любого уровня в целом его многоотраслевая производственно-потребительская система, включающая в себя  $N$  отраслей, на производственном интервале  $\Delta T$  при таком подходе описывается «подшивкой», содержащей  $N$  рисунков типа рис. 7.4-1.

Все они могут быть сведены воедино, если каждый из них повернуть на 90° против часовой стрелки и расположить всю их совокупность в ряд соответственно очерёдности нумерации отраслей в математических моделях межотраслевого баланса продуктообмена и финансового обмена. Если при этом кривые распределения заменить значениями  $\Phi OYP_i$ , соответствующими избранному статистическому стандарту, то мы получим столбиковую диаграмму, представленную на рис. 7.1-1. При значении статистического стандарта 0,5 (50 %) такая столбиковая диаграмма представляет собой графический эквивалент математических моделей межотраслевого баланса продуктообмена и финансового обмена в процессе деятельности интеграционного комплекса на интервале времени  $\Delta T$ .

И главное достоинство отображения информации в формах рис. 7.4-1 и рис. 7.1-1 состоит в том, что в их основе лежит реальный бухгалтерский учёт на предприятиях всех уровней. Это означает, что, если «План счетов бухгалтерского учёта» в государстве подчинён задачам управления и организации самоуправления народного хозяйства как системной целостностью, то с графическими формами рис. 7.4-1 и рис. 7.1-1 могут быть однозначно связаны:

- практически всё документирование производственной и потребительской деятельности общества,

---

<sup>4</sup> Если в отрасли есть предприятия, которые полностью или преимущественно заняты производством уникальной продукции или малосерийной продукции по неким «эксклюзивным» стандартам и требованиям к ней, то их функционально обусловленные расходы могут очень сильно отличаться от аналогичных показателей подавляющего большинства других предприятий отрасли. В силу этого их деятельность нуждается в особом рассмотрении и они должны быть исключены из статистики отрасли, одним из инструментов такого исключения является задание соответствующих отсекающих статистических стандартов.

Так в автопроме в категорию исключаемых из общей статистики попадают разного рода «тюнинг-ателье» и производства высококлассных лимузинов для высших должностных лиц государств и бизнеса.

С другой стороны, если функционально обусловленные расходы казались бы обычного предприятия не укладываются в общеотраслевую статистику, то это повод для его аудита налоговыми и прочими спецслужбами. Но в результате такого рода аудита может выявиться и такой факт, что это — единственное предприятие, чья бухгалтерская отчётность достоверна, а остальные предприятия отрасли фальсифицируют отчётность.

- весь макроэкономический анализ, прогнозика, планирование и текущее управление.

И они могут быть адекватны, если в основе статистики, представляемой в формах рис. 7.4-1 и рис. 7.1-1, лежит реальный бухгалтерский учёт по факту на предприятиях базисного уровня и в объемлющих их интеграционных комплексах. Кроме того, на фоне отраслевой статистики и в моделях межотраслевого баланса *некоторая доля бухгалтерской «выводилки», скрывающей фактическую «чёрную бухгалтерию» предприятий, будет сама себя разоблачать несоответствием функционально обусловленных расходов предприятия технологически обусловленным потребностям в расходах на обеспечение деятельности предприятия в условиях определённого «финансового климата».*

К числу объективных рыночных факторов, также проявляющихся в формах рис. 7.4-1 и рис. 7.1-1 отображения экономической статистики, можно отнести изменения прейскуранта и спектра инвестиций частных инвесторов во многоотраслевой производственно-потребительской системе. Под их воздействием изменяется объём финансовых ресурсов, из которых предприятия отрасли финансируют всю структуру функционально обусловленных расходов. В терминах рис. 7.4-1 это означает, что такого рода изменениям конъюнктуры рынка сопутствуют и изменения в структуре функционально обусловленных расходов отрасли, что эквивалентно изменению объёмов выпуска отраслью продукции и объёмов финансовой поддержки её предприятиями разнородных корпоративных и социальных программ.

Интуитивно ясно, что смещение на рис. 7.4-1 порога рентабельности влево относительно исходного положения  $\Phi OUP_7$  под воздействием снижения цен на выпускаемую отраслью продукцию либо под воздействием увеличения цен на потребляемую ею продукцию, а также под воздействием снижения объёма инвестиций или увеличения налогов оказывает «давление» на всю структуру функционально обусловленных уровней расходов. И в зависимости от сложившихся в обществе традиций и законодательства о финансовой и хозяйственной деятельности (задающего нормативы в структуре  $\Phi OUP_7$ ), каждый из функционально обусловленных расходов во всех группах обладает собственными характеристиками «упругости» (т.е. «способности к сжатию») под воздействием такого рода давления конъюнктуры рынка и налогового пресса.

В зависимости от «упругости» каждого из функционально обусловленных расходов  $\Phi OP_1 \dots \Phi OP_7$  при изменении конъюнктуры рынка («финансового климата»), это может иметь разные последствия: от уменьшения объёма нераспределённой прибыли при сохранении всех прочих показателей неизменными — до банкротства некоторой доли предприятий в составе отрасли вплоть до краха отрасли в целом. Поэтому для каждой отрасли есть некий предел, смещение за который влево порога рентабельности повлечёт за собой не «упругое» сжатие успевшей сформироваться структуры функционально обусловленных уровней расходов, а крах отрасли со всеми сопутствующими последствиями для остальных отраслей и общества в целом.

Противоположно по своим результатам смещение порога рентабельности вправо относительно исходного положения  $\Phi OUP_7$  под воздействием увеличения цен на выпускаемую отраслью продукцию либо под воздействием снижения цен на потребляемую ею продукцию, а также под воздействием увеличения объёма инвестиций или снижения налогов. И в этом случае каждый из функционально обусловленных расходов во всех группах обладает собственными характеристиками «способности к расширению», которые тоже обусловлены общественными традициями, законодательством о хозяйственной и финансовой деятельности и «Стратегиями развития предприятий» отрасли.

Смещение порога рентабельности отрасли вправо относительно исходного положения  $\Phi OUP_7$  под воздействием роста цен на её продукцию, падения цен на продукцию её поставщиков или увеличения объёма инвестиций также имеет свой предел полезности для общества, по превышении которого отрасль обретёт избыточную платёжеспособность по отношению к её производственным мощностям при натуральном учёте продукции, реализовать которую не сможет ни в текущем производстве, ни в технико-технологическом прогрессе вследствие отсутствия в обществе свободных соответствующих натуральных ресурсов — трудовых, сырьевых, информационных, энергетических и т.п. Либо, обретая преимущество в платёжеспособности перед другими отраслями, отрасль подорвёт их производственные возможности и возможности развития, перекупив используемые ими ресурсы или лишив их персонал платёжеспособности на рынке продукции личного и семейного потребления, что способно повлечь за собой падение мотивации к труду в других отраслях и отток кадров из них.

В отличие от объективных рыночных факторов (изменений прейскуранта и спектра инвестиций частных инвесторов) субъективно-произвольными факторами воздействия на многоотраслевую производственно-потребительскую систему являются:

- государственная и корпоративная политика распределения доходов, налогов, дотаций и субсидий;
- спектр инвестиций государства и директоров корпораций (интеграционных комплексов).

Они могут быть использованы в качестве средств управления развитием многоотраслевой производственно-потребительской системы общества и входящих в её состав интеграционных комплексов в целях осуществления избранной политики общественного экономического и культурного в целом развития в условиях изменяющейся конъюнктуры рынка.

Но для практического использования аппарата функционально обусловленных уровней расходов в организации самоуправления *многоотраслевой производственно-потребительской системы общества* рассмотренных выше качественных оценок в смысле «справа — слева» («больше — меньше») недостаточно. Для организации самоуправления развитием интеграционных комплексов на основе аппарата функционально обусловленных уровней расходов необходимо:

- в законодательстве о финансовой и хозяйственной деятельности **запрограммировать**:
  - нормативную базу, выражающую общественно полезную структуру функционально обусловленных расходов предприятий;
  - структуру каналов финансирования соответствующих общественных потребностей на основе *ФОР* на ближайшую и среднесрочную перспективу, в том числе и каналов, защищённых от агрессии спекулянтов, люмпена и иных паразитов;
- выявить динамику статистических взаимосвязей непосредственно управляемых параметров (объёмы инвестиций, изменения в налогово-дотационной, кредитной и страховой политики) и выходных параметров производственно-потребительской системы (спектра производства, спектра платёжеспособного спроса и спектра фактического потребления продукции);
- корректировать по мере надобности нормативную базу функционально обусловленных расходов и структуру каналов финансирования соответствующих потребностей общества на основании анализа реальной производственно-потребительской деятельности общества, ближайших и среднесрочных перспектив.

Все такого рода производственно-потребительские взаимосвязи через структуру функционально обусловленных расходов и приведение структуры статистической отчётности и балансовых моделей в соответствие с общественно полезной структурой функционально обусловленных уровней расходов могут быть отражены в балансовых моделях, поскольку в структуре векторов  $f$  и  $r_{\text{ФК}}$  можно выделить составляющие, соответствующие каждому *ФОР*. Это позволит моделировать варианты социально-экономической политики государства и варианты развития интеграционных комплексов; выбирать из их числа те, которые наилучшим образом отвечают принципу социальной ориентации народного хозяйства в смысле решения третьей задачи из числа названных в разделе 3; поддерживать в практической политике наилучшее соответствие реального спектра производства жизненным интересам общества.

## 7.5. Внепроизводственное потребление конечной продукции

На наш взгляд при рассмотрении жизни природно-общественно-хозяйственных систем, а также в задачах организации управления ими наиболее продуктивным является институциональный подход, при котором общественно-экономическая формация (социально-экономическая система) предстаёт как:

- совокупность общественных институтов, взаимодействующих друг с другом через посредничество индивидов, составляющих общество и выступающих по отношению к общественным институтам в разных качествах,
- а также как социальный организм, взаимодействующий с внешней средой — в том числе и посредством организационно-технологического комплекса своей экономики.

Такому подходу наиболее соответствует следующее определение термина «общественный (социальный) институт». **Общественный институт** — внутриобщественное образование, в преемственности поколений несущее специфический набор функций, которые другие общественные институты и люди поодиночке не могут выполнять либо вообще, либо с уровнем качества, необходимым для устойчивости общества и его развития.

По отношению к решению третьей задачи<sup>1</sup>, из числа поставленных в разделе 3, интерес представляют специфические функции и взаимодействие четырёх общественных институтов: 1) государственности, 2) семьи, 3) науки и 4) системы образования. При этом на исторически продолжительных интервалах времени, охватывающих сроки активной жизни нескольких поколений, институт семьи обладает наивысшим приоритетом в жизни общества, поскольку в историческом прошлом именно он породил все прочие общественные институты, а в непрестанно текущем историческом настоящем он формирует будущее каждого из них<sup>2</sup>.

Организационно-технологический комплекс хозяйственной системы включает в себя оборудование, необходимое для производства и осуществления научных исследований, инфраструктуры, систему взаимосвязей его элементов друг с другом (организацию), которая может быть динамически вариативной, информационно-алгоритмическое обеспечение функционирования его элементов и комплекса в целом. Он, будучи порождением общества и являясь частью техносферы, не является общественным институтом в указанном смысле, хотя не может функционировать без участия людей, а исторически сложившаяся глобальная цивилизация не может существовать без экономического обеспечения её жизни, основой которого является организационно-технологический комплекс экономики. Он находится во взаимодействии как с каждым из названных институтов, так и с природной средой.

Общество как совокупность общественных институтов и его хозяйственная система это и есть общественно-экономическая формация (социально-экономическая система), необходимость осознанно-осмысленного управления развитием которой становится всё более актуальной на протяжении двух последних столетий.

Для благополучного развития общества каждый из названных институтов должен выполнять свои характеристические функции во взаимодействии друг с другом (см. таблицу 7.5-1).

---

<sup>1</sup> Как организовать в обществе производство и распределение так, чтобы в *преемственности поколений* ВСЕ были гарантировано сыты, одеты, имели жильё, достойное человека, чтобы дети обладали лучшим здоровьем и потенциалом развития, чем их родители, и получали добротное воспитание и адекватное образование, и чтобы общество жило в гармонии с Природой?

<sup>2</sup> Именно по этой причине в рабском стаде в первую очередь уничтожался институт семьи, а действия, направленные на разрушение института семьи — одна из составляющих «холодной войны», т.е. агрессии, осуществляемой методом «культурного сотрудничества».

Таблица 7.5-1.

Объективно необходимые функции и взаимосвязи общественных институтов

		Общественные институты как источники благ			
		Семья даёт	Государственность обеспечивает	Наука обеспечивает	Система образования обеспечивает
Общественные институты как получатели благ	Семье	1. <i>Продолжение рода.</i> 2. <i>Непосредственную заботу друг о друге членов семьи.</i>	Социальную защищённость и факторы, обуславливающие качество жизни семьи и личности.	Кругозор подрастающих поколений и взрослых сверхобязательного образовательного минимума, принятого в обществе.	Стартовый уровень образованности и профессионализма вступающих в жизнь новых поколений, как основу для их интеграции в жизнь общества.
	Государственности	1. Людские ресурсы. 2. Нравственность. 3. Этику. 4. Основы культурного единства общества.	1. <i>Организацию системы управления.</i> 2. <i>Воспроизводство субкультуры управления на профессиональной основе в преемственности поколений.</i>	Научно-методологическое обеспечение текущего государственного управления и выработки политического курса на будущее.	1. Основы культурно-политического единства общества. 2. Кадры профессионалов-управленцев.
	Науке	1. Людские ресурсы. 2. Нравственность. 3. Этику. 4. Основы культурного единства общества.	1. Организацию системы. 2. Поддержку фундаментальной науки. 3. Постановку исследовательских задач в интересах осуществления политики государства.	<i>Воспроизводство субкультуры научных исследований и решения прикладных задач.</i>	Кадры профессионалов-исследователей и разработчиков.
	Системе образования	1. Людские ресурсы. 2. Нравственность. 3. Этику. 4. Основы культурного единства общества.	1. Организацию системы. 2. Постановку образовательных задач в интересах осуществления политики государства.	1. Методологию познания и творчества. 2. Миропонимание (т.е. тематику и содержание образовательных стандартов). 3. Кадры профессионалов-преподавателей.	<i>Кадры профессионалов-преподавателей.</i>

Общественные институты описываются статистиками<sup>3</sup>.

Сбои или извращения функций в работе одного из них оказывают негативное воздействие и на другие компоненты общественно-экономической формации, и соответственно — на жизнь общества в целом. На основе таблицы 7.5-1 модель взаимодействия общественных институтов друг с другом при выполнении своих функций каждым из них может быть развёрнута до необходимой степени

<sup>3</sup> Поэтому непонимание того, что представляют собой статистики, хотя бы на уровне примитивных картинок, показывающих распределения случайных величин и плотности распределения, — показатель профессиональной несостоятельности политиков всех уровней.

Но для управленцев профессионалов реально *безальтернативно* необходимо владение аппаратом теории вероятностей и математической статистики.

детальности. Но игнорировать в политике и бизнесе тот минимум, который отображён в таблице 7.5-1, — значит разрушать общество, калечить в преемственности поколений телесно и психически множество людей и сживать их со свету. Функционирование каждого из общественных институтов цивилизованного общества нуждается в экономическом обеспечении и финансировании потребления производимой для их нужд продукции. В данной работе мы ограничимся рассмотрением потребительской активности только института семьи, поскольку:

- Во-первых, потребительская активность других общественных институтов может быть статистически описана аналогично тому, как описываются производящие отрасли (см. раздел 7.4) на основе выявления структуры функционально обусловленных расходов каждого из них и динамике её изменений в процессе общественного развития, с тем отличием, что приоритетность различных групп функционально обусловленных расходов может меняться в зависимости от политической ситуации и тенденций её изменения. В силу этого обстоятельства построить исторически устойчивую структуру функционально обусловленных *уровней* расходов не удастся.
- Во-вторых, потребительская активность института семьи обладает своеобразием, обусловленным биологическими и социокультурными факторами, отличающими его потребительскую активность от потребительской активности других общественных институтов, представленных в таблице 7.5-1, и от потребительской активности производящих отраслей, рассмотренной в разделе 7.4.

Иначе говоря, спектр потребностей общественных институтов государственности, науки, системы образования обусловлен исторически сложившейся культурой общества и политическим курсом его дальнейшего развития, а спектр потребностей института семьи наряду с социокультурно обусловленной составляющей<sup>4</sup> включает в себя исторически непреходящие, неизменные составляющие. При этом совокупность всех личностных и семейных потребностей людей образует иерархию, устойчиво-неизменную по крайней мере в периоды, когда общество не переживает каких-либо неурядиц, вызванных войнами, стихийными бедствиями, крахом государственности, биржевыми и валютными паниками и т.п.

Одно из представлений этой иерархии личностных потребностей это — «пирамида потребностей» А. Маслоу (1908 — 1970), в наиболее детализированном виде включающая в себя 7 уровней: см. рис. 7.5-1. Как сообщает «Википедия», «потребности Маслоу распределил по мере возрастания, объяснив такое построение тем, что человек не может испытывать потребности высокого уровня, пока нуждается в более примитивных вещах. В основании — физиология (утоление голода, жажды, сексуальной потребности и т.п.). Ступенью выше разместились потребность в безопасности, над ней — потребность в привязанности и любви, а также в принадлежности какой-либо социальной группе.



Рис. 7.5-1. Пирамида потребностей по А. Маслоу.

Следующая ступень — потребность в уважении и одобрении, над которой Маслоу поставил познавательные потребности (жажда знаний, желание воспринимать как можно больше информации). Далее следует потребность в эстетике (жажда гармонизировать жизнь, наполнить ее красотой, искусством). И наконец, последняя ступень пирамиды, наивысшая, — стремление к раскрытию внутреннего потенциала (она и есть самоактуализация). Важно заметить, что каждая из потребностей не обязательно должна быть утолена полностью

— достаточно частичного насыщения для перехода на следующую ступень.

«Я совершенно убежден, что человек живёт хлебом единым только в условиях, когда хлеба нет, — разъяснял Маслоу. — Но что случается с человеческими стремлениями, когда хлеба вдоволь и желудок всегда полон? — Появляются более высокие потребности, и именно они, а не

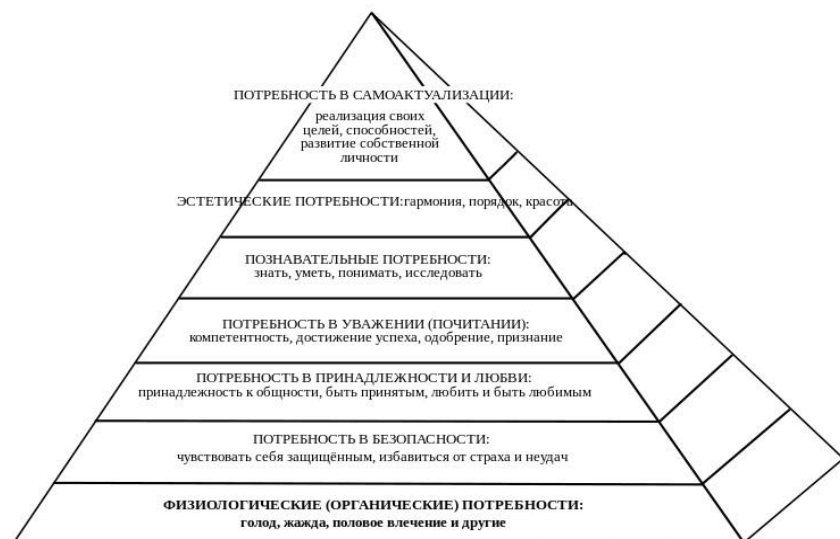
<sup>4</sup> На рис. 7.5-2 (ниже по тексту) социокультурно обусловленная составляющая потребностей большей частью входит в состав категории потребностей, названных «Досуг».



физиологический голод, управляют нашим организмом. По мере удовлетворения одних потребностей возникают другие, все более и более высокие. Так постепенно, шаг за шагом человек приходит к потребности в саморазвитии — наивысшей из них»<sup>5</sup>.

Но А. Маслоу прав только отчасти, поскольку формирование потребностей личности (и соответственно — семей) происходит в процессе взросления под воздействием воспитания (как семейного, так и внесемейного) и образования, вследствие чего достижение удовлетворения потребностей иерархически более низких уровней в пирамиде А. Маслоу вовсе не означает автоматического возникновения у людей потребностей более высоких уровней. Более того, возникновение потребностей более высоких уровней может целенаправленно подавляться соответствующим воспитанием и образованием как в пределах жизни одного поколения, так и в преемственности поколений. Но если потребности более высокого уровня всё же воспитаны, то человек будет стремиться к их удовлетворению даже в ущерб удовлетворению потребностей более низких уровней. Кроме того, иерархия потребностей фактически перевёрнута А. Маслоу: систематическое удовлетворение физиологических потребностей — основа жизни, и если они не удовлетворяются систематически, то люди будут умирать раньше, чем они задумаются о более высоких по значимости потребностях в пирамиде А. Маслоу. С учётом этих оговорок, закономерность «пирамиды Маслоу» в статистическом смысле справедлива для обществ, исторически сложившихся на основе либерально-рыночной экономики и во многих аспектах своего поведения статистически неотличимых от поведения обезьян (см. далее раздел 9.2).

Кроме того, свои иерархии потребностей есть и действуют в сфере производства, обладая своеобразием во всех отраслях.

Распределение покупательной способности по всем специализированным рынкам продукции природных благ обусловлено иерархиями потребностей. Поэтому рост доходов и накоплений далеко не всегда ведёт к необходимому для развития общества и экономики росту потребления тех видов продукции и природных благ, которые обладают низким приоритетом в иерархии. Это обстоятельство требует защиты платежеспособного спроса на продукцию низких приоритетов востребованности, если её потребление необходимо для развития общества, от перераспределения платежеспособного спроса между специализированными рынками под воздействием иерархий потребностей.

Тем не менее все потребности (как в сфере потребления, так и в сфере производства), вне зависимости от характера их генерации (бессознательного — «автоматического» или осознанно осмысленного) нуждаются в непосредственном либо в опосредованном экономическом обеспечении: в частности предпосылкой для удовлетворения *чисто* духовных потребностей человека, не требующих производства материальной продукции, должны быть удовлетворены *хотя бы по минимуму* его потребности, удовлетворение которых требует производства материальной продукции и предоставления доступа к материальным природным благам.

Предложенная А. Маслоу иерархия потребностей — не первая в истории, и фактически она просто дополняет и детализирует иерархию потребностей, известную издревле: *«Главная потребность для жизни — вода и хлеб, и одежда и дом, прикрывающий наготу»* (Библия, Сирах, 29:24). Причём иерархия А. Маслоу детализирует иерархию книги Сираха в социокультурных аспектах.

В этой цитате из Библии *обобщающе символично* перечислены основные группы жизненно обусловленных потребностей личностного и семейного характера *в условиях стабильности жизни общества*. Их можно расписать более детально и дополнить потребностями социокультурного характера, но для понимания рассматриваемой нами проблематики важно то, что древний автор библейского текста приводит их в порядке убывания значимости каждой из групп потребностей *при некотором достигнутом личностью (семьей) уровне экономического благосостояния*. И этот порядок убывания значимости потребностей неизменен на протяжении всей истории нынешней глобальной цивилизации. Вследствие чего в анализе потребления конечной продукции людьми и семьями тоже можно построить структуру функционально обусловленных уровней расходов. Обратимся к рис. 7.5-2.

---

<sup>5</sup> [ru.wikipedia.org](http://ru.wikipedia.org) > [Пирамида потребностей по Маслоу](#).



Рис. 7.5-2. СТАТИСТИЧЕСКОЕ ОТОБРАЖЕНИЕ ПОТРЕБИТЕЛЬСКОЙ АКТИВНОСТИ ОБЩЕСТВА — ЛИЧНОСТЕЙ И СЕМЕЙ.

На рис. 7.5-2 также представлена иерархия потребностей людей. Потребности в последовательности «Пища», «Одежда», «Жилище», «Домашняя утварь», «Транспорт и связь» обусловлены физиологией людей и исторически сложившимся образом жизни культурно своеобразного общества и потому их комплекс первоприоритетен.

Но если говорить о развитии общества, то для развития общества необходимы: 1) свободное время и 2) силы (энергия), позволяющая в это свободное время заниматься чем-то полезным для личностного развития — своего собственного и членов своей семьи, прежде всего детей. Поэтому «Досуг» и его экономическое обеспечение — важнейшая по сути потребность общества, но её реализация требует культа определённых жизненных смыслов культурно своеобразного общества и каждого из его членов, прежде всего — детей.

**Если этого не обеспечить В МАСШТАБАХ ВСЕГО ОБЩЕСТВА, то досуг будет работать на деградацию, как это и имеет место на протяжении всей Истории во всех «элитарных» социальных группах всех обществ, которые вовлекались в досуг без развития. Примерами тому: гибель цивилизации древнего Рима, убитой по сути не «варварами», а несправедливым досугом правящей «элиты» и подражанием простонародья «элите» в желании такого же досуга; гибель Византии; крах Золотой Орды; крах Российской империи<sup>6</sup>.**

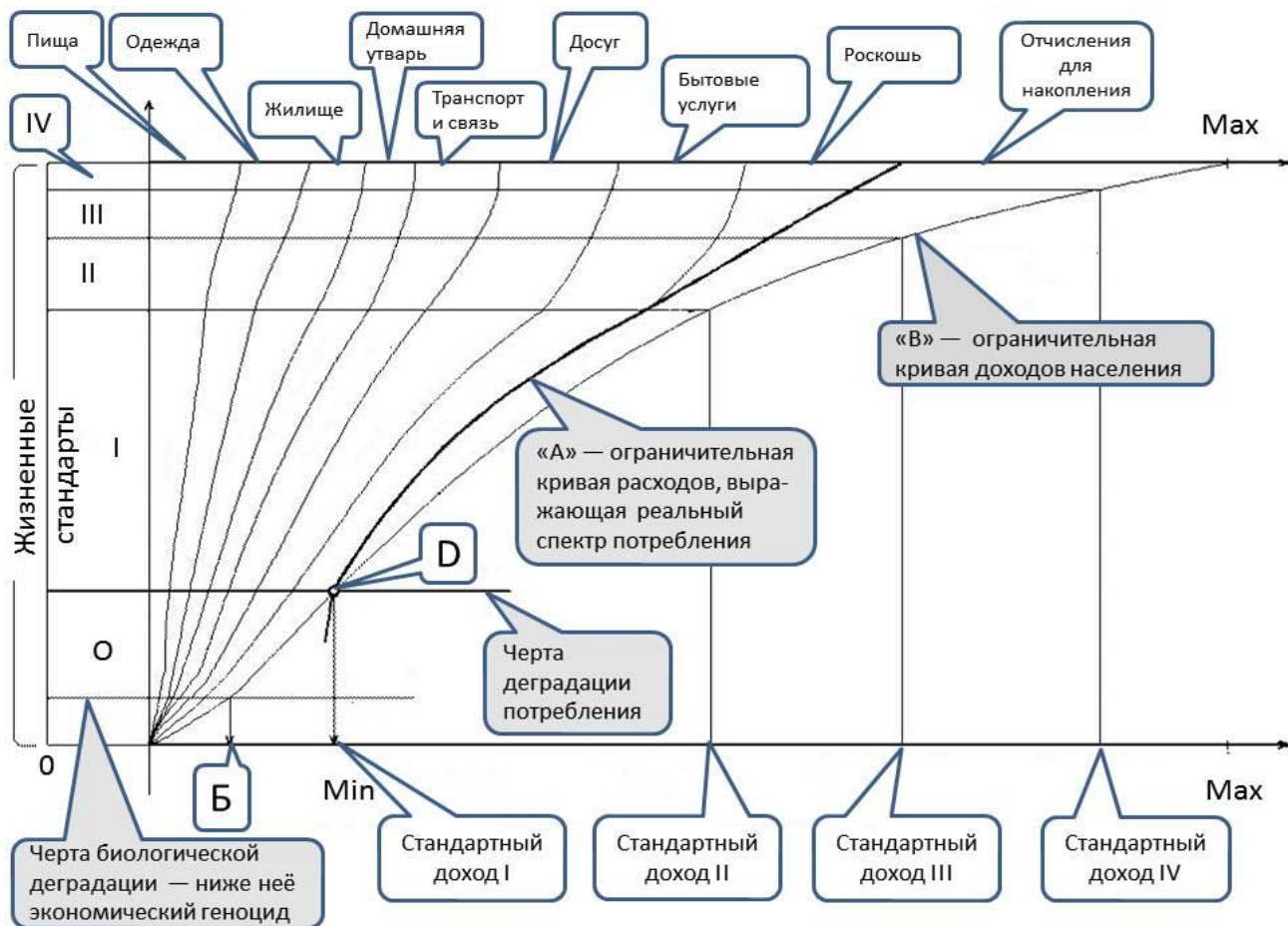
<sup>6</sup> В России многим это должно быть известно с детства из романа-сказки Н.Н. Носова «Незнайка на Луне»: в его сюжете есть «остров дураков», куда ссылали бродяг (тех, кто не может заработать себе на жилище и на одежду) и где они могли развлекаться на всём готовом без труда, как хотели, под воздействием чего с течением времени деградировали и превращались в баранов. На это же работает и концепция общеобразовательной школы, проведённая в жизнь в России в период, когда Министерство образования и науки возглавлял А.А. Фурсенко: готовить не человека-творца, а «квалифицированного потребителя» (что невозможно, поскольку, если индивид — не творец, то он не способен понять инструкцию и стать квалифицированным потребителем).

Чему и как должна учить общеобразовательная школа и система образования в целом, см. аналитическую записку ВП СССР «О системе образования» (2016 г.) и работу «Основы социологии» (том 5).

Рис. 7.5-2 характеризует вероятностно-статистически предопределённые возможности потребления природных благ и конечной продукции «финансовым лицом» как товаров за счёт его собственных доходов и накоплений, т.е. при предположении, что жить в долг — это опасно, и этого следует избегать<sup>7</sup>. «Финансовыми лицами» в форме отображения статистике, представленной на рис. 7.5-2, могут быть индивиды и семьи различных типов, выявляемых социологией в обществе.

На рис. 7.5-2 ось абсцисс представляет доходы и расходы «финансовых лиц» за год, поскольку год — обусловленная сменой сезонов минимальная продолжительность биоритмического, производственного и потребительского циклов общества. Доходы и расходы могут быть представлены как в номиналах, так и в обезразмеренном виде, в том числе и в соотношении с определённым инвариантом прейскуранта. В случае, если финансовое лицо — семья, это могут быть совокупные доходы / расходы семьи либо доходы / расходы в расчёте на одного члена семьи. Также на оси абсцисс указаны 4 уровня «стандартных доходов», разграничивающих в обществе «жизненные стандарты» (на оси ординат — 0, I, II, III, IV), поскольку для жизни в соответствии с каждым из них необходим некоторый минимальный уровень доходов, позволяющий потреблять продукцию и природные блага в определённых количествах, в соответствии с прейскурантом на товары определённого качества, что в совокупности и характеризует каждый из выделяемых в обществе «жизненных стандартов». Соответственно с каждым «жизненным стандартом» связана одна или более «потребительских корзин», потребление которых характеризует соответствующий «жизненный стандарт». 0-й стандарт характеризуется доходами ниже минимума, позволяющего жить по стандарту I. По оси ординат, соответственно, — отображаются доли общего количества финансовых лиц, попавшие в те или иные диапазоны доходов / расходов и живущие в соответствии с тем или иным жизненным стандартом.

Кривая «В» представляет статистическое распределение финансовых лиц по их доходам. Доходы являются источниками финансирования расходов населения. Расходы носят функционально обусловленный характер, и на рис. 7.5-2 они связаны со следующими группами потребностей в порядке убывания их приоритетности в условиях стабильной жизни общества: пища, одежда, жилище, домашняя утварь (всё, что необходимо для обустройства дома и поддержания быта в нём), транспорт и связь (обмен информацией вне прямого личностного общения), досуг (отдых и личностное развитие, в том числе и в общении с другими людьми), бытовые услуги (ремонт и уборка жилища профессионалами, автосервис и т.п.), роскошь (демонстрация социально-потребительского статуса путём покупки необязательных для жизни товаров и услуг по предельно высоким ценам). Каждому такому функционально обусловленному расходу на рис. 7.5-2 соответствует своя полоса, а разграничителями полос являются кривые распределения населения по уровням суммарных расходов (например: 1) пища, 2) пища + жилище, 3) пища + жилище + домашняя утварь и т.п.), т.е. статистические распределения населения по функционально обусловленным уровням их расходов, обусловленной приоритетностью каждого из функционально обусловленных расходов в условиях более или менее стабильной жизни общества. Т.е. как и в случае рис. 7.4-1, финансовое лицо, попавшее в форму рис. 7.5-2 в одну категорию жизненных стандартов на одном функционально обусловленном уровне расходов, на другом уровне функционально обусловленных расходов может попасть в другой жизненный стандарт<sup>8</sup>, поскольку статистика безлика, и в ней персональные аспекты остаются вне рассмотрения. В результате возникает кривая «А» — ограничительная кривая расходов, в которых (при соотношении с прейскурантом и «потребительскими корзинами») выражается спектр реального потребления конечной продукции институтом семьи. Обычно расходы людей лежат в пределах их доходов, хотя могут быть и исключения в каждой группе доходности<sup>9</sup>, вследствие чего

<sup>7</sup> Поскольку это — начало кредитного рабства; т.е. долговой кабалы — «смысл жизни» в которой индивидов, социальных групп, обществ в целом — отработка заведомо неоплатных долгов. — Это не то, к чему следует стремиться, и не то, что следует поддерживать даже пассивным сопротивлением.

<sup>8</sup> Например, не будучи чревоугодником, индивид может быть заядлым меломаном. Вследствие этого по расходам на пищу он может оказаться в нижних слоях общества (по оси ординат), а по расходам на досуг — в средних или верхних слоях (по оси ординат).

Есть люди, длительное время живущие в «хрущёвках», но успевшие сменить несколько иномарок среднего и более высоких классов, а есть люди, живущие в коттеджах и чьи доходы позволяют регулярно менять дорогие автомобили на более новые и ещё более дорогие, но в силу разных причин они предпочитают ездить на весьма заурядных машинах. Они тоже будут попадать в разные группы населения по показателям различных функционально обусловленных уровней расходов.

<sup>9</sup> Т.е. среди наиболее высокодоходных групп лиц кто-то может иметь задолженность по кредитам, что не может быть отражено в структуре рис. 7.5-2 вследствие принципов её построения: т.е. представление статистик доходов / функционально обусловленных расходов форме рис. 7.5-2 ограничено работоспособно, вследствие чего есть задачи анализа взаимосвязи различных социальных статистик, которые следует решать на основе иных

между ограничительной кривой фактических расходов «А» и кривой статистического распределения по доходам «В» возникает ещё одна полоса — «Отчисления для накопления».

На рис. 7.5-2 кривые «А» и «В» пересекаются в точке «D». Через неё проходит черта деградации потребления. На оси ординат ниже черты деградации потребления оказались те группы населения, чьи потребительские претензии не обеспечены их доходами<sup>10</sup>. Они могут потреблять только за счёт расходования прошлых накоплений либо за счёт заимствований, по которым предстоит расплата в будущем. На рис. 7.5-2 точка «D» лежит над стандартным доходом I, хотя в общем случае она может располагаться как слева, так и справа от неё, а в идеале — вообще отсутствовать. На рис. 7.5-2 стандартный доход I совпадает с минимумом доходов (Min — на оси абсцисс), позволяющим жить (осуществлять покупки в целях удовлетворения потребностей) за счёт собственных доходов.

Кроме того, на оси абсцисс отмечена точка «Б». Она соответствует тому уровню расходов, при расходах ниже которого в обществе при сложившемся его образе жизни невозможно удовлетворение потребностей, обеспечивающих поддержание здоровья организма, вследствие чего начинается биологическая деградация организма. Как следствие этого обстоятельства на рис. 7.5-2 представлена черта биологической деградации, ниже которой оказывается та доля общества, которая фактически является «отбросами общества», поскольку в силу разных причин (как порождённых ими самими, так и порождённых общественно-экономической организацией) они обречены на финансово-экономический геноцид. В условиях либерально-рыночной экономической модели в эту категорию может попадать большинство населения тех или иных государств.

Финансово-экономическая динамика общества в жизни выражается двояко:

- в изменении товарного наполнения «потребительских корзин», связанных с жизненными стандартами (изменение номенклатуры продуктов и природных благ в них, и изменение качества продуктов и природных благ) по каждой позиции номенклатуры — но этот аспект не отражается непосредственно в форме отображения статистик рис. 7.5-2;
- в изменении статистических распределений населения по доходам (кривая «В») и расходам (кривая «А»), а также в изменении статистик расходов по каждой из групп функционально обусловленных расходов, представленных в форме рис. 7.5-2.

В силу такого рода двухаспектности финансово-экономической динамики статистические распределения, характеризующие финансовый аспект, необходимо соотносить с преysкурantom, с «потребительскими корзинами», соответствующими жизненным стандартам, с энергетическим стандартом обеспеченности номинальной платёжной единицы и с энергетическим обеспечением величины  $S + K$ . В аспекте финансовом динамика выражается как:

- изменение положения на оси абсцисс точек «Min» и «Max» доходов;
- в форме кривой «В» между точками «Min» и «Max», задающей доли населения на оси ординат, живущих в соответствии с теми или иными жизненными стандартами;
- перемещение точки «D» вдоль кривой «В»;
- в изменении положения точек стандартных доходов вдоль оси абсцисс;
- в изменении ширины полос, соответствующих каждому из функционально обусловленных расходов.

Все такого рода изменения, а также и изменения прочих известных из теории вероятностей и математической статистики характеристик статистических распределений, нуждаются в управленческой оценке в смысле «улучшение — ухудшение» связанных с ними нефинансовых характеристических показателей природно-общественно-хозяйственной системы. Практически это

---

способов их соотнесения друг с другом. Тем не менее, форма представления статистик рис. 7.5-2 даёт общее представление о взаимосвязях доходов и расходов членов общества в сфере платного потребления конечной продукции и их динамике при предположении, что жить в долг — ненормально.

Для учёта такого социального явления как «жизнь в долг» в структуре рис. 7.5-2 можно в полосе каждого функционально обусловленного расхода выделять особую составляющую — вложенную полосу, к которой будут относиться все покупки, сделанные в кредит. Либо необходимо строить другую форму представления статистик доходов и расходов, которая бы учитывала распределение кредитной задолженности по группам доходности финансовых лиц: в этом случае должен появиться ещё один функционально обусловленный расход «Обслуживание кредитной задолженности», который вследствие особенностей законодательства государств, где жизнь в долг — норма для широких социальных слоёв, должен обладать наивысшей приоритетностью для обеспечения устойчивости социальной системы, т.е. в форме рис. 7.5-2 функционально обусловленный расход «Обслуживание кредитной задолженности» должен образовать полосу, непосредственно примыкающую к оси абсцисс, и сдвигать полосу «Пища» на второй приоритет.

<sup>10</sup> Вопрос о жизненной состоятельности, т.е. правомочности их потребительских притязаний в форме рис. 7.5-2 никоим образом не отображён и при его обсуждении не рассматривается.

означает, что соотнесения со статистиками «потребительских корзин» — недостаточно, поскольку последствия производства и потребления каждой из «корзин», необходимо соотносить с объективными закономерностями природно-общественно-хозяйственного развития и управления всех 6 групп<sup>11</sup>, которым подчинена жизнь культурно своеобразных обществ и человечества в целом.

\* \* \*

В завершение раздела 7 можно сказать, что с деньгами в обществе связано два уровня знаний и навыков их употребления:

- уровень первый — уровень «кошелек» — знания о том, как пользоваться деньгами и кошельком в сделках купли-продажи и в процессе накопления собственных денежных резервов;
- уровень второй — уровень организационно-управленческий — знания о том, как эмитировать деньги и как организовать денежное обращение так, чтобы знания и навыки первого уровня работали на достижение целей экономического обеспечения политики, проводимой либо суверенным государством, либо банковским сообществом, поправшим финансово-экономический суверенитет государства.

Социокультурная реальность глобальной цивилизации такова, что:

- Уровень первый освоен практически всеми, но тут не надо обольщаться: его освоение доступно и обезьянам — см. раздел 9.2.
- А уровень второй как бы не существует даже для подавляющего большинства политиков и профессиональных экономистов и финансистов, а не то что для «среднестатистического» обывателя.

И это двоякое обстоятельство делает все декларации о демократии и гражданском обществе пустой демагогией, поскольку реальная демократия возможна только в том случае, если общество:

- в аспекте нравственности и этики — нравственно-этически однородное общество граждан, а не общество правящей «элиты» и ей подвластного простонародья;
- а в аспекте образованности — все граждане знают, как кредитно-финансовая система может выполнять и выполняет функции инструмента макроэкономического управления производством и распределением благ.

---

<sup>11</sup> Они перечислены на рис. 6.1-1 и далее в разделе 9.1.

## 8. Экономическая безопасность развития социально-экономической системы

### 8.1. Государственно-управленческий подход: общие вопросы

«Экономическая безопасность»<sup>1</sup> — термин, который большинство понимает как гарантированное удовлетворение своих потребительских запросов, не задумываясь при этом:

- ни о том, как генерируются их запросы;
- ни о том, что для удовлетворения любых их запросов — в обществе необходимо организовать производство и распределение продукции;
- и главное — не задумываясь о том, что:
  - запросы запросам — рознь, в том смысле, что удовлетворение одних запросов полезно для безопасного развития общества в преемственности поколений, а других — опасно, поскольку наносит вред потребителям, производителям продукции для удовлетворения этих запросов, окружающим и потомкам, Природе;
  - совокупность запросов любого человека представляет собой иерархию, приоритеты разных потребностей в которой отчасти обусловлены биологией человека, отчасти природно-географическими условиями региона его проживания, отчасти культурой общества и его нравственно обусловленным субъективизмом;
  - а в обществе потребительские запросы разных людей и социальных групп тоже — разноприоритетны, вследствие чего могут быть конфликты запросов на потребление, так или иначе выражающиеся и в политике государства (см. Отступление от темы 6.3-1), и в жизни общества в целом;
  - иерархия приоритетов меняется в зависимости от обстоятельств, в которых оказывается человек или общество;
  - среди запросов могут быть как жизненно состоятельные, так и жизненно несостоятельные, которые также входят в состав обеих названных иерархий запросов на потребление;
  - эта двоякая (личностная и социальных групп) разноприоритетность запросов, несущая в себе неоднородность запросов в аспекте их жизненной состоятельности, обуславливает организацию производства и распределения продукции и выражается в виде статистики потребления природных благ и продукции в обществе разными социальными группами и общественными институтами, на основании чего каждый индивид и судит об обеспечении экономической безопасности — своей индивидуальной, своей семьи, государства<sup>2</sup>.

Причём суждения людей обо всём названном выше могут быть и неадекватными, вследствие чего только в результате практического ответа на вопросы о генерации запросов и их жизненной состоятельности и организации производства и распределения продукции в соответствии с запросами тех или иных лиц и социальных групп — «экономическая безопасность» как явление возникает либо утрачивается для тех или иных элементов социально-экономической системы (см. раздел 7.5) —

---

<sup>1</sup> Термин «экономическая безопасность» по отношению к обществу и государству введён, по всей видимости, в употребление президентом США Ф.Д. Рузвельтом в период выведения США из «великой депрессии»: «... начиная с марта этого года, правительство проводит конкретную политику восстановления уровня цен на основные сырьевые товары. Поставлена задача достичь такого уровня, который позволил бы сельскохозяйственным и промышленным предпринимателям снова дать работу оставшимся безработным, а должникам различных категорий — выплатить свои долги в долларах, близких по покупательной способности к тем, в которых эти долги делались. Необходимо восстановить такое соотношение цен, при котором фермеры могли бы на более справедливых условиях менять свою продукцию на изделия промышленности. От выполнения этих задач в конечном итоге зависит прочное благосостояние и экономическая безопасность всех классов нашего общества» — беседа 22 октября 1933 г. [109]. Тема обеспечения экономической безопасности — одна из главных тем, обсуждаемых в этом цикле выступлений Ф.Д. Рузвельта по радио.

— Если не связывать с вопросом о сути благосостояния и сути экономической безопасности классовый конфликт интересов на тему «кому суп жидок, а кому жемчуг мелок», предполагая его успешно разрешённым или не актуальным, вследствие отсутствия сколь-нибудь политически значимой массы недовольных классовым неравенством в аспекте реальных прав и потребления благ, — то всё сказанное Ф.Д. Рузвельтом в приведённой выдержке правильно и актуально для всех социально-экономических систем.

<sup>2</sup> Вследствие этого многие из тех, кто не интересуется политикой, вполне удовлетворены тем, что экономика России по оценкам МВФ в 2024 г. заняла четвёртое место в мире по паритету покупательной способности.

общественных институтов, тех или иных социальных групп, семей и людей персонально, организационно-технологического комплекса народного хозяйства.

Востребованность решения на практике задачи обеспечения экономической безопасности социально-экономической системы и её элементов обусловлена основным характеристическим свойством нынешней глобальной цивилизации: **люди, воспитанные её культурой, в своём естестве не способны жить в природной среде, т.е. не могут жить без того, чтобы не защищаться от Природы путём создания искусственной среды обитания — техносферы и социально организованного производства и распределения продуктов питания.** И именно зависимость людей персонально и цивилизованных обществ в целом от техносферы и от системы производства и распределения продуктов питания делает экономическую безопасность социально-экономических систем *постоянно востребуемым* — **ключевым** — фактором дальнейшего развития культурно своеобразных обществ и глобальной цивилизации в целом вследствие того, что единственный способ воспроизводства и развития техносферы и обеспечение пропитания людей — ныне и в обозримой перспективе — это хозяйственная деятельность.

Этому обстоятельству на протяжении всей памятной истории сопутствует ещё и глобально политический аспект: обеспечение реального суверенитета в его полноте (см. далее гл. 11) во все эпохи налагает дополнительное условие — техносфера *действительно* суверенного государства должна быть на уровне «мировых стандартов», а ещё лучше — именно она должна задавать этот уровень с некоторым опережением геополитических конкурентов и противников этого государства.

Однако к настоящему времени в экономической науке всех стран господствует множество противоречивых управленчески несостоятельных воззрений как по вопросу о том, какой смысл следует вкладывать в слова «экономическая безопасность», так и по вопросу о том, как её обеспечить на практике.

На Западе, где преобладают либерально-рыночные воззрения, экономическая безопасность государства чаще всего трактуется как обеспечение выживаемости его экономики в условиях мировых экономических кризисов. Сами же экономические кризисы рассматриваются как неизбежные.

«Экономические кризисы — явление нормальное и даже здоровое. С тех пор, как в социуме возникли товарно-денежные отношения, то есть с допотопных времён, они возникают в мире регулярно, каждый раз знаменуя слом старой, отжившей своё модели экономики, на смену которой приходит новая, прогрессивная. (...)

Практический вывод из этой теории<sup>3</sup> напрашивается сам собой: коль скоро предсказать негативные воздействия по определению невозможно, чтобы пережить их последствия с минимальными потерями, а также воспользоваться открывающимися после любого кризиса возможностями, система (экономика) должна обладать максимальной гибкостью и адаптивностью.

Более того, только такая система может быть жизнеспособной в современном мире, в котором кризисы и катастрофы, похоже, будут становиться всё более частым, хотя и по-прежнему не поддающимся предсказанию явлением» [29].

Но как практически обеспечить пресловутую «гибкость и адаптивность экономики» общества и тем самым — «экономическую безопасность» *в некотором не определённом смысле*, приверженцы либерально-рыночной экономики жизненно состоятельных рецептов не дают *на протяжении многих десятилетий*.

В частности, на невозможность обеспечить экономическую безопасность общества и личности на основе либерально-рыночной саморегуляции экономики и либерально-рыночных экономических теорий ещё во время «великой депрессии» в 1933 и в 1938 гг. указывал президент США Ф.Д. Рузвельт<sup>4</sup>,

---

<sup>3</sup> Имеется в виду теория, изложенная в книге живущего в США математика, философа и успешного инвестора Нассима Талеба ливанского происхождения «Чёрный лебедь. Под знаком непредсказуемости» [126]. «Кратко суть её можно свести к тому, что любая система, в том числе экономическая, подвержена воздействию случайных непредсказуемых событий — «чёрных лебедей». Игнорирование вероятности их появления может привести к фатальным просчётам или, в приложении к рынкам, крупным убыткам» [29].

<sup>4</sup> 24 июля 1933 г.: «Я совершенно не разделяю мнение тех профессиональных экономистов, которые настаивают, что всё должно идти своим чередом и что вмешательство людей неспособно повлиять на экономические болезни. Мне-то известно, что эти **профессиональные экономисты с давних пор каждые пять — десять лет меняют свои формулировки экономических законов** (выделено жирным нами при цитировании: это упрёк в несостоятельности экономической науки)» (Беседы у камина. [109, с. 52]) .



но либералы наших дней об этой неспособности либерально-рыночной модели не подозревают вопреки исторической практике, которой они по причине своей приверженности невежеству не знают. Вследствие несостоятельности экономической науки того времени Ф.Д. Рузвельт был вынужден выводить США из «великой депрессии», опираясь на интуицию и здравый смысл, вопреки господствовавшим в те годы экономическим теориям. Но к сожалению практический опыт США той эпохи не нашёл своего адекватного выражения в теории макроэкономического управления. По сути этой же теме — необходимости отказа от либерально-рыночной экономической модели и обретению государствами экономического суверенитета в интересах общественного развития посвящена и книга Дж.К. Гэлбрейта «Экономические теории и цели общества» [40].

«По мере того как государство во всё большей мере начинает использоваться в интересах общества (т.е. становится демократическим по существу и перестаёт формально-процедурно демократическим и антинародным: наше пояснение при цитировании), становится возможным рассмотрение тех реформ, для осуществления которых требуется вмешательство со стороны государства. Эти реформы логически распадаются на три части. В первую очередь существует потребность радикально усилить влияние и возможность рыночной системы<sup>5</sup>, положительно повысить уровень её развития по отношению к планирующей системе и тем самым уменьшить со стороны рыночной постоянное неравенство в уровнях развития между двумя системами. Сюда входят меры по уменьшению неравенства в доходах между планирующей и рыночной системами, по улучшению конкурентных возможностей рыночной системы и уменьшению её эксплуатации со стороны планирующей системы. Мы называем это «новым социализмом». Необходимость уже вызвала к жизни новый социализм в гораздо большем масштабе, чем подозревает большинство людей.

Затем приходит очередь политики в отношении планирующей системы. Она состоит в упорядочении её целей с тем, чтобы они не определяли интересы общества, а служили им. Это означает ограничение использования ресурсов в чрезмерно развитых областях, переключение государства на обслуживание общества, а не планирующей системы, защиту окружающей среды, переключение технологии на службу общественным, а не технократическим интересам. Таковы следующие шаги, которые нужно рассмотреть в стратегии реформ.

И наконец, экономикой нужно управлять. Проблема состоит в том, чтобы управлять не одной экономикой, а двумя: одна из них подчинена рынку, а другая планируется фирмами, из которых она состоит. Подобное управление представляет собой последний шаг при определении общей стратегии реформ» [40, гл. XXI].

И далее, развивая тему, в главе XXVII Дж.К. Гэлбрейт продолжает:

«Новый социализм не допускает никаких приемлемых альтернатив; от него можно уклониться только ценой тяжёлых неудобств, большого социального расстройств, а иногда ценой смертельного

---

24 июня 1938 г.: «Конгресс образовал комиссию, которая будет заниматься накоплением фактологических данных, чтобы разобраться в путанице противоречивых учений об оптимальном регулировании бизнеса (выделено жирным нами при цитировании: это ещё один упрёк в несостоятельности экономической науки), а потом выработать более осмысленное законодательство о монополиях, фиксированных ценах и отношениях между крупным, средним и малым бизнесом» (Беседы у камина. [109, с. 158]).

«Фиксирование цен», о необходимости чего говорит Ф.Д. Рузвельт, может быть полезным только, если это — задание базы прейскуранта (в терминологии настоящей работы, см. раздел 6.2).

<sup>5</sup> Как уже отмечалось в разделе 1.2, Дж.К. Гэлбрейт усматривает в экономической системе США (это касается и других экономически развитых стран Запада) две подсистемы, взаимодействующие друг с другом:

- «рыночную систему» — в которой фирмы действительно функционируют в условиях конкуренции и которая большей частью представлена мелким бизнесом (главным образом семейным), который в силу своей отраслевой принадлежности и специфики рынка не имеет перспектив когда-либо стать крупным;
- «планирующую систему» — представленную крупными корпорациями, которые подчинили себе цены на рынке своей продукции и производственные издержки, работают на основе внутрифирменного долгосрочного планирования и внутриотраслевого и межотраслевого сговора (большей частью косвенного, негласного и потому юридически не наказуемого) о ценах, объёмах производства и т.п. практически без какой-либо конкуренции за рынки и покупателей. Целью их деятельности является приемлемый уровень доходов на долгосрочных интервалах времени, а не удовлетворение потребностей общества и не разрешение его проблем.



вреда для здоровья и благополучия. Новый социализм не имеет идеологического характера, он навязывается обстоятельствами» [40].

Последнее высказывание нуждается в пояснении: Дж.К. Гэлбрейт не был приверженцем советской экономической модели и не пропагандировал её в американском обществе; «социализмом», как можно понять из контекста его книги, он называет любую социально-экономическую систему, в которой государственное управление не просто доминирует в экономике, но *доминирует с целью обеспечения экономических и общекультурных интересов широких масс населения*. Это предполагает государственное планирование биосферно-экологического и социально-экономического развития, а также — и государственное регулирование финансово-экономической деятельности в русле государственного плана. При этом Дж.К. Гэлбрейт не противопоставлял плановую экономику рыночной, что стало в СССР и на постсоветском пространстве главной мировоззренческой причиной пагубной политики, начиная с 1985 г., повлекшей за собой многочисленные социальные бедствия **и продолжающей угрожать будущему страны**.

И история разных стран на протяжении нескольких веков показывает, что при господстве либерально-рыночных воззрений в политической практике — о гарантированной экономической безопасности общества и государства, семьи и личности, об устойчивом развитии социально-экономической системы в гармонии с Природой идут только нескончаемые разговоры, но реализовать эти идеалы на практике не удаётся вследствие действия системообразующих принципов либерально-рыночной экономической модели и капиталократии, которым подчинена прямо или опосредованно политика всех государств, их альянсов и международных организаций: *капиталократия — это не власть капиталистов над политиками и обществом, а власть бездушного капитала над подавляющим большинством капиталистов и прочих членов общества, их невольничья зависимость от капитала; точно также и технократия — не власть «технократов» над обществом, а власть бездушной техносферы над людьми, невольничья зависимость людей от техники*.

Одна из главных причин этого — культ слепой, жизненно несостоятельной веры в способность «невидимой руки рынка» отрегулировать всё наилучшим образом в интересах всех без какого-либо осмысленного управления макроэкономическими процессами со стороны общества и его государственности. Из веры в этот блеф проистекает фактический отказ теоретиков либерального рынка от научно-методологического обеспечения задачи гарантирования экономической безопасности общества и государства, семьи и личности. Задача обеспечения экономической безопасности рассматривается ими только по отношению к предприятиям как хозяйствующим субъектам и сводится исключительно к обеспечению их устойчивой рентабельности на протяжении более или менее продолжительного времени в условиях определённого «финансового климата», который по умолчанию предлагается воспринимать как безальтернативную объективную данность.

Но поскольку устойчивое развитие цивилизации требует *гарантированного* экономического обеспечения политики государств, удовлетворения потребностей общественных институтов и людей, поддержания и развития организационно-технологического комплекса народного хозяйства в разного рода благах в соответствии с некоторыми *объективно обусловленными* уровнями достаточности и в пределах *объективно обусловленных* ограничений, то задачу обеспечения экономической безопасности всё же необходимо решать. И в нашем понимании её можно решить только при опоре на методологию ДОТУ, поскольку ДОТУ позволяет любую совокупность природных, социальных и техносферных процессов интерпретировать как совокупность процессов управления, что создаёт научно-методологическую основу для преодоления кризиса фрагментации научного знания вообще, и обществознания<sup>6</sup>, в частности.

На основе ДОТУ можно определить понятие информационно-алгоритмической безопасности управления. Это — *способность достигать намеченных целей управления с приемлемым уровнем качества управления в условиях воздействия на процесс: 1) целенаправленных помех извне,*

---

<sup>6</sup> Паспорт специальности ВАК РФ 09.00.01 (социальная философия) п. 2 признаёт эту задачу актуальной: «Методологические функции социальной философии в системе современного обществознания. «Кризис фрагментации» современного обществознания и пути его преодоления» [100]. Кроме того, см. [87, 88, 89]. Это сведения в сноске по состоянию на 2015 г.

В 2024 г. в Паспорте специальности ВАК РФ 5.7.7. Социальная и политическая философия, раздел «Направления исследований», п. 2: «Проблема метода в социальной философии. Методологические функции социальной философии в системе современного обществознания. «Кризис фрагментации» современного обществознания и пути его преодоления». Видение разрешения этой проблемы представлено в работе ВП СССР «Основы социологии», Часть 1 (том 1).

2) собственных шумов, генерируемых системой управления и управляемым объектом (т.е. замкнутой системой), 3) разного рода стихийных факторов.

В таком понимании информационно-алгоритмическая безопасность управления характеризуется двумя основными свойствами.

- Она в принципе недостижима вне управления по полной функции (см. раздел 4), поскольку выпавшие из процесса частного управления этапы полной функции могут находиться под враждебным управлением или стихийное течение свойственных им процессов может подрывать процессы, свойственные тем этапам полной функции управления, которые подконтрольны управленцу. И то, и другое делает его управление обусловленным неподконтрольными ему факторами, вследствие чего в ряде случаев достижение намеченных целей оказывается невозможным.
- *Набор параметров и критериев*, которыми объективно может быть охарактеризована информационно-алгоритмическая безопасность управления, проистекает из концепции управления. То есть он обусловлен решением задач, относимых к первым четырём этапам полной функции управления.

Эти два обстоятельства обязывают нас рассматривать проблематику экономической безопасности в соотнесении с полной функцией управления и ставят нас перед вопросом о том, какая из множества возможных концепций управления, которые способен породить субъективизм людей, — оптимальна, т.е. является *объективно наилучшей*. На него невозможно ответить без выявления объективных критериев «наилучшести», не зависящих от субъективизма управленцев.

Общий подход с позиций ДОТУ к нахождению ответа на этот вопрос состоит в том, что наилучшей является та концепция частного управления, которая при её осуществлении имеет поддержку иерархически высшего по отношению к ней объемлющего управления, вплоть до иерархически наивысшего. Иными словами, объективно наилучшей является та концепция управления, которая опирается на объективные закономерности жизни человеческого общества всех 6 групп, а не конфликтует с ними. Вследствие универсальности принципа «практика — критерий истины» *наилучшесть концепции* практически должна выражаться в преодолении глобального биосферно-социального (экологического) кризиса, в улучшении статистики медико-биологических характеристик населения во всех этнических и возрастных группах, в снижении статистики внутрисоциальной конфликтности вплоть до полного её исчезновения среди взрослого населения. Соответственно такому подходу:

**Экономическая безопасность общества и государства** — частный случай информационно-алгоритмической безопасности управления вообще.

В практическом же аспекте подход к обеспечению экономической безопасности на основе методологии ДОТУ означает, что экономическая безопасность общества, государства, семьи и личности, а также организационно-технологического комплекса народного хозяйства, на исторически продолжительных интервалах времени, охватывающих жизнь многих поколений, может быть обеспечена только:

- при подчинении хозяйственной деятельности принципу биосферной обусловленности жизни цивилизации. Этот принцип подразумевает, что образ жизни цивилизации и способ ведения ею хозяйственной деятельности должны быть таковы, чтобы:
  - во-первых, была обеспечена устойчивость биоценозов<sup>7</sup> в регионах и биосферы в целом<sup>8</sup> и,

<sup>7</sup> Биоценоз (от греч. βίος — «жизнь» и κοινός — «общий») — это исторически сложившаяся совокупность популяций видов животных, растений, грибов и микроорганизмов, населяющих относительно однородное жизненное пространство (определённый участок суши или акватории) и взаимодействующих друг с другом в процессе своей жизнедеятельности.

<sup>8</sup> В этом отношении показательны итоги эксперимента «Биосфера 2» (давая название эксперименту, предполагали, что «Биосфера 1» — это естественная биосфера Земли). Эксперимент проводился 1986 — 1997 гг. в США в ходе исследований, связанных с подготовкой полёта человека на Марс.

- во-вторых, изменение физико-географических параметров регионов протекало бы в ритмике естественных геологических и биосферных процессов, без их катастрофического ускорения или разрушения факторами, порождаемыми цивилизацией;
- при поддержке хозяйственной деятельностью такой социальной организации и культуры, которые бы обеспечили выполнение их естественных функций общественными институтами — семьёй, государственностью, системой образования, наукой.

В этом состоит и ответ на вопрос об объективно наилучшей концепции самоуправления общественно-экономической формации, поскольку **только при выполнении двух названных выше условий биосферная и экономическая основы общественного развития могут быть устойчивыми в преемственности поколений, что является БЕЗАЛЬТЕРНАТИВНО необходимым условием для обеспечения развития общества и его безопасности, включая и экономическую безопасность во всех её аспектах.**<sup>9</sup>

При этом экономическая безопасность, понимаемая как определённое качество жизни общества, обеспечивается только в процессе природно-общественно-хозяйственного взаимодействия, характеризуемого множеством параметров, значения которых принадлежат некоторому подмножеству в полном множестве их объективно возможных значений. Перечень и критические значения характеристических параметров (минимально и максимально допустимые), определяющих экономическую безопасность, изменяются в ходе общественно-исторического развития. Это и даёт основание к тому, чтобы говорить не только о развитии общества, но и о развитии экономической безопасности общества и его государства.

Соответственно такому подходу к пониманию места и роли экономической безопасности общества и государства явление экономической безопасности можно трактовать в широком и в узком смысле. Это означает, что система критериев *экономической безопасности в широком смысле* не может быть сведена к некой группе показателей, характеризующих исключительно экономику общества, т.е. его финансовую систему, производство и потребление продукции, экспортно-импортный обмен.

Нежелание относить проблематику экологии и демографии к тематике обеспечения экономической безопасности общества и государства, фактически свойственное многим зарубежным и отечественным научным школам экономики, не только не оправдано, но и жизненно опасно. Это нежелание проистекает из узости кругозора учёных-экономистов, замкнувшихся в финансово-счётном подходе к хозяйственной деятельности, господствующем в экономической науке со времён победы наследников меркантилистов над физиократами. И это противоречит не только сути явления экономической безопасности в широком смысле этого термина, но и структуре человеческого миропонимания. Дело в том, что:



В гермоблоке площадью несколько больше 1 га и объёмом порядка 200 000 м<sup>3</sup> (на фото слева) был организован искусственный биоценоз, включавший в себя водную и сухопутную компоненты. Его назначением было: 1) поддерживать приемлемый для человека состав атмосферы и 2) быть источником продуктов питания для людей, принявших участие в эксперименте.

Эксперимент зашёл в тупик, поскольку атмосфера стала терять кислород. Концентрация кислорода к моменту начала его пополнения техническими средства-

ми упала до 14 %, что соответствует высоте 3 500 м над уровнем моря. Как следствие, у участников эксперимента начались головные боли, и упала работоспособность. Биоценоз продолжал деградировать, и эксперимент пришлось прекратить. Если бы у участников эксперимента не было возможности покинуть «Биосферу 2» и уйти в «Биосферу 1», то они погибли бы. [139].

По сути в этом эксперименте был смоделирован завершающий этап развития глобального биосферно-социального экологического кризиса, т.е. варианта процесса деградации глобальной цивилизации в случае, если человечество не сможет из него выйти.

<sup>9</sup> Иначе говоря, наилучшая концепция должна проистекать из Промысла Божиего и выражать его, но если ориентироваться на атеистический способ миропонимания, то *наилучшесть концепции* объективно характеризуется в названных выше проявлениях.

Слова «экология» и «экономика» — изначально однокоренные, так как восходят к одному и тому же древнегреческому слову «эκος»<sup>10</sup> — дом. А дом не может существовать без населяющих его и заботящихся о нём людей. И поскольку хозяйственная деятельность, которую изучает экономическая наука, оказывает воздействие на экологию регионов и планеты в целом, то экономическая наука не в праве уклоняться от анализа последствий воздействия хозяйственной деятельности на экологию и выработки методов управления не только хозяйственной деятельностью как таковой, но и методов управления экологическими последствиями хозяйственной деятельности.

Но такая экономическая наука может существовать и развиваться исключительно на основе организационно-технологического подхода, **финансово-счётный подход такое развитие экономической науки делает невозможным.**

Соответственно изложенному, комплекс критериев «экономической безопасности общества и государства в широком смысле» должен включать в себя три группы параметров:

- Физико-географические, характеризующие устойчивость ландшафтов и биоценозов, биосферы в целом и тенденции их эволюции.
- Демографические, характеризующие:
  - динамику изменения численности и распределения населения по территории государства,
  - качество населения (в аспекте медико-биологического здоровья и культурной состоятельности) и
  - количественно-качественные демографические тенденции.
- Сугубо экономические, характеризующие производственно-потребительскую систему государства в целом и её элементы (отрасли, предприятия, населённые пункты, социальные группы и т.п.) и финансовую систему государства в процессе их взаимодействия с внешними хозяйствующими субъектами, то есть характеризующие экономическую безопасность в узком смысле.<sup>11</sup> Она включает в себя два аспекта: 1) устойчивое функционирование многоотраслевой производственно-потребительской системы, 2) её способность производить спектр продукции, который признаётся соответствующим критериям потребительской безопасности общества. При этом каждый из них нуждается в своём специфическом научно-методологическом обеспечении, а устойчивое функционирование производственно-потребительской системы является объективно необходимой предпосылкой к её дальнейшему развитию с целью обеспечения второго.

Далее термины «экономическая безопасность» общества и государства с уточнениями «в широком смысле» и «в узком смысле» следует понимать именно в выше определённых значениях, как связанные либо с полным набором показателей и критериев, либо только с сугубо экономическим набором, характеризующим производство, потребление, финансы, экспортно-импортный обмен. Термины без уточняющих оговорок следует понимать либо в обоих значениях, либо соответственно контексту.

Практически это означает, что «экономическая безопасность общества и государства» *в узком смысле* может обеспечиваться как в случае жизненно-состоятельной, так и в случае самоубийственной по своим последствиям политики, проводимой государством. **Но самоубийственная политика неизбежно приведёт к потере экономической безопасности в широком смысле в более или менее отдалённом**



Рис. 8-1. Динамика процесса гибели Аральского моря с 1960 по 2010 г.

<sup>10</sup> Οἶκος — обиталище, жилище, дом, имущество.

<sup>11</sup> Этот подход реализован в модельном законе «О стратегическом прогнозировании и планировании социально-экономического развития» Межпарламентской Ассамблеи государств — участников Содружества Независимых Государств. См. Приложения 1 и 2 к закону [93].

**будущем, что при интенсификации глобализации может затронуть и другие общества, а также и всё человечество.**

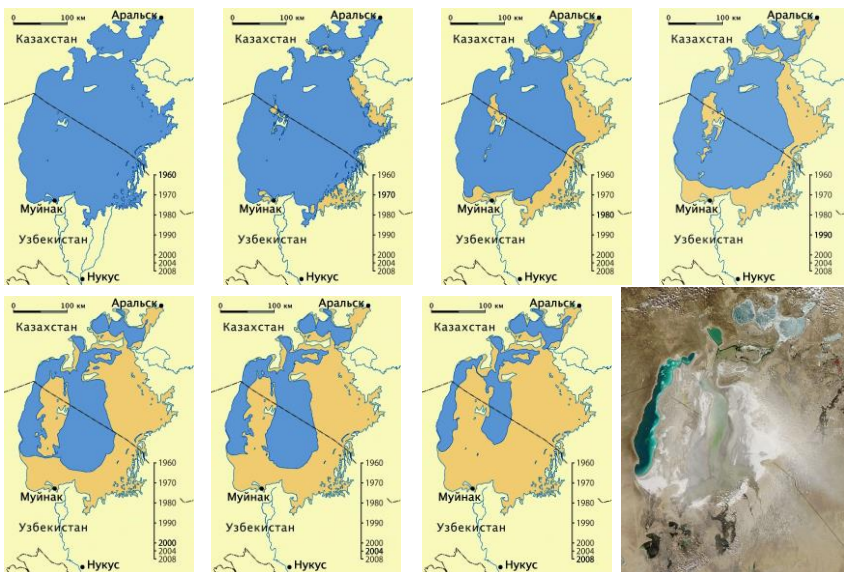
В наши дни последнее касается, прежде всего, так называемых «развитых» стран капиталократической цивилизации Запада, в которой развитие техники обогнало нравственно-этическое и интеллектуальное развитие большинства населения. Но есть показательный пример и из жизни СССР и постсоветских государств. Это — развивающаяся и ещё не завершившаяся биосферно-социальная катастрофа в регионе Аральского моря.

Хотя в те времена, когда Госплан и Совмин СССР дали старт развитию биосферно-социальной катастрофы в Приаралье, таких терминов, как «экономическая безопасность» общества и государства в отечественной науке не было, но проблема обеспечения экономической безопасности СССР была. Во времена СССР это называлось обеспечением «экономической независимости». При этом процессы в экономике СССР оценивались на основе некоторого набора планово-контрольных показателей, которые носили сугубо экономический характер (производство, экспортно-импортный баланс, финансы, потребление — как производственное, так и непроизводственное). То есть был некий набор показателей и нормативов, которые в терминологии настоящей работы можно отнести к параметрам, характеризующим экономическую безопасность общества и государства в узком смысле. А одним из аспектов обеспечения экономической независимости СССР было желание обеспечить независимость отечественной промышленности от импорта хлопка, производство которого стали наращивать в Приаралье за счёт орошения хлопковых полей водами впадавших в Арал рек Амударьи и Сырдарьи. В итоге чрезмерный забор воды привёл к тому, что Арал высох. Динамика процесса гибели Аральского моря представлена выше на рис. 8-1.

Биосферно-социальная катастрофа в Приаралье — не уникальное явление, порождённое порочной культурой ведения хозяйственной деятельности обществом<sup>12</sup>. Она представляет собой один из многих примеров того, как управление хозяйственной системой общества в стремлении обеспечить *экономическую безопасность в узком смысле* способно привести к катастрофе вследствие разрушения природных и социальных процессов, лежащих в основе **экономической безопасности в широком смысле**.

Иными словами, удовлетворение какого угодно набора критериев «экономической безопасности» в узком смысле не гарантирует безопасности общества, и потому:

- социально-экономическая политика государства должна быть ориентирована на обеспечение экономической безопасности общества и государства в широком смысле;
- а социально-экономическая политика государства, ориентированная на обеспечение экономической безопасности только в узком смысле, недопустима и потому преступна и греховна.

Причём если соотноситься с этапами гибели Аральского моря, представленными на рис. 8-1, то период времени с 1970 г. (когда предвестники будущей катастрофы зримо обозначились — 2-я слева карта в верхнем ряду) до 1990 г. (когда начальная фаза катастрофы стала *неоспоримой* реальностью — 4-я слева карта в верхнем ряду) — вполне достаточный срок для того, чтобы разработать и начать осуществлять комплексную программу спасения и возрождения Арала. Но для этого необходимо было иметь управленчески состоятельное представление об обеспечении экономической безопасности в широком смысле, выразить его в научно-методологическом обеспечении государственного управления и хозяйственной деятельности, а не соотноситься с бессистемным набором финансово-экономических показателей, которыми Государственный комитет статистики СССР, Госпланы СССР и союзных республик характеризовали реальные и мнимые успехи в *социально-экономическом развитии страны, игнорируя при этом биосферу*. То обстоятельство, что на обнажившемся дне Арала археологи обнаружили захоронения и развалины поселений XII — XVI веков, не снимает с Госплана СССР и Госпланов примыкающих к Аралу союзных республик вины за уничтожение Арала во второй половине XX века.

Представленная на рис. 8-1 динамика исчезновения Аральского моря, имеет своим итогом изменение климата Приаралья, что повлекло гибель прежних биоценозов (как водных, так и наземных), крах прежнего образа жизни (включая хозяйственный уклад) населения на расстоянии в несколько сотен километров от береговой черты Аральского моря (по состоянию на 1960-й г.), ухудшение медико-биологических показателей здоровья населения во всех поколениях вследствие разнесения ветрами ядовитых и канцерогенных продуктов сельхозхимии, накопившихся в донных отложениях Арала во второй половине XX века, и многие другие проблемы [6, 7 и др. материалы по

---

<sup>12</sup> В 1960-е гг. США и Канада совместными усилиями превратили Великие озёра в *убитые моря*, уничтожив своими промышленными стоками их естественно сложившиеся биоценозы.



этой теме], которые в принципе не могут быть решены на основе либерально-рыночной экономической модели, а требуют осмысленно скоординированных усилий многих государств, в том числе и тех, что непосредственно не затронуты катастрофой (поскольку Земля — наш общий дом).

Биосферно-социальная катастрофа в Приаралье — показатель того, что предлагаемый нами термин «экономическая безопасность в широком смысле» и стоящие за ним биосферные и социокультурные процессы не являются чем-то надуманным и оторванным от жизни. Обеспечение экономической безопасности именно в широком смысле во всех регионах планеты на исторически продолжительных интервалах времени, охватывающих жизнь многих поколений, — безальтернативная необходимость нашей эпохи и обозримого будущего. И экономическая наука не в праве уклоняться от решения этой проблемы: в противном случае экономическая наука утрачивает научную состоятельность и превращается в преступное графоманство.

Если с изложенных ранее общих позиций подходить к решению третьей задачи из числа названных в разделе 3, то поскольку *государственность это — система управления на профессиональной основе делами общественной в целом значимости*<sup>13</sup>, то одна из её социально необходимых функций, но не реализуемых ныне в большинстве случаев функций, — обеспечивать экономическую безопасность общества в широком смысле в преемственности поколений и тем самым обеспечить экономическую безопасность всякой семьи и личности. Решить эту задачу в силу разных причин не способны,

- ни «невидимая рука» рынка на макро- и мега- уровнях (она только создаёт проблемы),
- ни кто-либо из частных предпринимателей персонально (проблема выходит за круг коммерческих интересов и требует запредельной для частного предпринимателя экономической мощи),
- ни какие-либо самодетельные общественные организации (не хватает властных полномочий и экономической мощи).

Единственный политический субъект, способный решить эту задачу, — государственность, но с оговоркой — при наличии соответствующего научно-методологического обеспечения государственного управления и управления экономикой на всех её уровнях<sup>14</sup>.

Но так как государственность это не всё общество, то «экономическая безопасность государства» и «экономическая безопасность общества» — разные явления, хотя и связанные друг с другом, взаимно обуславливающие друг друга.

В условиях, когда жизнь общества основана на коллективном специализированном профессиональном труде, благополучие каждого его члена, каждой семьи обусловлено: 1) концепцией управления производительными силами, то есть концепцией управления производством, экспортно-импортным обменом и распределением природных благ и продукции среди населения, которой следует государство, и 2) качеством государственного управления по этой концепции.

При этом и сама государственность является одним из наиболее значимых потребителей природных благ и продукции, поскольку политика государства во всех её аспектах и составляющих нуждается в экономическом обеспечении. Поэтому адекватное интересам общества функционирование института государственности — залог благополучия общества в будущем. Соответственно экономическая безопасность государства является предпосылкой — необходимым условием для обеспечения экономической безопасности общества и всякой личности в условиях глобализации.

Исходя из этого, в условиях глобализации термин «экономическая безопасность государства в узком смысле» можно определить, как *способность хозяйственной системы государства, обеспечивать его политику (глобальную, внешнюю и внутреннюю) всеми видами природных благ и продукции с приемлемым уровнем достаточности потребления на основе собственного производственного потенциала во взаимодействии с внешними хозяйствующими субъектами в условиях целенаправленного противодействия политических противников, геополитических конкурентов и воздействия стихийных (не управляемых) природных и внутрисоциальных факторов.*

Значение термина «экономическая безопасность государства в широком смысле» предполагает обеспечение его экономической безопасности в узком смысле при выполнении критериев безопасности физико-географической (биосферной) и демографической групп.

Соответственно такому пониманию государственности и государства как явлений историко-политических, экономическая безопасность общества может быть достигнута только в том случае,

<sup>13</sup> Это — определение термина «государственность».

<sup>14</sup> Им ни одно из ныне существующих государств не обладает вследствие так называемого «кризиса фрагментации общественности», управленческой и познавательно-методологической безграмотности работников государственного аппарата, узкой специализации подавляющего большинства представителей научного сообщества.

если государство — демократическое, то есть в своей политике выражает в преемственности поколений интересы *общественного развития, в основе которого лежит личностное развитие каждого*. Если государство в силу каких-либо причин не способно обеспечить экономическую безопасность общества в настоящем, то достижение экономической безопасности государства в перспективе — должно стать целью его политики, поскольку в противном случае общество может оказаться в дальнейшем перед выбором «свобода и демократия — порабощение или гибель».

Однако государство может быть и олигархическим, и соответственно — антинародным, поскольку для представителей олигархии прочий народ — один из многих возобновляемых природных ресурсов, на которые нормы внутренней корпоративной этики олигархии не распространяются. То есть олигархическая государственность может выражать в своей политике интересы некой олигархии за счёт подавления интересов широких масс проживающего в государстве населения (а если внешнеполитическая обстановка располагает к этому, то и в ущерб населению других стран).

Кроме того олигархическое государство может быть не суверенным, а криптоколониальным. В этом случае его политика, включая экономическую, при наличии всех формальных атрибутов суверенитета, будет подчинена интересам иностранных государств или интересам директоров транснациональных корпораций точно так же, как и в том случае, если страна юридически является колонией, а её государственность административно подчинена тем или иным внешнеполитическим силам.

В любом из этих случаев недемократичности государственности экономическая безопасность олигархического государства может обеспечиваться, поскольку функционирование государственности необходимо для эксплуатации его населения и ресурсов территории в интересах внутренней олигархии или внешнеполитических сил. Но экономическая безопасность общества, проживающего в этом государстве, может не обеспечиваться вовсе либо обеспечиваться по некоторому минимуму, характер которого определяется истинными, а не юридически-номинальными властителями этого государства и не самим населением.

В силу того, что жизнь современных обществ основывается на коллективном специализированном профессиональном труде, экономическая безопасность личности и семьи в узком смысле может быть только следствием обеспечения экономической безопасности общества и государства в широком смысле<sup>15</sup>. Это обусловлено тем, что при жизни общества, основанной на коллективном труде и специализации профессионализма, никто не в состоянии *произвести на основе своего единоличного труда и труда членов своей семьи* всё то, что ему необходимо для жизни в соответствии с культурными нормами своей эпохи. Поэтому неудовлетворительное функционирование производственно-потребительской системы общества под воздействием неадекватного макроэкономического управления со стороны утратившего экономический суверенитет государства и трансгосударственной ростовщической корпорации, узурпировавшей банковское дело, — в той или иной мере ухудшает показатели качества жизни большинства.

Вследствие этого обстоятельства «экономическая безопасность общества в широком смысле» в современных условиях это — *способность государства обеспечить его население в преемственности поколений всеми видами природных благ и продукции с уровнем потребления, достаточным для поддержания жизни и развития общества, на основе собственного производственного потенциала во взаимодействии с зарубежными хозяйствующими субъектами при обеспечении устойчивости биоценозов и росте показателей качества населения в русле биосферно обусловленной демографической политики в преемственности поколений*. Т.е. обеспечение экономической безопасности в широком смысле, также подразумевает экономической обеспечение глобальной и внешней политики государства, а не только его внутренней политики (см. далее гл. 11, 12).

То есть экономическая безопасность общества, чьё хозяйство основано на специализации профессионализма и коллективном труде, обусловлена его способностью породить и воспроизводить в преемственности поколений государственность, отвечающую названному требованию.

При таком подходе экономическая безопасность общества в широком смысле включает в себя как составляющие:

- экономическую безопасность в широком смысле государства, то есть государственности (общественного института), а также населения и территории, находящихся под властью государственности;

---

<sup>15</sup> Германия времён «Веймарской республики», США времён «великой депрессии», Россия 1990-х и Украина после государственного переворота 26 февраля 2014 г. — яркие подтверждения жизненной состоятельности этого утверждения.

- экономическую безопасность каждого новорождённого до достижения им совершеннолетия,
- экономическую безопасность каждого взрослого, морально готового добросовестно работать в общественном объединении труда, а также и его семьи,
- экономическую безопасность стариков и нетрудоспособных инвалидов.

Но при таком подходе экономическая безопасность общества не включает в себя экономическое обеспечение паразитов, видящих «смысл жизни» в уклонении от участия в общественном объединении труда и достижении потребительского благополучия иными *средствами, ориентированными на перераспределение в свою пользу производимого другими.*

При этом отметим, что буржуазный либерализм признаёт за членами общества право на паразитизм на труде и жизни других людей. Это является главной предпосылкой к нарушению паразитами безопасности (включая и экономическую) как добросовестно трудящихся членов общества поодиночке, так и общественных институтов и общества в целом. Единственное «ограничение» буржуазного либерализма на паразитизм сводится к тому, что паразитизм должен быть узаконен или быть традиционной субкультурой и иметь какое-то «политкорректное» наименование, которое бы не возбуждало население против паразитов. Примером последнего является ростовщичество, ставшее одним из системообразующих факторов либерально-рыночной экономики, «политкорректно» именуемое «кредитованием», «ипотекой» и регулируемое законодательством «о банковской деятельности».

При подходе с позиций ДОТУ к проблематике обеспечения экономической безопасности общества и государства экономическая безопасность связана с удовлетворением потребностей как таковых. Поэтому показатели и критерии экономической безопасности в узком смысле должны выражаться в статистике «потребительских корзин», потребляемых людьми и общественными институтами, а также «корзин» инвестиционных и промежуточных продуктов, потребляемых организационно-технологическим комплексом. Для обеспечения экономической безопасности в настоящем и в обозреваемой перспективе каждая из «корзин» должна обладать определённым составом и объёмами предоставления стандартизированных благ по каждой позиции номенклатуры. Чисто финансовые показатели могут только дополнять натуральные, хотя при определённом подходе (см. разделы 7.4 и 7.5) они могут обладать специфической значимостью как характеристические показатели собственно процесса макроэкономического управления, но не достигаемых в нём результатов, которые выражаются в натуральных показателях, а не в финансовых.

В условиях современности можно предложить два крайних уровня обеспечения экономической безопасности общества и государства:

- **Минимальный уровень** — уровень обеспечения продовольственной независимости: обеспечение всего населения здоровой пищей *на основе собственного производства* в объёмах, физиологически необходимых для жизни и воспроизводства биологически здорового населения *в русле проводимой государством демографической политики.* Все прочие показатели жизни общества при этом с позиций ДОТУ могут быть отнесены к числу свободных параметров: то есть любые их исторически сложившиеся значения признаются приемлемыми в настоящий момент и на ближайшую перспективу. Минимальный уровень соотносится с обеспечением экономической безопасности в узком смысле. Его обеспечение представляет некоторую самостоятельную управленческую значимость только на исторически непродолжительных интервалах времени, поскольку его достижение — необходимое условие для суверенного развития и обеспечения экономической безопасности в широком смысле как устойчивого в преемственности поколений качества жизни общества. Если этот минимальный уровень обеспечения экономической безопасности не достигнут, то любые тенденции к обретению реального суверенитета государства пресекаются сокращением поставок продовольствия извне вплоть до полного их прекращения, что способно вызвать голод, голодные бунты и крах государственности.
- **Наивысший уровень** — устойчивое лидерство страны в области научно-технического, экономического и общекультурного прогресса, обеспечивающее устойчивость биосфер, биосферы в целом и интеграцию глобальной цивилизации в биосферу планеты. Этот уровень соотносится с обеспечением экономической безопасности в широком смысле.

Иными словами, в основе экономической безопасности общества и государства и в узком, и в широком смысле лежит продовольственная независимость. Исторический анализ показывает, что если исходить из принципа обеспечения продовольственной независимости, то суверенитет государства основывается на известном издавна положении, высказанном древнегреческим философом Ксенофонтом (430 — 354 гг. до н. э.): «земледелие — мать и кормилица всех профессий» [1].



Действительно, во всех сферах профессиональной деятельности общества, самодостаточного в аспекте производства и потребления продовольствия, может быть занято людей не больше, чем способно прокормить его сельское хозяйство. Если это условие нарушается, то чем выше доля импорта основных видов сельхозпродукции в продовольственном балансе страны, — тем в большей мере она утрачивает суверенитет вплоть до полного подчинения её зарубежным и транснациональным политическим силам, которые сами решают, кого и по каким стандартам кормить «на этой планете»<sup>16</sup>.

И потому, как заметил историк В.И. Гуляев, «для прогрессивного движения человеческого общества любое, даже незначительное на первый взгляд улучшение методов земледелия или усовершенствование орудий труда играло подчас более важную роль, чем десятки выигранных кровопролитных сражений и все хитросплетения политиков» [38, с. 91].

Соответственно этому обстоятельству пропорции занятости населения государства в сельском хозяйстве и в остальных отраслях и сферах деятельности (большой частью локализованных в городах), динамика их изменения — важные социально-экономические показатели.

Их оценки, необходимые для обеспечения устойчиво бескризисного развития и экономической безопасности общества и государства, могут быть построены на основе следующего подхода [64, раздел 6.3].

Оценка общественно безопасного соотношения численности *городского* и *сельского* населения, обусловленного продуктивностью сельского хозяйства, может быть определена следующим соотношением:

$$\frac{\eta\langle Cб \rangle}{N_c} \geq \frac{D(N_c + N_r)}{N_c} \quad (8-1), \text{ где:}$$

«Сб» — валовой сбор зерна, являющийся при осёдлом образе жизни базовой характеристикой продуктивности сельского хозяйства в целом, поскольку именно он определяет продуктивность всех прочих его подотраслей (в зависимости от решаемой задачи это может быть сбор какого-то конкретного года либо среднестатистический сбор на протяжении ряда лет);

$\eta$  — коэффициент полезного использования собранного урожая, определяемый соотношением:  
(«Сб» – «Совокупные потери»)/«Сб»;

$D$  — стандарт достаточности сбора зерна в расчёте на душу населения с учётом колебаний урожаев на протяжении продолжительных сроков времени<sup>17</sup>;

$N = N_c + N_r$  — общая численность населения, представленная как сумма численности сельского (мнемонический индекс «С») и городского (мнемонический индекс «Г») населения.

После дифференцирования 8-1 и перехода к конечным разностям, можно получить оценку *допустимых по критерию продовольственной независимости* темпов изменения соотношения численности городского и сельского населения, обусловленных развитием растениеводства:

$$\Delta N_r \leq \frac{N_c \Delta \{ \eta \langle Cб \rangle / N_c \} + D(N_r / N_c) \Delta N_c}{D} \quad (8-2), \text{ где:}$$

$\Delta N_c$  — изменение численности сельского населения;

$\Delta N_r$  — изменение численности городского населения;

$\Delta \{ \eta \langle Cб \rangle / N_c \}$  — изменение эффективной производительности по сбору зерна аграрного сектора (знак « $\Delta$ » в данном случае — оператор приращения, который следует относить к выражению, стоящему за ним в фигурных скобках, в целом).

<sup>16</sup> При условии, что государство не является метрополией колониальной империи, устойчивость которых вне рассмотрения в настоящей работе.

<sup>17</sup> То есть при задании значения  $D$  подразумевается необходимость создания запасов, из которых покрывается недостача продовольствия в неурожайные годы; кроме того в историческом развитии обществ значение  $D$  может меняться как вследствие изменения рациона питания населения, так и вследствие перехода к использованию техногенной энергии, сокращающему потребности общества в поголовье рабочего скота и соответственно — в продовольствии для него.

Однако следует иметь в виду, что на основе формул 8-1 и 8-2 можно оценить только некоторые параметры экономической безопасности общества и государства в узком смысле, поскольку в них непосредственно не отражены параметры физико-географического и демографического характера: локальные биоценозные и общебиосферные ограничения на численность людей, проживающих в соответствующих регионах; ограничения на соотношение площадей сельскохозяйственных угодий, естественно-природных ландшафтов и заповедных зон, территорий, занятых населёнными пунктами, промышленными и инфраструктурными объектами.

- Тем не менее, формулы 8-1 и 8-2 отражают тот факт, что **минимальный уровень обеспечения экономической безопасности** жёстко связан с демографической политикой государства в том смысле, что в настоящем он обусловлен унаследованным как данность от прошлых времён уровнем развития сельского хозяйства, а проводимая в жизнь демографическая политика (если принимать в рассмотрение не только количественные показатели, но и качественные показатели населения — как медико-биологические, так и социокультурные) обуславливает возможности перспективного развития народного хозяйства в целом и производства продуктов питания, в частности.
- Обеспечение **наивысшего уровня экономической безопасности общества и государства в широком смысле**, рассматриваемое только в аспекте технологий и организации производства и потребления продукции, это — достижение государством статуса мирового лидера-координатора научно-технического прогресса.

Достижение наивысшего уровня обеспечения экономической безопасности требует нравственно-этического развития общества, общего развития культуры (и в частности, субкультуры управления и достижения всеобщей управленческой грамотности), искоренения деградиционно-паразитических потребностей (об этом далее в разделе 9.2) из образа жизни и развития миропонимания всех, как основы для реализации творческого потенциала всякой личности общественно и биосферно благотворными способами. (Эта проблематика будет освещена в разделе 10).

При этом необходимо особо оговорить, что если общество допускает в своей кредитно-финансовой системе кредитование под процент, то оно утрачивает финансово-экономический суверенитет. *Под воздействием генерации заведомо неоплатных долгов ссудным процентом* оно становится заложником и экономическим невольником транснациональной банковско-ростовщической корпорации и её хозяев. Вследствие этого его экономическая безопасность не обеспечивается даже при потребительском благополучии и лидерстве в научно-техническом прогрессе.

Яркий пример последнего — нарастание госдолга США в последние два десятилетия. В США на каждого жителя на начало 2006 г. приходилось порядка 145 000 долларов заведомо неоплатного долга, а на каждого работающего — порядка 350 000 [79]. Этот заведомо неоплатный долг стал основой для мировых финансово-экономических кризисов 1998, 2008 и последующих годов. А неразрешимость проблем, порождаемых ссудно-процентным «кредитованием», в условиях либерально-рыночной экономической модели (пусть даже с элементами государственного планирования и государственного регулирования рынков), в которой одним из системообразующих факторов является ростовщичество, чревата новыми — *многоаспектными* — кризисами большего масштаба и в будущем. Причём потенциал кризисов всегда разряжается управляемым образом соответственно потребности в решении тех или иных глобально-политических задач, что ясно из анализа денежного обращения на основе правил Г.Р. Кирхгофа.

## 8.2. Импортонеуязвимость государства и её обеспечение

В условиях глобализации, реально представляющей собой «гибридную войну» за безраздельное мировое господство (об этом речь пойдёт далее в гл. 11), один из аспектов обеспечения экономической безопасности общества и государства в широком смысле — обеспечение импортонеуязвимости. Поскольку термина «импортонеуязвимость» в политическом лексиконе в настоящее время нет, то необходимо определиться в понимании того, чем «импортозамещение», о котором в России говорят с 2012 г. по настоящее время, отличается от «импортонеуязвимости»:

- **Импортозамещение** — замещение импортной продукции продукцией собственного производства. Цели импортозамещения и его результаты могут быть разными: от поддержки коммерческих интересов собственных производителей до обеспечения импортонеуязвимости государства в ходе «гибридной войны» против него.
- **Импортонеуязвимость государства** — защищённость его глобальной, внешней и внутренней политики от последствий ограничений на экспорт в него той или иной продукции, вводимых его геополитическими врагами и конкурентами. Импортонеуязвимость — одна из компонент экономической безопасности государства как способности государства экономически обеспечивать проведение своей собственной глобальной, внешней и внутренней политики под воздействием политики геополитических врагов и конкурентов, стихийных внешних и внутренних факторов, включая и собственное государственное управление в его исторически сложившемся виде, т.е. **импортонеуязвимость — одна из компонент государственного суверенитета в его полноте.**

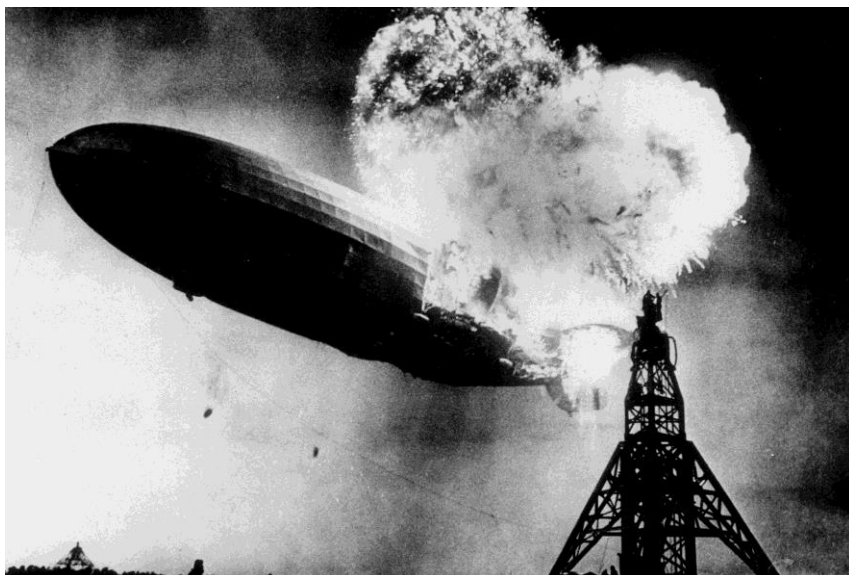

Соответственно импортозамещение и импортонеуязвимость — не одно и то же. В частности замена импортного продукта собственным функциональным аналогом может приводить к неприятностям вплоть катастроф, если собственный функциональный аналог — не вполне аналог и по каким-то своим характеристикам уступает по качеству импортному. Примером тому — гибель дирижабля третьего рейха «Гинденбург» 6 мая 1937 г. (на фото слева начальная стадия

катастрофы). Как сообщает «Википедия», «при попытке совершения посадки после сброса якорных канатов дирижабль внезапно загорелся и рухнул на землю, сгорев дотла за 34 секунды. На его борту находилось 97 человек — 61 член экипажа и 36 пассажиров. В результате катастрофы погибло 35 человек на борту дирижабля (13 пассажиров и 22 члена экипажа), ещё 1 рабочий на земле погиб во время пожара». Технической первопричиной этой катастрофы стало импортозамещение, не обеспечившее импортонеуязвимости: США отказали третьему рейху в поставках гелия, и недоступный американский гелий был импортозамещён германским водородом, но в отличие от химически инертного гелия водород горюч и потому в качестве газа-наполнителя дирижаблей опасен.<sup>1</sup>

Когда в России в 2012 г. был поднят вопрос об импортозамещении в аспекте обеспечения продовольственной безопасности, подразумевалось достижение импортонеуязвимости страны, но в

---

<sup>1</sup> В частности, кроме гибели «Гинденбурга», возгорание водорода после удара о землю на скорости около 20 км/час сопровождало крушение британского дирижабля R101 4 октября 1930 г. (из 54 человек, находившихся на борту, в пожаре погибли 46 и ещё двое умерли от полученных ожогов спустя несколько дней). За всю историю дирижаблестроения сгорело более 20 дирижаблей, в которых несущим газом был водород. («Катастрофы водородных дирижаблей»: [https://translated.turbopages.org/proxy\\_u/en-ru.ru.0060fa2d-67bd7213-392d4f95-74722d776562/https/hindenburg.fandom.com/wiki/Hydrogen\\_Airship\\_Disasters](https://translated.turbopages.org/proxy_u/en-ru.ru.0060fa2d-67bd7213-392d4f95-74722d776562/https/hindenburg.fandom.com/wiki/Hydrogen_Airship_Disasters)). И это при том, что дирижабли не стали самым массовым видом летательных аппаратов.

Но гибель «Гинденбурга» затмила все прочие пожарные катастрофы дирижаблей, наполненных водородом, и на несколько десятилетий закрыла тему дирижаблестроения в глобальных масштабах.

политический лексикон было введено слово «импортозамещение» с неопределённым смыслом и неопределённым местом самого явления «импортозамещения» в политике государства.

Первый вопрос, связанный с политикой обеспечения импортонеуязвимости: *Позволяют ли системообразующие принципы построения экономики страны обеспечить её импортонеуязвимость?* — По отношению к послесталинскому СССР и постсоветской России ответ на этот вопрос отрицательный.

Причины этого в том, что система управления народным хозяйством СССР и его функциональная структура были реорганизованы в хрущёвские времена вредительским образом, а после отстранения Н.С. Хрущёва, последствия его реформ устранены не были. Так называемые «косыгинские реформы» 1965 г. тоже были вредоносными и в конечном итоге привели к научно-техническому и экономическому отставанию СССР от США и других передовых в научно-техническом отношении государств капиталистического мира, если оценивать не отдельные достижения, а качество массово выпускаемой продукции.

Экономика же постсоветской России в 1990-е гг. сформировалась под прикрытием следующих лживых идеологем, внедрённых в психику множества людей в СССР из-за рубежа во исполнение Директивы Совета национальной безопасности США 20/1 от 18.08.1948 г. «Цели США в отношении России»<sup>2</sup>:



- Социализм в СССР — историческая ошибка, в 1917 г. мы свернули с магистрального пути развития цивилизации в тупик (на фото слева манифестация — оболваненных этой и следующей идеологемами).
- Плановая экономика неэффективна, она в силу ошибок субъективизма и исключительно директивно-адресного («командно-административного» способа управления<sup>3</sup>) обречена проигрывать рыночной, в которой есть место для проявления творческой инициативы предпринимателей, не ограничиваемой указаниями бюрократов из партаппарата и правительства, и действует объективный фактор

оценки полезности для общества всего производимого: это — «невидимая рука» рынка, обладающая непостижимой способностью безошибочно регулировать продуктообмен в обществе наилучшим образом, что подтверждается научно-техническим лидерством и высоким уровнем качества продукции и жизни таких стран, как США, ФРГ, Франция, Япония, Швеция.<sup>4</sup>

- Управление процессом глобализации в принципе невозможно: все теории заговоров с целью достижения мирового господства фактологически недостоверны, верить в них — удел людей невежественных и психически больных.<sup>5</sup>
- Нации в процессе глобализации естественным образом конкурируют друг с другом, и потому для обеспечения конкурентоспособности России необходимо по заветам нобелевского лауреата Милтона Фридмана перейти к либерально-рыночной экономике, на основе которой живут все передовые страны.

Эти четыре идеологемы прикрывали реальную политику, а именно — уничтожение СССР и структурную реорганизацию и встраивание обломков экономики СССР, включая и экономику России,

<sup>2</sup> Директива СНБ США 20/1 от 18.08.1948 г. опубликована на сайте: [http://www.sakva.ru/Nick/NSC\\_20\\_1R.html](http://www.sakva.ru/Nick/NSC_20_1R.html).

<sup>3</sup> Термин из времён перестройки, придуманный агитаторами за переход к рынку.

<sup>4</sup> О том, что большинство населения Земли, проживающее в странах «третьего мира» (бывших колониях великих держав), также обладающих «рыночной экономикой», из поколения в поколение влечит существование в беспросветной нищете, — умалчивалось. Умалчивалось и о том, что при всех его недостатках СССР входил в десятку мировых лидеров по качеству жизни населения и при этом не участвовал в ограблении лидерами капитализма их бывших колоний — стран «третьего мира».

<sup>5</sup> Фактология, представленная в книге А. Селянинова «Тайная сила масонства» (1911 г.) была вне публичного обсуждения, как и фактология, представленная в книге Ральфа Эпперсона «Невидимая рука. Введение во взгляд на историю как на заговор» (первое издание в США в 1985 г.). С учётом этой фактологии опровергать управляемый характер течения глобализации в несколько последних столетий — удел лжецов и доверчивых идиотов, чьи предубеждения и страх не позволяют им вникнуть во взаимосвязи фактов истории и текущей политики, игнорируемых в официозе политики, исторической науки и СМИ.

в подконтрольную «коллективному Западу» мировую экономику, что требовало уничтожения финансово-экономического суверенитета страны. Эта структурная реорганизация и встраивание в мировую экономику экономики постсоветской России выразились в построении её организационно-технологического комплекса и кредитно-финансовой системы на системообразующих принципах, выраженных в так называемом «Вашингтонском консенсусе» (см. раздел 1.1), и условиях, на которых страна была допущена к участию во *Всемирной торговой организации (ВТО)*, от которой Россия никакой пользы не получила и не получит до тех пор, пока не начнёт осуществлять собственную концепцию глобализации.

Эти системообразующие принципы и условия участия в ВТО, в случае подчинения им государства, гарантируют: 1) уничтожение финансово-экономического суверенитета государства и 2) несамодостаточность его экономики в аспекте производства и потребления продукции, что исключает достижение и поддержание его импортонеуязвимости. **Жизненная состоятельность именно такой их оценки подтверждается исторической практикой всей постсоветской эпохи.**

Как следствие место и роль каждого государства в так называемом глобальном «разделении труда», т.е. производственная специализация его экономики, финансовый климат в нём, задающий параметры рентабельности определённых производств и заведомой нерентабельности других, доходы от экспорта, обуславливающие возможности импорта не производимой в нём продукции, задаются не самим государством, а реальными хозяевами и заправилами транснациональной банковской системы и политическими мафиями, чья периферия развёрнута в этом государстве, в его политическом офицозе<sup>6</sup>, в науке<sup>7</sup> (если она есть в государстве), в системе образования<sup>8</sup>.

Соответственно, импортоуязвимость постсоветской России — целенаправленно созданное её системное свойство, запрограммированное системообразующими принципами построения постсоветской государственности и экономики страны.

Это было сделано отечественными реформаторами в годы перестройки и в 1990-е годы при кураторстве их деятельности извне транснациональными политическими мафиями; кроме того, сотрудники ЦРУ в качестве консультантов и советников в государственной власти России 1990-е годы — это часть нашей истории, и не надо думать, что они оказывали помощь в развитии России, в становлении в ней реальной демократии-народовластия; они работали на построение режима её эксплуатации внешнеполитическими и глобально-политическими силами.

В этом и есть причины, под воздействием которых сенатор А.А. Клишас ещё в мае 2022 г. вынужден был признать: «Программа импортозамещения провалена полностью. Ничего нет, кроме бравурных отчётов отраслевых ведомств»<sup>9</sup>, хотя к этому времени прошло 10 лет с того момента, как тема импортозамещения была провозглашена в политическом офицозе России. Но и без этого признания А.А. Клишаса видно по полкам магазинов, аэропортам, автодорогам, что программа импортозамещения провалена. — Системообразующие принципы построения экономики России не позволяют обеспечить импортонеуязвимость даже по минимуму, не говоря уж об обеспечении импортонеуязвимости на основе лидерства страны в инновационном развитии глобальной цивилизации.

---

<sup>6</sup> Именно периферия транснациональных политических мафий в каждом государстве генерирует управленческие решения и манипулирует их проведением в жизнь через парламенты, аппараты правительств и прочие структуры государственной власти.

<sup>7</sup> Наука — консультанты политиков от науки — «научно обосновывает» предлагаемые управленческие решения и также соучаствует в генерации предложений по решению разного рода проблем общества.

<sup>8</sup> Готовит политиков и представителей науки, чьи убеждения будут соответствовать проводимой глобальной политике, месту и роли конкретного государства в ней. См. выдержку о роли экономических теорий в политике из книги Дж.К. Гэлбрейта «Экономические теории и цели общества» в разделе 1.2.

<sup>9</sup> («Московский комсомолец», 19.05.2022 г.: [https://www.mk.ru/politics/2022/05/19/senator-klishas-programma-importozameshheniya-provalena-polnostyu.html?utm\\_source=yxnews&utm\\_medium=desktop](https://www.mk.ru/politics/2022/05/19/senator-klishas-programma-importozameshheniya-provalena-polnostyu.html?utm_source=yxnews&utm_medium=desktop)).

То обстоятельство, что антироссийские санкции оказались «дырявыми» (в том смысле, что многие из них удалось обойти) — не столько результат эффективности внешней политики России, сколько следствие того, что санкции вводились либерально-рыночным «коллективным Западом», а «мировая закулиса», которая держит монополию на глобальную политику, не заинтересована в крахе России, и усилении за её счёт «коллективного Запада», поскольку с середины XIX в. работает на ликвидацию либерально-рыночного капитализма, породившего глобальный биосферно-социальный коллапс, именуемый «экологическим кризисом». См. далее гл. 11.



Обеспечение импортонеуязвимости в условиях глобализации, управляемой хозяевами «коллективного Запада», стремящимися к безраздельному мировому господству, может носить вариативный характер и при разработке программ обеспечения импортонеуязвимости необходимо осознавать, какой вариант целесообразно реализовывать соответственно целям обеспечения политики государства.

**Вариант первый.** Импортонеуязвимость как следствие введённого государством запрета на импорт чего бы то ни было это — «автаркия», т.е. полная изоляция и вывод хозяйства страны в такой режим, в котором всё необходимое для жизни общества и осуществления политики государства производится в самом государстве, и соответственно из-за рубежа ничего не импортируется, в том числе и лицензии, и научно-техническая информация, хотя разведка может заниматься экономическим шпионажем за рубежом, что позволяет перенимать зарубежные научно-технические достижения и интегрировать их в свою экономику.

Но режим полной изоляции может быть опасен тем, что государство может застрять в «каменном веке», если научно-технический прогресс вообще либо на каких-то направлениях, определяющих образ жизни и достаточную обороноспособность в будущем, протекает за рубежом быстрее, нежели в самом замкнувшемся в автаркии государстве (жертвами такой политики в прошлом стали Китай и Япония, жившие в режиме самоизоляции на протяжении нескольких веков до середины XIX века)<sup>10</sup>.

**Вариант второй.** Он может быть охарактеризован словами: всё производим сами в необходимых количествах, но следим за мировым научно-техническим прогрессом и перенимаем его достижения, либо покупая лицензии, либо воспроизводя у себя самостоятельно аналоги и совершенствуя их<sup>11</sup>. Оба варианта (покупка лицензий и собственное творчество) могут дополнять друг друга. Этот режим можно назвать собственной полной производственной самодостаточностью в сочетании с культурным сотрудничеством с зарубежьем<sup>12</sup>.

**Вариант третий.** Это — наилучший, самый надёжный режим обеспечения импортонеуязвимости — лидерство страны в научно-техническом прогрессе, прежде всего на направлениях, определяющих образ жизни будущего и свою достаточную обороноспособность, исключая возникновение иллюзии безнаказанности в политическом истеблишменте потенциальных агрессоров.

В этом варианте обеспечения импортонеуязвимости нет надобности производить у себя всё без исключения, поскольку открывается возможность импортировать всё, чего не достаёт в своей ресурсной базе и конечной продукции, если это производится за рубежом. Собственное производство по каким-то видам продукции может либо полностью отсутствовать, либо покрывать потребности общества и политики государства лишь частично. Такая политика высвобождает ресурсы общества, которые могли бы быть заняты в массовом производстве аналогов импортируемой продукции, на научные исследования и НИОКР, обеспечивающие лидерство страны в научно-техническом прогрессе и в дальнейшем<sup>13</sup>. Но этот вариант требует превосходства в культурной состоятельности населения, поскольку без этого невозможно быть лидером в научно-техническом прогрессе — т.е. в массовой реализации научно-внедренческих циклов (см. далее гл. 10).

В этом варианте опасность может представлять отказ от производства чего-либо у себя в полном объёме, необходимом для удовлетворения потребностей. В этом случае *скоротечное* сокращение и тем более полное прекращение поставок из-за рубежа соответствующих видов продукции неизбежно

---

<sup>10</sup> Ф.Э. Дзержинский (1877 — 1926) о недопустимости автаркии: «Я не проповедаю, что мы [Россия] должны изолироваться от заграницы. Это совершенный абсурд. Но мы обязаны создать благоприятный режим развития тех отраслей, которые жизненно необходимы и в которых мы можем конкурировать с ними» (О государстве. 1925 г. Председатель Высшего Совета Народного хозяйства СССР).

<sup>11</sup> Кто-то из физиков высказался в том смысле, что главный секрет атомной бомбы — в том, что её можно создать, всё остальное — мелкие детали: организация научно-исследовательских работ и создание техники и технологий на основе результатов научных исследований.

<sup>12</sup> Ф.Э. Дзержинский о стратегии развития народного хозяйства: «Вести экономическое строительство нужно под таким углом зрения, чтобы СССР из страны, ввозящей машины и оборудование, превратить в страну, производящую машины и оборудование... Широко внедрить в производство достижения научно-технического прогресса. Если эта работа не будет вестись, нам угрожает закрытие наших заводов и рабство заграничному капиталу. Если мы теперь деревянная, лапотная Россия, то мы должны стать металлической Россией...» (О государстве. Из предсмертного выступления 20 июля 1926 г.)

<sup>13</sup> В таком режиме США жили практически весь XX век.

создаст проблемы более или менее продолжительного характера. Профилактирование реализации такой угрозы требует от государственной власти:

- поддержания собственного производства, обеспечивающего сохранение и развитие соответствующих научных и инженерных школ, но покрывающего потребности в соответствующих видах продукции частично.
- готовности организационно-технологического комплекса народного хозяйства в короткие сроки расширить производство продукции, аналогичной импортируемой, до необходимого уровня в случае прекращения поставок из-за рубежа или угроз такого рода.

**Вариант четвёртый.** Сочетание второго и третьего вариантов в том смысле, что собственное производство отчасти основывается на импорте каких-то производственных ресурсов; ведётся отслеживание научно-технического прогресса за рубежом, и его достижения так или иначе внедряются в свою экономику. При этом *поддерживается готовность в короткие сроки расширить производство продукции, аналогичной импортируемой, до необходимого уровня в случае прекращения поставок из-за рубежа или угроз такого рода.* Лидерство в научно-техническом прогрессе может быть достигнуто, а может быть и не достигнуто, но политика государства должна быть направлена на достижение лидерства страны в научно-техническом прогрессе.

---

Если рассматривать задачу обеспечения импортонеуязвимости России, то необходимо вспомнить историю. В годы второй мировой войны задачи по бомбардировке стратегической авиацией США промышленных и логистических объектов Германии ставились в том числе и на основе анализа экономики Германии посредством применения балансовых моделей. На основе балансовых моделей выявлялись предприятия, которые:

- являлись поставщиками продукции для как можно большего количества других предприятий, вследствие чего уничтожение предприятий-поставщиков остановит работу предприятий-потребителей;
- являлись потребителями продукции как можно большего количества других предприятий, которые будут деградировать при отсутствии потребителей их продукции.

Так же выявлялись и логистические объекты (транспортные узлы и склады), наиболее значимые для функционирования производственно-потребительской системы третьего рейха в целом, выведение которых из строя было способно парализовать множество предприятий.

Если США и «коллективный Запад» не в конце деградировали, то и экономические санкции в отношении России были введены не наобум, а на основе анализа балансов продуктообмена и финансового обмена в экономике России и её экспортно-импортных балансов.

**Поэтому антисанкционная политика РФ, ориентированная на достижение импортонеуязвимости, не может быть эффективной до тех пор, пока не будет создана система моделирования и планирования экономического обеспечения политики государства, которая бы основывалась на управленчески состоятельных балансовых моделях и выработке политики в согласии с объективными закономерностями, которым подчинена жизнь людей при всех масштабах рассмотрения — от персонально-личностного до глобально-цивилизационного.**

Импортонеуязвимость на практике — это организация производства и производство того, что не производится в стране либо вообще, либо в необходимых объёмах. **Предметно импортонеуязвимость — это порождение конструкций или ингредиентного состава определённых видов продукции и разработка технологий и организации их производства, построение систем управления качеством продукции, соответствующих технологической специфике предприятий.** Это — дело научных и инженерных (проектно-конструкторских и технолого-организационных) школ, которые не возникают по росчерку пера бюрократа, а вырабатываются и воспроизводятся творческими личностями в течение длительного времени (от примерно десяти лет и более). Юристы и финансисты с этой задачей справиться в своём большинстве не могут, поскольку её решение требует проведения соответствующей научно-технической политики во всех отраслях, что в свою очередь требует широкого и детально развитого кругозора, который может сформироваться только на основе естественнонаучного образования и лежащих в его основе интересов.

Однако с начала хрущёвских времён по настоящее время научные и инженерные школы в СССР и в постсоветской России деградировали и продолжают деградировать: 1) система образования не даёт необходимого количества творцов<sup>14</sup> и 2) государственная политика распределения доходов населения в зависимости от характера занятости настроена на первоочередное удовлетворение потребностей тех, кто существует за счёт творчества других людей<sup>15</sup>. Поэтому новые конструкции, ингредиентные составы, технологии и организации производства в ближайшей перспективе не могут массово возникать (их просто некому создавать), а мировой уровень качества импортозамещаемой и собственной инновационной продукции не может обеспечиваться неумехами, приставленными к производственному оборудованию. А отдельные научно-технические достижения в этой культурной среде не могут подменить научно-технический прогресс как массовое социальное явление.

Кроме того, новые конструкции и ингредиентные составы, могут потребовать создания новых производств в других отраслях и создания новых отраслей и соответствующего технологического оборудования и инфраструктур, а это — задачи проектирования межотраслевых и межрегиональных балансов продуктообмена и управления балансами в ходе осуществления планов.

**Поэтому задача обеспечения импортонеуязвимости по второму — четвёртому вариантам может быть решена только на основе построения плановой экономики, в которой будет место для реализации творческих инициатив граждан и коллективов.**

---

<sup>14</sup> Бывший министр науки и образования РФ А.А. Фурсенко, выступая на ежегодном молодёжном форуме на Селигере 23 июля 2007 г., заявил: *«Недостатком советской системы образования была попытка формировать человека-творца, а сейчас задача заключается в том, чтобы взрастить квалифицированного потребителя, способного квалифицированно пользоваться результатами творчества других»*. — Он понесёт ответственность по ст. 275 УК РФ либо по-прежнему будет числиться выдающимся отечественным государственным деятелем?

<sup>15</sup> *«Дешёвый труд — это такое конкурентное преимущество»* — бывший вице-спикер Госдумы, лидер фракции партии «Единая Россия», кандидат юридических наук, Владимир Абдуалиевич Васильев, выступая в программе «Персона Грата» «Радио России» 18.12.2013 г. — С того времени в государственной политике распределения доходов населения не многое изменилось, как результат:

- у «не-олигархов» А. Усманова и А. Мордашова (и других «не-олигархов») есть деньги на строительство океанских супер-яхт длиной порядка 150 м (больше крейсера «Аврора»), совокупная строительная стоимость которых превосходит строительную стоимость крейсера типа «Москва»;
- в бюджете же государства не нашлось денег ни на своевременную комплексную модернизацию погибшего крейсера «Москва» ни на обновление корабельного состава ВМФ России в соответствии с новыми факторами ведения войны на море и задачами обороноспособности страны;
- и при этом изрядная доля населения выживает, работая на износ на нескольких работах, или деградирует и вымирает, не видя смысла в работе на эту социально-экономическую систему, в которой простонародье — не более, чем один из воспроизводимых экономических ресурсов.



## 9. Планирование в процессе обеспечения экономической безопасности общественного развития в широком смысле

### 9.1. Общая структура задачи

#### обеспечения экономической безопасности общественного развития в широком смысле

Обеспечение экономической безопасности в широком смысле эквивалентно решению третьей из числа задач, названных в разделе 3. Это предполагает отказ от либерально-рыночной экономической модели и реализацию в государственном макроэкономическом управлении циклики решения частных управленческих задач, представленной на рис 9.1-1.



Рис. 9.1-1. Взаимная обусловленность частных управленческих задач в ходе обеспечения экономической безопасности общественного развития в широком смысле.

Рис. 9.1-1 нуждается в пояснениях. Представленная на этом рисунке циклика постановки и решения частных управленческих задач требует опоры государственного и бизнес-управления на объективные закономерности, обуславливающие жизнь человеческого общества. Как уже было отмечено в разделе 6.1, эти закономерности можно разделить на 6 групп. В каждой из них закономерности оказывают то или иное воздействие друг на друга, а также — и на закономерности других групп, поскольку *Мир един и целостен*:

1. Человечество — часть биосферы, и существуют объективные закономерности, регулирующие:
  - 1) взаимодействие биосферы и Космоса,
  - 2) формирование биоценозов и
  - 3) взаимодействие биологических видов друг с другом в пределах биосферы.

2. Человечество — специфический биологический вид, и существуют специфические биологические (физиологические и психологические) видовые закономерности, регулирующие его жизнь<sup>1</sup>.
3. Существуют нравственно-этические (религиозные и *ноосферные*<sup>2</sup>) закономерности, регулирующие взаимоотношения обладателей разума и воли. И вопреки мнению многих закономерности этой категории выходят за пределы человеческого общества, а этика, диктуемая с иерархически более высоких уровней в организации разного рода систем, — обязательна для иерархически низших уровней и отступление от её норм наказуемо. Соответственно отступничество от объективной праведности — главная нравственно-мировоззренческая причина глобального биосферно-социального экологического кризиса.<sup>3</sup>
4. Культура, которую генетически предопределённо несёт человечество, является информационно-алгоритмической системой. Культура вариативна, в том смысле, что как информационно-алгоритмическая система, она может быть ориентирована на достижение различных целей, на различных путях жизни общества, различными средствами. И существуют социокультурные закономерности, следование которым гарантирует устойчивость общества в преемственности поколений, а их нарушение способно привести к его исчезновению в течение жизни нескольких поколений под воздействием деградиционных процессов.
5. Исторически сложившаяся культура всех обществ нынешней глобальной цивилизации такова, что мы вынуждены защищаться от природной среды техносферой. Техносфера воспроизводится и развивается в ходе хозяйственной и финансовой деятельности, и существуют финансово-экономические закономерности, предопределяющие как развитие общественно-экономических формаций, так и их деградиацию и крах.
6. Всё это в совокупности может приводить к конфликтам интересов и конфликтам разных видов деятельности, разрешением которых необходимо управлять. И существуют объективные закономерности управления, единые для всех процессов управления, будь то езда малыша на трёхколёсном велосипеде либо комплексный проект, осуществляемый несколькими государствами на принципах частно-государственного партнёрства.

---

<sup>1</sup> Специфические видовые закономерности лежат в основе науки, именуемой «эргономика», которая изучает проблематику соответствия объектов техносферы анатомии, физиологии и психологии человека. Однако эргономика не входит в стандарт инженерного образования.

<sup>2</sup> В 1920-е — 1930-е гг. Владимиром Ивановичем Вернадским (1863 — 1945) и Пьером Тейяром де Шарденом (1881 — 1955) была высказана идея ноосферы — «сферы разума» планеты Земля, регулирующей всё, что происходит на планете, в русле объемлющих жизнь планеты общекосмических закономерностей. Для первой половины XX века идея ноосферы явилась научным достижением, разграничивающим исторические эпохи. Она обязывает людей стать действительно разумными и интегрировать цивилизацию в биосферу и гармонизировать внутрисоциальные отношения как в масштабах национальных обществ, так и в глобальных масштабах на основе новой — ноосферной — этики, которую необходимо выработать и привить обществам. Фактически В.И. Вернадским и П.Т. де Шарденом был предложен выход из кризиса глобальной цивилизации, который в предшествующие времена усугублялся на протяжении нескольких веков, когда психология индивидуализма была господствующей и определяла личностную культуру мировосприятия и мышления учёных, педагогов, политиков, предпринимателей. Однако, вся система всеобщего и вузовского образования и содержание учебных курсов естествознания и обществоведения во всех странах мира таковы, будто В.И. Вернадского и П.Т. де Шардена никогда и не было в истории человечества. Поэтому подавляющее большинство тех, кто получил высшее образование (и в особенности в области гуманитарных наук и обществоведения) в своём большинстве ничего не способны рассказать о том, что такое ноосфера и как она воздействует на жизнь индивидов и обществ.

Если же говорить об отечественной истории, то едва ли не единственное более или менее широко известное произведение, в котором отдана дань идее ноосферы и читателю даётся представление о её роли в жизни цивилизации, — социально-философский роман «Час быка» Ивана Антоновича Ефремова (1907 — 1972), оказавший своё воздействие на формирование некоторой части ныне активных поколений. В нём И.А. Ефремов пишет как об уже достигнутом нашими потомками результате: *«Очистка ноосферы от лжи, садизма, маниакально-злых идей стоила огромных трудов человечеству Земли»*. При этом в одном из мест романа он подчёркивает: **О ноосфере надо заботиться больше, чем об атмосфере.** И это — действительно то, чем необходимо заниматься. [23].

<sup>3</sup> А сам кризис, если исходить из методологии ДОТУ, — замыкание на человечество подавляюще-сдерживающих обратных связей, что должно интерпретироваться как «намёк» иерархически высшего управления людям на необходимость строить жизнь в соответствии с объективными закономерностями бытия.

Если исходить из того, что названные группы закономерностей существуют<sup>4</sup>, то в каждом регионе, обладающем физико-географическим своеобразием, интегральный биосферно-экологический показатель<sup>5</sup>, который можно метрологически состоятельно формализовать и ввести в модели, на основе которых в процессе управления по полной функции может строиться прогностика, это — распределение земель между:

- Заповедными зонами с первозданной природой, в которых не ведётся хозяйственная деятельность, и посещение которых посторонними людьми возможно только в организованном порядке с санкции и под контролем сотрудников заповедников в согласии с биоритмикой биоценозов заповедных зон. Функциональное назначение заповедников в жизни биосферно-социально-экономической системы — быть источником экспансии биологических видов на сопредельные территории, где цивилизация мешает их естественному полноценному воспроизводству. Для этого требуются не только обширные «национальные парки», но и заповедные зоны существенно меньшего размера, распределённые по территории государства исходя из необходимости поддержания устойчивости биосферы во всех его регионах.
- Зонами, в которых природная среда доминирует, но имеет место эпизодическое воздействие цивилизации или в которых хозяйственная деятельность не настолько интенсивна, чтобы под её воздействием уничтожались природные ландшафты и гибли биоценозы.
- Сельхозугодьями.
- Населёнными пунктами.
- Промышленными предприятиями и полигонами по переработке и утилизации производственных и бытовых отходов деятельности цивилизации, на территории которых существование сколь-нибудь богатых по видовому составу (если не считать микроорганизмов) биоценозов практически невозможно.

Реальная структура землепользования может допускать дальнейшее наращивание в регионе хозяйственной деятельности и численности населения, а может требовать их сокращения и коррекции структуры в интересах оздоровления экологии и повышения качества жизни населения.

В анализе проблематики биосферно-социального взаимодействия можно последовать подходу, предложенному в 1974 г. греческим архитектором К.А. Доксиадисом<sup>6</sup>. Он предлагает шкалу градации ландшафтов, включающую 12 типов, каждый из которых характеризуется степенью угнетения цивилизацией естественно-природных ландшафтов: от первозданной природы до техносферного ландшафта без каких-либо самовоспроизводящихся природных биоценозных включений. Некоторые из 12 предлагаемых им типов могут включать подтипы.

С помощью такой шкалы можно охарактеризовать в целях обеспечения биосферно-экологической безопасности общества любой регион планеты, площадь которого достаточно велика, чтобы на ней можно было выделить «кванты»<sup>7</sup> хотя бы некоторых из типов ландшафтов, предусмотренных классификацией К.А. Доксиадиса или иной классификацией аналогичного назначения. При этом надо

---

<sup>4</sup> Скептики могут быть не согласны с утверждением о воздействии объективных закономерностей названных групп на жизнь человечества в целом и культурно своеобразных обществ и социальных групп, поскольку в системе всеобщего и высшего профессионального образования в области социологии, политологии, государственного и муниципального управления, юриспруденции и социальной философии в общем-то ничего не говорится об объективных закономерностях 1-й — 4-й групп, а сведения, относящиеся к закономерностям 5-й и 6-й групп, носят в стандартных образовательных курсах обрывочный или неадекватный характер.

<sup>5</sup> Абсолютный биосферно-экологический показатель, однако, плохо поддающийся формализации, — устойчивость биоценозов, т.е. их устойчивость их видового состава при отсутствии «красной книги», в которую записаны исчезающие биологические виды и виды, не оказавшиеся в ситуации, когда они не способны к поддержанию своей численности в естественной среде.

<sup>6</sup> Более обстоятельно об этом см. [86, с. 324-328].

<sup>7</sup> Ещё один аспект «квантованности» ландшафтов состоит в том, что сокращение характеристических размеров «кванта» (двух и более его поперечников — длина и ширина и может быть размеров ещё в некоторых направлениях) ниже некоторого минимума (в угоду бытовым или хозяйственным потребностям цивилизации) будет иметь следствием деградацию сформировавшегося в пределах «кванта» биоценоза вплоть до его гибели вследствие сверхкритического падения численности некоторых из составляющих его биологических видов. Это имеет следствием разрушение трофических цепей, на основе устойчивости которых воспроизводится биомасса в биоценозе, и может оказывать воздействие на другие биоценозы. В результате, утратив площади воспроизводства, прежний биоценоз, локализованный на остаточных площадях, деградирует и гибнет (в подавляющем большинстве случаев замещается иным, более примитивным по видовому составу и объёму биомассы).

См. также [52].

понимать, что структура землепользования в тех или иных статистических показателях только отображается, а в жизни все без исключения такого рода статистические данные имеют конкретную географическую локализацию (привязку к местности) и выражаются в своеобразии ландшафтов, которое лежит в основе их типологии при построении структуры землепользования.

Анализируя вариативную структуру распределения долей каждого из типов ландшафтов в общей площади территории, К.А. Доксиadis рекомендует в качестве оптимума структуру землепользования, представленную на рис. 9.1-1 в верхнем правом его сегменте, позволяющую по его оценкам обеспечить как устойчивость биосферы, так и хозяйственную деятельность и быт цивилизации. В оптимальной на его взгляд структуре:

- 40 % площади должны составлять территории, обладающие тем или иным заповедным статусом, на которых хозяйственная деятельность практически полностью запрещена, а несанкционированная хозяйственная деятельность юридически квалифицируется как разновидность браконьерства (браконьерство же при ориентации политики государства на обеспечение экономической безопасности в широком смысле должно относиться к тяжким и особо тяжким составам преступления);
- 42 % — территории, посещение которых людьми признаётся допустимым в целях отдыха и ограниченного ведения хозяйственной деятельности, не нарушающей устойчивости биоценозов в их сложившихся границах;
- 10,5 % — сельхозугодья, т.е. территории, занятые теми или иными искусственно сформированными биоценозами, целенаправленно культивируемыми цивилизацией;
- 7,3 % — территории населённых пунктов, транспортных инфраструктур и промышленных предприятий (за исключением тяжёлой промышленности и переработки отходов);
- 0,2 % — площади под предприятиями тяжёлой промышленности и предприятиями по переработке и утилизации отходов, на территории которых естественные биоценозы существовать не могут.

Соответственно на основе анализа структур землепользования можно выработать биосферно-экологическую политику государства. Следует отметить, что СССР в конце сталинской эпохи имел успешный опыт разработки и осуществления биосферно-экологической политики [115, 123], который, однако в послесталинские времена не только не получил дальнейшего развития, но впоследствии был предан забвению, что повлекло за собой многочисленные и повсеместные экологические и социальные бедствия разной степени тяжести.

Одним из аспектов биосферно-экологической политики является определение биосферно допустимой экологической ниши, которую в каждом регионе, обладающем физико-географическим своеобразием, может занимать цивилизованное общество (этому соответствуют блоки 1 и 2 в структуре рис. 9.1-1). В конечном итоге это предполагает отказ от исторически сложившегося образа жизни цивилизации (мегаполисы и деградирующие финансово несостоятельные деревни) и перехода к образу жизни на основе ландшафтно-усадебной урбанизации (об этом далее более обстоятельно в разделе 9.3)<sup>8</sup>, позволяющей поддерживать устойчивость биосферы и воспроизводство здоровых поколений, сочетать в себе удобства городского образа жизни со здоровьем сельского образа жизни, и свободного от недостатков каждого из них при опоре на современные и перспективные технологии и организацию макро- и микро- уровней экономики.

Вторым аспектом биосферно-экологической политики является разработка мероприятий по преодолению последствий экологических катастроф, имевших место в прошлом, и по улучшению биосферно-экологической обстановки в целом во всех регионах государства и на сопредельных территориях иных государств с их участием (Земля — наш общий дом, а экологические бедствия в одних регионах могут сказываться на качестве жизни в регионах, удалённых от них на сотни и тысячи километров).

В этой связи необходимо указать на следующее обстоятельство. Расширение сельхозугодий под воздействием стихии рынка запускает процесс деградации и гибели естественно-природных биоценозов по причине сокращения их размеров до величин, при которых они утрачивают устойчивость вследствие эффекта «квантованности». Это происходит повсеместно и носит массовый характер. Кроме того, если расширение сельхозугодий происходит за счёт изведения лесов и болот, то

---

<sup>8</sup> Ландшафтно-усадебная урбанизация — это одно-, двухэтажная Россия небольших поселений с усадебной застройкой, интегрированных в природную среду и утопающих в зелени садов, так или иначе интегрированных в общественное объединение труда во многоотраслевой производственно-потребительской системе государства. См. далее раздел 9.3.

изменяется водный баланс территории, что может иметь последствия и для сопредельных территорий, чему примером биосферно-социальная катастрофа в Приаралье.

Вообще, управление водным балансом территорий — основа биосферно-экологической политики, поскольку видовое богатство биоценозов на континентах обусловлено прежде всего прочего тремя факторами: 1) распределением по сезонам года солнечного тепла и света, 2) параметрами круговорота воды в регионе, 3) высотой территории над уровнем моря. Поэтому для большинства регионов Российской Федерации первостепенный вопрос это — политика формирования и поддержания режима охранных зон болот, озёр, ручьёв и рек.

Наряду с этим особенностью исторически сложившейся культуры ведения сельского хозяйства является то, что монокультуры, концентрируемые в одном ареале и взращиваемые на больших площадях, практически беззащитны по отношению к «агрессии» против них со стороны биологических видов, представляющих естественные биоценозы в окрестностях сельхозугодий. Но миропонимание цивилизации не позволяет прекратить эту войну традиционного сельского хозяйства и естественных биоценозов. И в этой войне человек, защищая массивы монокультур, уничтожает окрестные биоценозы применением сельхозхимии, неумелой мелиорацией и т.п. Альтернативой сельскому хозяйству на основе монокультур может стать пермакультура [102, 140]. Исходный принцип «пермакультуры» состоит в целенаправленном формировании искусственных биоценозов, компонентами которых являются растения, грибы, животные, птица, рыба, которые могут быть использованы людьми в пищу и быть источниками сырья для некоторых отраслей обрабатывающей промышленности. Как сообщает один из основоположников *практики* современной пермакультуры — австрийский крестьянин Зепп Хольцер, — её производственная отдача в расчёте на единицу площади и одного занятого выше, чем производственная отдача традиционного сельского хозяйства, основанного на массивах монокультур. Практически это выражается в том, что по *заявлению Зеппа Хольцера*<sup>9</sup> он платит налогов в десять раз больше, чем его соседи, ведущие традиционное сельскохозяйственное производство. При этом в пермакультуре, вследствие взаимного влияния друг на друга компонент искусственных биоценозов, может быть сведена к нулю потребность в химикатах сельскохозяйственного назначения, что ставит продукцию пермакультуры вне конкуренции с продукцией традиционного сельского хозяйства по показателям экологичности производства и полезности для здоровья людей. Это позволит исключить и производство продовольствия на основе генномодифицированных организмов и снизить потребности в мощностях химической промышленности со всеми вытекающими из этого благотворными последствиями для экологии и возрождения природной среды.

Определённость биосферно-экологической политики открывает возможности к выработке демографической политики государства, которая должна определить количественные и качественные (медико-биологические и социокультурные) показатели, которыми должно обладать население в каждом регионе, а также — параметры миграции населения между регионами, допустимые как с точки зрения бесконфликтности внутрисоциальных отношений, так и в биосферно-экологических аспектах. При этом необходимо понимать, что **демографическая политика во всех трёх её аспектах (демографическая пирамида, медико-биологические статистики, культурная состоятельность населения) — фактор, которому должна быть подчинена экономическая политика**, а не наоборот (как это имеет место в либерально-рыночной экономической модели, при распространении которой в глобальных масштабах в категорию «экономически избыточного» населения, подлежащего уничтожению теми или иными средствами и способами, может попасть большинство населения тех или иных государств). Хотя демографические параметры и обуславливают возможности ведения экономической деятельности, но экономическое обеспечение демографической политики в указанном выше значении термина, способно повысить как качество жизни, так и расширить возможности ведения экономической деятельности за счёт повышения качества так называемого «человеческого капитала».

Поскольку жизнь цивилизованного общества невозможна без инфраструктур разного рода, то на обеспечение биосферно-экологической и демографической политики должна быть ориентирована и инфраструктурная политика государства (это отражено в блоке 3 на рис. 9.1-1).

Определённость целей и задач биосферно-экологической, демографической и инфраструктурной политик государства — основа для формирования тех составляющих вектора  $f$  конечной продукции, которые не связаны с потребностями обеспечения функционирования государственного аппарата, обеспечения внешней и оборонной политики государства, потребностями общества и государства в

---

<sup>9</sup> Выступление Зеппа Хольцера в сентябре 2010 г. в Санкт-Петербургском государственном аграрном университете.

инвестиционных продуктах, необходимых для поддержания функциональности многоотраслевой производственно-потребительской системы и её дальнейшего развития в целях экономического обеспечения дальнейшего развития общества в гармонии с Природой и обеспечения экономической безопасности в широком смысле на высшем уровне. С учётом этих дополнительных составляющих, обусловленных потребностями государственности как общественного института и потребностями в развитии организационно-технологического комплекса, вектор  $f$  обретает необходимую определённую на исторически продолжительную перспективу. Это открывает возможности к проектированию хронологически преемственной последовательности межотраслевых балансов в форме 7.1-1.

Структурно алгоритмически задача построения хронологически преемственной последовательности межотраслевых балансов в форме 7.1-1 (ей соответствует блок 4 в схеме, представленной на рис. 9.1-1) аналогична задаче поражения управляемым снарядом медленно маневрирующей цели. Эта задача успешно решается в военно-промышленном комплексе (ВПК) с начала 1950-х гг. в целях обеспечения противовоздушной, противоракетной и противолодочной обороны. Хотя в рассматриваемом нами случае она должна решаться в пространстве параметров существенно большей размерности, нежели в задачах ВПК, но в процессе разработки долгосрочных перспективных планов «реальное время», в течение которого должно быть получено жизненно состоятельное решение, это — месяцы и годы, а не минуты и секунды, как в задачах противовоздушной обороны. Поэтому задача решается при обеспечении метрологической состоятельности моделей и управленчески грамотной их интерпретации. Спектр инвестиционных продуктов в составе вектора конечной продукции  $f$  в таком подходе интерпретируется как вектор управляющего воздействия (см. рис. 4-1).

При этом задача планирования — показать те уровни отраслевого производства, ниже которых спектр реального производства не должен опускаться в целях обеспечения устойчивости развития общества. Научно-технический прогресс и нормативно не учитываемые производственные мощности идут в запас устойчивости плана. Если созданы условия для массовой самореализации научно-внедренческих циклов, то многоотраслевая производственно-потребительская система в целом — восприимчива к научно-техническому прогрессу и соответственно, способна адаптироваться к тенденциям изменения техносферы. За исключением устанавливаемых государством цен на товары, принадлежащие базе прейскуранта, все прочие цены формируются регулируемым государством рынком (см. раздел 7).

В таких условиях поддержание рентабельности отраслей в процессе выполнения государственного плана природно-общественно-хозяйственного развития обеспечения экономической безопасности развития общества (с учётом особенностей региональной локализации предприятий) должно обеспечиваться налогово-дотационным механизмом, а платежеспособный спрос населения должен системно защищаться целевыми субсидиями и грантами от уничтожения либерально-рыночным ценообразованием. Дотации, субсидии, гранты могут быть как государственными, так и корпоративными. Кредитно-финансовая система, законодательство о хозяйственной и финансовой деятельности, система стандартизации и сертификации продукции интерпретируются как средства сборки макроэкономической системы из множества административно самостоятельных предприятий, а также как компоненты системы бесструктурного государственного макроэкономического управления. Этому фрагменту циклической алгоритмики государственного управления соответствует блок 5 в схеме, представленной на рис. 9.1-1.

Таким образом частные задачи государственного управления в процессе обеспечения экономической безопасности общественного развития в широком смысле образуют цикл, включающий в себя пять взаимно обуславливающих друг друга своеобразных алгоритмических блоков, что представлено на рис. 9.1-1.

Если говорить о научно-методологическом обеспечении работоспособности каждого из блоков на рис. 9.1-1, то анализ публикаций о теории и практике, относимых к предметной области каждого из блоков, показывает, что проблема не в «непроработанности» каждого из них, а в разрозненности узкоспециализированных научных дисциплин, которые разделены «междисциплинарными пропастями» и в невежестве и управленческой безграмотности управленческого корпуса: политиков, юристов, бизнесменов, топ-менеджеров. В каждой из предметных областей, соотносимых с блоками на рис. 9.1-1, к настоящему времени создан научно-методологический задел, вполне достаточный для выявления и решения соответствующих проблем при должной координации с другими предметными



областями. Инструментарий так называемых «больших данных» (англ. — «Big Data»)<sup>10</sup> и соответствующее программное и компьютерное обеспечение также могут быть использованы в обеспечении управления в соответствии с цикличкой, представленной на рис. 9.1-1.

Поэтому настало время понять три положения:

1. Людей и научные дисциплины должны объединять «общие области», а не разделять «междисциплинарные пропасти», из которых «выползают» чудовищные бедствия.
2. Термины «экология» и «экономика» происходят от одного и того же греческого слова «οἶκος» — *обиталище, жилище, дом, имущество*. Соответственно: в наши дни экология и экономика — две оторванные друг от друга трети одной более широкой научной дисциплины, в которую следует включить и демографию (дом мёртв без живущих в нём и заботящихся о нём и о связанном с ним хозяйстве).
3. ДОТУ — это та методология, освоив которую, можно преодолеть «междисциплинарные пропасти» и создать «общие области», способные объединить людей и частные научные дисциплины: в частности, объединить экономику, экологию, демографию.

И реализовать это понимание надо на практике в течение ближайших нескольких десятилетий в глобальных масштабах, но для этого **необходимо развернуть программу НИОКР в целях создания стандартного программно-алгоритмического комплекса обеспечения функционирования в практике реального государственного управления макро модели, представленной на рис. 9.1-1.**

Т.е. в конечном итоге вопрос реализации в практическом государственном и бизнес-управлении циклички решения частных задач, представленной на рис. 9.1-1, — это вопрос понимания политиками и топ-менеджерами необходимости её реализации и вопрос наличия политической воли, чтобы востребовать соответствующее научно-методологическое обеспечение управления и построить на его основе политическую практику.

По этому разделу можно сформулировать следующие выводы:

1. Объективные закономерности всех ранее названных шести групп задают матрицу путей безопасного развития общества.
2. Общество генерирует свои запросы на потребление природных благ и продукции, которые не всегда и не обязательно лежат в русле путей безопасного развития, задаваемых объективными закономерностями бытия людей.
3. В силу п. 2 обязанность государства отнести запросы общества к одной из двух категорий:
  - вектор целей управления экономикой, вбирающий в себя всё, что необходимо для развития общества и обеспечения устойчивости биосферы;
  - собственные шумы, генерируемые социально-экономической системой, и помехи, вводимые в неё извне, — все те запросы на потребление, удовлетворение которых угрожает безопасности общества и биосферы.
4. Организационно-технологический комплекс и кадровое обеспечение его функционирования должны соответствовать вектору целей управления, т.е. быть способными производить всё в полном соответствии с вектором целей как в аспекте количества, так и качества.
5. Поскольку требование п. 4 не реализуется само собой, то обязанность государства — управлять развитием организационно-технологического комплекса и его кадрового обеспечения так, чтобы он отвечал требованию п. 4.
6. Политика развития культуры общества должна быть направлена на сведение к нулю запросов на потребление, относимых к категории собственных шумов и помех извне, поскольку такого рода запросы порождают тенденции к уходу общества с траектории, лежащей в пределах множества путей безопасного развития, обусловленных объективными закономерностями всех шести групп.

---

<sup>10</sup> Далее «большие данные» — это термин, употребляемый в том значении, которое сложилось в области IT-технологий. См., например, научно-популярную статью: Сьюзен Тиндал. «Большие данные: всё, что вам необходимо знать» (PC Week/RE № 25 (810) 2 октября 2012: <http://www.pcweek.ru/idea/article/detail.php?ID=141962>).



## 9.2. Управленческие и социально-философские основы целесолагания в процессе планирования общественно-экономического развития

Начнём с пояснения ряда обстоятельств, которые в силу управленческой безграмотности люди в большинстве своём игнорируют. Это касается и подавляющего большинства политиков, которые в своём большинстве тоже управленчески безграмотны.

Вектор целей управления (см. раздел 4) — это иерархия целей, упорядоченная в порядке, обратном вынужденному последовательному отказу от целей в случае невозможности осуществления их полной совокупности. Т.е. на первом месте в векторе целей стоит самая значимая цель, а на последнем — самая незначимая — та, от которой придётся отказаться первой при невозможности достижения всех целей. Это обстоятельство оказывает влияние на организацию (и самоорганизацию) и течение процессов управления. И такого рода влияние иерархической упорядоченности компонент вектора целей имеет решающее значение во всех задачах оптимизации управления, поскольку в задачах оптимизации управления обычно стараются свести к минимуму прежде всего ошибки управления по тем параметрам, которые соответствуют наиболее высокоприоритетным целям в векторе целей управления.

Формально математически это означает, что если в  $n$ -мерном пространстве есть две точки, а объект необходимо перевести из одной из них в другую, то даже если существует некоторое множество равновозможных траекторий и ожидаемое время перевода объекта по любой из них — одно и то же, то эти траектории всё же управленчески не эквивалентны. Трёхмерный случай, иллюстрирующий эту неэквивалентность, показан на рис. 9.2-1.



Рис. 9.2-1. Зависимость оптимальной траектории обнуления вектора ошибки от иерархической упорядоченности компонент вектора целей управления.

На рис. 9.2-1  $0x_1x_2x_3$  — пространство формальных параметров, каждый из которых является мерой одной из трёх частных ошибок управления в составе трёхмерного вектора ошибки управления. То есть идеальному режиму управления соответствует начало координат. Радиус-вектор, показанный сплошной линией, идущей из начала координат, это — вектор ошибки управления в момент времени  $t=0$ . Траектории, определяемые последовательностью положений:  $t=0$ ,  $t=t_1$ ,  $t=t_2$ ,  $t=t_3$  и  $t=0$ ,  $t=t_1$ ,  $t=t_1$ ,

$t=t_3$  — ведут из одной и той же точки в одно и то же начало координат, и переход по любой из них длится одинаковое время  $t_3$ . Выбор переходного режима (траектории) субъективно произволен, но первая траектория — наилучшая при упорядоченности вектора целей управления  $(x_1, x_2, x_3)^T$ , вторая — наилучшая при упорядоченности вектора целей  $(x_3, x_2, x_1)^T$ .

В реальном процессе управления иерархия параметров в векторе целей, которой действительно (а не декларативно) подчинён процесс управления, выражается в очередности и в темпах уменьшения вплоть до исчезновения частных ошибок управления (обнуления компонент вектора ошибки): первыми и наиболее быстро убывают ошибки управления по наиболее высокоприоритетным целям; ошибки управления по менее приоритетным целям убывают позднее или более медленно. При этом декларации о благих намерениях управленцев могут соответствовать совершенно иной упорядоченности вектора целей управления, а не той, которая объективно выражает себя в процессе управления вне зависимости от их деклараций и даже вопреки декларациям.

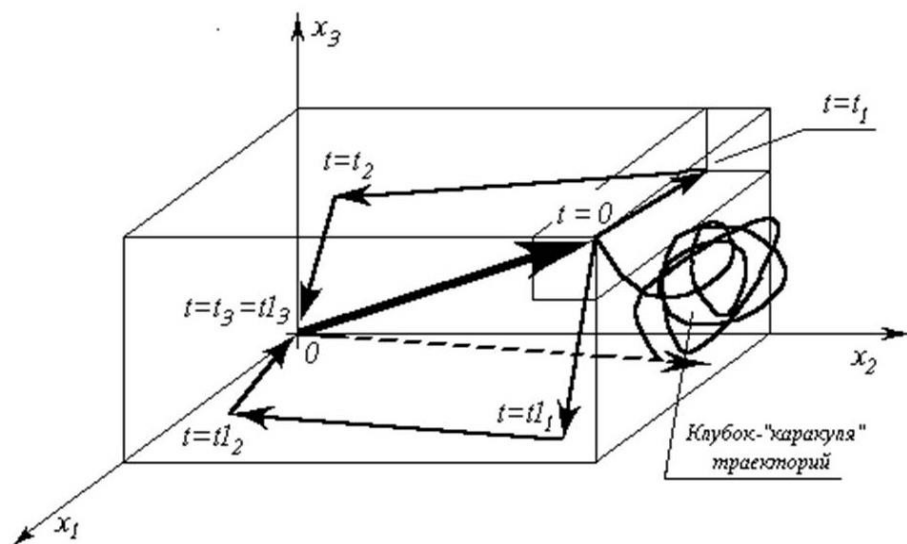
Предположим, что на рис. 9.2-1 представлены траектории движения многоотраслевой производственно-потребительской системы общества в пространстве параметров  $0x_1x_2x_3$ , где:

- $x_1$  — состоятельная оценка недостачи возможностей в получении образования подрастающими поколениями;
- $x_2$  — состоятельная оценка недостачи в питании, в одежде, в жилье, в инфраструктурах;
- $x_3$  — состоятельная оценка неудовлетворённости общества в предметах роскоши, в предметах обозначения высокого социального статуса личности и семьи, в алкоголе, табаке и прочих наркотиках.

В силу действия неформализуемых причинно-следственных связей социокультурных факторов параметры  $x_1$  и  $x_3$  — взаимно исключающие параметры, вследствие чего при упорядоченности вектора целей  $(x_3, x_2, x_1)^T$ , многоотраслевая производственно-потребительская система вряд ли пройдёт по соответствующей такой упорядоченности траектории далее половины пути. Скорее всего, вследствие действия неформализованных в модели факторов, она уклонится в иной ошибочный режим, показанный пунктирным радиус-вектором, идущим из начала координат, который возможно не будет устойчивым балансировочным режимом: ему соответствует «клубковидная» траектория изменения пунктирного радиус-вектора во времени, которая в силу воздействия разного рода социокультурных неформализуемых в балансовых моделях факторов никогда не придёт в начало координат — режим нулевой ошибки управления. Именно на этот путь несколько веков тому назад ступили приверженцы либерально-рыночной экономической модели и так и не смогли на нём достичь всеобщего благоденствия даже в экономически развитых странах, а не то что в глобальных масштабах. Итоги жизни на основе либерально-рыночной экономической модели и такой исторически сложившейся иерархии целей макроэкономического управления печальны.

К 2000 г. они были таковы, что если сократить всё человечество до деревни в 100 жителей, принимая во внимание все пропорциональные отношения, вот как будет выглядеть население этой «деревни»<sup>1</sup>:

Азиатов	57
Европейцев	21
Американцев (северных и южных)	14
Африканцев	8
Женщин	52
Мужчин	48
Не белых	70
Белых	30
Гетеросексуальных	89
Гомосексуальных	11
59 % богатства «деревни» принадлежат	6 (все из США)
Не будут иметь нормальных жилищных условий	80
Неграмотных в «деревне»	70
Будут недоедать	50
Умирать в год будет	1
Рождаться в год	2
Компьютер будет иметь	1
Высшее образование будет иметь	12

И в перспективе к улучшению качества жизни более чем 95 % жителей этой глобальной «деревни» и их потомков при продолжении глобализации на основе идей буржуазного либерализма нет никаких предпосылок. Со времени публикации этого уподобления глобальной цивилизации «деревне» прошло 15 лет и положение стало только хуже.

«Международная благотворительная организация Oxfam<sup>2</sup> перед открытием очередного Всемирного экономического форума в Давосе (январь 2015 г.: наше пояснение при цитировании) попыталась, уже по традиции, привлечь внимание к растущему неравенству в мире.

<sup>1</sup> По данным компании «Фаер и К<sup>0</sup>» (материалы семинара «Гроссмейстер» 2000 г.).

Исследование организации показывает, что доля мирового богатства, принадлежащая самым состоятельным людям (1 %), возросла с 44 % в 2009 году до 48 % в 2014 году. В то же время самые бедные (80 %) на данный момент располагают только 5,5 % мирового богатства, сообщает [Русская служба ВВС](#).

Таким образом, к 2016 году 1 % населения Земли будет обладать большим состоянием, чем остальные 99 %, предупреждает Oxfam» [145].

Ещё в 2011 г. были опубликованы следующие сведения: «Специалисты по системному анализу из Швейцарской высшей технической школы в Цюрихе составили список 147 мировых корпораций, которые контролируют 40 % глобальной экономики и де-факто являются мировым экономическим правительством» [147]. См. также исходную публикацию [160].

Поскольку при этом подавляющее большинство населения Земли не получает достойного человека воспитания и образования, и есть регионы, где большинство населения опущено ниже черты биологической деградации (см. рис. 7.5-2) и вымирает от голода и болезней, то это является объективным показателем того, что сверхбогатое меньшинство, составляющее несколько процентов населения планеты, не в состоянии распорядиться своим богатством с пользой для развития глобальной цивилизации, вследствие чего должно безальтернативно рассматриваться как паразитическая социальная группа.

Несостоятельность этой группы выражается и в том, что производственные мощности мировой экономики не соответствуют потребностям людей в обеспечении экономической безопасности в широком смысле каждого из них, их семей, культурно своеобразных обществ и человечества в целом.

Так мировой автопром — уже на протяжении многих лет — работает не на удовлетворение потребностей людей и реального сектора в транспортных средствах, а на отстой десятков миллионов заведомо непродаемых автомобилей на предпродажных площадках с их последующей утилизацией. В настоящее время в мире порядка 1 миллиарда автомобилей. И тем не менее в условиях насыщения рынка при сложившемся прейскуранте и статистике доходов населения автоконцерны, давно ставшие транснациональными корпорациями, ежегодно производят десятки миллионов автомобилей, изрядная доля которых никогда не найдёт своего покупателя, и при этом автопроизводители не снижают цены на свою продукцию. Автомобили стоят годами на площадках и утрачивают товарные качества, разрушаясь под воздействием погодных условий, после чего утилизируются. И количество непродаемых машин растёт на протяжении нескольких последних лет [65]. — Таковы последствия конкуренции автопроизводителей, и эти последствия — весьма дорогостоящи как в аспекте внутрисоциальных проблем, так и в аспекте биосферно-экологических.

Так искусственно поддерживается занятость в автопроме и в отраслях — поставщиках продукции для автопрома, но при этом с большим вредом для экологии перемалываются без пользы колоссальные объёмы природных и социальных ресурсов. И хотя во всех регионах мира есть множество проблем, которые необходимо решать (экология, развитие культуры, преодоление безграмотности, голода, и т.п.), но «финансовый климат», порождаемый либерально-рыночной экономической моделью, не позволяет переориентировать избыточные производственные мощности автопрома и ряда других отраслей на решение жизненных проблем и удовлетворение потребностей людей и реального сектора в иной продукции. Иначе говоря, эти проблемы, порождённые автоматически-неявным целеполаганием макроуровня либерально-рыночной экономической модели, не могут быть разрешены на её основе.

При этом полезно обратить внимание ещё на одно выражение слабоумия и неадекватного миропонимания приверженцев либерально-рыночной экономической модели.

«В апреле (2014 г.: наше пояснение при цитировании) Евросоюз подвел итоговые данные по ВВП стран-членов. В данные включается и нелегальная деятельность, такая как проституция и торговля наркотиками. К примеру, ВВП Великобритании эти отрасли добавили около 10 млрд фунтов

---

<sup>2</sup> «Организация Oxfam была основана в британском городе Оксфорд в 1942 году как Оксфордский комитет помощи голодающим (англ. Oxford Committee for Famine Relief). Выросшее из него объединение Oxfam International действует с 1995 года и официально зарегистрировано в Гааге. Сейчас это объединение включает 17 гуманитарных организаций из Великобритании, Ирландии, США, Канады, Австралии, Гонконга, Бельгии, Нидерландов и Франции, работающих в 90 странах по всему миру.

Целями Oxfam являются защита прав человека, помощь беднейшим слоям населения, борьба с несправедливостью, установление справедливых правил международной торговли, а также ограничение и сокращение торговли оружием» [145].

стерлингов, подсчитали в британском Бюро статистики. Из них 3 млрд фунтов стерлингов в год — проституция, а 7 млрд фунтов — наркоторговля.

Евросоюз собирает цифры в обязательном порядке — для сравнения экономических показателей разных стран, поскольку в ряде них в той или иной степени легализованы проституция и наркоторговля. Брюссель объясняет, что однородные данные по странам необходимы для распределения бюджета. Ранее это предписание игнорировалось, но с 2013 года руководство ЕС потребовало его исполнения. С учетом этих отраслей ВВП Греции может увеличиться сразу на 2 %.

Конкретных данных по странам нет, Европейское статистическое агентство они не интересуют. «Теневая деятельность — это всего лишь один из пунктов при составлении национальных отчетов, — ответили «Газете.Ru» в Евростате. — При проверке полноты национальных отчетов государственных, Евростат обращает внимание на наличие данных по теневой экономике, но не по отдельным её статьям» [105].

**Спрашивается:** Что в результате включения в состав ВВП проституции и наркоторговли, повысившего ВВП Греции сразу на 2 %, финансово-экономический кризис в Греции стал менее острым и качество жизни подавляющего большинства её населения выросло? а для дальнейшего роста благосостояния населения Греции и подъёма её до уровня ФРГ и Швеции надо наращивать темпы прироста проституции и наркоторговли? — Либо всё же следует признать, что включение в состав ВВП проституции и наркоторговли — выражение маразма одних, которым прикрывается вредительство других?

«В США «Ведущий популярного видеоканала Хэнк Грин задавал президенту вопрос о легализации лёгких наркотиков в США, [сообщает](#) телеканал «Звезда».

«Позиция моей администрации предусматривает, что у нас все ещё действуют федеральные законы, определяющие марихуану как нелегальный наркотик. Но мы не собираемся тратить усилия на то, чтобы отменить решения, принятые по этому поводу на уровне штата», — заявил Обама, комментируя легализацию наркотика в штатах Вашингтон и Колорадо. «Я подозреваю, что скоро и другие штаты обратят внимание на этот вопрос», — добавил он.

Основной аргумент в пользу узаконивания легкого наркотика — существенное пополнение бюджета штатов. Налоговый тариф для легальных продавцов марихуаны колеблется от 44 до 29 % в зависимости от штата. Это, правда, сильно повышает среднюю стоимость продукта. Цена \$400 за унцию.

По его мнению, к тем, кто употребляет марихуану, следует принимать более мягкие общественные меры воздействия.

Сейчас продажа марихуаны законна только в двух штатах: в Вашингтоне и Колорадо. Скоро к ним присоединятся Орегон, Аляска и Колумбия» [12].

О последствиях он не подозревает, особенно, — об отдалённых последствиях.

Эти примеры показывают, что вопрос о целеполагании в процессе планирования природно-общественно-хозяйственного развития не сводится только к тому, чтобы все потребности людей занести в вектор целей управления и выстроить в нём некую иерархию целей, за которую проголосовал бы парламент или всё общество на референдуме, после чего органы исполнительной власти и правоохранительные органы в своей деятельности следовали бы этой иерархии значимости целей и пресекали бы уклонение от неё и наказывали бы за действия, не соответствующие этой иерархии.

С точки зрения ДОТУ объект управления характеризуется не только его внутренней структурой и внутренним взаимодействием составляющих её элементов друг с другом, но и входным и выходным процессами. Входной процесс — это весь поток материи, алгоритмики и информации, который объект управления забирает из внешней среды. Выходной процесс — это весь поток материи, алгоритмики и информации, который объект управления выдаёт во внешнюю среду из себя. Во многих задачах организации управления выходной процесс — это то, ради чего создавался объект и организовывалось управление. Вследствие этого встаёт вопрос об оценке качества выходного процесса.

В основе построения оценки качества выходного процесса лежит выделение в нём трёх составляющих: 1) полезная отдача — это то, ради чего и организовывался процесс управления, 2) собственные шумы и 3) помехи.

Шумы и помехи в совокупности это — всё то, что сопутствует полезной отдаче, но потребляет какие-то ресурсы (среды и объекта) и мощности объекта, порождает какие-то последствия, что в

совокупности снижает оценку качества выходного процесса. Различие между собственными шумами и помехами в том, что:

- собственные шумы генерирует сам объект в процессе своего функционирования;
- а помехи — представляют собой ту составляющую входного процесса (т.е. они приходят в объект извне), которая оказывает негативное воздействие на параметры выходного процесса, при этом помехи могут быть как естественными, так и искусственно созданными — целенаправленными. К категории такого рода целенаправленных помех относятся и процессы, в которых выражаются более или менее успешные притязания управлять этим же объектом по иной концепции управления, т.е. имеет место несовпадение векторов целей, путей и средств нескольких концепций управления одним и тем же объектом.

Обычно оценки качества выходного процесса строятся, как соотнесение полезной отдачи объекта к помехам и собственным шумам.

Так, например, если имеется радиоприёмник без интегрированной в его конструкцию антенны, то при подаче питания на его схему и незаглушенности динамиков — динамики будут издавать какой-то звук. Это — собственные шумы радиоприёмника. Если к приёмнику подключить антенну, то к его собственным шумам добавятся помехи, улавливаемые через антенну. Если приёмник настроить на частоту какой-либо передающей станции, то к шумам и помехам добавится полезный сигнал — воспринятая и воспроизведённая приёмником радиопередача. Радиоприёмник как техническое устройство характеризуется набором параметров, среди которых и различные соотношения характеристик полезного сигнала в выходном процессе (в звучании динамиков) и собственных шумов и помех извне.

Разграничение в выходном процессе полезной отдачи — с одной стороны, и с другой стороны — собственных шумов и помех извне, — это тоже «азы» управленческой грамотности<sup>3</sup>, которая не свойственна экономистам и политикам, под чьей властью находятся производственно-потребительские системы государств и мировая экономика.

А одна из частных задач при построении объекта управления и организации управления это — сведение к минимуму собственных шумов и обеспечение отстройки от помех извне или их подавления на входе или во внутренних процессах в объекте в процессе его функционирования.

Соответственно включение евросоюзными бюрократами проституции и наркоторговли в состав ВВП — в *полезную* отдачу многоотраслевой производственно-потребительской системы — это выражение запредельной управленческой безграмотности и слабоумия. Безусловно, что сами социокультурные пороки и затраты ресурсов на их экономическое обеспечение необходимо учитывать в статистике, которой характеризуется состояние обществ и социальная динамика, но включать их в ВВП ошибочно (если работать на интересы общественного развития), поскольку они снижают качество жизни и представляют определённую угрозу будущему обществу. Это — помехи и собственные шумы социально-экономической системы, рассматриваемой как объект управления. То обстоятельство, что они не могут быть изжиты исключительно запретительными мерами и финансово-экономическими средствами и являются в настоящее время неотъемлемым атрибутом образа жизни цивилизованных обществ, не означает, что они — норма жизни и их надо учитывать в составе ВВП — полезной отдачи от экономической системы общества.

Но учёт евросоюзными бюрократами в составе ВВП проституции и наркоторговли — частность в общем вопросе разграничения в выходном процессе многоотраслевой производственно-потребительской системы общества:

- полезной отдачи;
- собственных шумов и помех извне, снижающих качество её функционирования.

Статистика, описывающая социально-экономические явления, их динамику и их взаимосвязи, объективно существует и обладает собственными характеристиками изменчивости во времени,

---

<sup>3</sup> Задавать вопрос о разграничении полезной отдачи и собственных шумов и помех извне в финансово-экономической деятельности экономическим кибернетикам бесполезно. Эта тема не освещается, в частности, в упоминавшемся учебном пособии «Основы экономической кибернетики» [127] об этом нет ничего.

Эта тема не освещается в зарубежной экономической литературе. В частности, в уже упоминавшейся книге «Математическая экономика на персональном компьютере» [80] есть целая глава, названная «Управление в экономике», но в ней нет ничего о целеполагании на макро- и микро- уровнях, о выявлении объективного выражения вектора ошибки управления, о разграничении полезной отдачи и собственных шумов и помех извне. А без этого возможны только жизненно несостоятельные разговоры об управлении, но реальное управление невозможно, тем более что один из аспектов целеполагания — ограничение предельно допустимых значений собственных шумов и помех в выходном процессе системы.

обусловленными сменой поколений и изменением культуры. Поэтому вне зависимости от мнений, побеждающих в спорах о нравах<sup>4</sup>, выявление статистических показателей и статистический анализ причинно-следственных обусловленностей в системе отношений:

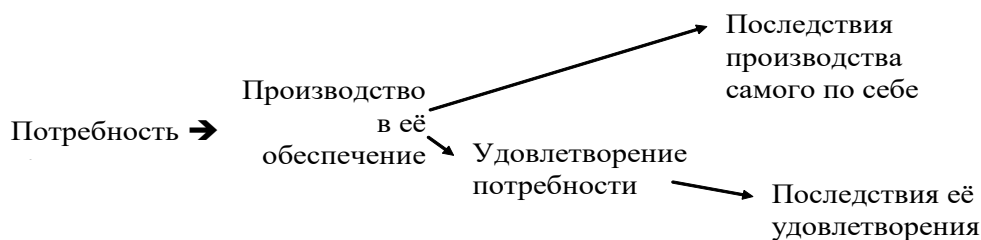

позволяет объективно выделить всем и без того известные вредоносные факторы: алкоголь, прочие наркотики и яды, разрушающие психику; половые извращения; профессиональный спорт<sup>5</sup>; чрезмерность (равно: недостаточность либо избыточность) потребления самих по себе невредных продуктов и услуг, вследствие чего возникает вред их потребителю и (или) окружающим, потомкам, биосфере; а также выделить и факторы, ранее не осознаваемые в качестве вредоносных.

Таким образом анализ с позиций ДОТУ жизни социально-экономических систем обязывает все потребности, порождаемые обществом, разделить на два класса:

- демографически обусловленные, удовлетворение которых безопасно и необходимо для обеспечения устойчивости общественного развития в гармонии с Природой;
- деградационно-паразитические, удовлетворение которых наносит прямо или опосредованно вред как самим потребителям, так и окружающим, потомкам, биосфере.

И это разграничение спектров потребностей — не выдуманная фикция, а объективная данность, выражающаяся в объективно наличествующих в жизни взаимосвязях статистик, которые могут быть выявлены. Так за XI пятилетку (1981 — 1985 гг.) продажа алкогольных напитков принесла в бюджет СССР 169 миллиардов рублей. Но этому доходу бюджета сопутствовала гибель примерно пяти миллионов человек вследствие прямых и косвенных последствий употребления алкоголя. Кроме того, пьянство нанесло разного рода ущерб, оцениваемый приблизительно в 600 миллиардов рублей [148].

Для понимания масштаба этого ущерба приведём следующие сведения: килограмм сливочного масла в те годы стоил 3 руб. 60 коп., столько же стоили большинство сыров (самые дорогие сыры стоили 3 руб. 80 коп.), варёные колбасы стоили от 2 руб. 20 до 2 руб. 90 коп., буханка чёрного хлеба стоила 14 — 18 коп., батон пшеничного хлеба стоил 13 — 25 коп., пол-литровая бутылка молока стоила 30 коп. (из них 15 коп. залоговая цена возвратной тары), литр молока в розлив стоил 28 коп., сметана 1 руб. 70 коп. (высший сорт), 1 руб. 40 коп. (первый сорт), куриные яйца стоили от 90 коп. до 1 руб. 30 коп. за 10 шт., мужской костюм от 60 руб., женские зимние сапоги от 60 рублей, туфли мужские от 10 рублей, цветной телевизор с диагональю экрана 61 см стоил 750 руб., автомобиль Москвич-2141<sup>6</sup> в 1987 г. стоил 9 600 руб., средняя зарплата была порядка 200 руб. Зарплата большинства населения была в диапазоне от 130 до 250 рублей.<sup>7</sup>

<sup>4</sup> В таких победах и поражениях в дискуссиях о нравах выражается не объективная истинность тех или иных мнений, а статистика нравов, характерная для того или иного культурно своеобразного общества или социальной группы в ту или иную эпоху.

<sup>5</sup> «Счастлив тот, кто не знает скуки, кому совершенно незнакомо вино, карты, табак, всевозможные развращающие развлечения и спорт» — П.Ф. Лесгафт (1837 — 1909) — тот самый, именем которого назван Национальный государственный Университет физической культуры, спорта и здоровья. Ещё в XIX — начале XX века он видел различие массовой физической культуры и спорта как в воздействии на подрастающие поколения, так и в воздействии на жизнь общества:

- с одной стороны он видел полезность массового физического воспитания детей (физкультуры), безальтернативно необходимого для формирования здорового организма и становления психики личности: только полноценно развитый организм может быть носителем полноценной в аспекте нравственности и реализации творческого потенциала личностной психики.
- с другой стороны он видел вредоносность спорта как по отношению к вовлечённым в него спортсменам, так и по отношению к обществу.

И в своих оценках П.Ф. Лесгафт был по существу прав, что бы не болтали приверженцы «чести страны» в спорте высоких достижений.

<sup>6</sup> Выпускался с 1986 г. Его прототип — Симка-1308 1973 г., ставшая в Европе «Автомобилем 1976 г.».

<sup>7</sup> Вопрос о том, что в конце 1960-х — первой половине 1980-х гг. полный ассортимент наличествовал в магазинах только в Москве, Ленинграде и в ряде режимных населённых пунктах, где проводились какие-то

Грузовой автомобиль КАМАЗ стоил в то время порядка 30 000 рублей, но мог быть уничтожен вместе с другими материальными ценностями в результате употребления его водителем или кем-либо иным пол-литровой бутылки водки, приносящей в доход бюджета СССР 4 руб. 12 коп. (из них 12 коп. — залоговая стоимость бутылки, которую можно было сдать в пункты приёма стеклотары).

То есть на один рубль дохода, полученного бюджетом СССР в результате удовлетворения только одного из видов деградиционно-паразитических потребностей, приходилось около 3,55 рублей ущерба, поддающегося бухгалтерскому учёту, сокращавшего эффективный ВВП страны и уничтожавшего объём созданных в прошлом материальных и культурных благ, а так же — подрывавшего потенциал развития в будущем, в том числе и за счёт биологической и общекультурной деградации населения, ущерб от которой бухгалтерскому учёту не поддаётся.

Соответственно методологическому подходу к функционированию экономики государства на основе ДОТУ — в ВВП должна включаться только продукция, произведённая по демографически обусловленному спектру потребностей, а продукция, произведённая по деградиционно-паразитическому спектру потребностей, должна учитываться отдельно и её производство должно интерпретироваться как собственные шумы социально-экономической системы и помехи извне, снижающие качество выходного процесса многоотраслевой производственно-потребительской системы общества. В противном случае, если излагать перспективы социально-экономической системы в терминах рис. 9.2-1, то обнуление вектора ошибки управления невозможно.

По всей видимости, Е. Дюринг (1833 — 1921) был первым, кто указал на необходимость разделения потребностей людей на два класса в задачах социального управления, хотя сделал он это в терминологии своей эпохи и, судя по всему, не стал далее развивать эту тему. Ф. Энгельс в «Анти-Дюринге» (отд. II, гл. V) приводит его слова:

«Человеческие потребности как таковые имеют свою естественную закономерность, и росту их поставлены известные границы; временно переступить эти границы может только противоестественная извращённость, да и то лишь до тех пор, пока в результате этого не последуют отвращение, пресыщенность жизнью, дряхлость, социальная искалеченность и, наконец, спасительная гибель...» [152, с. 186 — 187].

Ф. Энгельс назвал это «пошлейшими пошлостями» и тем самым отверг необходимость разделения спектров демографически обусловленных и деградиционно-паразитических потребностей в качестве исходного положения для развёртывания политэкономической теории. Как следствие невнятность марксизма в вопросе о разделении потребностей людей на два названных выше класса — одна из причин краха СССР, поскольку управление на основе миропонимания, в котором вектор целей социально-экономического развития и собственные шумы социально-экономической системы и помехи извне её развитию — нераздельны, в конечном итоге оказывается жизненно несостоятельным и приходит к краху.

Такое разделение потребностей общества на два класса не только управленчески необходимо, но и общественно полезно, поскольку является одним из факторов развития культуры, и как следствие — обеспечения безопасности общества и государства, включая и экономическую безопасность.

Демографически обусловленные потребности предсказуемы на основе биологических и социокультурных закономерностей жизни человеческого общества на десятилетия вперёд. Это обстоятельство позволяет интерпретировать их в качестве вектора целей макроэкономического управления, и обеспечить предсказуемость динамики изменения вектора  $f$  при построении хронологически преемственной последовательности межотраслевых балансов на основе моделей 6.1-3 и 7.1-1. Для этого демографическую политику государства необходимо представить в виде «демографической волны» (это общеизвестная демографическая пирамида, положенная на бок), бегущей вдоль оси времени: см. рис. 9.2-2 (на рис. 9.1-1 фрагмент этого рисунка представлен в правом нижнем сегменте).

---

секретные работы и в которые доступ посторонних был ограничен, — к рассматриваемой теме цен не относится. Если же оценивать качество жизни тогда и сейчас по качеству продовольствия, то тогда жили лучше, поскольку нехватку товаров в магазинах можно было компенсировать за счёт покупок на колхозных рынках, где в общем-то было всё, но цены были выше, чем в магазинах (в среднем в 2 раза выше) при более высоком качестве продовольствия, по какой причине многие семьи с высокими (по советским) меркам доходами жили, покупая продовольствие большей частью на рынке.





Рис. 9.2-2. ГЕНЕРАЦИЯ И ПРОГНОЗИРОВАНИЕ ДЕМОГРАФИЧЕСКИ ОБУСЛОВЛЕННЫХ ПОТРЕБНОСТЕЙ.

известны статистика врождённой патологии и детской смертности, то можно оценить перспективные потребности общества в продуктах детского питания, в игрушках, в количестве мест в детских садах и школах и так далее можно оценить все потребности на всю ожидаемую продолжительность жизни новорождённых.

- Семейных потребностей ( $D_c$ ), объёмы производства для удовлетворения которых пропорциональны численности семей каждого из типов, выявляемых социальной статистикой.
- Инфраструктурных потребностей ( $D_{ис}$ ) (включающих и потребности экономического обеспечения биосферно-экологической политики государства, которые могут быть отнесены к матрице  $D_{ис}$ ), объёмы производства для удовлетворения которых обусловлены природно-географическими факторами, культурными традициями, эргономическими требованиями.

В демографически обусловленных потребностях выражаются биологические специфически видовые, нравственно-этические (религиозные и ноосферные) и социокультурные закономерности, которым подчинена жизнь культурно своеобразных обществ и человечества в целом. Действие этих закономерностей, которые могут быть познаны, является объективной основой для обеспечения устойчивости социально-экономической системы в смысле предсказуемости её поведения. С точки зрения ДОТУ устойчивая предсказуемость демографически обусловленного спектра потребностей — объективное основание для того, чтобы многоотраслевая производственно-потребительская система общества была управляема и могла быть введена в исторически непродолжительные сроки в режим их полного и гарантированного удовлетворения для всех людей в преемственности поколений. Как уже отмечалось при обсуждении циклики решения частных задач государственного управления, представленной на рис. 9.1-1, структурно алгоритмически эта задача аналогична задаче поражения управляемым снарядом медленно маневрирующей цели, которая успешно решается с начала 1950-х гг. в интересах обеспечения противовоздушной и противолодочной обороны.

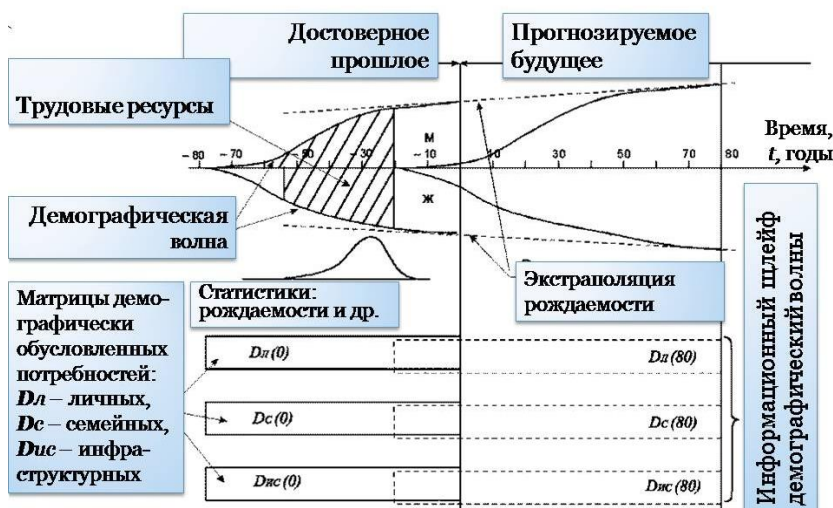
Государственная система стандартизации и сертификации продукции, технологий и организационных структур и процедур производства и доставки продукции потребителю позволяет формализовать задачу прогнозирования в формах, обеспечивающих интеграцию прогностики в балансовые модели при построении хронологически преемственной последовательности межотраслевых и межрегиональных балансов продуктообмена и финансового обмена.

В таблице 9.2-1 [49, с. 83] представлена структура демографически обусловленных потребностей населения<sup>8</sup> с некоторыми комментариями, значимая для организации управления социально-экономической системой характера.

<sup>8</sup> В таблице 9.2-1 представлены только демографически обусловленные потребности населения (т.е. людей, семей) без учёта в ней инфраструктурных потребностей, а также без учёта — потребностей государственности, науки, системы образования и потребностей воспроизводства и развития организационно-технологического комплекса народного хозяйства.

Демографическая волна — это выражение демографической политики государства. Она может быть вариативна, но в каждом варианте однозначно определённа.

С демографической волной можно связать социокультурные и экономические статистики, а также и три матрицы демографически обусловленных потребностей:

- Личностных потребностей ( $D_l$ ), объёмы производства для их удовлетворения пропорциональны численности населения в определённых возрастных группах с учётом признака пола. Так, если известно, сколько малышей родилось в 0-й год,

**Таблица 9.2-1.**  
**Иерархия групп**  
**демографически обусловленных потребностей**

Приоритет	Группы потребностей	Характер потребностей
1	Улучшение возможностей получения образования и воспитания подрастающими поколениями и прочие потребности обеспечения безопасности жизни общества и развития его культуры, включая и улучшение среды обитания.	Потребности коллективного — общественного характера, удовлетворение которых (с точки зрения личности) выражается в предоставлении разнородных благ <i>посторонним</i> людям, органам государственной власти, общественным институтам и общественным организациям.
2	Пища.	Потребности <i>личностного и семейного</i> характера, удовлетворение которых выражается в потреблении разнородных благ самим человеком и членами его семьи.
3	Одежда.	
4	Жилище для семьи и её развития.	
5	Социальные услуги — то, что человек (или семья) не может сделать сам — либо вообще, либо не может сам сделать быстро и хорошо, вследствие чего это для них делают другие.	
6	<b>Общественно полезный досуг: Свободное времяпрепровождение и разнородные средства для обеспечения личностного развития как взрослых, так и детей (в первую очередь).<sup>9</sup></b>	

Тот факт, что группа потребностей коллективного, *общественного характера* обладает наивысшим приоритетом по отношению к обеспечению развития общества в долговременной перспективе, — вообще не осознаётся большинством, не говоря уж о том, чтобы политика реально строилась, исходя из признания этого приоритета. Для многих людей, в том числе и политиков, эта группа потребностей как бы не существует, и поэтому в таблице 9.2-1, чтобы указать на её обособленность, проистекающую из неосознанности, она отделена от остальных потребностей двойной сплошной чертой.

Как уже было отмечено ранее при обсуждении рис. 7.5-1, особую роль в развитии и деградации обществ играет досуг. Это обстоятельство отражено и в таблице 9.2-1.

«Группа лично-семейных потребностей № 6 в перечне таблицы 9.2-1 — *свободное времяпрепровождение и разнородные средства для обеспечения личностного развития* — по своей сути (а не по адресации необходимых для её удовлетворения благ) обладает общественной в целом значимостью. **Причём именно она — наиболее важная из числа текущих (а не перспективных) потребностей общественного характера**, поскольку *общественное развитие как процесс и как результат* — это некое *произведение (а не сумма)* личностного развития множества живущих людей. Но эта группа потребностей — только шестая в перечне при личном масштабе рассмотрения, а не первая либо вторая, вследствие того, что — *на продолжительных по отношению*

<sup>9</sup> На рис. 7.5-2 потребностям этой группы соответствует полоса «Досуг».

ко времени его жизни интервалах времени — прежде, чем развиваться личностно, человек должен быть **СИСТЕМАТИЧЕСКИ**:

- в меру сыт,
- как минимум одет по погоде,
- у него должно быть постоянное место обитания (место обособления от общества, крыша над головой, где он может пребывать наедине с самим собой и Богом без помех со стороны окружающих его людей и воздействия природных факторов),
- у него должна быть возможность общаться с другими людьми по разным поводам (социальные услуги — в самом широком понимании этого термина).

Иными словами, голод и холод, неустраиваемость быта как непродолжительные эпизоды, не угрожающие физиологической гибелью, личностному развитию — не помеха. Но если на продолжительных интервалах времени выше перечисленных жизненно необходимых благ человек не получает в *объективно физиологически* и необходимых объёмах, то для него как личности возможна только борьба за физиологическое выживание. В этом случае, если соотноситься с рис. 7.5-2, он оказывается ниже черты биологической деградации. И чем больше таких людей, для кого «жизнь» — борьба за физиологическое *выживание* себя самого и своих близких *в обществе* — тем хуже перспективы этого общества» [49, с. 83, 84, с некоторыми изменениями и уточнениями]<sup>10</sup>.

Приоритетность потребностей в их иерархии, представленной в первом столбце таблицы 9.2-1, обусловлена продолжительностью интервалов времени между *жизненно необходимыми* последовательными актами удовлетворения каждой из них (то есть она обусловлена частотой воспроизводства необходимости удовлетворения каждой из потребностей). Чем меньше продолжительность критического по отношению к угрозе жизни интервала времени между последовательными актами удовлетворения, тем выше приоритет потребности.

Если соотноситься с иерархией потребностей, представленной в таблице 9.2-1, то экономическая безопасность общества и государства в широком смысле предстаёт как многоуровневый процесс, затрагивающий каждый из приоритетов потребностей. И удовлетворение деградационно-паразитических потребностей играет далеко не последнюю роль в подрыве экономической безопасности общественного развития, если рассматривать исторически продолжительные интервалы времени, охватывающие жизнь нескольких поколений. По этой причине в социально ориентированной экономике доходы и накопления, которые человек или семья могут реализовать в сфере потребления, должны быть достаточными для гарантированного удовлетворения демографически обусловленных потребностей, но поскольку демографически обусловленные потребности ограничены по номенклатуре и объёмам, то доходы и накопления людей и семей, ориентированные на сферу потребления<sup>11</sup>, должны ограничиваться государственной политикой<sup>12</sup>.

Тому, кто живёт под властью наркотической зависимости (в том числе и алкогольной или табачной), в конечном итоге лично непотребно образование, новое знание, поскольку его освоение, требующее определённой самодисциплины поведения и психической деятельности, — в тягость наркотически угнетённому. А потомство таких людей, как вследствие вероятно предопределённых генетических нарушений и сбоев в программе развития организма, так и вследствие искалеченности психики в процессе взросления в неблагополучной семье, с высокой вероятностью не сможет освоить и те знания и культурные навыки, что были достоянием предков. В аспекте экономической жизни общества рост статистики удовлетворения деградационно-паразитических потребностей неизбежно приведёт к снижению творческого потенциала и замедлению научно-технического прогресса, к падению культуры производства и в конечном итоге, после обрушения спектров производства и потребления, повлечёт за собой катастрофу общества.

---

<sup>10</sup> Ссылка на номер таблицы изменена соответственно нумерации таблиц в настоящей работе.

<sup>11</sup> Т.е. доходы и накопления, предназначенные для инвестирования в реальный сектор, в эту категорию не попадают.

<sup>12</sup> Т.е. в нравственно здоровом обществе и в социально ориентированном государстве яхта Р.А. Абрамовича, строительная стоимость которой составляла порядка двух годовых бюджетов Псковской области с населением порядка 660 000 человек (на 2014 г.), невозможна. Как следствие того, что яхта Р.А. Абрамовича — одна из многих частностей в жизни российской олигархии, Псковская область — с 1992 г. лидер в РФ по коэффициенту естественной убыли населения [56].

Вопрос о разграничении демографически-обусловленных и деградиционно-паразитических потребностей, это не только один из вопросов управления экономикой, но и одна из граней вопроса о сущности человека и его отличиях от прочих приматов в биосфере Земли.

Так у орангутанов выявлена культура — поведенческие навыки, передаваемые от особи к особи в процессе их общения (исследования университета Дюка, США [75]). А 6 июля 2005 г. в «New-York Times Magazine» была опубликована статья «Обезьяний бизнес» [157]<sup>13</sup>. Она сообщает о результатах исследований поведения обезьян вида «Капуцины» (см. рис. 9.2-3), проведённых в Йельском университете (США) «поведенческим экономистом»<sup>14</sup> китайского происхождения Китом Чэнем и психологом Лори Сантос.



Рис. 9.2-3. ОБЕЗЬЯНЫ ВИДА «КАПУЦИНЫ». ДВЕ НИЖНИЕ ФОТОГРАФИИ, ИЛЛУСТРИРУЮЩИЕ ОПИСАННЫЙ ЭКСПЕРИМЕНТ В ЙЕЛЬСКОМ УНИВЕРСИТЕТЕ, ВЗЯТЫ ИЗ ПУБЛИКАЦИИ «ДЕНЬГИ, ОБЕЗЬЯНЫ И ... ИНТЕРЕСНЕЙШИЙ ЭКСПЕРИМЕНТ» НА САЙТЕ: [HTTP://WWW.DARZHIK.RU/MOBILE\\_SOFT/1489-DENGI-OBEZYANY-1-](http://www.darzhik.ru/mobile_soft/1489-dengi-obezyan1-)

По словам К. Чэня, капуцины имеют небольшой по объёму мозг, а в своём поведении в значительной мере сосредоточены на еде и сексе<sup>15</sup>. К. Чэнь и Л. Сантос выдали группе подопытных обезьян металлические жетоны, которые должны были принять на себя роль денег в обезьяньем сообществе<sup>16</sup>. Исследователям удалось донести до сознания обезьян тот факт, что эти жетоны могут быть обменены на лакомства (зефир, виноград, яблоки, фруктовое желе и т.п.) и что количество того или иного лакомства, которое обезьяна может получить за один жетон — разное. Обезьянам было предоставлено право выбора покупок. После чего исследователи занялись

изучением их реакции на изменение конъюнктуры рынка: т.е. как меняются предпочтения обезьян в случае абсолютных и относительных изменений цен на предлагаемые им товары. Результаты этого эксперимента — «говоря языком экономиста, капуцины придерживались правил «максимизации полезности» и «теории цен»: когда цена на что-то падает, люди обычно покупают больше». Они вели себя также. «Данные, полученные из анализа поведения обезьян-капуцинов, — как говорит Чэнь, — делают их (обезьян-капуцинов) статистически неотличимыми от большинства биржевых инвесторов».

Кроме того, исследователи наблюдали попытку фальшивомонетничества. Как-то раз, случайно, огурцы для капуцинов были нарезаны кружочками, а не кубиками, как обычно. Одна из обезьян, посчитав, что круглая форма кусочка огурца при такой нарезке, идентична круглой форме жетона,

<sup>13</sup> Оригинальный текст на английском:

[http://www.nytimes.com/2005/06/05/magazine/05FREAK.html?pagewanted=all&\\_r=3&](http://www.nytimes.com/2005/06/05/magazine/05FREAK.html?pagewanted=all&_r=3&) [157]; либо: <http://freakonomics.com/2005/06/05/freakonomics-in-the-times-magazine-monkey-business/>.

Пересказ на русском существует в нескольких вариантах [42, 43, 150].

<sup>14</sup> Наименование К. Чэнем своей специализации — «behavioral economist». «Поведенческая экономика» — специализированная ветвь экономической науки Запада, в своих исследованиях соотносящая собственно финансово-экономическую проблематику с вопросами, традиционно относимыми к компетенции психологии, неврологии и эволюционной биологии (пояснение в статье «Обезьяний бизнес»).

<sup>15</sup> Эта оценка, скорее всего, — преувеличение, поскольку обезьяны-капуцины в некоторых странах выполняют функции помощников для инвалидов в домашних делах, конечно, после специальной дрессировки. «Подать, принести, поменять кассету, вставить в проигрыватель диск, выключить свет, перевернуть страницу книги — со всем этим капуцины прекрасно справляются. Вместе с терапевтом Джуди Зазулой Уиллард в 1979 году начала работать со своей первой обезьянкой по кличке Геллион и основала организацию под названием Helping Hands: Monkey Helpers for the Disabled» [96].

<sup>16</sup> Другая публикация об этом эксперименте сообщает, что для получения жетона обезьяна должна была дергать рычаг, прилагая усилие в 8 кг, что для капуцинов, учитывая их размеры и вес тела, — не самая лёгкая работа. Тем не менее, обезьяны занялись «трудовой деятельностью» — дёргали рычаг. Среди них выделились «трудоголики», но нашлись и рэкетеры-разбойники, отнимавшие «честно заработанные» жетоны у других.

попробовала употребить такой кусочек огурца в качестве жетона для покупки более предпочтительного для неё лакомства.

Обезьян удалось вовлечь и в две азартные игры на основе подбрасывания жетона и рассмотрения результатов его падения. Первая игра основывалась на том, что обезьянка видела в руке экспериментатора один фрукт, но, обменивая на него жетон, примерно в каждом втором случае она получала не один фрукт, а сразу два. Правила второй игры были противоположными: вместо видимых двух фруктов примерно в каждом втором случае обезьянка получала только один. Таким образом, капуцины могли выбрать — обменять свой жетон на один фрукт, но с возможностью при этом получить два фрукта, или же обменять жетон на два фрукта, но при этом была вероятность получить только один. Хотя правила обеих игр были построены так, что итоговый результат в них был статистически один и тот же, но обезьяны отдали значительное предпочтение игре на выигрыш (гарантированное получение одного фрукта при возможности получения второго), что свойственно и большинству людей, играющих в азартные игры и не вникающих в правил игры и распределение в ней выигрышей и проигрышей.

Один из капуцинов в процессе получения порции жетонов от исследователей, схватил весь поднос и выбросил его содержимое в общую клетку. Среди обезьян начался массовый психоз на тему «завладеть как можно большим количеством жетонов». Исследователи охарактеризовали произошедшее словом «хаос», и им пришлось совершить «акт коррупции», как они сами охарактеризовали свои действия, выкупая у обезьян жетоны лакомствами разного рода, что стало для обезьян стимулом к новым кражам жетонов.

По сути это стало первым в истории обезьяньего сообщества «ограблением банка». А реакция обезьян на щедрость обезьяньего «Робина Гуда» была по сути такой же, как и в случае, когда П. Дуров (основатель интернет-сообщества «В контакте») разбрасывал пятитысячные купюры в толпу на Невском проспекте из окна своего офиса в День города<sup>17</sup> в 2012 г.<sup>18</sup>

Шоком для исследователей стало, когда один из самцов в ходе хаоса, возникшего вслед за вбросом обезьяной «грабителем банка» в общую клетку захваченных жетонов, купил секс у самки, а та, получив за услугу жетон, почти сразу же употребила его для покупки одного из лакомства. Т.е. исследователи стали свидетелями акта проституции — предоставления сексуальных услуг за деньги с целью последующей траты денег на какие-то свои нужды.

Полученные в ходе исследования поведения обезьян-капуцинов результаты, показали, что поведение обезьян под воздействием финансов, появившихся в их культуре, статистически идентично поведению людей в исторически сложившемся буржуазно-либеральном обществе, где финансы издревле — один из факторов культуры, которому подчинены массы людей.

Эти результаты были обнародованы как курьёз, который никого и ни к чему не обязывает, т.е. эти результаты не были адекватно интерпретированы (осмыслены) ни публицистами, ни научным официозом.

Можно указать только на одно единственное отличие финансового обращения у обезьян и людей, и оно состоит в том, что «финансовое обращение» в группе лабораторных капуцинов из Йельского университета, живущих на всём готовом под опекой исследователей, не содержит инвестиционной составляющей: т.е. у них нет надобности в оплате труда и в оплате поставок производственного оборудования, которое также является продуктом труда. В финансовом же обращении человеческого общества инвестиционная составляющая есть, и она играет решающую роль в экономическом

---

<sup>17</sup> Городской праздник в честь основания Санкт-Петербурга.

<sup>18</sup> «Нестандартным образом День города отметил Павел Дуров. Вместе с вице-президентом социальной сети Ильей Перекопским, он прикреплял пятитысячные купюры к бумажным самолетикам и запускал из окна офиса «В контакте» на Невском проспекте (над входом в «Дом книги» — наше пояснение при цитировании). Естественно, что под окнами моментально собралась толпа.

— Кидал по одной штуке и снимал на видео, как народ бросается на эти деньги, давя и избивая друг друга, — возмущается Екатерина Абрамова, ставшая свидетелем аттракциона невиданной щедрости. — Это большое свинство. Выкинули было штук 10 купюр. Люди из толпы выходили с разбитыми носами, залазили на светофоры, в общем, вели себя, как обезьяны. Дуров от души смеялся. Позор тебе, Павел» [98].

А то, что люди вели себя как обезьяны, это не позор и не суть политики государства после 1953 г.?

В 2012 г. бензин марки АИ-95 стоил порядка 29 рублей за литр, и на 5 000 рублей можно было купить 172 л бензина. В 2024 г. бензин марки АИ-95 стоит порядка 59 рублей за литр, и на 5 000 рублей можно купить 84 л бензина.



обеспечении жизни техносферно развитого общества, поскольку людям приходится трудиться и, соответственно, — оплачивать труд, разработку и поставку производственного оборудования.

Кроме того, некоторые идентичные и для обезьян, и для людей реакции на финансы (проституцию, ограбления, воровство) в культуре общества принято оценивать как пороки.

Но по сути результаты этих исследований показали, что, если вывести из рассмотрения развитие техносферы, то за 13 тысяч лет<sup>19</sup> истории нынешней глобальной цивилизации и в аспекте рассмотрения функционирования психики индивида, и в аспекте рассмотрения коллективной психики толпы — человечество в общем-то не ушло от обезьян: реакции на идентичные финансовые ситуации статистически идентичны и у тех, и у других.

**Иначе говоря, развитие техники — это не достижение цивилизации на фоне того, что психология общества, как и на заре цивилизации, близка к психологии обезьяньей стаи, хотя прошло уже порядка 13 000 лет развития культуры нынешней глобальной цивилизации, если отсчитывать время от глобальной катастрофы, уничтожившей прошлую глобальную цивилизацию.**

Иначе говоря, реальный, а не иллюзорно-фиктивный прогресс человечества требует разграничения демографически обусловленного и деградационно-паразитического спектров потребностей, поскольку в противном случае перспективы человечества — самоубийство цивилизации, не желающей знать различий Добра и Зла, но противоестественно наращивающей свою техносферу и энерговооружённость.

Если эксперимент с капуцинами соотносить со сказанным в завершении раздела 7, то обезьяны успешно освоили знания и навыки уровня «кошелька», а знания и навыки организационно-управленческого уровня были достоянием экспериментаторов — людей, которые вряд ли обладают аналогом этих знаний для той кредитно-финансовой системы, под властью которой они сами живут точно так же, как и их подопытные обезьянки жили под властью созданной для них экспериментаторами «кредитно-финансовой» системы.

---

«...десять лет назад (в 2013 г.: наше пояснение при цитировании) на тысячу можно было разгуляться: это почти пять килограммов говядины (в среднем 244 рублей за килограмм, свинина стоила дешевле — чуть больше 200), примерно десять килограммов курицы (около ста рублей за килограмм). Масло сливочное обходилось в 308 рублей за килограмм, яйца — 56 рублей за десяток, сыр — около 320 рублей. Мороженую рыбу можно было купить в среднем за 90 рублей килограмм, копченая или солёная обходилась дороже — 252 рубля.

Отправившись в магазин с тысячей, можно было закупить продуктов минимум на неделю: килограмм картошки стоил 23 рубля, вилок капусты, если брать трехкилограммовый, — 34 рубля, кило лука — 21 рубль, бутылка растительного масла 75 рублей. 63 рубля выходило за килограмм яблок, 50 рублей — за пачку макарон (но можно было найти и значительно дешевле), литр молока — 38 рублей, рис — 43 рубля/кг, сахар — 32 рубля, вареная колбаса выходила в среднем по 302 рубля за килограмм. За 200 граммов черного чая в среднем просили 84 рубля» («Такая разная тысяча: что можно было купить на эти деньги 10 лет назад»: <https://www.vladimir.kp.ru/daily/27550/4873440/>). Минимальная зарплата в РФ в 2012 г. была 4 611 руб., медианная зарплата составлял 16 000 руб., средняя — 26 629 руб. (По данным «Яндекса»). — Так что П. Дуров, разбрасывая 5-тысячные купюры на Невском проспекте, вовсе не мелочился, если соотноситься с их покупательной способностью и доходами большинства россиян в то время.

<sup>19</sup> Со времени гибели в планетарной катастрофе предшествующей глобальной цивилизации.

С этой гипотезой следует считаться, поскольку в противном случае исторически невозможны средневековые карты с точно изображёнными на них очертаниями берегов Южной Америки, Антарктиды, Южной Африки и ряд других артефактов и объектов, интерпретация которых невозможна в рамках культовой концепции истории.

### 9.3. Жизненно состоятельная конкретика целеполагания природно-общественно-хозяйственного развития —

#### ландшафтно-усадебная урбанизация и экономическое обеспечение политики государства

Раздел 9.2 был посвящён управленческим и социально-философским аспектам целеполагания при планировании природно-общественно-хозяйственного развития на основе формальных моделей. Однако все формальные модели для того, чтобы ими можно было пользоваться в решении практических задач, должны быть соотносимы с жизнью, с проектами будущего, которые в их полноте и детальности далеко не всегда могут быть втиснуты в информационно-ёмкостные и алгоритмические ограничения, обеспечивающие работоспособность формальных моделей при имеющихся в обществе мощностях по сбору, пересылке и обработке информации. Поэтому раздел 9.3 будет посвящён тем аспектам обеспечения экономической безопасности общественного развития, о которых экономисты не подозревают вследствие кризиса фрагментации общественности и которые плохо поддаются формальному моделированию. Однако эти аспекты действенны и обуславливают качество жизни. Речь пойдёт об образе жизни цивилизации и необходимости перехода России и глобальной цивилизации к иному образу жизни.

В мемуарах советского генетика академика Н.П. Дубинина [47] (1907 — 1998) отмечено два факта, на которые не обращают внимания политики, социологи и экономисты, но которые значимы для выработки стратегии преодоления глобального биосферно-социального экологического кризиса и дальнейшего безопасного развития в гармонии с Природой всех без исключения обществ, составляющих человечество.

1. Исследования популяции плодовой мушки — дрозофилы *фунебрис* — в Воронеже в 1944 г.<sup>1</sup> и в 1946 г.<sup>2</sup> показали, что городская среда обитания является *ощутимо мутагенным* фактором [47, с. 241].
2. Хромосомный аппарат высших приматов (к которым в биологической классификации относится и биологический вид «Человек разумный») в 40 — 50 раз более чувствителен к воздействию исследованных его группой мутагенных факторов, нежели хромосомный аппарат мушки-дрозофилы [47, с. 351].

При этом необходимо отметить, что мутации, возникающие под воздействием техногенных факторов искусственной среды обитания, не принадлежат тому явлению, которое получило в биологии название «ненаправленной изменчивости». Ненаправленная изменчивость лежит в основе механизма адаптации биологических видов к медленно меняющимся (по отношению к частоте обновления поколений вида) условиям среды обитания. В отличие от мутаций ненаправленной изменчивости, в потоке техногенных мутаций в подавляющем большинстве случаев выражается разрушение генетического механизма биологического вида, а также и системы генетически запрограммированных взаимосвязей индивида с биосферой, Космосом и обществом. И поскольку генетические адаптационные возможности всех биологических видов ограничены, а алгоритмика процесса, называемого в биологии «естественным отбором», обладает ограниченной способностью к выбраковке дефективных особей, то превышение потоком мутаций *вредоносно направленной техногенной изменчивости* некоторого статистического стандарта (порога), эквивалентно разрушению генетического механизма воспроизводства соответствующего биологического вида. Будет ли такое разрушение обратимым, — вопрос открытый...

Со времени проведения упомянутых Н.П. Дубининым исследований прошло более полувека. За это время мощь просто вредного и, в особенности, *мутагенного* воздействия искусственной среды обитания, многократно возросла за счёт:

- воздействия на людей техногенных физических полей промышленной и бытовой техники,
- попадания в их организмы из воды, воздуха, пищи, одежды и т.п. химических соединений, порождённых цивилизацией и не свойственных генетически заданной физиологии биологического вида,

<sup>1</sup> Город был разрушен до фундаментов, промышленность и транспорт в нём не работали, и среда обитания мушки была идентичной среде обитания сельских популяций.

<sup>2</sup> Город был уже частично восстановлен, и в нём стали работать промышленные предприятия и транспорт, тем самым изменив среду обитания и её воздействие на живые организмы.



- а также — вследствие нездорового образа жизни многих социальных групп (генетическими ядами являются: алкоголь и компоненты табачного дыма<sup>3</sup>, компоненты навязываемой модой косметики и многих «медикаментов» и «продуктов питания»).

Результатами недавних исследований генетики человека, проведёнными за рубежом подтвердили эти выводы<sup>4</sup>.

В этой связи надо отметить, что по данным переписи 2002 г. 73 % населения РФ — городские жители, а приблизительно 27 % — сельские. При этом более 1/3 горожан проживают в 13 крупных городах [94]. Предварительные итоги Всероссийской переписи 2010 г. показали увеличение доли городского населения (и соответственно — сокращение доли сельского) в пределах 1 % [104]<sup>5</sup>. Это означает, что при сохранении и развитии в обозримой перспективе политики преимущественного развития городов — под воздействием их просто вредоносных и *в особенности мутагенных факторов* население будет и дальше в преемственности поколений утрачивать генетический потенциал здоровья и личностного развития.

В частности американскими исследователями выявлено, что городские дети уступают по показателям IQ<sup>6</sup> детям, живущим в сельской местности<sup>7</sup>. Иногда высказывается мнение, что один из

---

<sup>3</sup> «Американские учёные выяснили, что сигарета пагубно влияет на человеческий организм с первой же затяжки. Раньше эксперты считали по-другому: для того чтобы нанести непоправимый вред здоровью, нужно курить в течение нескольких лет.

Новые выводы были опубликованы в журнале *Chemical Research in Toxicology*. В нем говорится, что если человек курит даже несколько минут, в его организме образуются вещества, нарушающие генетику и способствующие возникновению раковых опухолей.

“Самый страшный вывод нашего доклада заключается в том, что он показывает, как быстро начинается путь к раку — он занимает не 30 лет, а полчаса после первой сигареты”, — рассказал автор исследования, профессор Стивен Хехт из Университета Миннесоты.

Учёные провели эксперимент на 12 добровольцах. В их крови проверили содержание полициклических ароматических углеводородов (ПАУ), которые разрушают ДНК. Эти вредные вещества попадают в организм вместе с табачным дымом. Оказалось, что их уровень в крови может зашкалить уже через 15 — 30 минут после выкуренной сигареты» [53].

<sup>4</sup> «В исследовании приняли участие 63 здоровых человека, которые работали на литейном производстве в районе Милана, Италия. Образцы крови и ДНК были забраны утром первого дня работы, и ещё через три дня. Сравнение образцов позволило зафиксировать значительные изменения в четырёх генах, связанных с супрессией опухоли.

«Изменения проявились уже после трёх дней воздействия. Это говорит о том, что для генного перепрограммирования экологическим факторам не нужно много времени. А значит, высока и вероятность быстрого развития опасных и смертельных заболеваний», сказала доктор Баккарелли» [67].

<sup>5</sup> По окончательным итогам переписи 2010 г. городское население составило 74 %, а сельское — 26 % от общей численности населения. — По данным сайта Федеральной службы государственной статистики: [http://www.gks.ru/free\\_doc/new\\_site/perepis2010/croc/Documents/Vol1/pub-01-01\\_02.pdf](http://www.gks.ru/free_doc/new_site/perepis2010/croc/Documents/Vol1/pub-01-01_02.pdf).

<sup>6</sup> IQ — показатель развитости интеллекта, принятый в психологической науке Запада и выявляемый на основе специальных тестов.

<sup>7</sup> «Руководитель американской исследовательской группы доктор Шакира Франко Суглия из Гарвардского университета считает, что загрязненная автотранспортом окружающая среда оказывает такой же негативный эффект на интеллект детей, как если бы их матери выкуривали по десять сигарет ежедневно во время беременности.

По её словам, влияние загрязнения воздуха на состояние сердечнососудистой и дыхательной систем организма изучены подробно, но меньше известно о влиянии плохой экологии города на умственные способности, отмечает Ш. Суглия и её коллеги.

В исследовании, которое провели учёные, приняли участие 202 ребёнка в возрасте 8 — 11 лет, живущих в Бостоне. Учёные с помощью тестов сопоставили познавательные функции детей и выяснили, что результаты интеллектуальных тестов ниже у тех детей, которые дышат загрязнённым от автомобильных выхлопов воздухом. Учёные приняли во внимание такие факторы, как образование родителей, язык общения в семье, вес при рождении, а также подверженность табачному дыму, но результаты остались прежними.

Исследование показывает, что из-за загрязнённого выхлопными газами воздуха коэффициент интеллекта IQ в среднем падает на 3,4 пункта. Дышащие загрязнённым воздухом дети также хуже прошли тесты по словарному запасу, памяти и эрудиции. Учёные намерены проводить дальнейшие исследования в этой сфере, включая выявление влияния автомобильных выхлопов на возникновение разного рода заболеваний» [35].

«Исследователи впервые связали загрязнение воздуха с низким IQ у детей, подтвердив предположение о том, что смог может нанести вред развивающемуся мозгу.

Ученые обследовали 249 нью-йоркских матерей и детей. Женщины в течение двух суток на последних месяцах беременности носили с собой устройства, отслеживающие состав воздуха. Как правило, это были мамы с

→ → →

двигателей «болонского процесса» и реформ систем образования последних 30 лет в разных странах мира — реальная неспособность новых поколений освоить учебные программы, унаследованные от прошлого с теми же статистическими показателями успеваемости, что показали прежние поколения учившихся по ним. А при неспособности новых поколений освоить культуру предков не приходится надеяться не только на дальнейшее развитие общества в будущем, но становится под вопрос сохранение ранее достигнутого уровня развития цивилизации.

Представления большинства людей о мутациях человека сформированы голливудскими фильмами. Соответственно этим представлениям мутации выражаются в явно видимых телесных отклонениях от нормы и (чтобы сюжеты фильмов были завлекательнее) во врождённых парапсихологических способностях. Однако такое представление ложно.

Мутационное бремя цивилизованного человечества это — не только рост статистики генетических заболеваний тела (в том числе и генетически обусловленного гомосексуализма и прочих половых извращений) и генетической предрасположенности к тем или иным заболеваниям, если индивид сталкивается в жизни с соответствующими провоцирующими их факторами. Прежде всего прочего мутации оказывают в организме человека воздействие на биополевые процессы микро- и макроуровней, поскольку их параметры, как и параметры биохимической физиологии тела, тоже во многом запрограммированы генетически. И поскольку биополевые процессы являются носителем информационно-алгоритмических процессов не только физиологии, но и психики, включая и взаимосвязи индивида и Вселенной, то мутационное бремя человечества, даже при отсутствии явно видимых телесных нарушений и генетических болезней тела, выражается в росте статистики неадекватности психической деятельности людей. Это проявляется не только в форме явно выраженных психических заболеваний<sup>8</sup>, но и в повседневных житейских «мелочах». Вспыльчивость, заторможенность, безответственность и беззаботность, немотивированное антисоциальное поведение<sup>9</sup>,

---

низким уровнем дохода, живущие в северной части Манхэттена и в Южном Бронксе. Атмосфера загрязняется здесь так же, как в любом большом городе, — в основном выхлопными газами.

Затем дети в возрасте до пяти лет выполнили IQ-тесты. Те, что до рождения находились в наиболее загрязнённых районах, получили в среднем на 4 — 5 очков меньше, чем дети, меньше других испытавшие воздействие вредных веществ. Это довольно большая разница, которая может отразиться на школьной успеваемости.

Примерно такие же результаты были зарегистрированы ранее при изучении влияния паров свинца на развитие мозга. Кроме того, предыдущие исследования показали, что загрязнение воздуха повышает риск рака и астмы у детей» [91].

<sup>8</sup> «США давно занимают первое место в мире по количеству психических больных. В 2010 году резко выросло число психически больных американцев (по некоторым экспертным данным почти в 2 раза и достигло 63 миллионов человек). Только среди американских школьников 17 млн. человек регулярно принимают антидепрессанты. За последние 40 лет в американских психиатрических заведениях умерло больше американцев, чем погибло во всех войнах с участием США, начиная с 1776 года» (Панарин И.Н. Россия как центр духовно-нравственного притяжения Евразии. — Итоги пресс-конференции с участием лидера Международного «Евразийского движения» Александра Дугина, декана факультета Международных отношений Дипломатической академии МИД России Игоря Панарина и декана социологического факультета МГУ им. М.В. Ломоносова Владимира Добренькова. Москва, пресс-центр «Аргументы и факты». 15.12.2010. — Интернет-ресурс: <http://oko-planet.su/politik/politiklist/53891-rossiya-kak-centr-duxovno-nravstvennogo.html>).

<sup>9</sup> Исследования показывают, что курящие матери доминируют в статистике психической неуравновешенности их детей и в статистике совершаемых ими преступлений. «В крупномасштабном исследовании в Великобритании изучили более 14 тысяч матерей с детьми, рождёнными в 2000 — 2001 году. (...)

По словам авторов, специалистов Йоркского университета (University of York) Джейн Хитчинсон (J. Hutchinson) и Кейт Пиккет (К.Е. Pickett), Великобритания, выяснилось, что мальчики, матери которых курили на протяжении всей беременности, в два раза чаще остальных вырастали трудными в поведении, с симптомами гиперактивности и нарушения внимания. Кроме того, у сыновей «лёгких» курильщиц (тех, кто выкуривал менее десяти сигарет в день) на 80 % чаще встречался дефицит внимания. Даже девочки курящих матерей к трём годам отличались проблемным поведением.

«Курение во время беременности повреждает структуру и функции развивающейся нервной системы у эмбриона. Внутриутробное развитие мальчиков, в свою очередь, более чувствительно к разного рода химическим воздействиям, поэтому у мальчиков проблемное поведение встречается чаще, чем у девочек, — поясняют авторы. — Табакокурение заметно повышает чувствительность и матери, и плода к различным генетическим и экологическим факторам, сопровождающим развитие ребенка и участвующим в формировании его поведения» [142].

Аналогичные исследования были проведены в США. Они показали, что «среди сыновей и дочерей курящих дам оказалось на 30 % больше уголовников, чем у некурящих. (...) По словам профессора Джеймса Уолкера (вице-президента британского Королевского колледжа акушерства и гинекологии: наше пояснение при

→→→

склонность к депрессиям и самоубийствам, творческая импотенция и т.п. становятся всё более массовыми явлениями и проявляются даже у тех, у кого медицина не находит особых проблем с телесным здоровьем. Растёт и потребность цивилизованных обществ в педагогических методиках, ориентированных на обучение и социализацию умственно неполноценных, которых стали «политкорректно» именовать «альтернативно одарёнными» детьми.

При этом в ухудшение здоровья и снижение творческого потенциала весомый вклад вносит и общеобразовательная школа, которая на протяжении 11 лет обучения калечит всех детей обездвиженностью на уроках и при выполнении домашних заданий, общей гиподинамией в течение учебного года и совместным обучением мальчиков и девочек<sup>10</sup>. Их совместное обучение, как минимум, неэффективно вследствие особенностей мировосприятия мальчиков и девочек и различия генетических программ развития их организмов и становления личностной психики, что обусловлено специфическими биологически-видовыми закономерностями (вторая группа закономерностей, которым подчинена жизнь человеческого общества). Вред совместного обучения обусловлен опережающим телесным взрослением девочек, что порождает в классах психологическое угнетение девочками-подростками мальчиков-детей и далее вызывает конфликт полов, который далее протекает на протяжении всей взрослой жизни, подрывая тем самым институт семьи и нанося ущерб безопасности общественного развития и стабильности государства.

Для того, чтобы признать наличие глобальной по масштабам проблемы биологического вырождения людей под воздействием порождённой ими же техносферы, кому-то достаточно нескольких фактов типа тех, что приведены академиком Н.П. Дубининым в его воспоминаниях; а кому-то для этого не хватает и всей медицинской статистики<sup>11</sup>, и в частности — статистики онкологии, опережающей темпы прироста населения и молодеющей (вплоть до случаев онкологических поражений плода в утробе матери). И это при том, что онкология практически не встречается в «дикой природе», и крайне редко следы онкологических поражений организмов людей находят в захоронениях древних цивилизаций: достаточно массово распространённая онкология — приобретение *неправедно* цивилизованного человечества.

---

цитировании — авт.), курение вредит беременным женщинам и влияет на развитие плода. В том числе, им угрожают преждевременные роды и даже рождение мёртвого ребёнка» [70].

<sup>10</sup> См. многочисленные работы доктора медицинских наук, профессора В.Ф. Базарного, посвящённые анализу этой проблематике и разработке альтернативной системы здоровьесберегающей системы всеобщего образования.

<sup>11</sup> Сыновья курящих матерей достаточно часто оказываются обречены на бесплодие. «... исследование, одним из основных факторов, влияющих на фертильность мужчины, является комплекс воздействий, которым подвергалась его мать во время беременности. Наибольшее значение, заключил Шарпи, имеют курение и ожирение матери, а также её контакт с пестицидами и выхлопными газами автомобилей.

Учёный также отмечает, что возврат мужчины к здоровому образу жизни может восстановить качество спермы, если оно ухудшилось из-за его дурных привычек. Если, однако, нарушения были спровоцированы поведением матери во время внутриутробного развития младенца, увеличить число сперматозоидов в его сперме уже не удастся.

«Особую тревогу вызывает сочетание низкого количества сперматозоидов у молодых мужчин Европы, которое отчётливо наблюдается в последнее время, общего снижения женской фертильности и позднего наступления первой беременности у женщин, которые рожают первенца во все более старшем возрасте», — пишет профессор Шарпи» [69].

И сами курящие женщины в 8 раз чаще оказываются бесплодными, в сопоставлении с некурящими [66].

Кроме того есть ещё одно чисто биологическое различие мужчин и женщин:

- организм мужчины вырабатывает новые сперматозоиды регулярно, поэтому если он выходит из-под воздействия генетически вредоносных факторов, то спустя несколько месяцев после этого его организм будет вырабатывать генетически здоровые сперматозоиды, насколько это позволяет его исходная генетика (срок полного обновления спермы в организме мужчины составляет 68 — 78 суток);
- фолликулы, из которых организм женщины производит яйцеклетки, закладываются в ходе внутриутробного развития организма девочки и не обновляются на протяжении всей последующей жизни, вследствие чего весь генетический ущерб, который получили будущие яйцеклетки под воздействием разного рода вредоносных факторов (выпивка, курение, техногенные излучения, чуждые биохимии организма химические вещества и т.п.), безальтернативно передаётся ей яйцеклеткам и вопрос только в том, что именно из этого ущерба достанется конкретной яйцеклетке, которая передаст свои гены и митохондриальную ДНК после зачатия зиготе — первой клетке нового организма.

**Именно по этой причине девочки и женщины нуждаются в государственной политике защиты их генетики в целях обеспечения улучшения медико-биологических характеристик будущих поколений. Кроме того, Жизнь предъявляет более жёсткие требования к женщине в аспекте её поведения и более жёсткие требования к мужчине в аспекте выбора матери их детей.**

То есть исторически сложившаяся технократическая глобальная цивилизация действительно перестала понимать, в чём состоит предназначение человека (т.е. смысл его жизни). Как следствие, утратив власть над научно-техническим прогрессом, она вступила в самоубийственный конфликт с разумом<sup>12</sup> биосферы Земли и Космоса, не говоря уж о множестве внутрисоциальных конфликтов разного характера и масштаба.

Это — результат, *однозначно запрограммированный лукавством*<sup>13</sup>, от которого предостерегал Христос<sup>14</sup>, но которое, будучи компонентой нравственности миллиардов людей в череде поколений, выразилось в господствующей над умами мировоззренческой парадигме, лежащей в основе культуры цивилизованных обществ, их науки и системы образования.

Излагаемый в настоящей работе этико-ноосферный подход к пониманию затронутой выше проблематики цивилизационного развития обязывает к формированию адекватных представлений об управлении (а равно самоуправлении, автоматическом управлении) как о процессе, в котором выражаются объективные закономерности. Основой для этого является ДОТУ.

Система управления объектом, объект управления и среда, с которой взаимодействует объект, связаны друг с другом контурами прямых и обратных связей. По прямым связям из системы управления передаётся управляющее воздействие в объект и в окружающую среду. По обратным связям в систему управления поступает информация о состоянии объекта и среды.

Обратные связи принято называть «отрицательными» в случае, если при отклонении объекта от некоего устойчивого режима функционирования в системе управления вырабатывается управляющее воздействие, направленное на возвращение объекта к этому режиму; если в аналогичной ситуации в системе управления вырабатывается управляющее воздействие, направленное на увеличение отклонения от прежнего устойчивого режима его функционирования, то обратные связи принято называть «положительными».

Если некий частный процесс управления (самоуправления) № 1 протекает в русле иерархически высшего по отношению к нему процесса управления № 2, то управляющее воздействие, вырабатываемое в процессе № 1, является потоком обратных связей в процессе № 2, а управляющее воздействие процесса № 2, вырабатываемое с учётом потока обратных связей процесса № 2, является потоком обратных связей в процессе № 1.

При этом в рассмотрении взаимодействия двух иерархически неравнозначных процессов управления то, что принято именовать «положительными обратными связями» в процессе № 1 является *поощряющим* управляющим воздействием в процессе № 2 по отношению к процессу № 1; а то, что принято именовать «отрицательными обратными связями» в процессе № 1, является *сдерживающим* (а в ряде случаев — *подавляющим, направленным на уничтожение неприемлемого для иерархически высшего управления*) управляющим воздействием в процессе № 2 по отношению к процессу № 1.

Эти положения ДОТУ по отношению к описанной выше проблематике цивилизационного развития означают, что человечество находится в конфликте с иерархически высшим по отношению к нему ноосферным управлением, которое носит сдерживающе-подавляющий характер по отношению к развитию цивилизации по исторически выработанному ею пути и в перспективе способно её уничтожить как вредоносное по отношению к биосфере Земли и Космосу явление: *мы не можем ждать милостей от Природы после того, что с нею сделали* (шутка, опубликованная в «Литературной газете» ещё в начале 1970-х гг.).

Т.е. вся описанная выше проблематика носит этико-ноосферный характер. Но вне этико-ноосферного подхода она представляется бессмысленным проявлением жестокости безумной природы, которой противостоит разумное человечество, и непоколебимая приверженность такого рода воззрениям исключает возможность разрешения этого, *по его сути нравственно-этического*, конфликта цивилизации и ноосферы Земли<sup>15</sup>.

Вариантов разрешения этого конфликта два.

- 1. При неизменности и в дальнейшем унаследованной от прошлого нравственно-мировоззренческой парадигмы — биологическое вырождение (деградация) человечества.**

---

<sup>12</sup> Ноосфера — не выдумка В.И. Вернадского и П.Т. де Шардена, а одна из компонент объективной реальности, с которой так или иначе взаимодействует каждый индивид, и которая является иерархически более высоким уровнем в иерархии систем управления, нежели любой индивид, социальная группа, государство.

<sup>13</sup> В силу того, что информация и алгоритмика её переработки — объективные составляющие бытия Вселенной и каждого из её фрагментов.

<sup>14</sup> Евангелие от Луки, гл. 11, ст. 29, 30.

<sup>15</sup> Об этом см. работу ВП СССР «Биологические основы развития цивилизации».

Неизбежное следствие биологического вырождения как массового социального явления — неспособность населения освоить достижения культуры предков. В этом случае просто не приходится говорить о дальнейшем развитии культуры новыми поколениями. В этом варианте течения событий крах культуры гарантирован: наиболее вероятно — в результате глобальной техногенной экологической катастрофы, которая может возникнуть, как результат прямого злого умысла или как результат беззаботной непредусмотрительности психически дефективных биологических вырожденцев или своекорыстно-близорукого коммерческого интереса, экономящего на безопасности. Бхопал (выброс в атмосферу ядов на химкомбинате одной из американских ТНК в Индии, 1984 г.), Чернобыль (выброс в природную среду содержимого активной зоны реактора АЭС в 1986 г.), разлив нефти в результате прорыва скважины в Мексиканском заливе (2010 г.<sup>16</sup>), Фукусима (АЭС в Японии, спроектированная в расчёте на землетрясение магнитудой 7, где вследствие землетрясения магнитудой 9 разрушились 4 из 6 реакторов, которые не удалось своевременно аварийно остановить, 2011 г.) — пока ещё не повлекли за собой такого рода глобальных последствий только по причине недостаточной поражающей мощи объектов нынешней техносферы. Но дальнейшее развитие техносферы и рост энерговооружённости неизбежно ведёт к созданию объектов, катастрофы которых будут способны уничтожить глобальную цивилизацию. В случае такой катастрофы человечество, если и не исчезнет как биологический вид, то будет отброшено в прошлое вплоть до уровня каменного века.

2. **Преображение цивилизации на основе построения социальной организации и культуры, которые гармонизировали бы с объемлющими жизнь социума биосферными, геофизическими и общекосмическими процессами.** Однако этот вариант требует изменения нравственно-мировоззренческой парадигмы глобальной цивилизации и, прежде всего, в сфере образования и политики, а также и политической воли для его осуществления. Он не может быть реализован на основе социальной инерции.

Но если политики будут и впредь проявлять необучаемость и безволие, как они это делали и делают на протяжении всей второй половины XX века и в настоящее время, то общество не безучастно к своим судьбам. В наиболее тяжёлом случае эта безучастность может привести к «экологическому экстремизму» и революциям, *идеологией которых станет требование праведности, деловой компетентности и управленческой грамотности политиков, собственников предприятий и топ-менеджеров на основе нравственно-мировоззренческой парадигмы, альтернативной ныне господствующей — буржуазно-либеральной, капиталократической по её сути.*

И если мы хотим, чтобы человечество вошло в здоровый образ жизни, погасив свой конфликт с биосферой и разрешив свои внутрисоциальные проблемы, то в системе образования и в политике следует перейти к опоре на иную нравственно-мировоззренческую парадигму. Эта парадигма должна включать в себя и иное отношение к организации макроэкономических систем государств и регионов планеты и интеграции в них хозяйствующих субъектов более низких уровней во всех отраслях, и ей должны быть подчинены и всеобщее образование, и политика.

Главная задача этого политического курса — восстановить здоровье биоценозов и интегрировать в них цивилизацию, чтобы люди черпали здоровье из природы, а не «из аптеки».

В противном случае политика, по-прежнему игнорирующая принцип этико-ноосферной (биосферной) обусловленности целеполагания общественно-экономического развития, — путь к катастрофе: надежды на успех такого рода модернизационно-инновационного «развития» страны и человечества по показателям исключительно технико-технологического, коммерческого и юридически-правового характера — несбыточны в силу *разного рода* неизбежных следствий биологического вырождения людей в преемственности поколений. От воздействия на общество

---

<sup>16</sup> По разным оценкам к моменту закупоривания аварийной скважины из неё вытекло от 4 до 5 млн. баррелей нефти, из которых по данным правительства США до 74 % удалено из экосистемы путём сбора. [156]

Высказывались мнения, что нефтяная плёнка, покрывшая огромную акваторию в Мексиканском заливе и Атлантическом океане оказала такое воздействие на процессы обмена океана и атмосферы теплом и водой, что едва не погиб Гольфстрим, что могло повлечь за собой изменение климата в районах, примыкающих к Атлантике, как в Америке, так и в Европе. Такое изменение могло бы стать и необратимым.

1 американский нефтяной баррель — единица измерения объёма нефти, равная 42 галлонам, или 158,983 л. 1 т нефти в зависимости от её плотности содержит от 7,1210 до 7,9448 барреля: <http://neft.tatcenter.ru/market/15682.htm>.

объективных закономерностей, регулирующих взаимодействие биологических видов друг с другом и с биосферой в целом, — человечество и культурно-своеобразные общества уклониться не могут.

Альтернативой исторически сложившемуся под воздействием капиталократии в либерально-рыночной экономической модели способу самоубийства развитых стран может стать только ландшафтно-усадебная урбанизация — концептуальная основа устойчивости биосферы и безопасности общества.

На наш взгляд термин «ландшафтно-усадебная урбанизация», прямо указывая на обусловленность жизни общества ландшафтами, то есть на необходимость сохранения и развития природной среды, более точно выражает смысл предлагаемой концепции, нежели вводимые в употребление в последние годы такие термины, как «поместно-усадебная урбанизация», «экопоселения», «экополисы», «родовые поместья» и т.п. По существу концепция ландшафтно-усадебной урбанизации [48, 85] направлена на разрешение биосферно-социального кризиса технократической капиталократической цивилизации. Это касается как глобального масштаба, так и регионов. Главное требование к альтернативной концепции жизнеустройства — обеспечить в преемственности поколений воспроизводство биологически здорового населения, способного развивать культуру, при сохранении и развитии биоценозов в регионах, где предполагается организация инфраструктур проживания и хозяйственной деятельности людей.

Как было отмечено ранее (таблица 7.5-1 и пояснения к ней), семья — «зёрнышко», из которого вырастает будущее общества. Если анализировать эту проблематику более детально, то наиболее предпочтительный тип семьи (в аспекте обеспечения благоустроенности жизни людей и социальных взаимосвязей) — семья нескольких взрослых поколений, живущая общим домашним хозяйством и воспитывающая детей. Поэтому главный вопрос экономической политики государства — создание условий для статистического преобладания именно такого типа семьи, исходя из ориентации именно на описанное в таблице 7.5-1 биологико-социальное предназначение института семьи. Это касается как городов, так и села.

Если обратиться к современной реальности, то условия жизни семьи в городе и в сельской местности — различные в силу особенностей развития нынешней цивилизации в историческом прошлом.

При этом **жизнь в городе характеризуется:**

- с одной стороны — тем, что: домашний быт в нём проще и легче, возможности получения образования, медицинского обслуживания, разнообразие досуга (при наличии свободного времени) — выше, график труда и отдыха большинства городского населения неизменен в течение года, поскольку не обусловлен сезонностью большей части профессиональных и бытовых дел.
- с другой стороны — тем, что: город — его техносфера — мощнейший патогенный<sup>17</sup> и мутагенный фактор, вследствие чего *воспроизводство биологически здоровых поколений в нём стало практически невозможным*: чем больше город и чем выше в нём плотность населения, плотность размещения объектов техносферы и их мощь, — тем слабее физиологическое и психологическое воздействие Природы на человека, вследствие чего горожанин склонен утрачивать прежде всего психическое здоровье, а так же — физиологическое и генетическое<sup>18</sup>. При этом в аспекте реализации

---

<sup>17</sup> «Мегаполис, несмотря на наличие цивилизационных удобств, может «съесть» до 5 лет жизни. Об этом 7 апреля <2010 г.> на пресс-конференции, посвящённой Всемирному дню здоровья, заявил главный санитарный врач России Геннадий Онищенко. Правда, он уточнил, что точного суммарного показателя вреда мегаполисов пока не существует. (...) При этом оптимальным с санитарной точки зрения Онищенко назвал город с населением не более 500 тыс. человек» [81]. Хотя, на наш взгляд, эта оценка завышена: не более 300 тыс. человек.

<sup>18</sup> Это подтверждают результаты исследований взаимосвязей статистик проживания людей на определённых этажах во многоэтажках мегаполисов и их здоровья. Такие данные приводит, в частности Владимир Кузьмич Линов, доцент Санкт-Петербургского архитектурно-строительного университета, эксперт Градостроительного совета Петербурга: «В 1980-е годы я в течение 7 — 8 лет работал в научно-исследовательской части института ЛенНИИпроект. И в процессе разработки концепции жилищного строительства в Ленинграде мы обнаружили, что существует огромное количество исследований врачей-гигиенистов о резком ухудшении здоровья у жителей верхних этажей жилых домов, начиная с пятого.

Вернее, формулировалось так: начиная с пятого — заметное ухудшение здоровья, а начиная с девятого этажа и выше, оно ухудшается резко и в разы. Врачи-гигиенисты, сделавшие подобные выводы, изучали статистику заболеваемости по карточкам в поликлиниках — самым простым способом.

Они брали подряд без всякой особой выборки медицинские карточки жителей и увязывали частоту и характер заболеваний с местом их жительства — с высотой проживания, этажом. И очень быстро обнаружилась связь.



общебиосферных закономерностей скученность населения в городах является генератором блокировки репродуктивных механизмов популяции и усиления внутривидовой конкуренции, вследствие чего проблемы с репродуктивным здоровьем городского населения и преступностью в плотно населённых городах — в принципе неразрешимы. Кроме того, по мере стихийно-коммерческого расширения границ городов и нарастания в их пределах плотности застройки население городов всё в большей мере оказывается во власти «проклятия инфраструктур», пожирающего свободное и рабочее время горожан, а также снижающего экономическую эффективность городского образа жизни. Бремя этих финансово-экономических издержек прямо или опосредованно перекладывается на остальное население страны, что создаёт иллюзию некоторого специфического благополучия мегаполисов на фоне разорения остальных территорий государства.

### **Жизнь в сельской местности характеризуется:**

- с одной стороны — открытостью человека к физиологическому и психологическому воздействию Природы, минимальным уровнем патогенного и мутагенного воздействия техносферы.
- с другой стороны — большим объёмом трудозатрат по ведению быта семьи, дефицитом трудовых ресурсов в одни сезоны и их нравственно-этически разлагающей невостребованностью в другие сезоны; худшими возможностями получения образования, медицинской помощи, бытовых услуг, отсутствием разнообразия досуга, затруднённой коммуникации с остальным обществом по причине отсутствия инфраструктур или их низкой развитости.

Соответственно этим обстоятельствам, цивилизации необходимо перейти к иному образу жизни, в котором сочетались бы биологические преимущества сельского образа жизни и социокультурные преимущества городского при интеграции цивилизации в процессе её развития в биоценозы.

При этом главнейший вопрос ландшафтно-усадебной урбанизации — это вопрос об архитектуре поселений (городов, деревень, посёлков) [20]. Он носит многогранный характер:

- во-первых, это вопрос о доминирующем и сопутствующих видах хозяйственной деятельности жителей поселения, поскольку всякое поселение, в котором люди живут в преемственности поколений, как показывает история, имеет свою экономическую основу и умирает, как только эта экономическая основа исчезает<sup>19</sup>;
- во-вторых, это вопрос о выборе места поселения среди ландшафтов региона с учётом: 1) воздействия природных факторов на труд и быт населения, 2) сохранения сложившихся биоценозов, 3) развития инфраструктур, которые должны интегрировать поселение в социально-экономическую структуру страны;
- в-третьих, это вопрос о структуре самого поселения, то есть вопрос о разграничении в его пределах: 1) жилых зон, 2) зон *отдыха во взаимодействии с природной средой*, 3) зон ведения доминирующих и сопутствующих видов хозяйственной деятельности, 4) коммутации их внутренними путями сообщения и выведения транзитных путей, связывающих поселение с остальной страной, за пределы населённого пункта.

---

Однако эти исследования были закрыты и запрещены, как только появились результаты в открытой печати, потому что общая политика государства была направлена на рост этажности жилых зданий, а эти данные прямо противоречили подобной политике. (...)

Все наши выводы нашли подтверждение в иностранных и даже советских источниках. Исследования, проведенные ещё в начале и середине XX века в Европе и Америке, установили прямую зависимость: чем выше человек живет, тем хуже у него здоровье. А на симпозиуме 1971 года в Москве «Многоэтажные здания» прямо указывалось на связь между здоровьем и этажностью: «К терапевтам живущие в высотках люди обращаются на 50 % чаще, к невропатологам и психиатрам — в 3 раза чаще тех, кто живет в малоэтажных домах».

Но если в нашей стране эти исследования были запрещены и забыты, то на Западе они имели большое значение. Все районы многоэтажного строительства, которые были в Европе в 1960-е годы довольно популярны, в настоящее время почти все реконструированы со сносом. Их заменили: либо на секционные дома в четыре этажа, либо на блокированную застройку в два-три этажа, либо на застройку с меньшей плотностью. И это государственная политика. У нас таких программ, по сути дела, нет.

Например, наша программа реконструкции и развития хрущёвок имеет прямо противоположную тенденцию — сносятся пятиэтажные дома, на их месте собираются строить дома значительной этажности. Те условия проживания, о которых мы говорили, ухудшаются» [130].

<sup>19</sup> Примером тому — многие заброшенные города в США, деградация Детройта и ряда других некогда процветавших промышленных центров. Поэтому коттеджные посёлки, в которых с начала 1990-х начали селиться наиболее обогатившиеся граждане РФ, и где нет возможности для трудоустройства прежде всего новых поколений, — социокультурный тупик при сохранении и впрямь их «ночлежно-курортного» статуса.



- в-четвёртых, это вопрос о характере застройки жилых зон, а в их пределах — это вопрос об архитектуре жилища, которое должно: 1) обеспечить удобную жизнь и здоровье каждого из членов большой семьи нескольких взрослых поколений и 2) служить не менее 100 лет (в противном случае массовое строительство «временок» будет неподъёмным для общества делом).

По отношению к существующим поселениям этот комплексный вопрос по сути является вопросом их *реконструкционного развития*, вследствие чего к четырём названным аспектам для многих сложившихся поселений (и в особенности для городов с многовековой историей) добавляются ещё три: 1) сохранение памятников прошлого и интеграция их в жизнь поселения в настоящем и в перспективе и 2) вывод транзитных транспортных потоков за границы поселений, 3) создание путей для проникновения естественных биоценозов на территорию поселений в целях оздоровления в них экологической обстановки.



Рис. 9.3-1. ЗАСТРОЙКА МЕГАПОЛИСОВ ТОЖЕ МОЖЕТ БЫТЬ РАЗНОЙ:  
 СЛЕВА — «ВИВАРИИ-КЛЕТУШКИ» ДЛЯ РАБОВ-НЕВОЛЬНИКОВ,  
 СПРАВА — «ВИСЯЧИЕ САДЫ», КОТОРЫМИ МОЖНО ЗАСТРОИТЬ ГОРОД-САД.

Эта проблематика обладает своей спецификой в городах с населением от примерно 100 000 человек и выше, и своей спецификой во всех прочих населённых пунктах с меньшей численностью населения. Наряду с этим в городах, чьё существование в качестве промышленных центров, транспортных узлов и центров средоточия науки и вузов функционально оправдано, многоэтажное строительство с определёнными ограничениями высотности может иметь только одну цель: сократить в черте города площадь, занятую под строениями и дорогами, чтобы природные ландшафты и

биоценозы интегрировать в городскую среду. Но и сами многоэтажные дома в городах могут быть разными: см. рис. 9.3-1.

В поселениях с населением в пределах нескольких десятков тысяч человек ресурсы России и её экономический потенциал позволяют обеспечить застройку преимущественно усадебного типа. Такой характер застройки имел место в большинстве деревень, сёл, посёлков и городов России до начала эпохи индустриализации и массового оттока населения из сельской местности в промышленные центры во второй половине XX века. В поселениях такого типа природные ландшафты могут быть в пределах получасовой доступности.

Однако и усадебная застройка усадебной застройке — рознь, то есть не всякая усадебная застройка может обеспечить решение поставленной выше задачи обеспечения экономической безопасности в широком смысле для всего населения в преемственности поколений. Анализ показывает, что участок для семейной усадьбы должен иметь площадь порядка 100 м × 100 м, чтобы на нём мог разместиться жилой дом, в котором комфортно могла бы жить семья нескольких поколений, воспитывающая детей. Более обстоятельно проблематика создания и развития экономически состоятельных поселений в русле концепции ландшафтно-усадебной урбанизации освещена в [86].

В масштабах страны демографическая политика, учитывающая описанные выше биологические и социокультурные аспекты городского и сельского образа жизни, должна обеспечить:

- отрицательный биологический прирост населения в городах с населением более 100 000 человек;
- депопуляцию городов-миллионников и создание путей проникновения на их современную территорию природных биоценозов соответствующих регионов, чтобы на территории городов могли быть образованы зоны отдыха горожан и уменьшено техногенное воздействие на население;
- биологический прирост населения в сельской местности, избыточный по отношению к востребованности трудовых ресурсов на месте;
- переток молодёжи из сельской местности в города как системный фактор воспроизводства и оздоровления населения городов в преемственности поколений и формирования кадрового обеспечения таких значимых в масштабах общества целом сфер деятельности, как наука, госуправление, искусства, поскольку если их кадровой базой является не всё общество, а

исключительно какие-то узкие привилегированные группы, то эти сферы деятельности заполняются пустоцветами и деградируют. Это представляет угрозу для существования общества и государства, чему примером крах СССР.

**По отношению к городам ландшафтно-усадебная урбанизация должна изменить облик большинства городов** так, чтобы на смену городу типа «каменные джунгли на асфальтовой сковородке» пришёл «город сад», и город перестал быть средой, подавляющей и угнетающей физиологию и психику человека, калечащей его генетику<sup>20</sup>.

---

<sup>20</sup> Однако госчиновники, занимающие должности «высшей и главной группы должностей государственной гражданской службы», имеют иное мнение о политике дальнейшего разрушения России. Так, выступая на пленарном заседании Урбанистического форума в Москве 8 декабря 2011 г. в бытность свою главой Минэкономразвития, Э.С. Набиуллина заявила следующее:

«Всё большее число людей в мире живёт в городах. Роль городов на планете стремительно растёт. Сегодня уже 53 % населения планеты — городское. Россия — значительно более урбанизированная страна, чем мир в целом. Уже 73 % наших граждан являются горожанами. Это немногим менее уровня урбанизации США (80 %).

Согласно недавнему исследованию McKinsey, 600 крупнейших городов мира сегодня создают более половины ВВП мира, а в 2025 году их доля в экономике планеты приблизится к 60 %.

Изменения происходят и в структуре городов. Растёт население крупных городов, отбирая жителей, в том числе, у городов малых и средних.

В России ситуация очень похожа. 20 крупнейших городов страны формируют 50 % нашего ВВП, и в дальнейшем тенденция к росту их удельного веса сохранится. **Это естественный ход вещей** (выделено жирным при цитировании), следующий шаг в развитии пространственной экономики и мира, и России.

Вторая половина 20 века выявила города-лидеры, которые теперь с каждым годом концентрируют на себе всё больший экономический результат и всё большее население. Рост крупных городов и России и мира идёт наряду с процессом убывания малых и средних городов, который мы хорошо видим. Миграционный переток из малых городов в большие — сегодня это основной миграционный тренд в нашей стране, который мы должны учитывать в своей экономической, демографической, инфраструктурной и социальной политике. (...)

Очевидно, что в перспективе нескольких десятков лет сохранить жизнеспособность всех этих образований будет проблематичным. К сожалению, **убывание городов небольшого размера является непреодолимой глобальной тенденцией** (выделено жирным при цитировании), и мы не можем не принимать её во внимание.

Более того, существуют заслуживающие внимания оценки, что сохранение любой ценой экономически неэффективных малых городов и препятствование перетоку трудоспособного населения в крупные города может стоить нам 2-3 % экономического роста. Потому что крупные города в современном мире — заведомо более экономически эффективные и устойчивые субъекты по сравнению с теми, что завязаны на судьбу 1-2-3 предприятий. Не только экономика услуг и знаний, но и современная промышленность тяготеет к городам, рядом с которыми растут современные промпарки. Понятно, и опыт других стран это подтверждает, что, тем не менее, многие — но не все — малые и средние города находят свои ниши конкурентоспособности и, значит, жизнеспособности.

Есть оценки, что в течение ближайших 20 лет из малых городов России может высвободиться порядка 15-20 миллионов человек. Вопрос в том, готовы ли наши крупные города принять и качественно использовать этот ресурс? Или это станет для них неподъёмным вызовом? Многие из них уже сейчас задыхаются из-за:

- 1) сложности принятия решений о территориальном расширении;
- 2) низких темпов развития городской транспортной, коммунальной инфраструктуры;
- 3) уровня социальных услуг, не соответствующих требованиям ни в целом «среднего класса», ни, в частности, «инновационного класса»;
- 4) низкого уровня обеспечения личной безопасности;
- 5) плохой экологии.

Эти пять проблем развития городов с точки зрения соответствия потребностям «новой экономики» уже сейчас являются барьером.

При дополнительном притоке людей в города эти проблемы будут только обостряться.

Необходимо задуматься о способах достаточно быстрой модернизации городской среды крупнейших городов страны, или, по крайней мере, 12 «миллионников». Необходимо выделить приоритеты, не забывая о других, для ускоренного, опережающего их развития» (Тезисы выступления Министра Э.С. Набиуллиной на пленарном заседании Московского Урбанистического форума «Глобальные решения для российских городов», Москва, 8 декабря 2011 г. — Публикация на сайте Минэкономразвития РФ: [http://www.economy.gov.ru/minec/press/news/doc20111208\\_004](http://www.economy.gov.ru/minec/press/news/doc20111208_004)).

Так Э.С. Набиуллина расписалась с собственной некомпетентности — деловой несостоятельности: как решать названные проблемы, Э.С. Набиуллина не знает, в Йельском университете (где она «повышала квалификацию») её этому не научили, поскольку учили другому. Это выступление показывает, что она — проводник политики геноцида, осуществлять который предполагается методом мегаполисной урбанизации России. Именно этот вывод следует из другой публикации об этом выступлении Э.С. Набиуллиной, которая сообщает о деталях,

→→→





**У РОССИИ ТАКАЯ МАЛЕНЬКАЯ ТЕРРИТОРИЯ,**  
что строители и чиновники строят дома только так

Рис. 9.3-2. Вверху — жилой квартал новостроек России наших дней: якобы это построено для блага народа. Внизу — типовой проект вивария для биологической лаборатории. — Найдите хотя бы одно архитектурно-компоновочное отличие, не считая размеров и особенностей инженерных сетей.

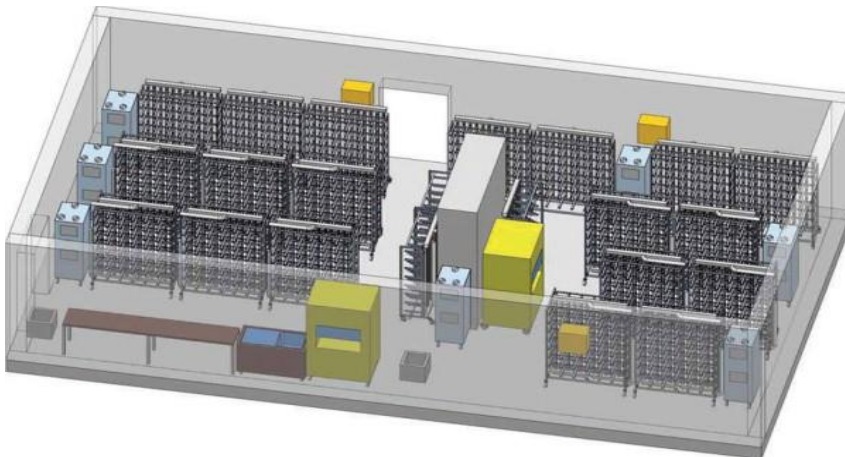

ВДНХ СССР<sup>21</sup> изначально — не только инструмент пропаганды и агитации за социализм, но и прообраз города будущего — города-сада, архитектура которого обеспечивает здоровые условия труда, быта и досуга жителей в преемственности поколений.

\* \* \*

Отождествление на рис. 9.3-1 многоэтажки и лабораторного вивария<sup>22</sup> это — не литературная гипербола. Слева представлен рис. 9.3-2 в жанре «найдите хотя бы одно отличие», не считая размеров и наличия внутри сооружений инженерных сетей (водопровода, канализации и т.п.). Он показывает, что такое отождествление правомочно.

В этой же связи отметим, что на протяжении ряда лет в постсоветской России выставлялись на продажу в новостройках однокомнатные квартиры и квартиры-студии (без кухни в виде отдельного помещения) площадью в пределах 10 кв. м, что позволяет характеризовать многоквартирные дома с такими «жилыми ячейками» именно словами — виварий для рабов<sup>23</sup>.

И нет никаких оснований полагать, что если особи

отсутствующих в цитированных выше тезисах выступления, возможно, потому, что устное выступление несколько отличалось от опубликованного на сайте Минэкономразвития текста:

«Глава МЭР отметила, что сохранить жизнеспособность всех малых и средних городов вряд ли удастся. **Их исчезновение с карты России — это непреодолимая глобальная тенденция, которую можно замедлить, но не повернуть вспять** (выделено нами жирным при цитировании)» (С карты России исчезнут сотни городов. — Интернет-ресурс: <http://www.utro.ru/articles/2011/12/08/1015717.shtml>).

<sup>21</sup> Всесоюзная выставка достижений народного хозяйства СССР (первоначально Всесоюзная сельскохозяйственная выставка).

<sup>22</sup> Первое значение: виварий — здание или помещение в здании, где обеспечивается жизнь лабораторных животных, употребляемых в биологических и медицинских исследованиях.

Второе значение: виварий — многоярусный, как правило, многосекционный шкаф, ячейками которого являются клетки, каждая из которых предназначена для хранения-проживания одного или более экземпляров лабораторных животных: мышей, крыс и т.п.

<sup>23</sup> В Москве такие «жил-ячейки» в начале 2024 г. составляли порядка 18 % общего объема предложений. С 1 апреля 2024 г. Москва ввела ограничение, согласно которому площадь однокомнатной квартиры не может быть меньше 28 кв. м, а двухкомнатной не может быть меньше 44 кв. м. («В Москве не будут строить слишком маленькое жилье. Что это значит»:

<https://realty.rbc.ru/news/6645e2299a7947392fdc758b?ysclid=m4gr5fxbg5216319212&from=copy>). С 1 января 2025 г. аналогичный запрет вводится на территории Московской области. А в остальных регионах России можно будет строить клетушки для рабов до тех пор, пока на это не наложит запрет федеральная или местная власть.

биологического вида «Человек разумный» помещены в соответствующие их размерам клетушки вивария-многоэтажки, то они не станут жертвами процесса биологической деградации в преимственности поколений под воздействием: гиподинамии; однообразия неестественной среды обитания и «застеночной» близости соседей, угнетающих психику; эргономических пороков конструкции дома — негармоничной геометрии помещений, негативного воздействия техногенных полей и химического состава воздуха, так или иначе свойственных для антиэргономичных сооружений; нарастающей оторванности от поверхностных полей Земли по мере удаления этажей от уровня грунта и т.п.

\* \* \*

\*

При этом по мере возможностей сельское хозяйство должно переводиться на эффективные по всем показателям (социокультурным, экономическим и биосферно-экологическим) технологии и организацию пермакультуры, о чём уже говорилось в разделе 9.1. Надо стремиться к тому, чтобы большая часть продуктов питания производилась в радиусе не более 100 км от места их потребления: это необходимо в целях оздоровления населения, в том числе и за счёт исключения из биохимии организмов людей всевозможных консервантов и стабилизаторов, которые к нынешнему времени стали практически неотъемлемой частью рациона питания людей в «высокоцивилизованных» обществах, на какую смену рациона общества реагируют ростом статистики заболеваний. Так в публикации «Не всё полезно, что в рот пролезло»<sup>24</sup> приводится график роста заболеваний органов пищеварения в России с 1980-го по 2014 г.

Смертность от болезней органов пищеварения (на 100 тыс. чел)

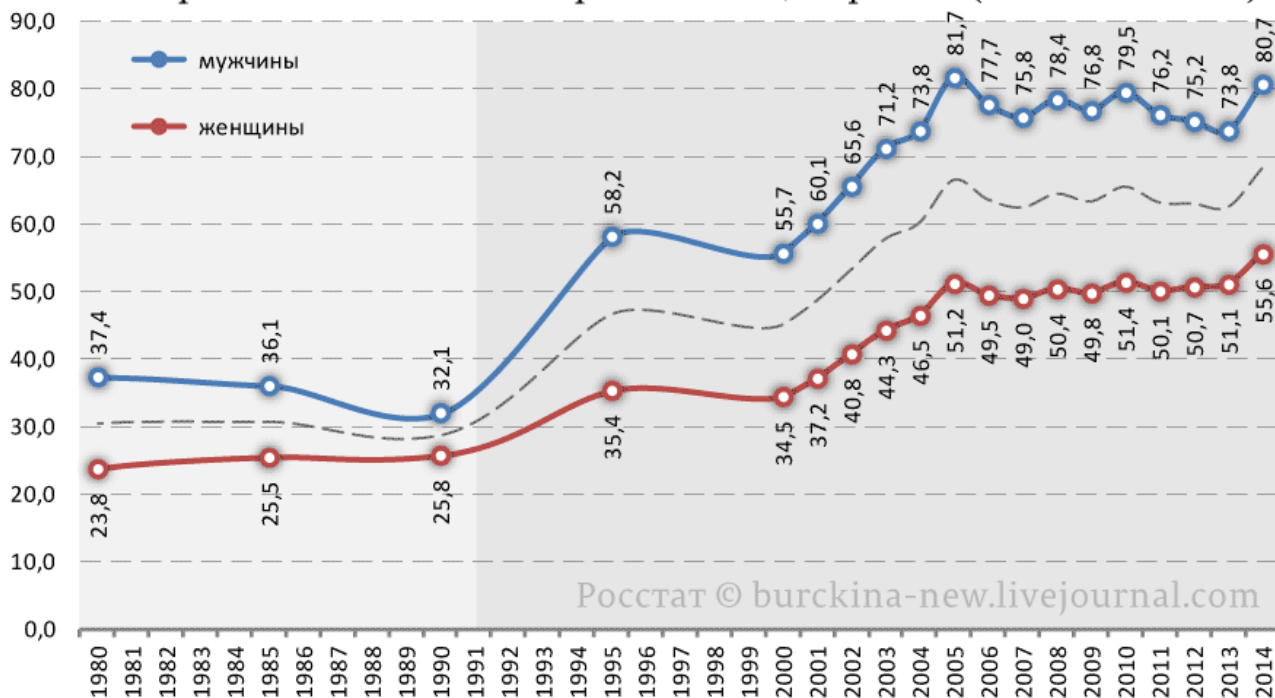

Хотя низкая стрессоустойчивость людей способна через психосоматику вызывать различные заболевания, в том числе и заболевания органов пищеварения, вследствие чего она тоже в «лихие девяностые» внесла свой вклад в этот рост заболеваемости, однако на органы пищеварения всё же непосредственное воздействие оказывает пища, её химический состав. Если этот химический состав не соответствует здоровой физиологии организма, то психосоматика при отсутствии стрессов или при высокой стрессоустойчивости индивида будет работать на преодоление организмом этого вредоносного воздействия рациона питания; в случае же обильного потока стрессов и низкой стрессоустойчивости психосоматика будет работать в режиме катализатора, усиливающего вредоносное воздействие рациона питания<sup>25</sup>. И это касается не только порождения психосоматикой

<sup>24</sup> Сайт Василия Львова: <https://levbuldozer.ru/ne-vsyo-polezno-chto-v-rot-prolezlo/>.

<sup>25</sup> В этой связи обратим внимание ещё на один фактор, появившийся в культуре России в постсоветские времена. Это — реклама всевозможных продуктов фармацевтики (как претендующих на то, чтобы быть лекарствами, так и остающихся в статусе «биологически активных добавок» к рациону, а также реклама всевозможной медтехники (как диагностической — глюкометры, так и претендующей на оказание

→→→

людей при их низкой стрессоустойчивости статистики заболеваний органов пищеварения, но и статистики других заболеваний.

Тот факт, что с 2005 г. рост заболеваемости прекратился и график «вышел на плато», — не результат успехов Минздрава РФ и Роспотребнадзора, а следствие выхода биосферно-социально-экономической системы России в новый режим динамического равновесия.

Вопросы занятости населения в масштабах страны при реализации концепции ландшафтно-усадебной урбанизации должны решаться на принципах, отличных от исторически-стихийно сложившихся к настоящему времени под воздействием капиталократии в условиях либерально-рыночной экономической модели.

Занятость в сельском хозяйстве обусловлена главным образом двумя факторами: 1) относительно медленно изменяющейся ёмкостью рынка продовольствия и технических культур и 2) сезонными потребностями в трудовых ресурсах, которые колеблются в течение года.

Соответственно для использования трудовых ресурсов, ежегодно периодически высвобождающихся вследствие сезонных колебаний потребностей сельского хозяйства, промышленные производства разного рода могут располагаться в населённых пунктах сельской местности.

Поскольку в целях оздоровления населения в преемственности поколений необходимо изменение пропорций городского и сельского населения страны в сторону увеличения доли населения, проживающего в сельской местности, то размещение промышленных предприятий на селе должно пониматься не только как средство обеспечения занятости сельского населения в периоды межсезонья, но и как стратегия развития народного хозяйства в целом.

Дело в том, что в подавляющем большинстве случаев собственно промышленное производство не требует для своего кадрового обеспечения городов с населением от 100 000 человек и более. Их возникновение в прошлом — результат стихийно-экономического развития промышленности в условиях не управляемого обществом «свободного» рынка. И при экологически-биосферно обусловленной демографической политике их население должно сократиться, а природные биоценозы должны войти на их современную территорию и изменить качество жизни людей в них.

Если ориентироваться на обеспечение экономической безопасности в широком смысле, то промышленные предприятия (целиком или их технологически специализированные подразделения) могут быть привязаны к той же транспортной инфраструктуре, что и населённые пункты, развиваемые на принципах ландшафтно-усадебной урбанизации, и в этом случае население окрестных населённых пунктов может на них работать. Современная энерговооружённость и развитие транспортных инфраструктур позволяют при таком подходе обеспечить технологическую целостность и управляемость процессов производства большинства видов продукции. Средства доставки персонала к месту работы и домой после работы — личный автотранспорт и автобусы служебной развозки по расписанию.

Как можно понять из воспоминаний Г. Форда «Моя жизнь, мои достижения», до начала «великой депрессии» в 1929 г. его «автомобильная империя» строилась во многом аналогично описанному: многие узко специализированные производства, поставлявшие комплектующие для сборочных заводов в Детройте, были размещены в небольших населённых пунктах в его окрестностях. С одной стороны это обеспечивало занятость и доходы их жителей, а с другой стороны не порождало тенденции к вредоносной концентрации населения в городах.

Описанная выше демографо-экономическая политика с течением времени увеличит долю негородского населения и восстановит достаточный для поддержания здоровья городского населения переток населения из сельской местности при общем повышении качества жизни общества.

Такая система организации труда и быта может быть тем более работоспособна, чем выше общекультурный и образовательный уровень населения (вследствие чего смена места работы и

---

физиотерапевтического благотворного воздействия), медицинских услуг. По сути поток этой рекламы — вредоносное воздействие на психосматику множества людей, поскольку психосматика многих психологически не защищённых на момент соприкосновения с рекламой и тем более людей мнительных и впечатлительных людей реагирует на поток такого рода рекламы генерацией соответствующих заболеваний, если к ним в организме есть хоть малейшие предпосылки. Но как гласит медицинская шутка, «здоровых людей нет: есть недообследованные».

**Поэтому реклама всевозможных продуктов фармацевтики, медтехники, медицинских услуг — это государственное преступление против здоровья народа, поскольку под воздействием такого рода рекламы статистика заболеваемости растёт, как растут и доходы обогащающихся в сфере оказания медицинских услуг.**



профессии для большинства людей — не стресс и не проблема, а владение несколькими профессиями и готовность осваивать новые — социальная норма).

Как было показано ранее в разделах 2 — 5, 7, 8, ни одно предприятие, ни одна отрасль сами по себе не обладают ценностью, а ценностью обладает только многоотраслевая производственно-потребительская система общества в целом, при условии, что она экономически обеспечивает общественное развитие в гармонии с Природой. Поэтому все возражения против ландшафтно-усадебной урбанизации, проистекающие из того, что реализация этой концепции приведёт к многократному росту издержек предприятий, размещённых в сельской местности, и сделает продукцию страны неконкурентоспособной на внешних рынках проистекают из либерально-рыночного вздора и согласия с тем, что Россия должна и впредь быть криптоколонией ТНК и государств — лидеров на пути капиталократического самоубийства цивилизации.

То есть переход к практическому осуществлению концепции ландшафтно-усадебной урбанизации подразумевает отказ от господствующего ныне античеловеческого принципа буржуазного либерализма «население — экономический ресурс» — собственность «элиты» и космополитичной «суперэлиты». Необходим переход к принципу «экономика — для блага **каждого** человека», выражающего биосферную обусловленность жизни глобальной цивилизации, и соответственно требует перестройки всей социально-экономической политики государства (включая финансовую), законодательства, системы стандартов. Это требует опоры политики государства и общественного самоуправления на социолого-экономическую теорию, выражающую организационно-технологический подход<sup>26</sup>, на основе которой было бы возможно управление хозяйственной системой страны в условиях глобализации в процессе осуществления концепции ландшафтно-усадебной урбанизации как организационно-экономической основы для жизни общества и развития культуры в гармонии с Природой.

Также поясним некоторые принципиальные запреты и требования, подлежащие обязательному удовлетворению в ходе осуществления концепции ландшафтно-усадебной урбанизации в масштабах населённого пункта.

Ниже на рис. 9.3-3 представлена реконструкция имения Гончаровых Полотняный завод (Калужская область) по состоянию на начало XIX в. [77]. В излучине реки Суходрев — господский парк, фруктовый сад, оранжереи, конюшни, прочие хозяйственные постройки, барский трёхэтажный дом.



Рис. 9.3-3. Полотняный завод, имение Гончаровых — панорама на начало XIX века. Реконструкция архитектора А.А. Кондратьева (1942 — 2006) — 2000 г. Художник В.С. Манаенков — холст, масло, 2002 г. (Пояснительные надписи — наши).

<sup>26</sup> См. раздел 5.

Прямоугольнички, тянущиеся полосой вдоль реки в верхней части рисунка, — усадьбы собственности Гончаровых: крепостных рабочих полотняного завода и бумагоделательной фабрики. Причём на реконструкции количество усадеб крепостных крестьян-рабочих представляется недостаточным для того, чтобы укомплектовать персоналом штат полотняного завода и бумагоделательной фабрики, а также штат прислуги во дворце Гончаровых (дом получил статус дворца, поскольку в нём как-то раз ночевала Екатерина II, в тот период штат прислуги только во дворце составлял порядка 90 человек). Иначе говоря, усадеб должно быть в несколько раз больше, а каждая из них — существенно меньшей площади, чем это представлено на реконструкции.

С того времени прошло порядка 200 лет. 150 лет прошло с тех пор, как было отменено крепостное право. Но до сих пор Полотняный завод (как и большинство других поселений, застройка которых сложилась под давлением крепостничества) представляет собой несколько улиц, застроенных домишками «в два окошка» в фасаде (образцы таких домишек, застройка которыми характерна для многих регионов России, представлены ниже на рис. 9.3-4).

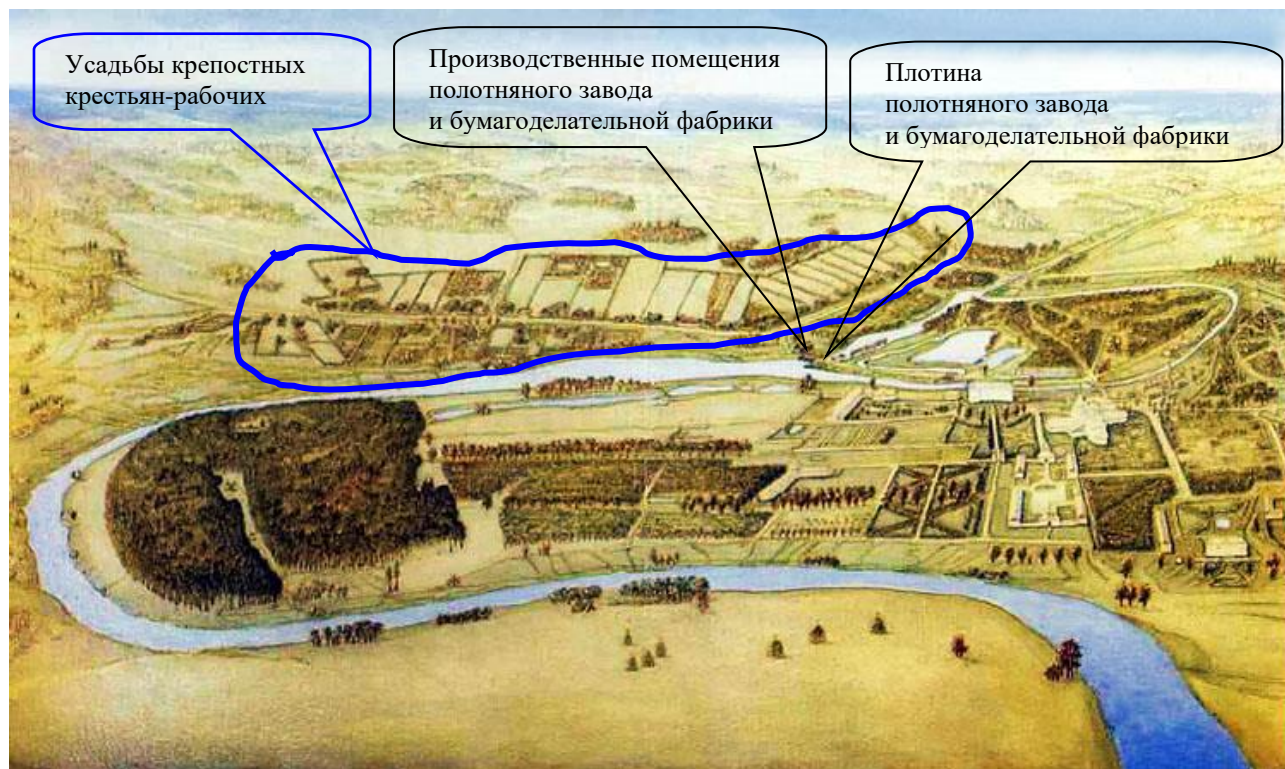

Рис. 9.3-4. ДОМИШКИ В ДВА ОКОШКА, ХАРАКТЕРНЫЕ ДЛЯ МНОГИХ РЕГИОНОВ РОССИИ: СЛЕВА — ФОТОГРАФИЯ ДОРЕВОЛЮЦИОННЫХ ВРЕМЁН, СПРАВА — ФОТОГРАФИЯ НАШИХ ДНЕЙ.

Они слишком малы, чтобы обеспечить жизнь семьи в преемственности поколений, а это — главное требование к жилищу, если общество желает искоренить безнадзорность детей, массовую преступность, одиночество стариков и утративших трудоспособность инвалидов.

И ещё один аспект этого типа застройки, о котором практически никто не задумывается: одно из назначений архитектурных

принципов, воплощаемых в «жилище для рабов», — воспроизводить рабскую алгоритмику личностной и коллективной психики в автоматическом режиме в преемственности поколений в соответствии с принципом, высказанным У. Черчиллем: «Сначала мы создаём архитектуру, а потом архитектура формирует нас».

Архитектурная среда оказывает непосредственное воздействие на психику человека, в том числе и в процессе становления личности (см. в частности [45, 28, 8]). Архитектурная среда, сложившаяся в условиях рабовладения, воспроизводит рабскую психологию, а та, в свою очередь, воспроизводит рабскую архитектуру в новых исторических условиях на основе новых технологий. Примером тому в советском прошлом — «хрущёвки», непригодные для жизни семьи в преемственности поколений, о которых многие по сию пору вспоминают с благодарностью Н.С. Хрущёву: *дескать в результате люди перестали жить по съёмным углам, в*



Рис. 9.3-5. ЖИЛОЙ МАССИВ НОВАЯ ИЖОРА — ДОМА И ХАРАКТЕР ЗАСТРОЙКИ.

подвалах и коммуналках, — не понимая того, что в действительности одни типы жилищ для рабов сменились другим типом жилищ для рабов, поскольку разрушение семьи — одна из составляющих порабощения.<sup>27</sup>

<sup>27</sup> В этой же связи упомянем и вред перехода на пятидневную рабочую неделю в 1967 г. с двумя выходными днями. С 1956 по 1960 г. в СССР был осуществлён переход на 7-часовой рабочий день (а в некоторых отраслях и на 6-часовой) при укороченном рабочем дне в субботу. Это давало возможность детям общаться с родителями ежедневно. В результате перехода на 5-дневку рабочий день был увеличен до 8 часов, что с учётом обеденного



Но то же самое повторяется и в наши дни, когда при проектировании и строительстве новых поселений преобладает тот же тип застройки, что и в Полотняном заводе. Примером тому — жилой массив Новая Ижора (на рис. 9.3-5<sup>28</sup>) вблизи города Колпино неподалёку от Санкт-Петербурга, хотя дома уже не в «два окошка в фасаде». Фотография рис. 9.3-5 даёт представление об архитектуре зданий и характере застройки этого жилого массива. Это не лучше, чем многоквартирные высотки-вिवарии больших городов.

И ещё один аспект этого типа застройки, о котором практически никто не задумывается: **одно из назначений архитектурных принципов, воплощаемых в «жилище для рабов», — воспроизводить рабскую алгоритмику личностной и коллективной психики в автоматическом режиме в преемственности поколений в полном соответствии с приведённой выше закономерностью, выраженной У. Черчиллем.**

Рабская архитектурная среда воспроизводит рабскую психологию, а та, в свою очередь, воспроизводит рабскую архитектуру в новых исторических условиях на основе новых технологий. Примером тому в советском прошлом — «хрущёвки», непригодные для жизни семьи в преемственности поколений, о которых многие по сию пору вспоминают с благодарностью Н.С. Хрущёву: *дескать в результате люди перестали жить по съёмным углам, а так же в подвалах и коммуналках*, — не понимая того, что в действительности одни типы жилищ для рабов сменились другим типом жилищ для рабов.<sup>29</sup> Но то же самое повторяется и в наши дни, когда при проектировании и строительстве новых поселений преобладает тот же тип застройки, что и в Полотняном заводе.

В характере застройки выражается господствующая в обществе этика, и прежде всего — нравы и этика правящей так называемой «элиты». И судя по показанному выше, постсоветская РФ совершила нравственно-этический регресс в сторону эпохи крепостного права.

Чтобы разорвать этот порочный цикл, необходимы понимание проблемы, альтернативная архитектурная парадигма и политическая воля, направленная на воплощение альтернативы в жизнь.

По сути Новая Ижора — пример воспроизводства на основе строительных технологий наших дней принципов застройки, сложившихся несколько веков тому назад под давлением крепостного права, и предназначенной для рабов и воспроизводства психологии раба. Эти принципы не обеспечивают решения задачи занятости по месту проживания и перехода общества к здоровому образу жизни в гармонии с природной средой в преемственности поколений.

Образно говоря, поселения в архитектурном стиле «Новая Ижора», это — всё та же большая коммуналка типа «воронья слободка», описанная И. Ильфом и Е. Петровым в «Двенадцати стульях», элементами которой, однако, являются не комнаты, а «коттеджи» общей площадью от 113 до 140 кв. м, расположенные на участках размером от 2,2 до 5,5 соток (в СССР «дачные участки» в коллективных садоводствах, создаваемых предприятиями, были по 6 соток).

Вопрос же о том, насколько месторасположение этого поселения и характер его застройки благоприятны для проживания в аспекте биоэнергетики, и какие работы надо провести для её улучшения, при разработке проекта, судя по всему, вообще не вставал: главным было обеспечить коммерческую эффективность и паразитирование на сложившихся в районе Колпино и без того перегруженных инфраструктурах. Но тот же тип застройки характерен и для «элитарных» коттеджных посёлков по всей России, с тою лишь разницей, что «коттеджи» в них подороже, чем в Новой Ижоре. И общая проблема таких поселений — в них невозможно обеспечить занятость населения и воспроизводство психологически и телесно здоровых поколений.

---

перерыва и роста в народном хозяйстве сверхурочных работ существенно сократило время общения детей с родителями на протяжении рабочей недели. Этот результат не мог быть компенсирован появлением дополнительного выходного дня в субботу, поскольку детей необходимо воспитывать каждый день, а не интенсивно в выходные дни, в остальные дни предоставляя их самим себе.

<sup>28</sup> Агафонов А.Ю., сотрудник УКЦ УП СПб ГАСУ. Принципы архитектурно-планировочных решений для сельских поселений XXI века. — Доклад 27 ноября 2009 г. на III съезде ассоциации деревянного домостроения по архитектурно-планировочным решениям и строительным материалам для поселений XXI века.

<sup>29</sup> В этой же связи упомянем и вред перехода на пятидневную рабочую неделю в 1967 г. с двумя выходными днями. С 1956 по 1960 г. в СССР был осуществлён переход на 7-часовой рабочий день (а в некоторых отраслях и на 6-часовой) при укороченном рабочем дне в субботу. Это давало возможность детям общаться с родителями ежедневно. В результате перехода на 5-дневку рабочий день был увеличен до 8 часов, что с учётом обеденного перерыва и роста в народном хозяйстве сверхурочных работ существенно сократило время общения детей с родителями на протяжении рабочей недели. Этот результат не мог быть компенсирован появлением дополнительного выходного дня в субботу, поскольку детей необходимо воспитывать каждый день, а не интенсивно исключительно в выходные дни, в остальные дни предоставляя их самим себе.

Такова власть психологической инерции и отсутствия государственного разносторонне-комплексного подхода к вопросу о том, каким должно быть поселение, чтобы подавляющее большинство семей могли жить и работать в нём в преемственности поколений, не порождая социальных и экологических проблем.

Однако в тех регионах страны, где крепостного права не было и где чиновничество не решало за людей, кому и как жить, народ выработал иной тип застройки поселений. Для них характерны два качества.

- Во-первых, жилище обеспечивает комфортную жизнь семьи нескольких взрослых поколений одним хозяйством.
- Во-вторых, расположение соседних усадеб таково, чтобы соседи «не давили друг другу на психику», сохраняя при этом возможность быстрого обращения друг к другу по тем или иным хозяйственным или приятельским делам. Достигалось это либо высокими заборами (в случае плотной застройки) либо удалением жилых домов друг от друга на расстояние порядка 50 — 100 метров и более в пределах поселения.



Рис. 9.3-6. Дом Ошевнева. Архитектурный заповедник Кижи.



Рис. 9.3-7. Дом крестьянина-средняка.  
Архитектурный заповедник Малые Корелы.

В качестве примера приведём фотографию дома, сохраняемого в архитектурном заповеднике Кижи (рис. 9.3-6). Дом перенесён из деревни Ошевнева, где он был построен в 1876 г. для большой семьи крестьянина Нестора Максимовича Ошевнева.

Ещё один пример (рис. 9.3-7) — дом крестьянина-средняка, сохраняемый в архитектурном заповеднике Малые Корелы под Архангельском. Оба дома в каталогах недвижимости наших дней именовались бы как «элитные коттеджи из отборных брёвен», хотя на момент постройки каждого из них они были в общем-то *типичным* жильём для больших семей *типичных* тружеников в регионах, где сложился этот архитектурный тип жилища.

\* \* \*

Обратим внимание на некоторые архитектурные особенности этих домов. Оба дома построены в регионе, где многоснежные зимы — норма. Но энерговооружённость крестьянских хозяйств и их техническая оснащённость были не на высоком уровне. Поэтому дом Ошевнева, как и многие другие дома, имеет пандус, по которому зимой лошадь могла втащить сани на второй этаж пристроенного к дому хозяйственного комплекса,

если летний въезд был завален снегом. Дом на фото 9.3-7 тоже имеет архитектурные особенности, обусловленные осмысленной реакцией строителей на природные условия. Крыльцо перед входом расположено высоко — так, чтобы вход не занесло снегом. Над лестницей, ведущей к крыльцу с уровня земли, — навес. Навес сделан так, чтобы снег и сосульки не падали на людей и на дорожку, ведущую к дому. Дом на местности расположен так, чтобы там, куда с крыши могут сползать массы

снега и льда, не пролегали пути, по которым перемещаются люди и сани. Это — уровень эргономичности, запредельный для архитекторов XX века и наших дней, вследствие чего каждую зиму приходят сообщения о том, что сосульки и снег, сорвавшиеся с крыш, кого-то убили или покалечили. Политики, желая показать свою «заботу» о народе, выдвигают разного рода предложения об ужесточении ответственности управляющих компаний за такого рода случаи и предлагают сбивать сосульки лазерами<sup>30</sup>, а граждане судятся с управляющими компаниями по поводу того или иного ущерба, нанесённого им упавшим льдом и снегом.

Не лучше обстоит дело и с уборкой снега в современных городах. Так площадь Санкт-Петербурга на 2024 г. вместе с пригородами, включёнными в его городскую черту составляет несколько менее 1,5 тыс. кв. км. Предположим, что выпало 10 см осадков в виде снега. На площади Санкт-Петербурга это составляет  $1,5 \times 10^9$  куб. м снега. Предположим, что его надо вывести с 5 % территории города. Это 75 млн. куб. м. Предположим, что в процессе снегоуборки снег уплотнится и его объём уменьшится втрое, что составит 25 млн. куб. м. Грузоподъёмность современной модели «КамАЗ-6540» составляет 18 500 кг, объём кузова самосвала 11 куб. м. Соответственно для вывоза 25 млн. куб. м снега потребуется почти 2,3 млн. машинорейсов «КамАЗ-6540».

Даже если предположить, что снег требуется убрать с 0,5 % территории города, что в процессе уборки он уплотнится и его объём уменьшается в 6 раз, то для его вывоза потребуется более 110 тыс. машинорейсов, осуществить которые в короткие (по меркам жизни города) сроки не реально.

Соотнесём в этих оценках реальные возможности города по уборке снега. Ниже фрагмент публикации от 30 ноября 2021 г.:

«Валы формируются, их надо потихоньку начинать вывозить. В первую смену у нас работало чуть больше 40 единиц, сегодня работало 90 единиц. В ночь у нас уже выйдут 200 самосвалов. Это в два с лишним раза больше, чем днем», — рассказал Вадим Мизюкин в эфире программы [«Петербург — город решений»](#). Напомним, высота снежного покрова в Петербурге уже [превысила 15 см](#). За сутки на снегоплавильные и снегоприёмные пункты «Водоканала» вывезено около 8 тысяч кубометров снега»<sup>31</sup>.

Т.е. проблема уборки снега в городах и при достигнутом уровне энерговооружённости и технической оснащённости цивилизации не может быть решена теми методами, которые используются для этого повсеместно. Эта проблема должна решаться иначе — на уровне проектирования инфраструктур городов и прочих населённых пунктов.

Очищать тротуары и проезжие части улиц и площадей от снега надо, и это по силам цивилизации наших дней. Но вдоль дорог и тротуаров должны быть предусмотрены не заасфальтированные снегоотвальные полосы достаточной ширины, на которых убраный снег лежал бы до весны и потом таял. Кроме того, перед проектированием инфраструктур населённых пунктов необходимо задавать нормы сохранения площади открытых грунтов, которых необходимы для впитывания почвой талой и дождевой воды, поскольку в противном случае всякий ливень — это паводок на «асфальтовой сковородке» города, а профилактирование таких паводков и наносимого ими ущерба требует создания ливневой канализации, сопоставимой по сложности со строительством метрополитена.

\* \* \*

---

<sup>30</sup> «С.-ПЕТЕРБУРГ, 2 фев - РИА Новости. Губернатор Петербурга Валентина Матвиенко предлагает сбивать сосульки с крыш городских домов лазером или паром, чтобы предотвратить повреждение крыш.

"Срезать лазером или паром сосульки. Если ученые Петербурга разведут руки и скажут, что сосульки можно только ломом сбивать, то будем сбивать ломом", — сказала губернатор во вторник на совещании, посвященном уборке города после снегопада.

Матвиенко напомнила, что Петербург является центром инновационных технологий и имеет высокий научный потенциал» (<https://ria.ru/20100202/207342340.html>).

<sup>31</sup> «Количество самосвалов, которые вывезут с улиц Петербурга снег, на ночь увеличат вдвое» (<https://tvspb.ru/news/2021/11/30/kolichestvo-samosvalov-kotorye-vyvozyat-s-ulic-peterburga-sneg-na-noch-uvlechit-vdvoe>).





Рис. 9.3-8. Дом бедняка Пятницына

Ниже на рис. 9.3-9 представлена фотография дома серии 1-335А-2, наиболее массовой серии в застройке городов, а иногда и сёл в СССР (за исключением Москвы, Ленинграда и столиц союзных республик, где большинство домов были построены по другим проектам) со второй половины 1960-х гг., и план 4-комнатной квартиры в таком доме.



Рис. 9.3-9. Дом серии 1-335А-2 и план 4-комнатной квартиры в нём. Они размещались в торцах здания со стороны, противоположной подъездам. На плане квартира противоположного торца.

Ширина стеновых панелей вдоль дома в большинстве проектов панельных домов в городах СССР: 2,6 м — подъезды и узкие комнаты, 3,2 м — гостиные и широкие комнаты, высота потолков — 2,54 м; ширина здания — 11,6 м. Соседней с 4-комнатной квартирой в торце дома была как бы 3-комнатная квартира. Она была короче 4-комнатной квартиры на одну стеновую панель шириной 2,6 м (там располагался подъезд, лестничные марши и площадки на этажах, на которые выходили входные двери квартир). План такой «трёхкомнатной» квартиры можно построить самостоятельно, отзеркалив приведённый план 4-комнатной квартиры вниз, если на место комнаты площадью 8,4 кв. м на плане 4-комнатной квартиры сместить кухню (6,0 кв. м) и санблок. Фактически такая «трёхкомнатная» квартира представляла собой однокомнатную, в которой общая комната разделена лёгкими перегородками, «межкомнатные» проходы в которых закрывались картонными (на деревянном каркасе) дверями, не прилегавшими по всему периметру к дверному проёму (порога не было), со стеклянными вставками. Вследствие этого все три комнаты были фактически одной, поскольку звукоизоляция ни одной из них от других не была обеспечена. Но это же касается и официально четырёхкомнатной квартиры, которая по факту была двухкомнатной, поскольку две комнаты, смежные с большой общей комнатой, тоже имели картонные двери со стеклянной вставкой и не имели порога.

Т.е. это было государственно организованное издевательство над семьями, которым достались такие «четырёхкомнатные» и тем более — «трёхкомнатные» квартиры; для правящей «элиты» в то же самое время дома строились по другим проектам, где всё было более или менее приспособлено для комфортной жизни по стандартам тех времён. Также обратим внимание на то, что в целях улучшения отчётных статистических показателей строительной отрасли, увеличения объёма сбора квартирной платы и «улучшения» в отчётности характеристик жилья, площадь кухни и большой комнаты (гостиной) как бы увеличена приблизительно на 1 кв. м (каждого помещения) за счёт переноса входных дверей кухни и гостиной в прихожую и в коридор.

Сопоставление квартир в доме серии 1-335А-2 и крестьянских домов прошлых эпох на Севере России это — показатель того, что технико-технологический прогресс общества может

Даже дом бедняка той эпохи, например дом бедняка Пятницына, сохраняемый в Кижях (рис. 9.3-8), обладает жилой площадью порядка 50 кв. м (общая площадь 97 кв. м), — большей, чем 4-комнатная квартира-«брежневка» в каркасно-панельном доме одной из модификаций серии 1-335А-2 — предел несбыточных мечтаний многих в 1960-е — 1980-е гг. (такая квартира в зависимости от вариаций планировки имеет общую площадь 58 — 60 кв. м при жилой площади около 44 кв. м).

Ширина стеновых панелей вдоль дома в большинстве проектов панельных домов в городах СССР: 2,6 м — подъезды и узкие комнаты, 3,2 м — гостиные и широкие комнаты, высота потолков — 2,54 м; ширина здания — 11,6 м. Соседней с 4-комнатной квартирой в торце дома была как бы 3-комнатная квартира. Она была короче 4-комнатной квартиры на одну стеновую

сопровождаться массовым обнищанием населения, хотя бедность и нищета, как и богатство имеют свой лик в каждую эпоху.

Конечно, в наши дни нет необходимости под одну крышу с жилым домом (как это делалось на Севере до начала XX века) заводить все те хозяйственные постройки, которые были нужны семье в прошлом в условиях жизни «натуральным хозяйством», когда почти все свои потребности семья удовлетворяла за счёт своего собственного труда дома. Тем не менее, требования, сложившиеся в регионах, где не было крепостного права и определяющие размеры *семейного дома* и площадь приусадебного участка, обладают непреходящей значимостью в силу неизменности биологических и психологических потребностей людей и возможностей каждого из них и семьи в целом. И именно они позволяют понять, чем отличается архитектурная парадигма ландшафтно-усадебной урбанизации от застройки поселений по господствующему ныне повсеместно принципу достижения наивысшей коммерческой отдачи с квадратного метра территории. В частности максимальный демографически обусловленный размер дома и приусадебного участка определяется способностью семьи в целом выполнять повседневные работы по ведению домашнего хозяйства и сезонные работы по благоустройству участка своими силами без привлечения профессиональной постоянной прислуги, обслуживающей семью. Это не исключает периодического привлечения «служб быта» для выполнения наиболее трудоёмких работ и работ, требующих определённого профессионализма, но в повседневности семья нормально должна вести своё домашнее хозяйство силами и навыками своих членов, начиная с детей.



Рис. 9.3-10. АМАТЦИЕМС (АМАТЦИЕМС), ЛАТВИЯ.  
Общий вид одного из сегментов поселения.

В качестве примера реализации основных принципов ландшафтно-усадебной урбанизации приведём пример застройки поселения Аमतциемс (Amatciems) в Латвии (рис. 9.3-10, 9.3-11).<sup>32</sup>

Однако в Аमतциемсе концепция ландшафтно-усадебной урбанизации реализована только отчасти, поскольку рабочих мест для всего населения Аमतциемса изначально не предусмотрено (это «городок» для «элиты»), и это станет проблемой в течение жизни одного — двух следующих поколений.

Кроме того, как заметил геолог, почвовед и один из основоположников экологической географии В.В. Докучаев (1846 — 1903), «человек зонален во всех проявлениях своей жизни: обычаях, религии, (особенно в нехристианских религиях), в красоте, одежде, во всей житейской обстановке; зональны домашний скот, так называемая культурная растительность, постройки, пища, питьё» (приводится по [52, с. 38]).

<sup>32</sup> Amatciems. — Интернет-ресурс: <http://www.amatciems.lv/rus/ideja.html>.





Рис. 9.3-11. АМАТЦИЕМС (АМАТЦИЕМС), Латвия.

ПРИМЕРЫ ИНТЕГРАЦИИ В ЛАНДШАФТ СЕМЕЙНЫХ УСАДЕБ В ПРЕДЕЛАХ ПОСЕЛЕНИЯ.

Иными словами, концепция ландшафтно-усадебной урбанизации, сохраняя некие общие принципы во всех регионах, неизбежно будет обладать своеобразием при её реализации в каждом из них. Это своеобразие обуславливается физико-географическими факторами соответствующего региона, к которым человек, чтобы общество было устойчиво в преемственности поколений, должен приспособляться. Приведённые выше примеры относятся к регионам, для которых характерно преобладание лесов в качестве растительного покрова и относительно короткое лето с регулярным выпадением осадков. Физико-географические условия степной и лесостепной зон, гор продиктуют иной оптимум организации жилища семьи на принципах ландшафтно-усадебной урбанизации.

Определившись в этих целях, можно сформулировать принципы ландшафтно-усадебной урбанизации регионального и общегосударственного масштаба. Для того, чтобы сказанное выше стало осуществимо, необходимо решение следующих задач:

- согласование водоохранных и заповедных зон с географией разработки месторождений полезных ископаемых;
- подчинение инфраструктур транспорта, энергетики и связи страны и регионов стратегии и режиму водоохранных и заповедных зон;
- привязка к транспортной инфраструктуре новых населённых пунктов, строительство которых должно быть осуществлено в соответствии с концепцией ландшафтно-усадебной урбанизации;
- по мере возможностей сельское хозяйство должно переводиться на технологии и организацию «пермакультуры».

Проектирование населённых пунктов с застройкой преимущественно ландшафтно-усадебного характера должно исходить из следующих принципов:

- На первом этапе к ландшафту и инфраструктурам федерального и регионального уровня значимости привязываются зоны хозяйственной деятельности, зоны отдыха, жилые зоны.
- В населённом пункте всё большей частью должно быть в пределах пешеходной доступности в течение не более получаса — часа (это делает ненужными подавляющее большинство пассажирских перевозок в пределах поселения); основной внутриселковский транспорт — велосипеды и самокаты, веломобили, в периоды заснеженности — лыжи (средства борьбы с гиподинамией должны быть интегрированы в образ жизни населения);
- Участки, выделяемые под усадьбы, не должны примыкать друг к другу: их должны разделять полосы нетронутой природы или искусственных насаждений шириной порядка 10 — 20 метров; расстояние между домами менее 100 метров недопустимо психологически.
- Периметр участков должен быть криволинейным (природа не знает прямых углов и линий, и криволинейный периметр участка более органичен и психологически не создаёт барьера между человеком и Природой).
- Архитектура домов и характер размещения строений на участке должны обеспечивать:
  - либо изначально *комфортную* жизнь семьи нескольких поколений под одной крышей так, чтобы каждый мог уединиться и быть в то же время в пределах общения с другими;
  - либо возможность модернизации и расширения дома в расчёте на перспективу роста семьи (с одной стороны — забота о стариках обязанность детей, с другой стороны — дети должны расти, видя перед собой все возрастные периоды предстоящей жизни).

Т.е. эти принципы направлены на устранение всех негативных факторов воздействия на человека, свойственных капитало-кратической технократической цивилизации, о которых говорилось в начале раздела 9.3.



Вариант архитектурно-инженерной проработки поселения в русле концепции ландшафтно-усадебной урбанизации представлен на рисунке слева [85].

Все формальные модели и подходы к их построению, которые были рассмотрены в предшествующих разделах и будут рассмотрены далее, должны *неформально* работать на преобразование России и Земли, а для этого необходимы не только формулы и алгоритмы, формы отчётности и т.п., но и образ желаемого будущего — живая мечта, не поддающаяся закреплению в тот или иной формат.

### **И мечта — решающий фактор.**

Наряду с изложенным есть ещё одна тема, которая не была освещена в первой и второй редакциях «Экономики инновационного развития». Это — экономическое обеспечение политики государства, *не связанное с работой экономики на гарантированное удовлетворение демографически обусловленных потребностей его собственного населения*. Эта компонента хозяйственной деятельности включает в себя несколько составляющих:

**1. Производство продукции для решения разного рода общественно-политических задач, не имеющих прямого экономического смысла, прежде всего в пределах самого государства либо вообще, либо на момент начала соответствующих проектов.**

К такого рода задачам относятся задачи создания и перевооружения вооружённых сил, спецслужб, преодоление экологических бедствий, разрешение и профилирование экологических проблем, развитие инструментальной базы фундаментальной науки, проведение крупномасштабных научных исследований и опытно-конструкторских разработок и т.п. В своём большинстве это проекты, которые невозможно осуществить на основе их непосредственной самокупаемости, но результаты которых (пусть даже не всех) с течением времени могут изменить качество жизни общества.

**2. Производство продукции по деградационно-паразитическому спектру потребностей и порождаемых им дополнительных потребностей<sup>33</sup>.**

С точки зрения теории управления востребованность в обществе продукции, относимой к деградационно-паразитическому спектру, и продукции, необходимость в которой вызывается именно деградационно-паразитическим производством и потреблением, это всё — собственные шумы социально-экономической системы и помехи, воспринимаемые ею извне. В силу особенностей психологии подавляющего большинства людей в толпо-«элитарных» культурах востребованность такого рода продукции не может быть искоренена по схеме: *1) выявление деградационно-паразитического характера потребностей, 2) уведомление общества об этом факте и научное обоснование его достоверности, 3) прекращение производства*

<sup>33</sup> Так производство алкогольных напитков (начиная от пива и кончая «питьевым спиртом») — производство продукции по деградационно-паразитическому спектру потребностей. С точки зрения медицины изрядная доля сердечно-сосудистых заболеваний и инсультов, иных поражений головного мозга, вызывающих старческое слабоумие и немощь разного рода, смертей от них — вызвана регулярным употреблением алкогольных напитков, т.е. так называемым «культурным питием», когда не возникает физиологическая или психологическая зависимость от алкоголя. Но в официальной медицинской статистике такие больные и умершие не считаются жертвами алкоголя, а учитываются как «сердечники», «инсультники» и т.п. Соответственно деградационно-паразитическая потребность в употреблении алкогольных напитков, поддерживаемая и воспроизводимая культурой, порождает вторичные потребности в виде необходимости производства всевозможных лекарств, наличия дополнительных мест в больницах и домах престарелых.

Кроме того, поскольку большая доля преступлений совершается в состоянии алкогольного опьянения, то производство и потребление алкогольных напитков порождает дополнительные потребности в наращивании мощностей правоохранительной системы и службы исполнения наказаний, что ложится бременем на общество, поскольку требует по сути бесполезного расходования всевозможных ресурсов общества.



*соответствующей продукции.* Искоренение деградационно-паразитических потребностей требует развития общества, изменения его культуры, в которой будут вырастать новые поколения, а изменение культуры общества требует личностного развития представителей живущих поколений, что сказывается на образе жизни семей, в которых будут рождаться и расти дети — представители новых поколений. Это всё в совокупности требует от государства проведения соответствующей культурной политики (т.е. целенаправленного формирования культуры под обеспечение ею определённого образа жизни) и поддержки определённой педагогической субкультуры.

Но при этом производство в обеспечение деградационно-паразитических потребностей и вторичных потребностей, обусловленных деградационно-паразитическим производством и потреблением, государство вынужденно будет поддерживать в целях обеспечения социальной стабильности и управляемости общества на протяжении всего времени до тех пор, пока соответствующая деградационно-паразитическая потребность не будет искоренена. Это касается государственной политики в отношении всех потребностей деградационно-паразитического спектра.

### **3. Производство продукции по номенклатуре демографически обусловленного спектра потребностей, осуществляемое помимо задачи обеспечения жизни населения собственного государства.**

Эта продукция может производиться как с целью пополнения валютных резервов страны за счёт продажи продукции на экспорт по ценам мирового рынка либо по ценам, принятым на основе прямой договорённости с зарубежными хозяйствующими субъектами. Кроме того эта продукция может быть предназначена для поддержки правящих режимов в дружественных или в потенциально дружественных государствах, что является необходимыми компонентами внешней и глобальной политики собственного государства; а также для оказания «гуманитарной помощи» народам других стран, если они переживают какие-либо бедствия.

В форму уравнений межотраслевого баланса 6.1-3  $(E - A)x = f$  все три составляющих экономического обеспечения политики государства могут быть отображены как слагаемые в составе вектора  $f$  (вектор-столбец конечного продукта): 1) спектр производства в обеспечение демографически обусловленных потребностей населения собственного государства, 2) спектр производства в обеспечение решения разного рода общественно-политических задач государства, 3) дополнительное производство по демографически обусловленному спектру потребностей помимо задачи обеспечения жизни населения собственного государства, 4) производство продукции по деградационно-паразитическому спектру потребностей и порождаемых им дополнительных потребностей (собственные шумы и помехи извне), 5) прочие составляющие вектора  $f$  (о разнородных группах прочей продукции, включаемой в вектор  $f$ , см. раздел 6.1).

Первая составляющая (производство продукции для решения разного рода общественно-политических задач) обладает своей спецификой, которую необходимо учитывать. Прежде всего, необходимо указать, что целеполагание в отношении неё обусловлено непосредственно субъективизмом политиков, управляющих государством, т.е. их *воспитанием* (реальные, а не показные нравственность и этика) и освоенным ими образованием (культура мышления, знания, навыки — в полном соответствии с закономерностью, представленной на рис. В-1 во Введении).

В своём существе первая составляющая — крупномасштабные проекты (общегосударственного уровня большей частью), продолжительностью подчас в несколько десятилетий. Они представляют собой многоэтапные процессы, в которых возможности осуществления последующих этапов обусловлены итогами завершения / незавершения предшествующих этапов. Любой такой проект можно представить сетевой моделью<sup>34</sup> (см. пример сетевой модели на рис. 9.3-12 ниже).

---

<sup>34</sup> Сетевая модель — основа сетевого планирования, одного из методов управления проектами, в реализации которых участвует множество подразделений одного предприятия или множество предприятий. См. специальную литературу.

Для того, чтобы построить сетевую модель любого процесса, необходимо научиться мыслить процессами, а не состояниями, в которых в сетевой модели завершаются одни работы, и которые открывают возможности начать последующие работы в технологической цепочке соответствующего фрагмента сети.

От блок-схем алгоритмов сетевые модели отличаются тем, что блок-схемы могут содержать в себе циклы; а сетевые модели циклов содержать не могут, поскольку требуют определённости в отношении продолжительности каждой из работ. Поэтому, если в деятельности имеются циклы, выход из которых обусловлен результатами очередного прохождения соответствующего цикла, то это предполагает построение нескольких вариантов сетевой



Рис. 9.3-12. ПРИМЕР ПРЕДСТАВЛЕНИЯ В ВИДЕ СЕТЕВОЙ МОДЕЛИ КОМПЛЕКСА РАБОТ ПО СТРОИТЕЛЬСТВУ И СДАЧЕ ОБЪЕКТА ЗАКАЗЧИКУ

Сетевая модель проекта представляет собой некоторое множество взаимосвязанных цепочек последовательно выполняемых работ, ведущих к итоговому результату. Всякая работа имеет начало и имеет завершение, которое может быть началом одной или нескольких последующих работ, если это не работа, завершающая проект в целом. В сетевом планировании работы именуется «работами», а их начала и завершения — «событиями».

В такой форме может быть представлен любой комплекс работ. Любой фрагмент любого комплекса работ может быть представлен более детально в такой же форме. Такая форма представления позволяет анализировать хронологию и взаимозависимость частных работ в их совокупности, необходимой для успешного завершения проекта<sup>35</sup>. Сетевые модели — выражение процессного мышления и образная основа для того, чтобы, входя в дело, воспринимать дело как процесс и мыслить по отношению к нему процессно, т.е. последовательными спектрами причинно-следственных связей.

В сетевых моделях любая работа имеет определённую реальную либо оценочно-плановую (прогнозную) продолжительность, вследствие чего все события в них могут быть привязаны к конкретным моментам времени. Это обстоятельство позволяет выстроить сетевую модель, связав её с хронологической осью (горизонтальной в случае рис. 9.3-12). Наряду с этим реализация крупномасштабных проектов общегосударственной значимости в подавляющем большинстве случаев требует работы многих предприятий разных отраслей (примером тому атомный и космический проекты СССР 1940-х — 1950-х гг.). Это означает, что сетевым моделям такого рода проектов можно поставить в соответствии модели соответствующего межотраслевого продуктообмена и финансового обмена типа 6.1-3.

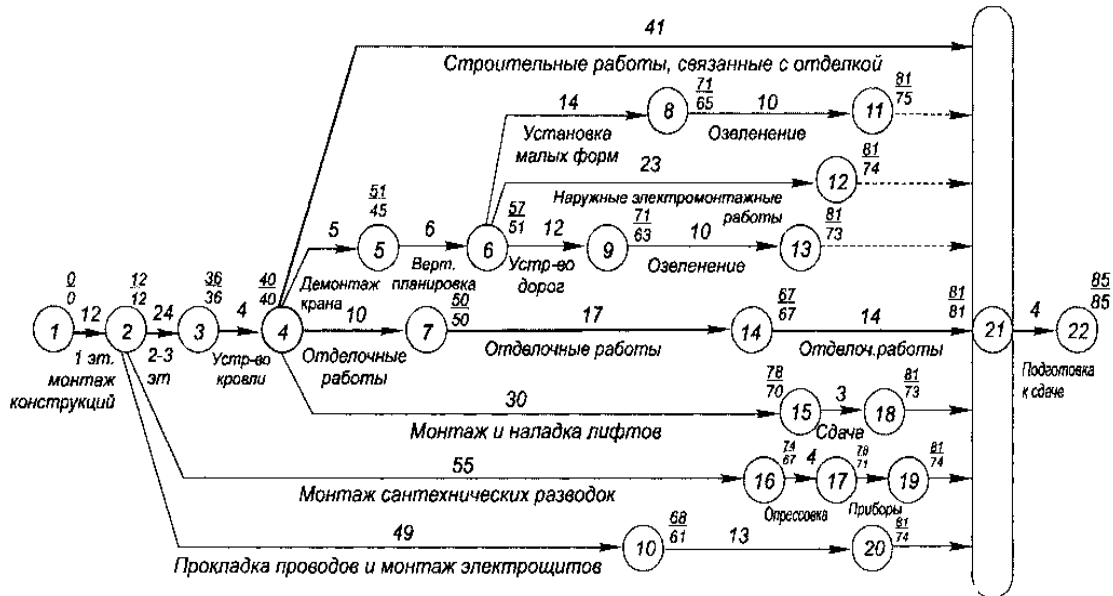
Модели, описывающие продуктообмен и финансовый обмен отраслей в ходе выполнения проекта могут быть двух разновидностей:

- Первые описывают продуктообмен и финансовый обмен отраслей в течение всего времени выполнения проекта. В этом случае завершение проекта в терминах уравнений 6.1-3 представляет собой вектор конечного продукта  $f$ , поскольку завершение проекта — это цель соответствующей хозяйственной деятельности.

модели, в каждом из которых количество и продолжительность работ в каждом из циклов задана, исходя из тех или иных предположений о возможностях их реализации. Соответственно, циклы в сетевых моделях могут быть представлены только в скрытом виде как работы определённой продолжительности, что предполагает достижение результата таких работ за определённое количество циклов. И соответственно в сетевых моделях скрытые циклы должны некоторым образом маркироваться, чтобы они были на особом учёте и под контролем.

<sup>35</sup> Кроме того, сетевые модели, в которые включены операции, производимые работниками персонально, могут использоваться для выявления неоправданных потерь времени, что необходимо для совершенствования эргономики труда сотрудников и повышения производительности труда каждого из них и коллектива на этой основе.

- вторые описывают продуктообмен и финансовый обмен отраслей в последовательности этапов работ, из которых складывается проект в целом, и в этом случае модели продуктообмена и финансового обмена строятся для каждого из этапов в их последовательности.

Модели обеих разновидностей позволяют вычислить валовые мощности, необходимые для осуществления проекта, и соотнести их с теми валовыми мощностями, которыми располагает многоотраслевая производственно-потребительская система государства в целом (вектор-столбец  $x$  в уравнении 6.1-3). Такую соотносительную оценку валовых мощностей можно осуществить как для каждого проекта такого рода, так и для их совокупности. При этом необходимо учитывать то обстоятельство, что:

- модели межотраслевого продуктообмена и финансового обмена, характеризующие многоотраслевую производственно-потребительскую систему государства в целом, описывают продуктообмен и финансовый обмен отраслей на интервале времени продолжительностью  $\Delta T$ ;
- модели межотраслевого продуктообмена и финансового обмена, характеризующие крупномасштабные проекты и каждый из их этапов, описывают продуктообмен и финансовый обмен отраслей на интервалах времени, продолжительность которых может отличаться от  $\Delta T$ .

Если продолжительность такого проекта меньше  $\Delta T$ , то модель его продуктообмена и финансового обмена является компонентой продуктообмена и финансового обмена многоотраслевой производственно-потребительской системы государства на соответствующем производственном цикле  $\Delta T$ . Если продолжительность проекта больше интервала времени  $\Delta T$ , то его сетевая модель должна быть разделена на этапы, хронологические границы которых совпадают с хронологическими границами в последовательности производственных циклов продолжительностью  $\Delta T$  многоотраслевой производственно-потребительской системы государства в целом. Если это в силу организационно-технологических причин невозможно и длительность этапов в проекте не удаётся задать равной  $\Delta T$ , то необходимые валовые мощности отраслей, полученные для фактической продолжительности этапов, необходимо пересчитать к продолжительности  $\Delta T$  производственных циклов многоотраслевой производственно-потребительской системы государства в целом.

Такой подход на основе балансовых моделей к оценке валовых мощностей отраслей, необходимых для осуществления каждого из проектов и их некоторой совокупности, позволяет заблаговременно оценить осуществимость проектов в аспекте способности хозяйственной системы страны производить всё необходимое для их качественного осуществления в запланированные сроки; а в случае неготовности экономики страны к этому, пересмотреть пакет проектов и целеполагание в отношении каждого из них.

**Т.е. и успешное осуществление так называемых «нацпроектов», регулярно принимаемых в России, требует возрождения Госплана и подчинения ему государственного органа по сбору статистики и анализу отчётной документации о выполнении поставленных задач<sup>36</sup>.**

<sup>36</sup> Пример, подтверждающий необходимость именно такого подхода.

«Программа по очистке Волги, начатая в 2018 году по инициативе президента Путина, завершилась бесславно. 127 миллиардов рублей, выделенных на строительство очистных сооружений, растворились в мутных волжских водах.

В 2024 году вредные стоки в реку должны были сократиться в три раза. Но они не сократились. Глава комитета Госдумы по экологии Дмитрий Кобылкин рассказал, что депутаты и эксперты посетили 98 очистных сооружений и 23 станции очистки вод. В результате выяснилось, что только 6 очистных сооружений дотягивают до нормы.

В Счетной палате сообщили, что выделенные на проект деньги потрачены на 99,85 %. При этом регионы чудесным образом отчитались о выполнении плановых показателей.

Несмотря на несоответствие отчетов властей реальному положению дел и исчезновение 127 млрд. бюджетных рублей, комитет Госдумы по экологии пропавшие деньги искать не стал. А сам нацпроект по решению главы государства продлили до 2030 года...

С 2002 года объявляется уже пятая или шестая программа очистки Волги (...)

По оценке ученых Калифорнийского университета, опубликованной в журнале Conservation Letters, устье Волги входит в первую десятку списка самых загрязненных береговых зон мира. И она уже который год возглавляет список самых загрязнённых рек России.

«Волга сегодня — это, по сути, не река, а сеть заболоченных водоемов-водохранилищ: каскад из 13 гидроузлов, включающий 12 гидроэлектростанций. То есть Волга утратила свои речные качества и изменила климат для более, чем 60 млн человек, проживающих по её берегам. Река накопила сбросы от более, чем половины промышленности страны», — говорит кандидат геолого-минералогических наук, генеральный директор ООО «Геолэкспертиза» Сергей Якуцени («Мутная» Волга очень подводит Путина. Цена вопроса — 127 млрд.: <https://svpressa.ru/society/article/421951/?ysclid=m5ws3lqsdh588079759>).

Однако государственная власть РФ, не имея за душой реальных успехов в виде модернизации страны и обеспеченной импортонеуязвимости (ложно именуемой «импортозамещением»), выступает против возрождения Госплана. В мае 2002 г. ряд ведомств дали отрицательный отзыв на инициативу КПРФ возродить Госплан.

«Применение в современной России опыта Государственного планового комитета СССР (Госплана) по управлению экономикой нецелесообразно. К такому выводу пришли в Минэкономразвития, Росстате, ФНС, ФТС и Минпромторге. Эти ведомства подготовили отрицательные заключения на инициативу главы КПРФ Геннадия Зюганова по созданию новой автоматизированной системы управления экономикой на базе искусственного интеллекта. РБК ознакомился с соответствующими документами. Их подлинность подтвердила РБК автор поддерживаемой коммунистами концепции профессор МГУ Елена Ведута»<sup>37</sup>.

Авторы отрицательных заключений на инициативу КПРФ просто написали ведомственную чушь, угодную их начальству. Ниже фрагмент интервью заместителя председателя правительства Российской Федерации (с 2022 г.), министра промышленности и торговли Российской Федерации (с 2012 г.) Д.В. Мантурова, в котором он объясняет *якобы* причины неуместности возрождения Госплана, *в действительности* демонстрируя свою некомпетентность и интеллектуальную несостоятельность по отношению к занимаемым должностям<sup>38</sup>.

**«Сейчас в вашем министерстве и в Минэкономике активно ведутся разговоры о межотраслевых балансах и в целом попытки реанимировать опыт Госплана СССР на новых основаниях. Это всерьёз? Для Госплана нужна закрытая от внешних рынков экономика, а если экспорт и импорт сохраняются — они будут вносить непреодолимые искажения в балансы...**

— Для понимания этого вопроса нужно проследить причинно-следственную связь. Чтобы был Госплан, нужно иметь соответствующие предпосылки для его существования. Как это возможно, если собственность на средства производства находится в частных руках, а предприятия обладают своей субъектностью и стремятся приумножить свою прибыль? Госплан реально возможен, когда абсолютно все производство находится в руках государства, а деньги при этом выполняют роль «цемента», позволяющего связать промышленную систему. Даже сейчас государство, если и обладает собственностью или где-то наращивает, причем временно, долю своего присутствия в экономике, стремится к таким рыночным, в общем-то, категориям, как сокращение издержек при реализации госконтрактов и повышение конкурентоспособности своих предприятий.

Аспекты госплановости, которые вы сейчас можете видеть в тех или иных действиях или решениях, — тактические быстрые меры, которые дают возможность останавливать негативное развитие событий на коротком треке и выигрывать время для выработки системных, но при этом рыночных решений»<sup>39</sup>.

Некомпетентность и интеллектуальная несостоятельность по отношению к занимаемой должности в данном случае выразилась в том, что:

---

<sup>37</sup> «Власти объяснили, почему возврат к Госплану в России невозможен»: <https://www.rbc.ru/economics/13/05/2022/627e0cae9a79476c07e97dde>.

<sup>38</sup> Кроме того, в 2013 — 2018 гг. он был заведующим кафедрой социальных технологий социологического факультета МГУ. Доктор экономических наук (2022). Действительный государственный советник Российской Федерации 1-го класса.

Его базовое образование — факультет социологии МГУ, т.е. образование в стиле «ни о чём», только некие слова. Дело в том, что если к социологии относиться как к науке, то она должна знать объективные закономерности, которым подчинена жизнь человечества в целом, культурно своеобразных обществ, социальных групп, индивидов. При этом социология является наиболее общей наукой в том смысле, что любая другая наука (как и она сама) может быть предметом её исследований. Соответственно социология должна давать достаточно работоспособное представление и о хозяйственной деятельности людей и её взаимосвязях с биосферой Земли в целом и биоценозами регионов. Однако, социология в том виде, в каком она исторически сложилась на Западе и в России, такого рода знаний не даёт. Соответственно сам Д.В. Мантуров, если признавать безуспешность его деятельности в аспекте развития реального сектора экономики страны, — одна из многих иллюстраций того, что представляет собой культурная несостоятельность индивида в практической деятельности.

<sup>39</sup> «Очень надеюсь, что сегодняшняя ситуация подействует отрезвляюще»: <https://www.kommersant.ru/doc/5410216?ysclid=luay38srjr776347205>.

- если под «рыночными решениями» понимать не жизненно несостоятельную веру в то, что рыночный механизм сам отрегулирует производство, распределение и потребление продукции наилучшим для развития общества образом БЕЗ КАКОГО-ЛИБО ВОЗДЕЙСТВИЯ ГОСУДАРСТВА, а настройку рыночного механизма на экономическое обеспечение задач развития общества и политики государства, то настройка рыночного механизма<sup>40</sup> требует анализа межотраслевых и межрегиональных балансов продуктообмена и финансового обмена, что невозможно без управленчески состоятельных балансовых моделей (см. таблицу 6.1-1 и пояснения к ней). Т.е. «рыночные решения» (а равно применение «рыночных методов») для того, чтобы они были полезными для развития общества, требуют Госплана, одна из функций которого — не только планирование производства и потребления, но и выработка *обязательных к исполнению решений по настройке рыночного механизма на экономическое обеспечение решения задач политики государства* (т.е. рекомендаций по формированию номенклатуры факторных затрат и нормативов платежей по ним для каждой отрасли и региона — см. взаимосвязи блоков «В» и «Б» в таблице 6.1-1).
- Обеспечение **импортонеуязвимости государства** (ложно именуемой «импортозамещением») также требует анализа балансов межотраслевого продуктообмена в собственной производственно-потребительской системе государства и её экспортно-импортного обмена, поскольку без этого невозможно упреждающее по отношению к внешним санкционным угрозам создание необходимых собственных производственных мощностей и запасов импортируемой продукции.

Поэтому, если говорить о Госплане не в режиме трéпа ни о чём, а по существу, то необходимо дать достаточно детальные метрологически состоятельные ответы на следующие вопросы:

- какое предлагается научно-методологическое обеспечение, на основе которого он будет работать (т.е. методология и выражающие её алгоритмы сбора информации, её верификации и алгоритмика собственно разработки планов)?
- каковы место Госплана, его полномочия и ответственность в системе государственного управления хозяйственной деятельностью в стране в интересах политики государства?
- какова организация хозяйственной системы страны и управления ею в ходе реализации планов и проведения внеплановых работ как в обеспечение задач политики государства, так и по инициативе хозяйствующих субъектов?

Если выятных достаточно детальных метрологически состоятельных ответов на эти вопросы нет (а за душой у ведомственных экспертов, давших отрицательное заключение, и у заместителя председателя правительства России Д.В. Мантурова этого явно нет), то это не экспертиза предложения КПРФ, а пустой трéп. Соответственно, «экспертов» следует дисквалифицировать и трудоустроить там, где им придётся работать руками, коли мозгами работать они не умеют и добросовестность им не свойственна. Это вполне оправдано и по принципу «практика — критерий истины»: Минэкономразвития, Росстат, ФНС, ФТС и Минпромторг, государственная власть в целом до сих пор не отчитались о том, как они провалили модернизацию, обеспечение импортонеуязвимости и многое другое. Единственное, что они смогли осуществить, — разрушить целый отрасли, созданные в СССР, разрушить науку (включая военную) и систему образования<sup>41</sup>, разрушить систему здравоохранения и социальной защиты (на пенсии жить невозможно), создать несuverенную мафию так называемых «олигархов», ввести страну в режим криптоколониальной эксплуатации, поддерживать и защищать этот режим. **Нежелание заниматься темой Госплана — один из актов по охране режима криптоколониальной эксплуатации России: верить в то, что экономическую политику можно успешно вести без Госплана — аналогично тому, что войну можно выиграть без Генштаба (умелого Генштаба), подчинённого Ставке Верховного главнокомандующего (где тоже не должно быть неумелых людей).**

**Но Госплан в социальной организации многократно важнее Генштаба потому, что Министерство обороны — только один из множества потребителей продукции, спектр производства которой задаётся (пусть даже по заказам Министерства обороны) Госпланом, работа которого обеспечивает на стратегическом уровне не только номенклатуру и количество выпускаемой продукции, но кроме того — качество технологий и продукции.**

<sup>40</sup> Настройка рыночного механизма, а равно формирование финансового климата — это распределение налогов, дотаций производителям продукции и субсидий потребителям.

<sup>41</sup> Научные и научно-педагогические школы государственной властью РФ были введены в режим деградации и самоликвидации путём блокирования в них процесса обновления поколений.



## 9.4. Философия планирования и реализации планов

Ниже на рис. 9.4-1 показана схема продуктообмена во многоотраслевой производственно-потребительской системе и финансовые потоки, его сопровождающие, более детальная, нежели схемы, представленные на рис. 7.1-2 и рис. 7.1-3.



Рис. 9.4-1. СХЕМА ПРОДУКТООБМЕНА ВО МНОГООТРАСЛЕВОЙ ПРОИЗВОДСТВЕННО-ПОТРЕБИТЕЛЬСКОЙ СИСТЕМЕ И ФИНАНСОВЫЕ ПОТОКИ, СОПРОВОЖДАЮЩИЕ ПРОДУКТООБМЕН (ЖИРНЫЕ СТРЕЛКИ НА РИСУНКЕ, НИОТКУДА НЕ ИСХОДЯЩИЕ, СЛЕДУЕТ ПОНИМАТЬ КАК ФИГУРНЫЕ СКОБКИ « { » И « } », КАЖДАЯ ИЗ КОТОРЫХ ВБИРАЕТ В СЕБЯ ВСЁ ТО, ЧТО ПОПАДАЕТ В ПОЛОСУ ЕЁ ЗАХВАТА).

На этой схеме номерами и мнемоническими сочетаниями букв показаны различные отрасли в составе многоотраслевой производственно-потребительской системы.

- 1 СХ — сельское хозяйство, охота, рыболовство;
- 2 ДЭ — добыча энергоносителей;
- 3 ДС — добыча сырья;
- 4 ПП — пищевая промышленность;
- 5 ТЭ — технологическая подготовка энергоносителей к использованию по назначению;
- 6 ПКМ — производство конструкционных материалов и технологических ингредиентов для отраслей народного хозяйства;
- 7 ПЭ — производство энергии (электрической и тепловой);
- 8 ПСП — производство средств производства (технологического оборудования отраслей), вооружений, элементов инфраструктуры, промышленное и т.п. строительство;
- 9 Т — транспорт;
- 10 ППП — производство предметов потребления, жилья и услуг для непосредственного удовлетворения потребностей населения;
- 11 Н — наука (общественный институт в таблице 7.5-1);
- 12 Ш — школа всех уровней подготовки кадров для народного хозяйства (общественный институт в таблице 7.5-1);
- 13 С — средства связи, передачи, обработки информации;
- 14 СпС — спекулятивный сектор в целом, т.е. это — «грыжа экономики», структура которой представлена на рис. 7.1-3;
- 15 ЗД — здравоохранение и физическая культура;
- 16 ИС — искусства: литература, зрелищные, декоративно-прикладные;

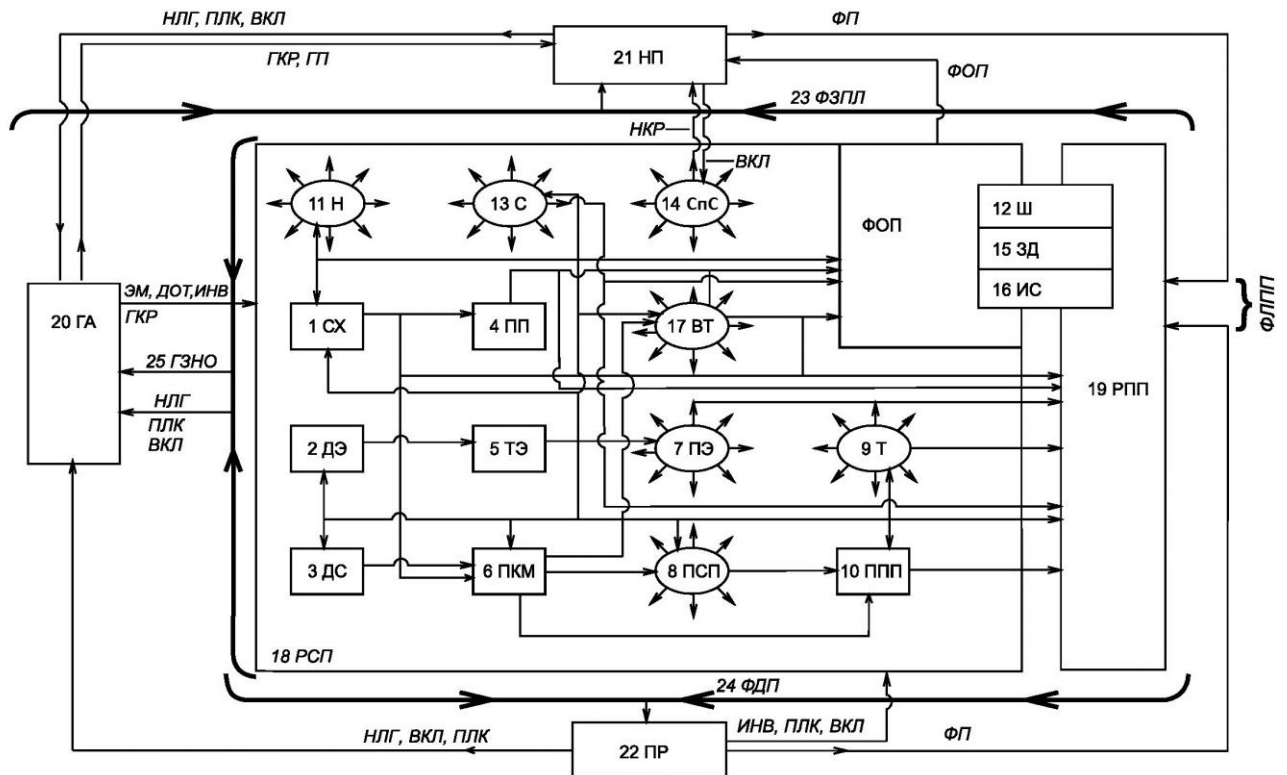

- 17 ВТ — утилизация отходов производства и потребления, ликвидация ранее произведённой продукции по завершении ею жизненного цикла и подготовка ко вторичному использованию продуктов её переработки;
- 18 РСП — рынок сферы производства;
- 19 РПП — рынок сферы личного и семейного потребления (предметы и услуги гражданам);
- 20 ГА — государственный аппарат (в данном случае обобщённое название открытых для обозрения управленческих структур, не принадлежащих ни одной из производящих отраслей и обладающих значимостью, выходящей за пределы сферы экономической деятельности) и вооружённые силы (государственность — общественный институт в таблице 7.5-1);
- 21 НП — наёмный персонал и прочие не-предприниматели;
- 22 ПР — «предприниматели» (в частнособственнических формациях — владельцы), т.е. самовластные руководители административно обособленных предприятий (не подчинённых другим директоратам структурным способом);
- 23 ФЗПЛ — фонд заработной платы всего наёмного персонала;
- 24 ФДП — фонд доходов предпринимателей;
- 25 ГЗНО — поставки по госзаказу и натуральному налогообложению.

ФП — фонд потребления, ФЛПП — суммарный фонд личного платного потребления; ГП — выплачиваемые государством пособия, пенсии, стипендии и т.п.; НЛГ — налоги; ПЛК — платежи в погашение кредита и проценты; ИНВ — прямые инвестиции; ВКЛ — вклады денежных излишков в банки и ценные бумаги; ЭМ — эмиссия денег; ГKR — государственные кредит, страхование и т.п.; ДОТ — дотации, субсидии и прочие косвенные государственные инвестиции; ФОР — фонды общественного потребления в их натуральном виде и денежные выплаты из них (всё то, что общество и государство предоставляют гражданам бесплатно).

Такие сферы деятельности, как здравоохранение, школа, искусства одновременно могут выступать и как фонды общественного потребления и как платные услуги, по этой причине они показаны и там, и там.

Также есть ещё складское хозяйство, которое не выделено в отдельную отрасль, хотя к этому во многих развитых экономиках есть все основания. Оно обслуживает все отрасли и может быть учтено в их пределах.

- Высшему уровню иерархии управления в демократическом обществе соответствует блок 20 ГА — государственный аппарат, поскольку государственность в условиях реальной демократии, решая те задачи, которые не способны решить ни люди в одиночку, ни общественные организации, выражает интересы общественного развития.
- В псевдодемократических тираниях, обслуживаемых либерально-рыночной идеологией, высшему уровню иерархии управления соответствует блок 14 СпС, за которым стоят глобальная ростовщическая мафия-олигархия и её хозяева.

Блок 18 РСП, элементами которого являются все производящие отрасли, — это организационно-технологический комплекс государства, обеспечивающий все общественные институты природными благами и продукцией, включая услуги (см. раздел 7.5). Блок 18 РСП это — основа обеспечения экономической безопасности общественного развития в широком смысле.

Управление по полной функции обеспечением экономической безопасности в широком смысле включает в себя выявление проблем и целеполагание в отношении их разрешения, планирование и реализацию планов.

Одним из аспектов планирования в задаче обеспечения экономической безопасности в широком смысле является планирование развития самого организационно-технологического комплекса, ориентированное на достижение определённых целей в иных сферах деятельности общества. В этом случае по сути речь идёт об управлении динамикой производственных мощностей в отраслях и в регионах в соответствии с задачами экономического обеспечения природно-общественно-хозяйственного развития. Динамика этой системы может быть двоякой:

- это увеличение валового выпуска теми или иными отраслями продукции при её недостатке по отношению к потребностям общества как таковым;
- и уменьшение валового выпуска теми или иными отраслями в случае удовлетворения потребностей общества в тех или иных видах продукции, после чего объёмы отраслевого выпуска должны быть стабилизированы на некотором уровне, соответствующем динамике возобновления в обществе ранее удовлетворённых потребностей.

Это — два различных режима функционирования отраслей, каждый из которых требует специфического управления, начиная от целеполагания.

Если соотноситься с полной функцией управления, то успех планирования (построения концепции достижения целей) и реализации планов обусловлен двумя взаимосвязанными обстоятельствами:

- насколько модели, используемые в процессе разработки планов, соответствуют тому, что реально происходит в процессе функционирования организационно-технологического комплекса, рассматриваемого как объект управления;
- что именно в результате применения моделей в практике планирования заказчик планов желает получить в качестве плана экономического обеспечения природно-общественно-хозяйственного развития, т.е. это вопрос о том, соответствуют ли пожелания заказчика объективным закономерностям бытия и готов ли заказчик отказаться от своих заведомо несбыточных пожеланий.

И только после выражения ответов на эти вопросы в научно-методологическом обеспечении процесса планирования и выполнения планов становится возможным построение жизненно состоятельного плана (блок 4 в циклике решения задач государственного управления на рис. 9.1-1) и встаёт вопрос о настройке рыночного механизма на функционирование многоотраслевой производственно-потребительской системы в соответствии с планом природно-общественно-экономического развития (блок 5 на рис. 9.1-1) и организации деятельности общества по выполнению плана.

#### *9.4.1. Динамика производственных мощностей как таковая и динамика общественных потребностей*

В заголовок этого раздела вынесены два вопроса, взаимно связанных через структуру балансовых моделей 6.1-3 и 7.1-1. Динамика производственных мощностей — это динамика вектора  $x$ , а динамика потребностей  $f_{\text{Потр}}$  — это фактор, обуславливающий динамику вектора  $f$ .

Динамика вектора  $f_{\text{Потр}}$  обусловлена процессами демографическими, культурными, политическими, экономическими, биосферными и их взаимовлиянием. Она играет ключевую роль в управлении многоотраслевой производственно-потребительской системы в процессе обеспечения экономической безопасности в широком смысле, поскольку именно она лежит в основе задания целей развития организационно-технологического комплекса и производства им продукции, отображаемых в моделях как вектор  $f$ .

Обусловленная динамикой потребностей  $f_{\text{Потр}}$  динамика вектора  $f$  включает в себя две составляющих:

- изменение вектора  $f$  вследствие изменения параметров демографической волны, с которой связаны матрицы демографически обусловленных потребностей  $D_L$ ,  $D_C$ ,  $D_{IC}$  (см. рис. 9.2-2), а также изменение вектора  $f$  вследствие изменения политических задач государства, требующих определённого экономического обеспечения;
- необходимость возобновления ранее удовлетворённых потребностей под воздействием физиологических и психологических биоритмов людей и вследствие физического и «морального» износа продукции, находящейся в пользовании людей, семей, общественных институтов, а также вследствие необходимости поддержания в работоспособном состоянии элементов самого организационно-технологического комплекса.

Динамика производственных мощностей (динамика вектора  $x$ ) вторична по отношению к динамике вектора  $f$  и так или иначе обусловлена динамикой потребностей  $f_{\text{Потр}}$ : афоризм «спрос рождает предложение» — об этом. Но характер этой обусловленности может быть различным. В нашем понимании динамика вектора  $x$  должна даже не отслеживать с некоторым запаздыванием (которое может оказаться и катастрофическим) динамику потребностей<sup>1</sup>, а упреждать её. Последнее соответствует идеальному режиму функционирования многоотраслевой производственно-потребительской системы на основе схемы управления «предиктор-корректор»<sup>2</sup>. Т.е. к моменту

<sup>1</sup> Именно это характерно для рыночной саморегуляции вне руслу плана функционирования экономической системы.

<sup>2</sup> Предиктор-корректор (предуказатель-поправщик) — схема управления, в которой прогнозирование поведения объекта управления под воздействием внешней среды, внутренних изменений и управления осуществляется в ходе самого процесса управления. В этом случае часть обратных связей в контурах циркуляции информации в процессе управления замыкается не через свершившееся прошлое, а через прогнозируемое

возникновения потребностей продукция должна либо уже ждать потребителя в удобном для него месте, либо производственные мощности, необходимые для выпуска и транспортировки потребителю этой продукции, должны быть созданы и готовы к поставке продукции потребителю в сроки, не вызывающие у потребителя сколь-нибудь ощутимого дискомфорта. Это касается продукции, предназначенной как для семейно-бытового непромышленного потребления, так и продукции, необходимой для решения общественно-политических задач<sup>3</sup>.

В аспекте рассмотрения динамики производственных мощностей прежде всего необходимо понимать, что эта динамика носит качественно различный разнообразный характер:

- либо это — изменения загрузки существующих производственных мощностей;
- либо это — создание новых производственных мощностей;
- либо это — ликвидация или перепрофилирование (переориентация) существующих производственных мощностей на выпуск иной продукции<sup>4</sup>.

Первый вариант обладает быстродействием, обусловленным динамикой технологических процессов в соответствующей отрасли. Второй и третий варианты обладают быстродействием, обусловленным динамикой технологий и организации создания новых или перепрофилирования (переориентации) существующих производственных мощностей на выпуск иной продукции. И быстродействие по второму и третьему варианту может оказаться существенно более низким, нежели это обеспечивает первый вариант.

Но и первый вариант динамики не столь прост, как может показаться постороннему наблюдателю. Если вникать в существо технологий и организации производства, то выясняется, что во многих отраслях (на предприятиях в их составе) объёмы производства не могут изменяться в интервале от нуля до некоего максимума. Они могут изменяться только в интервале от некоторого *ненулевого* минимума, обусловленного организационно-технологически, до некоторого максимума.

- Максимум отраслевого выпуска при загрузке всех существующих производственных мощностей обеспечивается наличием: 1) производственного оборудования, 2) квалифицированного персонала, управляющего оборудованием, 3) возможностей поставок другими отраслями сырья и продукции, необходимых для производства в рассматриваемой отрасли (всего того, что в балансовых моделях отображается в столбце таблицы 6.1-1, соответствующем рассматриваемой отрасли).
- Минимум же отраслевого выпуска (или выпуска продукции предприятием, технологической линией в составе предприятия) обусловлен: 1) особенностями производимой продукции, 2) особенностями технологий, которые реализуются в этом производственном оборудовании, 3) дискретностью («штучностью») производственного оборудования<sup>5</sup>, составляющего производственные мощности отрасли, и 4) объёмом порций продукции, которую может производить производственное оборудование, 5) параметрами рентабельности этих технологий в наличествующем «финансовом климате».

Наращивание производства до максимума, обеспечиваемого существующими производственными мощностями, в подавляющем большинстве случаев для отраслей бесппроблемно (если есть кадры и соответствующие мощности отраслей-поставщиков). А вот сокращение производства до уровней ниже организационно-технологически обусловленного отраслевого минимума неизбежно сопровождается разнородными проблемами.

Сокращения производства до уровней ниже порога безубыточности ставит перед вопросом о дальнейшей судьбе этих мощностей. Если они носят узкоспециализированный характер, а в будущем может потребоваться наращивание производства их продукции, то они должны функционировать в дотационном режиме или для их продукции должен быть найден внешний потребитель, способный

---

будущее. Т.е. система управления реагирует не на уже свершившиеся события, а упреждает наступление прогнозируемо ожидаемых событий. Благодаря этому в схеме предиктор-корректор может быть обеспечено наиболее высокое качество управления, поскольку управляющее воздействие может упреждающе реагировать на негативные внешние воздействия и внутренние изменения. Это позволяет в ряде случаев профилировать не только последствия негативных воздействий, но и сами негативные воздействия, и даже открытие возможностей негативного воздействия. Более обстоятельно об этом см. «Достаточно общая теория управления. Постановочные материалы учебного курса факультета прикладной математики — процессов управления Санкт-Петербургского государственного университета» [46].

<sup>3</sup> Древняя поговорка «хочешь мира — готовься к войне» об этом.

<sup>4</sup> Так с началом Великой Отечественной войны макаронные фабрики стали производить порох: макаронное тесто было заменено на иную смесь ингредиентов, хотя изрядная доля оборудования осталась прежней.

<sup>5</sup> Количество чугуноплавильных домен, коксовых батарей, электрогенераторов, конвейерных линий, ступеней и много чего ещё может быть только целочисленным, но никак не дробным.

обеспечить их рентабельность. Если эти мощности могут быть перепрофилированы на выпуск другой продукции с сохранением возможности обратного перепрофилирования, а сроки первого и обратного перепрофилирования политически допустимы, то вместо дотационного режима функционирования может быть осуществлено перепрофилирование.

Оба варианта возможны при условии, что порог физической деградации производственных мощностей ниже порога безубыточности производства в наличествующем «финансовом климате».

Порог физической деградации производственных мощностей свойственен не всем отраслям. Но там, где он есть, он может быть как выше, так и ниже порога безубыточности производства в наличествующем «финансовом климате». Что такое порог физической деградации производственных мощностей, поясним на примерах.

Так можно остановить текстильное производство на некоторое время, а спустя некоторое время снова запустить прежнее производственное оборудование; можно остановить конвейер на автозаводе, а потом снова запустить его. Такого рода простои не вызывают каких-либо необратимых последствий, вредных для технологического оборудования, и могут быть использованы для проведения каких-то работ по его обслуживанию и модернизации.

Но есть отрасли, в которых аварийная или умышленная остановка технологического процесса влечёт за собой более или менее полное разрушение технологического оборудования. Например:

- Коксовая батарея, производящая кокс для домен и мартенов, в случае остановки технологического процесса, остывая, разрушается. Если она остановлена, то перед её новым запуском придётся выполнить большой объём работ по восстановлению её работоспособности.
- Поголовье скота (как мясных, так и молочных пород), если оно уничтожено по причине временной ненадобности в его производственной отдаче или краха государственной политики развития сельского хозяйства, не может быть мгновенно восстановлено в случае возникновения надобности в его производственной отдаче в будущем: на это потребуется несколько лет.
- Поле, выведенное из эксплуатации, в лесной зоне в течение нескольких лет зарастает кустарником и мелколесьем и не может быть введено в севооборот заново без предварительной подготовки в случае возникновения надобности в той или иной продукции, которая может быть произведена на нём.

Пороги физической деградации и разрушения производственных мощностей существуют и в ряде других отраслей.

С такого рода организационно-технологической обусловленностью минимума выпуска предприятий и отраслей необходимо считаться при разработке и осуществлении государством политики природно-общественно-хозяйственного развития, в частности потому, что вполне безопасное снижение производства в одних отраслях способно вызвать разрушение производственных мощностей как в отраслях-поставщиках первой отрасли, так и в отраслях потребителей её продукции.

Описанные отраслевые особенности динамики загрузки существующих производственных мощностей в диапазоне от организационно-технологически обусловленного минимума до максимума приводят к необходимости построения ещё одного класса балансовых моделей, на основе которых можно было бы выявить диапазоны варьирования отраслевого выпуска в аспектах:

- наращивание выпуска в пределах, допускаемых существующими мощностями, не требующее создания и введения в действие новых мощностей;
- сокращение выпуска в пределах, не влекущих:
  - провала каких-либо отраслей ниже порога безубыточности;
  - провала каких-либо отраслей ниже порога физической деградации и разрушения технологического оборудования<sup>6</sup>.

Но кроме физической деградации и разрушения производственных мощностей сокращение производства может вызвать и проблемы кадрового обеспечения производства в будущем в случае

---

<sup>6</sup> Тем более государственное управление не должно своею политикой инициировать разрушение производственных мощностей. Так в советские времена было принято решение о прекращении строительства атомных ледоколов типа «Арктика». На основании этого решения Балтийский завод ликвидировал разбивку чертежа корпуса в натуральную величину на плазе и уничтожил за ненадобностью многое из технологической оснастки, которая обеспечивает резку и гибку металла при производстве корпусных конструкций по конкретному проекту. После того, как это было сделано, было принято решение о продолжении строительства серии атомных ледоколов по этому проекту. В результате такой управленческой ошибки строительная стоимость очередного ледокола выросла почти что до величины строительной стоимости головного корабля серии за счёт повторной разбивки чертежа корпуса на плазе в натуральную величину и создания технологической оснастки для резки и гибки металла.

возникновения потребностей в наращивании выпуска соответствующих видов продукции или её технико-технологического совершенствования.

Дело в том, что техника не работает сама собой, а её обслуживание в подавляющем большинстве случаев в современной техносфере требует работы не некоторого количества профессионалов-индивидуалистов, а работы *целостных* коллективов профессионалов<sup>7</sup>. Как показывает опыт многих сфер деятельности, на становление работоспособного коллектива, требуется время от года и более. А на возрождение (становление с нуля) научных, научно-педагогических, инженерных школ (проектно-конструкторских и организационно-технологических) требуется в разных отраслях от пяти до десяти лет и более.

Становление работоспособного коллектива включает в себя две составляющих: 1) привлечение профессионалов, которым в большинстве случаев требуется некоторое время для адаптации своего профессионализма к конкретике деятельности предприятия, и 2) построение неформализованной системы взаимоотношений людей в коллективе друг с другом, которая необходима для того, чтобы люди взаимно помогали друг другу в труде сверх того минимума (подчас ошибочно заданного), который предусмотрен должностными обязанностями согласно штатному расписанию. Необходимость первого в большинстве случаев понятна, а необходимость второго — понятна не всем. Тем не менее, если второе не происходит, то это эквивалентно тому, что сама собой возникла более или менее ярко выраженная «итальянская забастовка», когда все работают более или менее честно в соответствии с их должностными инструкциями, но дело либо не идёт вообще, либо идёт хуже, чем надо.

Выдающийся советский авиаконструктор С.В. Ильюшин (1894 — 1977) писал: *«Создать трудоспособный коллектив единомышленников и энтузиастов гораздо труднее, чем хороший самолёт»*, — и в этой оценке он прав.

Если становление коллектива произошло, то возникает некоторый — естественный для отрасли, для предприятия — уровень «текучести кадров»: одни люди покидают коллектив в силу возраста, семейных обстоятельств, болезней разного рода неудовлетворённости и т.п., а другие приходят, после чего некоторая доля вновь пришедших вживается в коллектив, а не способные вжиться в коллектив — долго не задерживаются и покидают его.

Деградация коллектива может положить начало отказ в приёме на работу в связи с сокращением производства. Если отказ в приёме на работу обретает затяжной характер, т.е. длится в течение минимума времени, необходимого для становления коллектива, и тем более, если превосходит его, то неизбежно наступает такой момент, когда некоторые этапы технологического процесса некому обеспечить должным профессионализмом, даже если есть вполне функциональное производственное оборудование. Ещё более вредоносная кампанейщина на тему сокращения штатов в целях некой «оптимизации», не учитывающая профессионализма и внутренней деловой коммуникации сотрудников в коллективе.

В ситуациях отсутствия в коллективе необходимого профессионализма можно прибегнуть к «аутсорсингу»<sup>8</sup>. Однако «аутсорсинг» может оказаться несостоятельным источником замещения отсутствия должного профессионализма в своём коллективе. И эта несостоятельность аутсорсинга тем более вероятна, со всеми сопутствующими негативными последствиями, подчас тяжёлыми, чем более специфична деятельность стороны, прибегающей к аутсорсингу. Дело в том, что всем формальным требованиям, которые предъявляет заказчик работ и которые согласен удовлетворить исполнитель (внешний источник — *outsourсе*) всегда сопутствуют некие «само собой» разумения по умолчанию. И эта система *«само собой» разумений по умолчанию* может быть разной у заказчика и исполнителя. В этом случае даже при удовлетворении «аутсорсером» всех формальных требований к заказанной ему работе её результат может повлечь неприемлемые для заказчика более или менее тяжкие сопутствующие эффекты.

Именно в этом несовпадении умолчаний лежат причины проблем, возникших у фирмы «Боинг», которая разрабатывала проект «dreamliner»-а «Боинг-787» на основе широкого использования аутсорсинга в целях экономии за счёт сокращения штата собственных профессионалов и привлечения более дешёвых специалистов-профессионалов, часть из которых, как выяснилось впоследствии, не знала должным образом ни специфики авиапрома, ни специфики (т.е. фирменной культуры) проектно-конструкторской инженерной школы самой фирмы «Боинг» [41, 50].

<sup>7</sup> См. работу ВП СССР «Философия управления качеством», гл. 8.

<sup>8</sup> Outsourcing (англ.): от слов «out» — внешний и «source» — источник, т.е. пользование внешними источниками.

Сказанное большей частью касалось производственных коллективов. В случае же, если речь идёт о научных школах, научно-педагогических школах, инженерных школах (проектно-конструкторских и организационно-технологических), положение ещё хуже, поскольку для становления таких школ требует не год — два, а пять — десять лет (в зависимости от продолжительности полного цикла деятельности соответствующей школы): например, для становления авиационной проектно-конструкторской школы недостаточно спроектировать и построить самолёт в единичном экземпляре; сверх того, необходимо оценить опыт его серийного производства, массовой эксплуатации и сервисного обслуживания, после чего учесть этот опыт в проектировании последующих поколений авиационной техники, а это требует времени от 5 лет и более, если считать от начала серийного производства и эксплуатации, которым могут предшествовать 5 — 10 лет разного рода научно-исследовательских и опытно-конструкторских работ.

Любая научная, научно-педагогическая, инженерная школа является коллективом носителей тех или иных знаний и навыков, творческого потенциала, который реализуется в выработке новых знаний и навыков. Для того, чтобы такие школы в экономике функционировали нормально, необходимо, чтобы в них работали представители разных поколений — от стариков, которые помнят всё, что имело место в соответствующей сфере деятельности несколько десятилетий тому назад (включая неудачи и катастрофы), до выпускников вузов, которые пока сами мало что умеют, но являются носителями мечтаний, часть из которых при реализации может много чего изменить в жизни общества.

Все такие школы локализованы в тех или иных предприятиях в составе многоотраслевой производственно-потребительской системы общества. В пределах предприятий они локализуются в тех или иных их подразделениях (отделениях, отделах, кафедрах вузов). Поэтому, если сокращение штатов игнорирует фактор преемственности поколений и рушит преемственность поколений в такой школе, препятствует притоку в неё молодёжи, то школа погибнет в течение нескольких лет. Особенно это касается узкоспециализированных школ. Вопрос о научной отдаче школы, её полезности для развития общества — это вопрос кадровой политики в аспекте подбора кадров, а не вопрос численности сотрудников в соответствии с оргштатным расписанием, придуманным и утверждённым бюрократами, не знающими дела.

Однако, в постсоветский период «оптимизаторы» сделали так, что на тех направлениях, которые в советские времена держал отдел в составе от 10 до 20 — 30 разновозрастных сотрудников, теперь остались 1 — 2 сотрудника предпенсионного или пенсионного возраста, которые несут уникальные знания и навыки. И уход любого из таких сотрудников в состоянии обрушить работу по многим проектам, если успех этих проектов обусловлен теми знаниями и навыками, которые несли эти люди, которых бюрократы лишили наследников — продолжателей дела. Наряду с этим вследствие того, что численность профессорско-преподавательского состава в вузах «оптимизаторы» системы образования стали задавать исходя из численности студентов, а не исходя из задачи подготовки профессионально состоятельных специалистов и развития научно-педагогических школ, в вузах стали возникать кафедры с весьма причудливыми названиями, но не способные к воспроизводству и развитию научно-педагогических школ<sup>9</sup>.

Именно по этой причине научно-технический прогресс требует холить и лелеять научные, научно-педагогические, инженерные (проектно-конструкторские и организационно-технологические) школы. Сокращения штатов под предлогом «оптимизации», разрушающие преемственность поколений научно-педагогических и инженерных школ, — вредительство, осуществляемое в интересах геополитических конкурентов и противников России.

Теперь обратимся к рассмотрению динамики производства в случае необходимости наращивания производственных мощностей. Для этого необходимо понимать, как взаимосвязаны межотраслевые балансы продуктообмена и финансового обмена в их хронологической преемственности. Общее представление об этом можно сформировать на основе рисунка, представленного ниже. На нём показаны три хронологически преемственных межотраслевых баланса в форме таблицы типа 6.1-1 и их взаимосвязи.

---

<sup>9</sup> Примером тому кафедра «прикладной механики, физики и инженерной графики» в Санкт-Петербургском государственном аграрном университете. Они что: *этюры распределения напряжений в бозоне Хиггса при его деформации в гравитационном поле должны рисовать в трёх проекциях?*

## Исходный принцип построения динамических балансовых моделей

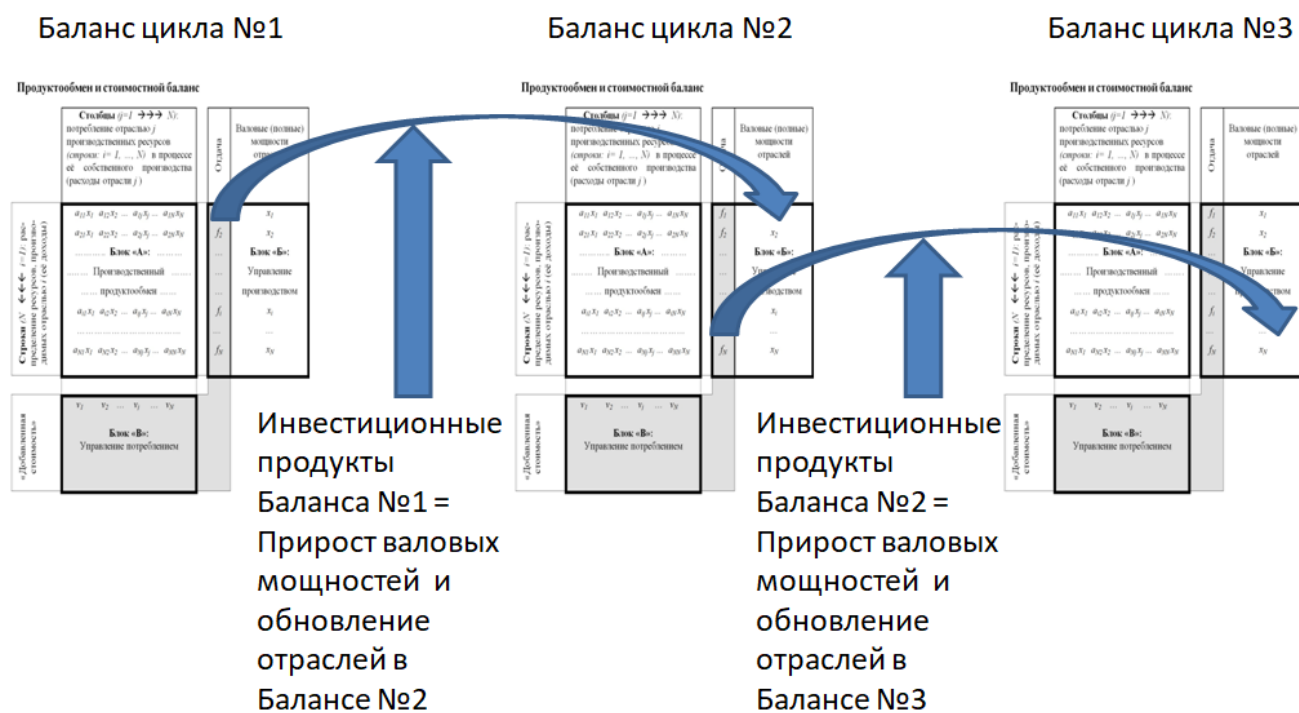

Будем рассматривать динамику многоотраслевой производственно-потребительской системы как последовательность производственных циклов продолжительностью  $\Delta T$  каждый, описываемых уравнениями типа 6.1-3  $(E - A)x = f$  :

$$\Delta T_1, \Delta T_2, \dots, \Delta T_k, \dots, (k=1, 2, \dots)$$

Каждому производственному циклу в последовательности можно сопоставить вектор валовых мощностей  $x$  , в результате чего образуется последовательность векторов валовых мощностей:

$$x_1, x_2, \dots, x_k, \dots$$

Зададим вектор  $x_k$  следующим образом: это вектор валовых производственных мощностей многоотраслевой производственно-потребительской системы на начало производственного цикла  $\Delta T_k$  . Т.е.  $x_k$  включает в себя объёмы валового выпуска продукции отраслей, учитываемых в балансовой модели, которые можно получить в течение производственного цикла  $\Delta T_k$  на основе полной загрузки производственных мощностей отраслей, способных работать к началу производственного цикла  $\Delta T_k$  , при условии, что к его завершению новых мощностей не будет введено в действие, а существующие мощности сохранятся к концу цикла в полном объёме (т.е. не будет выбытия производственных мощностей из эксплуатации)<sup>10</sup>.

Поскольку мы рассматриваем случай наращивания производственных мощностей, то это означает, что вектора  $x_k$  в хронологической преемственности связаны соотношением:  $x_{k-1} \leq x_k \leq x_{k+1}$  при любых значениях индекса  $k$  , маркирующего производственные циклы в их последовательности.

Однако реальность отличается от той условности, на основе которой мы определили значения  $x_k$  , поскольку к моменту завершения предстоящего производственного цикла  $\Delta T_k$  :

<sup>10</sup> Обратим внимание, что в данном случае смысл идентификатора  $x_k$  отличается от смысла идентификатора  $x$  при выводе уравнений 6.1-3, где идентификатор  $x$  обозначал валовой выпуск продукции в течение производственного цикла  $\Delta T$  , т.е. представлял собой среднее значение валовых производственных мощностей на протяжении цикла  $\Delta T$  .



- некоторое количество производственных мощностей из состава  $\mathbf{x}_k$  будет выведено из эксплуатации по разным причинам (физический и «моральный» износ оборудования, аварии и т.п.), эту составляющую динамики производственных мощностей мы обозначим  $\Delta\mathbf{x}_{Bk}$  (мнемонический индекс «В» означает «выбытие из эксплуатации»);
- а вновь созданные производственные мощности будут готовы к действию, эту составляющую динамики производственных мощностей мы обозначим  $\Delta\mathbf{x}_{Ck}$  (мнемонический индекс «С» означает «созданные производственные мощности»).

Соответственно на основании этого можно записать:

$$\mathbf{x}_{k+1} = \mathbf{x}_k - \Delta\mathbf{x}_{Bk} + \Delta\mathbf{x}_{Ck} \quad (9.4.1-1).$$

Физически возникновение  $\Delta\mathbf{x}_{Ck}$  обусловлено производством и потреблением инвестиционных продуктов из состава векторов  $\mathbf{f}_k, \mathbf{f}_{k-1}, \dots, \mathbf{f}_{k-m}$ , произведённых на производственных циклах  $\Delta T_k, \Delta T_{k-1}, \dots, \Delta T_{k-m}$ . В этой последовательности значение индекса  $m$  определяется жизненной конкретикой: продолжительностью технологических циклов создания новых производственных мощностей в тех или иных отраслях, «финансовым климатом», определяющими возможности финансирования, организацией социального управления в целом.

Соответственно, если рассматривать наращивание производственных мощностей какой-либо одной отраслью « $i$ » ( $i = 1 \dots N$ ), то можно записать:

$$\Delta x_{Ck,i} = \sum_{j=1}^N \beta_{k,ij} f_{k,j} + \sum_{j=1}^N \beta_{k-1,ij} f_{k-1,j} + \dots + \sum_{j=1}^N \beta_{k-m,ij} f_{k-m,j} \quad (9.4.1-2), \text{ где:}$$

$N$  — количество отраслей, учитываемых в балансе;

$\Delta x_{Ck,i}$  — вновь созданные производственные мощности отрасли « $i$ » на производственном цикле  $\Delta T_k$ ;

$\beta_{k,ij}$  — коэффициент, показывающий, сколько на производственном цикле  $\Delta T_k$  отрасль « $i$ » должна закупить инвестиционных продуктов, производимых отраслью « $j$ » по отношению к выпуску конечной продукции  $f_{k,j}$  отраслью « $j$ » для того, чтобы обеспечить прирост производственных мощностей  $\Delta x_{Ck,i}$  к моменту завершения цикла  $\Delta T_k$ . Аналогичный смысл имеют коэффициенты  $\beta_{k-1,ij}, \dots, \beta_{k-m,ij}$ .

И соответственно:

$$\Delta\mathbf{x}_{Ck} = \mathbf{B}_k \mathbf{f}_k + \mathbf{B}_{k-1} \mathbf{f}_{k-1} + \dots + \mathbf{B}_{k-m} \mathbf{f}_{k-m} \quad (9.4.1-3), \text{ где:}$$

$\mathbf{B}_k$  — матрица «инвестиционных потребностей», вбирающая в себя коэффициенты  $\beta_{k,ij}$ , относимые к производству инвестиционных продуктов в составе вектора  $\mathbf{f}_k$  на цикле  $\Delta T_k$ . Аналогичный смысл имеют матрицы  $\mathbf{B}_{k-1}, \dots, \mathbf{B}_{k-m}$  для циклов  $\Delta T_{k-1}, \dots, \Delta T_{k-m}$ .

Формулы 9.4.1-2 и 9.4.1-3 могут быть нормированы, т.е. отнесены к единицам учёта производственных мощностей в отраслях, а не к приросту валовых мощностей  $\Delta\mathbf{x}_{Ck}$ ; эти формулы состоятельны как при натуральном, так и при стоимостном учёте продукции и в обоих случаях отличаются только размерностью входящих в них констант и переменных. На основе формул 9.4.1-1 — 9.4.1-3 взаимосвязь векторов валовых производственных мощностей  $\mathbf{x}_1, \mathbf{x}_2, \dots, \mathbf{x}_k, \dots$  в последовательности производственных циклов  $\Delta T_1, \Delta T_2, \dots, \Delta T_k, \dots$  обретает определённую, что открывает возможности к пользованию балансовыми моделями, развиваемыми на основе соотношений 6.1-3 и 7.1-1, в процессе планирования экономического обеспечения природно-общественно-хозяйственного развития.

Формулы 9.4.1-1 — 9.4.1-3 моделируют реальную динамику наращивания производственных мощностей, но при построении балансовых моделей на основе стоимостной формы учёта продукции они могут быть заменены какими-то иными, оценочными по своему характеру, соотношениями.

С последовательностью производственных циклов  $\Delta T_1, \Delta T_2, \dots, \Delta T_k, \dots$  также связана и последовательность векторов  $f_{\text{Потр } 1}, f_{\text{Потр } 2}, \dots, f_{\text{Потр } k}, \dots$  — потребностей общества в конечной продукции, потребляемой вне сферы производства людьми, семьями, государственным аппаратом и иными общественными институтами. Если войти в рассмотрение порождения обществом потребностей, безотносительно к тому, являются они демографически обусловленными либо же нет, то они распадаются на два класса:

- один класс составляют потребности, возобновлением которых управлять невозможно в силу обусловленности надобности в их очередном удовлетворении физиологическими или психологическими ритмами жизни людей и социальных групп;



Рис. 9.4.1-1. Есть о чём подумать, поскольку автор надписи на верхнем рисунке не стал вдаваться в рассмотрение воздействия на биосферу всей выбрасываемой массы разнородной одноразовой продукции...



- второй класс составляют потребности, возобновлением которых управлять возможно, если задавать и конструктивно, технологически и сервисно обеспечивать определённые сроки пользования соответствующими средствами удовлетворения потребностей.

Ко второму классу средств удовлетворения потребностей принадлежит подавляющее большинство бытовой техники и техники общественного пользования, а также — зданий и иных сооружений. Удовлетворение потребностей второго класса на основе оптимизации продукции по параметрам эргономики, задания и конструктивно-технологического обеспечения больших сроков пользования при соответствующем обслуживании, — позволяет существенно снизить производственные мощности по производству соответствующих видов продукции и тем самым — снизить экологическую нагрузку цивилизации на природную среду.

Однако эта возможность в либерально-рыночной модели целенаправленно подавляется в целях искусственного создания занятости и рынков продукции деградационно-паразитического характера в ущерб культурному развитию обществ и человечества и оздоровлению экологической обстановки в регионах и на планете в целом (см. рис. 9.4.1-1 и 9.4.1-2).

В связи с показанным на рис. 9.4.1-1 и 9.4.1-2 следует вспомнить слова Христа: «(...) Лицемеры! Различать лице неба вы умеете, а знамений времён не можете. Род лукавый и прелюбодейный знамения ищет, и знамение не дастся ему, кроме знамения Ионы пророка<sup>11</sup>. И оставив их, отошёл...» (Матфей, 16:3,4). Одним из своих аспектов знамение Ионы пророка имело утеснение Ионы в ротовой полости кита; т.е. Иона был утеснен в особого рода биосфере. С этим вполне соотносится утеснение человечества в нынешнем биосферно-экологическом кризисе. Т.е. приведённые выше слова Христа

<sup>11</sup> Как известно из Библии (книга Ионы), пророк Иона первоначально по своему произволу уклонился от возлагавшейся на него миссии — проповеди в Ниневии (в столице древней Ассирии). Он попытался уплыть куда-то на корабле, но начался шторм. Корабельщики решили задобрить «морских богов» и принести кого-то им в жертву. Жребий, естественно, пал на Иону. Его выбросили за борт. Однако он не утонул, а его проглотил некий кит. Иона провёл три дня в его ротовой полости, после чего одумался под давлением обстоятельств и решил исполнить предложенное ему Богом. В ответ на согласие Ионы кит подплыл к берегу, выплюнул Иону, и Иона пошёл в Ниневию. Под воздействием его проповеди жители Ниневии покаялись, и город не был уничтожен за прежнее злочестие его населения.



можно считать первым зафиксированным текстуально предостережением о глобальном биосферно-социальном коллапсе (лицемерно и по недомыслию именуемом «экологическим кризисом»). Выход из этого коллапса один единственный — возвращение глобальной цивилизации в русло Промысла Всевышнего усилиями самих людей в Божьем водителстве.



Рис. 9.4-2. **ВВЕРХУ В ПЕРВОМ РЯДУ:** КАРТА ЗАГРЯЗНЕНИЯ МИРОВОГО ОКЕАНА ПЛАВАЮЩИМ МУСОРОМ. **ВО ВТОРОМ РЯДУ:** КАРТА ЗАГРЯЗНЕНИЯ МИРОВОГО ОКЕАНА НЕФТЕПРОДУКТАМИ; **ФОТО ПЛАВАЮЩЕГО МУСОРА С БОРТА КОРАБЛЯ** (КОНЦЕНТРАЦИЯ ДО 5 КГ / КВ. М). **В ТРЕТЬЕМ РЯДУ:** ВИД ПЛАВАЮЩЕГО МУСОРА ИЗ-ПОД ВОДЫ; ЗАМУСОРЕННОЕ ПОВЕРЕЖЬЕ.

Кроме того, при неоправданно заниженных ресурсных и сервисных характеристиках продукции, относящейся ко второму классу, возможно возникновение такого рода ситуаций, когда дальнейшее удовлетворение потребностей общества в продукции станет невозможным, поскольку все производственные мощности соответствующих отраслей будут загружены работами по восполнению ранее выпущенной продукции, выбывающей из употребления преждевременно вследствие неоправданного занижения эксплуатационного ресурса, затруднений при сервисном обслуживании, дурной эргономики, стимулирующей пользователей избавиться от неудобной продукции по возможности быстрее. В либерально-рыночной экономической модели такого рода возможностями искусственного стимулирования спроса во многих отраслях злоупотребляют, в том числе и путём формального или неформального картельного сговора производителей даже в условиях развитой конкурентной среды (т.е. конкуренция в данном случае не стоит на страже интересов общества в целом

и тех или иных групп потребителей: в частности, этим грешит весь мировой автопром в последние примерно 20 лет и не только он).

#### 9.4.2. Какой не должна быть система планового хозяйства

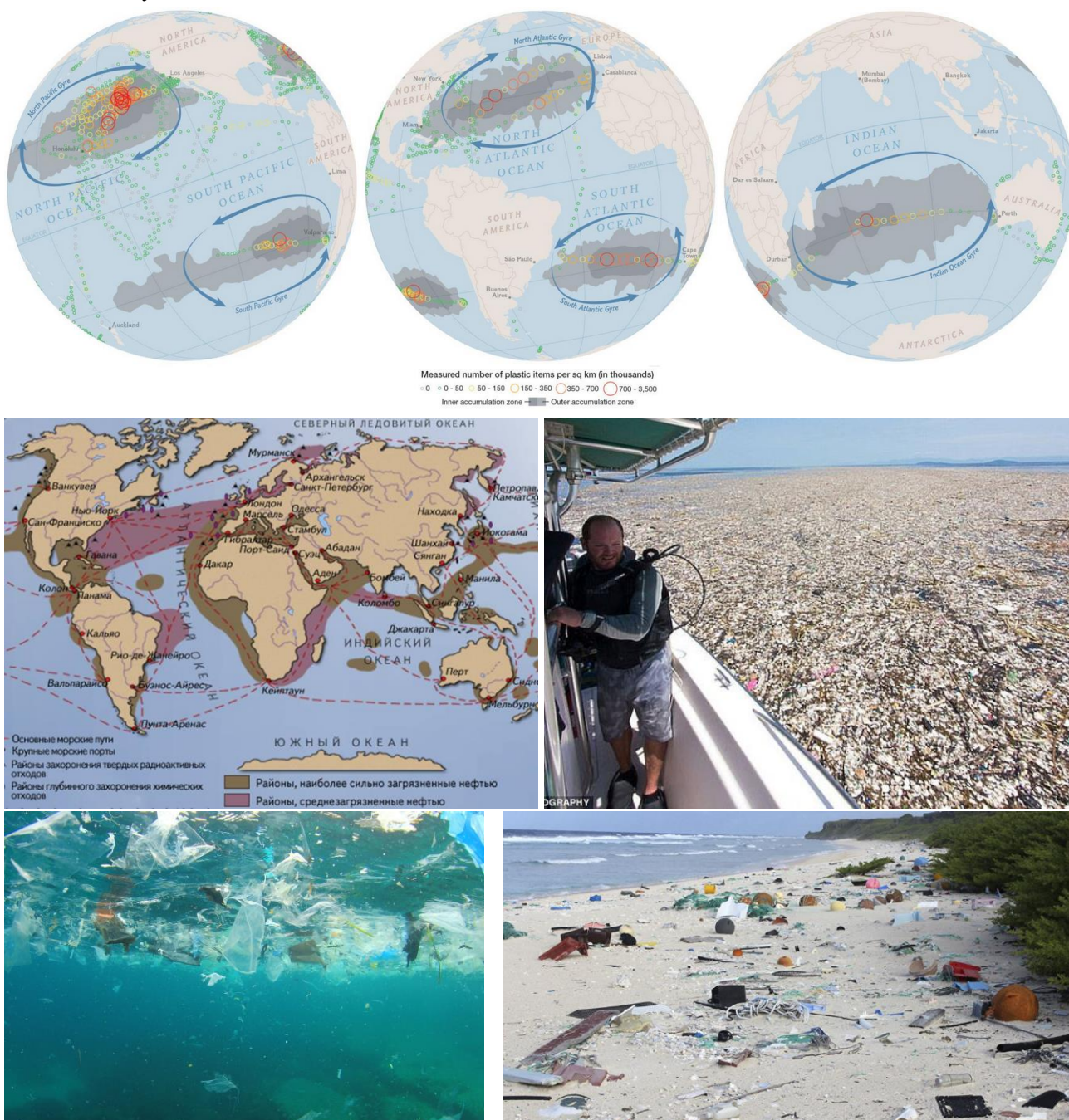
Тематика, затронутая в разделе 9.4.1, может быть описана более детально, и результате такого описания получится классификация отраслей организационно-технологического комплекса народного хозяйства (блок 18 РСРП, на рис. 9.4-1) по набору их характеристических признаков: потребители и поставщики, допустимые диапазоны варьирования загрузки существующих производственных мощностей, динамические характеристики создания новых, ликвидации и перепрофилирования производственных мощностей, характеристики влияния друг на друга отраслей-поставщиков и отраслей-потребителей продуктов внутрипроизводственного потребления и т.п.

Тематика, затронутая в разделах 6 — 9.3, также может быть описана более детально, и на её основе можно будет получить классификацию потребностей (как демографически обусловленных, так и деградационно-паразитических) с системой взаимосвязей потребностей друг с другом и во времени, а также детальное описание системы структурного и бесструктурного управления как на макро-, так и на микро- уровнях.

И всё это может быть выражено в специфике построения детально развитых балансовых моделей типа 6.1-3 и 7.1-1, на основе которых можно осуществлять проектирование хронологически преемственной последовательности межотраслевых и межрегиональных балансов продуктообмена и финансового обмена  $(E - A_1)x_1 = f_1, \dots, (E - A_k)x_k = f_k, \dots$ , описывающей план производства в последовательности производственных циклов  $\Delta T_1, \Delta T_2, \dots, \Delta T_k, \dots$ , в которой производственные мощности на рубежах разграничения производственных циклов  $\Delta T_k$  и  $\Delta T_{k+1}$  связаны соотношением  $x_{k+1} = x_k - \Delta x_{Bk} + \Delta x_{Ck}$  (9.4.1-1 либо функционально аналогичными соотношениями оценочного характера) при всех значениях  $k = 1, 2, \dots$ .

Но для того, чтобы всем этим можно было пользоваться, необходимо ответить ещё на один уже упоминавшийся ранее вопрос:

- Как реальное производство в преемственной последовательности производственных циклов  $\Delta T_1, \Delta T_2, \dots, \Delta T_k, \dots$  должно соотноситься планом?
- Т.е. в каком соотношении в процессе осуществления плана должны быть вектора  $x_{P1}, x_{P2}, \dots, x_{Pk}, \dots$  (реальные — мнемонический индекс «Р») и вектора  $x_1, x_2, \dots, x_k, \dots$ , заданные планом?

Ответ на этот вопрос, проистекающий из мыслительного автоматизма, выработанного на основе повседневной бытовой и трудовой практики большинства людей при выполнении большей части работ<sup>1</sup>, может быть выражен так:

- во-первых, план должен точно учитывать все потребности людей,
- во-вторых, при соблюдении первого условия план должен быть выполнен в точности, в кратчайшее время с минимальными трудозатратами и минимальными затратами производственных мощностей и природных ресурсов.

Отнесённое в этом ответе к категории «во-первых», предполагает, что в конечном итоге экономика должна быть выведена в устойчивый режим функционирования, описываемый соотношением:  $f(t) \approx f_{\text{Потр}}(t)$ , где  $t$  — время. Т.е. должно обеспечиваться полное совпадение производства конечной продукции  $f(t)$  с потребностями в ней  $f_{\text{Потр}}(t)$ , с некоторой ошибкой,

---

<sup>1</sup> Чертёж детали плюс технологическая карта — это «план» работ по её изготовлению. Деталь должна быть сделана в точном соответствии с чертежом с заранее оговоренными допусками на отклонения от всех заданных контрольных размеров, а ошибками, находящимися в пределах заданных допусков можно пренебречь.

В наборе выкроек выражен стиль костюма, размеры выкроек должны соответствовать обмерам фигуры заказчика, костюм должен быть выполнен в точном соответствии с выкройками, а на примерках должны быть устранены неточности изготовления.

В нецифровой (плёночно-пластиночной, химической) фотографии для получения негатива, с которого будут потом печататься фотографии, надо составить растворы реактивов, необходимые для обработки фотоплёнки, в точном соответствии с их рецептурой (с точностью в пределах нескольких миллиграмм на литр воды, желателен дистиллированной), а потом, — выдерживая температурный режим (с точностью в пределах полуградуса), обработать плёнку или пластинку всеми растворами в определённой последовательности, контролируя время обработки (с точностью в пределах 10 — 15 секунд).

И так в подавляющем большинстве дел.

которой в жизни можно не придавать значения и пренебречь (это обстоятельство обозначено знаком приближительного, неточного равенства « $\approx$ »). И это желательно сделать в кратчайшее время.

Отнесённое в этом ответе к категории «во-вторых», предполагает, что в хронологически преемственной последовательности производственных циклов  $\Delta T_1, \Delta T_2, \dots, \Delta T_k, \dots$  должны быть следующие соотношения векторов реального производства  $\mathbf{x}_p$  и плановых  $\mathbf{x}$ :  $\mathbf{x}_{p1} \approx \mathbf{x}_1, \mathbf{x}_{p2} \approx \mathbf{x}_2, \dots, \mathbf{x}_{pk} \approx \mathbf{x}_k, \dots$ . Т.е. производство должно полностью соответствовать плану, а некоторая неизбежная ошибка несовпадения реальности и плана должна быть настолько незначительной, чтобы в жизни ею можно пренебречь.

Для того, чтобы подход к планированию развития экономики, выраженный в этом ответе, можно было реализовать на основе балансовых моделей, необходимо:

- с достаточной точностью предсказать численные значения всех коэффициентов прямых затрат в хронологически преемственной последовательности матриц  $A_1, A_2, \dots, A_k, \dots$ , обусловленной научно-техническим прогрессом, а не только динамикой потребностей людей в продукции  $f_{\text{Потр}}(t)$ ;
- а также — с достаточной точностью предсказать значения всех коэффициентов  $\beta_{k,ij}$  в последовательности векторов вновь создаваемых производственных мощностей  $\Delta \mathbf{x}_{Ck} = \mathbf{B}_k \mathbf{f}_k + \mathbf{B}_{k-1} \mathbf{f}_{k-1} + \dots + \mathbf{B}_{k-m} \mathbf{f}_{k-m}$  при  $k = 1, 2, \dots$ , которая тоже обусловлена научно-техническим прогрессом, а не только надобностью в наращивании производственных мощностей в соответствии с планом увеличения выпуска конечной продукции  $\mathbf{f}(t)$  и динамикой потребностей  $\mathbf{f}_{\text{Потр}}(t)$  как таковых;
- и кроме того — с достаточной точностью предсказать динамику изменения потребностей  $\mathbf{f}_{\text{Потр}}(t)$ , которая отчасти обусловлена физиологией и психологией людей, задачами политики, а отчасти — научно-техническим прогрессом, под воздействием которого одни потребности уходят в прошлое, но при этом и появляются и новые потребности.

По своему существу это — задача о как можно более точном в аспекте детальности предсказании течения научно-технического прогресса и реализации его достижений в народном хозяйстве и в семейном быту на как можно более далёкую перспективу. Понятно, что научных методов для решения этой задачи нет, и их появление не предвидится, а «мистические способности» людей и, прежде всего, выпускников экономических вузов, не настолько развиты, чтобы решить эту задачу ненаучными методами.

И хотя решение этой задачи научными методами невозможно, многое говорит о том, что вопреки этой объективно обусловленной невозможности Госплан СССР и Госпланы союзных республик осуществляли планирование развития народного хозяйства в соответствии именно с приведённым выше ответом на вопрос о соотношении реального производства и плана, а экономическая наука пыталась создать научно-методологическое обеспечение решения этой задачи, к тому же не имея политической возможности отказаться от управленчески несостоятельного марксизма.

В частности, в СССР был создан *«Институт экономики и прогнозирования научно-технического прогресса»* Академии наук СССР<sup>2</sup>, который ныне переименован в *«Институт народно-хозяйственного прогнозирования»* РАН: т.е. задача прогнозирования научно-технического прогресса и путей его реализации в экономике с него в постсоветские времена снята; сохранена только задача народно-хозяйственного прогнозирования, в ходе решения которой как-то должен учитываться и научно-технический прогресс.

Кроме того, хотя методики, на основе которых Госплан СССР и Госпланы союзных республик осуществляли разработку планов, в открытой печати никогда не публиковались, но и косвенные данные указывают на то, что Госпланы работали в русле изложенного выше ответа на вопрос о назначении планов и соотношении с ними реального производства. Так публикации в советских газетах планов социально-экономического развития на очередную пятилетку были одним из элементов советского образа жизни и сообщали конкретные значения показателей по всем отраслям. Публиковавшиеся отчёты Центрального статистического управления СССР (впоследствии Государственного комитета статистики) о выполнении годовых и пятилетних планов соотносили

---

<sup>2</sup> Его создателем и первым директором был академик А.И. Анчишкин (1933 — 1987).

реальные отчётные показатели с плановыми заданиями. И характер информации, предоставляемой обществу в этих публикациях таков, что позволяют сделать вывод: в СССР планирование и управление народным хозяйством в процессе осуществления планов велось в соответствии с описанным выше пониманием соотношения реального производства и плана производства  $x_{p1} \approx x_1$ ,  $x_{p2} \approx x_2$ , ...,  $x_{pk} \approx x_k$ , ... при  $k = 1, 2, \dots$  как безальтернативной управленческой нормы.

Ориентация на выполнение в ходе хозяйственной деятельности соотношения  $x_{p1} \approx x_1$ ,  $x_{p2} \approx x_2$ , ...,  $x_{pk} \approx x_k$ , ... в хронологической последовательности межотраслевых балансов, в сочетании с обеспечением как можно более высоких темпов экономического роста в целях «удовлетворения растущих материальных и духовных потребностей советских людей»<sup>3</sup> — требовала: 1) учёта всех без исключения производственных мощностей страны и 2) плана, обеспечивающего их полную загрузку.

В практике же это приводило к тому, что идеальный план, разработанный на основе этих двух принципов, обладал нулевым запасом устойчивости по производственным мощностям, по какой причине любой сбой в поставках продукции имел следствием срыв производственных планов и технологических графиков во всей последующих технологических цепочках, описываемых уравнениями межотраслевого баланса 6.1-3 или блоком «А» таблицы 6.1-1.

Однако идеальный план был невозможен вследствие недостоверности исходных данных для его построения, и в случае построения плана на основе:

- 1) заведомого завышения производственных мощностей (вектор  $x$ ) вследствие приписок и навязывания отраслевыми министерствами предприятиям отраслей «повышенных социалистических обязательств» и «встречных планов»,
  - 2) не имеющего места в реальности повышения в отчётности технологической культуры (внесение недостоверной информации в матрицу коэффициентов прямых затрат  $A$ ),
- план оказывался заведомо неосуществимым, поскольку включал в себя некий скрытый дефицит производственных мощностей и ресурсов.

Его неосуществимость неоспоримо показывают уравнения межотраслевого баланса в форме 6.1-3. Если в них ввести реальный дефицит производственных мощностей  $\Delta x$  и матрицу реальных ошибок<sup>4</sup>  $\Delta A$  при задании коэффициентов прямых затрат, то фактически задаваемый план будет описываться следующим уравнением:

$$(E - (A + \Delta A))(x - \Delta x) = f + \Delta f \quad (9.4.2-1), \text{ где:}$$

$\Delta f$  — вектор изначально запрограммированного минимального несовпадения реального выпуска и планов выпуска конечной продукции  $f$ .

Соотношение же  $(E - (A + \Delta A))(x - \Delta x) = f$  можно написать, но оно не является равенством (по крайней мере в большинстве случаев) при ненулевых  $\Delta x$  и  $\Delta A$ , поскольку при определённо заданных  $x$  и  $A$  равенством является соотношение  $(E - A)x = f$ . Попытка же реализовать план со сверхкритически не соответствующими действительности значениями вектора  $x$  и матрицы  $A$ , это —

<sup>3</sup> Взятое в кавычки — обрывочная формулировка основного экономического закона социализма, который неоднократно редактировался на протяжении истории СССР и был представлен во всех вузовских учебниках политической экономии.

Изначально И.В. Сталин сформулировал основной экономический закон социализма так:

«Существует ли основной экономический закон социализма? Да, существует. В чём состоят существенные черты и требования этого закона? Существенные черты и требования основного экономического закона социализма можно было бы сформулировать примерно таким образом: обеспечение максимального удовлетворения постоянно растущих материальных и культурных потребностей всего общества путем непрерывного роста и совершенствования социалистического производства на базе высшей техники» [121].

Там же он сформулировал и основной экономический закон капитализма:

«Главные черты и требования основного экономического закона современного капитализма можно было бы сформулировать примерно таким образом: обеспечение максимальной капиталистической прибыли путём эксплуатации, разорения и обнищания большинства населения данной страны, путём закабаления и систематического ограбления народов других стран, особенно отсталых стран, наконец, путём войн и милитаризации народного хозяйства, используемых для обеспечения наивысших прибылей» [121].

<sup>4</sup> В данном случае обозначение  $\Delta A$  означает не определитель (детерминант) матрицы  $A$ , а матрицу, структурно аналогичную  $A$ , в которую собраны некие «добавки» к соответствующим элементам матрицы  $A$ .



попытка выполнить *заведомо невыполнимое (по крайней мере в большинстве случаев)* при ненулевых  $\Delta x$  и  $\Delta A$  соотношение:

$$(E - (A + \Delta A))(x - \Delta x) = f.$$

Она неизбежно приведёт к тому, что фактический вектор несовпадения реальности и планов  $\Delta f$  будет ещё хуже, чем его могли бы дать расчёты на основе формулы 9.4.2-1. Причина этого — в непредсказуемой потере на цикле  $\Delta T$  устойчивости процесса производственного продуктообмена, осуществление которого в соответствии с несостоятельным планом невозможно вследствие нехватки производственных мощностей и ресурсов.

При докритических<sup>5</sup> несоответствиях действительности значений задаваемых в плане вектора  $x$  и матрицы  $A$  может быть выполнено приблизительное соотношение  $(E - (A + \Delta A))(x - \Delta x) \approx f$  (это обозначено знаком приблизительного, неточного равенства « $\approx$ »). Это соотношение выполнимо в практической хозяйственной деятельности за счёт:

- совершенствования технологий;
- использования не учтённых запасов ресурсов и производственных мощностей;
- ненулевых технологических допусков на уменьшение использования тех или иных ресурсов в технологиях;
- использования в технологиях менее дефицитных заменителей отсутствующих ресурсов;
- расходования конструктивных модернизационных запасов изначально заложенных в проекты, что позволяет снизить материалоемкость продукции;
- нарушений технологической дисциплины в условиях завышенных норм выработки в плане<sup>6</sup>, хотя это и снижает качество продукции и т.п.

Первые четыре пункта из этого списка в советской пропаганде интерпретировались как творчество народных масс в социалистическом соревновании коллективов и работников; на пятый пункт либо

---

<sup>5</sup> Как гласит шутка математиков-прикладников, любые два числа всегда приблизительно равны, вопрос только в том, допустима ли ошибка приближённого равенства « $\approx$ » в конкретно сложившихся обстоятельствах при реализации полученного решения на практике.

<sup>6</sup> В середине 1980-х ветераны производства одного из машиностроительных заводов рассказывали следующую историю. По завершении Великой Отечественной войны пленные немцы работали токарями на этом заводе. Их обвинили во вредительстве, поскольку с их станков сходили даже не дефективные детали, не соответствовавшие чертежам, а какие-то недоделки, нуждавшиеся в дополнительной обработке.

Немцы возражали и настаивали на том, что они всё делали честно в полном соответствии с технологическими картами. Были проведены контрольные работы с фиксацией хронометража и режимов обработки. Выяснилось, что немцы действительно всё делали в полном соответствии с технологическими картами, вследствие чего и получались недоделанные детали; а со станков советских токарей, работающих в том же цеху и получавших аналогичные заготовки и технологические карты, выходили детали, соответствовавшие чертежу, потому, что советские токари произвольно нарушали режимы обработки, прописанные в технологических картах (увеличивали скорости резания, увеличивают глубину резания и т.п.). Нарушалась ли структура металла под воздействием отсебятины советских токарей, и как это сказывалось на качестве деталей в аспекте их ресурсных характеристик — осталось не известным.

Но в условиях производства, основанного на коллективном труде профессионалов, позиция пленных немцев в этом конфликте организационно-технологически безупречна, поскольку в таких условиях принципы, обеспечивающие управляемость системы (и прежде всего — в аспекте качества продукции), следующие:

- разработчик технологической карты отвечает за то, чтобы в результате выполнения всех операций, заданных в карте, получилась деталь, соответствующая чертежу и качественная по другим параметрам контроля, кроме геометрии, если это предусмотрено конструкторами (сохранение или модификация микроструктуры металла и т.п.);
- токарь отвечает за выполнение всех предписанных ему операций с соблюдением режимов резания (скорость, подача, глубина резания, типы резцов и т.п.) в пределах допусков технологической карты и чертежа;
- в случае, если выясняется, что работы выполнены в соответствии с чертежами и технологической картой, но детали не соответствуют техническим требованиям, то служба технического контроля, мастер участка или кто-то ещё из числа управленческого персонала должны уведомить об этом разработчиков технологической карты, чтобы они изменили технологию. Но изменить технологию это — не обязанности токаря, поскольку он не всегда может обладать знаниями, необходимыми для разработки и изменения технологии, гарантирующей качество продукции: это обязанности конструкторов и технологов. Если токарь проявляет инициативу такого рода, то его предложения должны быть рассмотрены и утверждены технологами и после утверждения новой технологии технологи несут за неё ответственность, а не токарь.

закрывали глаза, либо нарушения технологической дисциплины квалифицировали как внедрение рационализаторских предложений и совершенствование производства.

Практика проектирования, разработки технологий и производства многих видов продукции в СССР изначально приспособлялась к практике задания не обеспеченных мощностями и ресурсами планов, что выражалось и в создании неучтённых запасов мощностей и ресурсов, и во вложении в конструкции разного рода «излишков», на которых в последующем можно было сэкономить, в подборе заранее разного рода заменителей, конструктивных и технологических упрощений в ущерб качеству, в прочих ухищрениях, ориентированных на успешное выполнение и перевыполнение планов, заведомо не выполнимых вследствие заложенного в них скрытого дефицита ресурсов и производственных мощностей.

Ориентация управления народным хозяйством на выполнение соотношения  $x_{p1} \approx x_1$ ,  $x_{p2} \approx x_2$ , ... ,  $x_{pk} \approx x_k$ , ... стала одним из факторов, сделавшим народное хозяйство СССР плохо способным к реализации научно-внедренческих циклов в их полноте в разумные сроки. Т.е. тем самым нарушался основной экономический закон социализма в его формулировке И.В. Сталиным, предполагающий «непрерывный рост и совершенствование социалистического производства на базе высшей техники», которую необходимо создавать и массово внедрять.

Если план разработан, исходя из полной загрузки существующих мощностей, то в нём нет мощностей и ресурсов на проведение непредусмотренных планом научно-исследовательских и опытных проектно-конструкторских работ. Это означает, что если накануне принятия государственного плана к исполнению появилась эпохальная инновационная идея или сделано открытие, то чтобы соответствующие работы были осуществлены, они должны попасть в план. Для этого необходимо:

- Во-первых, убедить чиновников в полезности идеи. И с этим возникают проблемы, поскольку: чем более удалённому будущему соответствует инновационная идея или открытие, тем дальше они отстоят от «мейнстрима» сложившейся науки и техники, вследствие чего они сами и их значимость непонятны подавляющему большинству тех, в чьи должностные обязанности входит их оценить и рекомендовать к включению в план соответствующих работ.
- Во-вторых, если инновационная идея и или открытие всё же оценены, то включение соответствующих работ в только что утверждённый план это — его обрушение по причине отсутствия в нём свободных ресурсов и мощностей. И соответственно работы могут быть включены только в план следующего периода, что означает запаздывание с началом работ как минимум на год, если не на пятилетку.

Кроме того, ошибочные решения в отношении задания направленности научно-технического развития, вносимые в план, влекли за собой катастрофические последствия, от которых было невозможно защититься.

Примером тому уже упоминавшаяся история рукотворной биосферно-социальной катастрофы в Приаралье. Но это — не единственный пример такого рода. Ещё один пример — история возникновения катастрофического отставания СССР к середине 1970-х гг. в области развития вычислительной техники и электроники.

Это отставание — вовсе не результат «гонений на кибернетику» в сталинские времена, в чём журналисты и многие учёные убеждают общество на протяжении длительного времени. Это — прямое следствие управляемого извне развития науки и техники в СССР, и в частности, — следствие решения комиссии по вычислительной технике Академии наук СССР и Государственного комитета по науке и технике (ГКНТ) СССР от 27 января 1967 г. под председательством академика А.А. Дородницына (1910 — 1994). Это решение обязывало разработчиков нового поколения отечественных электронно-вычислительных машин (ЭВМ) принять архитектуру американских ЭВМ модельного ряда IBM-360 «с целью возможного использования того задела программ, который можно полагать имеющимся для системы 360»<sup>7</sup>.

Разработка и внедрение единой системы ЭВМ (ЕС ЭВМ) по своему существу представляли:

---

<sup>7</sup> В итоге первая модель ЕС ЭВМ — ЕС-1020 (20 000 операций / сек, 1973 г.) вследствие особенностей архитектуры IBM-360/370 по производительности втрое уступала «Минску-32» (65 000 операций / сек, 1968 г.), которому она пришла на смену. Главный конструктор обеих ЭВМ — один и тот же: Виктор Владимирович Пржияловский (родился в 1930 г.). Следующая машина ЕС-1022 (40 000 операций / сек.) тоже уступала уже снятому с производства в 1975 г. «Минску-32».

- со стороны СССР — «пиратское» заимствование архитектуры систем ЭВМ США IBM-360, IBM-370 и их операционных систем в предвкушении «пиратского» использования и прикладного программного обеспечения в дальнейшем;
- а со стороны заправил глобальной политики, действовавших посредством США, — одну из крупнейших успешных макроэкономических и политических диверсий в истории.

Ко времени принятия этого решения ЭВМ модельного ряда IBM-360 поставлялись заказчикам уже в течение двух лет, начиная с 1965 г., и плюс к этому следует добавить несколько лет на его разработку и освоение в производстве!!! В СССР аналогичные ЭВМ модельного ряда ЕС стали заметно массовыми только во второй половине 1970-х — начале 1980-х гг. Т.е. решение, принятое ГКНТ и АН СССР, изначально программировало минимум десятилетнее отставание СССР от мирового уровня. И действительно: прежде, чем ЕС ЭВМ стали «единым стандартом» в СССР и в государствах — членах Совета экономической взаимопомощи, началась эпоха персональных компьютеров и продвижения *стратегической компьютерной инициативы США*<sup>8</sup>, которую спецслужбы и АН СССР просто не поняли и потому «прозевали» — в лучшем случае, а в худшем — поняли и содействовали её успеху в целях ликвидации СССР и закабаления постсоветских государств...

И это не единственные примеры, а только наиболее яркие в аспекте катастрофического ущерба.

Кроме того ещё один порок системы планирования СССР и ведения хозяйства на основе планов — практически полное подавление бесструктурного управления в послесталинские времена<sup>9</sup>.

При этом в условиях наличия и обострения социально-экономических проблем после 1953 г., в том числе и в результате политики государства, развитие теории планирования и управления народным хозяйством страны было заблокировано тоталитарным господством марксизма с его управленчески несостоятельной философией и метрологически несостоятельной политэкономией, в терминах которых в СССР было *безальтернативно необходимо* описывать реальность и которые стояли вне анализа и критики.

В силу изложенного выше в разделе 9.4.2 советская система хозяйствования послесталинских времён — это не то, об утрате чего следует сожалеть, и не то, к возобновлению чего следует стремиться. Система хозяйствования будущей России должна быть свободна как от пороков либерально-рыночной модели (в том числе и либерально-рыночной модели с элементами **невнятного** государственного планирования и регулирования рынков), так и от пороков системы хозяйствования СССР на основе управленчески несостоятельной методологии планирования.

---

<sup>8</sup> Была и такая, но о ней мало кто знает, в отличие от «стратегической оборонной инициативы» США в области противоракетной обороны и создания потенциала первого обезоруживающего ядерного удара.

<sup>9</sup> В сталинские времена она была иной, в частности государственное планирование предусматривало плановое выделение ресурсов для кооперативно-колхозного сектора, в котором было место для проявления и реализации предпринимательской инициативы, в том числе и сфере научно-технического прогресса. См., в частности, [62, 129].

### 9.4.3. Что, как и для чего должно обеспечивать долгосрочное планирование в жизни общества и в государственном управлении

Изложенное ранее позволяет сформулировать следующие требования к построению системы долгосрочного планирования и научно-методологическому обеспечению её работы.

**Первое.** Система должна строиться, исходя из определённого разграничения вектора целей управления многоотраслевой производственно-потребительской системой (и соответственно — полезной отдачи системы) — с одной стороны, и с другой стороны — собственных «шумов» общественно-экономической системы и помех извне. Наш вариант их разграничения проистекает из отнесения всех потребностей общества к одному из двух классов:

- демографически обусловленные потребности и потребности, проистекающие из необходимости экономического обеспечения политики государства, — основа для формирования вектора целей управления производственно-потребительской системой;
- деградиционно-паразитические потребности — в совокупности представляют собой собственные «шумы» и помехи извне, которые необходимо подавлять и искоренять как составляющие вектора ошибки управления (см. разделы 9.2 и 9.3).

**Второе.** Непредсказуемость научно-технического и организационно-технологического прогресса на продолжительных интервалах времени, выражающаяся в непредсказуемости хронологически преемственных последовательностей матриц коэффициентов прямых затрат  $A_1, A_2, \dots, A_k, \dots$  и матриц инвестиционных потребностей  $B_{k-1}, \dots, B_{k-m}$  (см. формулу 9.4.1-3) в хронологически продолжительной последовательности производственных циклов  $\Delta T_1, \Delta T_2, \dots, \Delta T_k, \dots$  означает, что система долгосрочного планирования природно-общественно-хозяйственного развития должна быть свободна от решения задач долгосрочного прогнозирования научно-технического и организационно-технологического прогресса.

Краткосрочное и среднесрочное планирование, однако, должно учитывать имеющиеся достижения фундаментальной науки и сложившиеся тенденции к их внедрению в новые образцы продукции и технологии во всех отраслях. Но это уже — другая задача, а не задача прогнозности научно-технического прогресса в целях осуществления долгосрочного планирования экономического развития, решение которой научными методами невозможно.

**Третье.** Назначение системы планирования — профилактировать «провалы рынка» и показать реальные возможности экономического обеспечения политики государства в иных аспектах, *исключая варианты, осуществление которых не может быть экономически обеспечено природными и социальными ресурсами, собственными производственными мощностями и экспортно-импортным обменом*, а не «программировать» в точности потребности и производство для их удовлетворения, на решение каких задач была ориентирована система планирования в СССР. Это означает, что соотношения векторов реального производства  $x_p$  и плановых векторов  $x$  типа  $x_{p1} \approx x_1, x_{p2} \approx x_2, \dots, x_{pk} \approx x_k, \dots$  управленчески незначимы при любых допусках на рассогласование приближённых равенств:  $x_{pk} \approx x_k$  при  $k = 1, 2, \dots$ .

В задаче профилактирования «провалов рынка» и выявления реальных возможностей экономического обеспечения политики государства в иных аспектах в хронологически преемственной последовательности производственных циклов  $\Delta T_1, \Delta T_2, \dots, \Delta T_k, \dots$  при  $k = 1, 2, \dots$  для межотраслевых балансов продуктообмена должны выполняться соотношения 9.4.3-1 и 9.4.3-2:

$$\diamond (E - A_k)x_k = f_k \geq f_{Dk} \text{ при } k = 1, 2, \dots \text{ (9.4.3-1)}^1, \text{ где:}$$

---

<sup>1</sup> Соотношение 9.4.3-1 — может быть включено в задачу оптимизации межотраслевого баланса для производственного цикла  $\Delta T_k$  на основе метода линейного программирования: см. формулу 7.1-1 либо на основе иных математических методов оптимизации решения математически формализованных задач.

$f_k$  при  $k=1, 2, \dots$  — последовательность векторов-столбцов ожидаемых плановых объёмов выпуска продукции на соответствующем цикле  $\Delta T_k$ .

$f_{Dk}$  при  $k=1, 2, \dots$  — хронологически преемственная последовательность векторов целей управления, в качестве которых выступают вектора-столбцы задаваемых планом минимально допустимых объёмов производства конечной продукции, ниже которых на соответствующих производственных циклах  $\Delta T_k$  производство продукции не должно опускаться ни в одной из отраслей. Состоятельность каждого из векторов целей в их хронологически преемственной последовательности, т.е. объективная возможность выполнения условия 9.4.3-1, основывается:

- изначально (для цикла  $\Delta T_1$ ) — на знании достоверной статистики о прошлом экономической системы;
- для последующих производственных циклов — на плановом создании резервов производственных мощностей ( $f_{\text{Возм } k} - f_{Dk} > 0$ ), которые в соответствии с нормативами, заложенными в алгоритмику планирования, не учитываются в проектируемых межотраслевых балансах в их последовательности и идут в запас устойчивости<sup>2</sup> плана производства на каждом цикле.

$f_{\text{Возм } k}$  при  $k=1, 2, \dots$  — это последовательность «оценок снизу»<sup>3</sup> производственных мощностей отраслей производственно-потребительской системы, готовых к действию на начало цикла  $\Delta T_k$  и определяющих максимальные возможности производства конечной продукции (без учёта выбытия мощностей из эксплуатации в течение цикла).

Эта последовательность оценок  $f_{\text{Возм } k}$  при  $k=1, 2, \dots$  может быть получена на основе построения последовательности межотраслевых балансов, в которые не закладываются резервы производственных мощностей либо закладываются минимальные резервы. Соответственно в оценочной последовательности  $f_{\text{Возм } k}$  при  $k=1, 2, \dots$  выполняется соотношение:

$$f_{\text{Возм } k} - f_{D \text{Первично оценочный } k} = 0 \text{ или}$$

$$(f_{\text{Возм } k} - f_{D \text{Первично оценочный } k}) > 0 \ \& \ (f_{\text{Возм } k} - f_{D \text{Первично оценочный } k}) \approx 0$$

Здесь:

$f_{D \text{Первично оценочный } k}$  — «первично оценочный» вектор целей производства для цикла  $\Delta T_k$ , определяемый, исходя из оценок возможного прироста производственных мощностей на предшествующем цикле  $\Delta T_{k-1}$ .

Разработка такого плана-максимума (последовательности  $f_{\text{Возм } k}$  при  $k=1, 2, \dots$ ) необходима как этап долгосрочного планирования, но полученный в её результате план-максимум не может быть базовым планом развития многоотраслевой производственно-потребительской системы, поскольку его выполнение не гарантировано запасами ресурсов и производственных мощностей.

$$\diamond \quad f_{k \text{ MAX}} \geq f_k > f_{\text{Потр}}(t) \text{ при } k \geq M \quad (9.4.3-2), \text{ где:}$$

$f_{k \text{ MAX}}$  — ограничение на рост мощностей, неоправданно избыточный по отношению к задаче удовлетворения потребностей общества и государства;

<sup>2</sup> Запас устойчивости — термин теории управления. «Запас устойчивости замкнутой системы» (процесса управления), это — собственная характеристика замкнутой системы (процесса управления), построенная на основе какой-либо (их может быть несколько) меры возмущающего воздействия, превышение которой ведёт к выходу вектора ошибки управления за допустимые пределы или к гибели системы.

<sup>3</sup> Термин «оценка снизу» предполагает, что фактические возможности производства несколько выше, чем значение «оценки снизу».

$f_{\text{Потр}}(t)$  — прогноз динамики потребностей общества и государства, обуславливающей целеполагание (задание последовательности векторов целей управления  $f_{Dk}$ ) в задаче планирования экономического развития;

$M$  — порядковый номер в хронологически преемственной последовательности производственных циклов, по достижении которого производственно-потребительская система оказывается в режиме полного и гарантированного удовлетворения потребностей населения и государства в их динамике  $f_{\text{Потр}}(t)$ .

Соотношение 9.4.3-2 предполагает, что при некотором  $k \geq M$  производственные мощности по выпуску конечной продукции будут гарантированно достаточны с некоторым запасом мощностей для того, чтобы обеспечить полное удовлетворение потребностей общества и государства в продукции (условие  $f_k > f_{\text{Потр}}(t)$ ), но при этом производственные мощности не будут расточительно неограниченно наращиваться (условие  $f_k \leq f_{k\text{MAX}}$ ). Это один из факторов блокирования внутриотраслевой конкуренции за завоевание монопольного контроля над отраслью, поскольку в такой конкуренции мощности отрасли наращиваются без учёта реальных потребностей в продукции, вследствие чего в экономике в ущерб обществу и биосфере перемалываются социальные и природные ресурсы (что было показано на примере мирового автопрома в разделе 9.2).

Ниже на рис. 9.4.3-1 динамика соотношений 9.4.3-1 и 9.4.3-2 для отрасли « $i$ » многоотраслевой производственно-потребительской системы представлена графически в хронологически преемственной последовательности производственных циклов  $\Delta T_1, \Delta T_2, \dots, \Delta T_k, \dots$  при  $k=1, 2, \dots$  (ось абсцисс — ось времени  $t$ ).



Рис. 9.4.3-1. УПРАВЛЕНЧЕСКИ СОСТОЯТЕЛЬНОЕ СООТНОШЕНИЕ ДЛЯ ОТРАСЛИ « $i$ »:

- 1) ДИНАМИКИ ПОТРЕБНОСТЕЙ В ЕЁ ПРОДУКЦИИ, 2) ОБЪЕКТИВНЫХ ВОЗМОЖНОСТЕЙ ПРОИЗВОДСТВА,
- 3) ПЛАНА ПРОИЗВОДСТВА И 4) РЕАЛЬНОГО ПРОИЗВОДСТВА НА ОСНОВЕ ПЛАНА.

Рис. 9.4.3-1 подразумевает, что экономика до момента завершения производственного цикла  $\Delta T_{M+1}$  развивалась на основе плана, и к этому моменту плановый период завершился; план, начатый циклом  $\Delta T_1$ , успешно выполнен; далее, начиная с не показанного на рис. 9.4.3-1 цикла  $\Delta T_{M+2}$ , следует новый период планирования. При построении рис. 9.4.3-1 какие-либо численные нормативы на взаимное положение характеристических линий и точек и какая-либо социально-экономическая конкретика не закладывались. Он отображает только управленчески грамотное положение (порядок расположения) характеристических линий и точек друг относительно друга.

На рис. 9.4.3-1 ломаная линия, озаглавленная «Динамика вектора целей управления производством:  $f_{Dk,i}$  при  $k=1,2,\dots$ », соединяет точки пороговых плановых значений выпуска отрасли « $i$ » конечной продукции, ниже которого на соответствующем производственном цикле  $\Delta T_k$  производство опускаться не должно. Ордината этой ломаной на начало соответствующего производственного цикла  $\Delta T_k$  равна производственным мощностям отрасли « $i$ » по производству конечной продукции, которые должны быть готовы к использованию к началу этого цикла в результате выполнения планов предшествующих циклов. Соответственно разность значений ординат  $f_{Dk+1,i}$  и  $f_{Dk,i}$  равна минимально допустимому плановому приросту производственных мощностей отрасли « $i$ » по производству конечной продукции, который должен быть обеспечен к началу следующего производственного цикла  $\Delta T_{k+1}$  с учётом выбытия из эксплуатации некоторого количества существующих к началу цикла  $\Delta T_k$  мощностей (в основе расчётов — формула 9.4.1-1 для прироста валовых мощностей и уравнение межотраслевого баланса 6.1-3). Т.е. закладываемый в план прирост мощностей должен быть больше этого минимума, чтобы гарантировать осуществление плана.

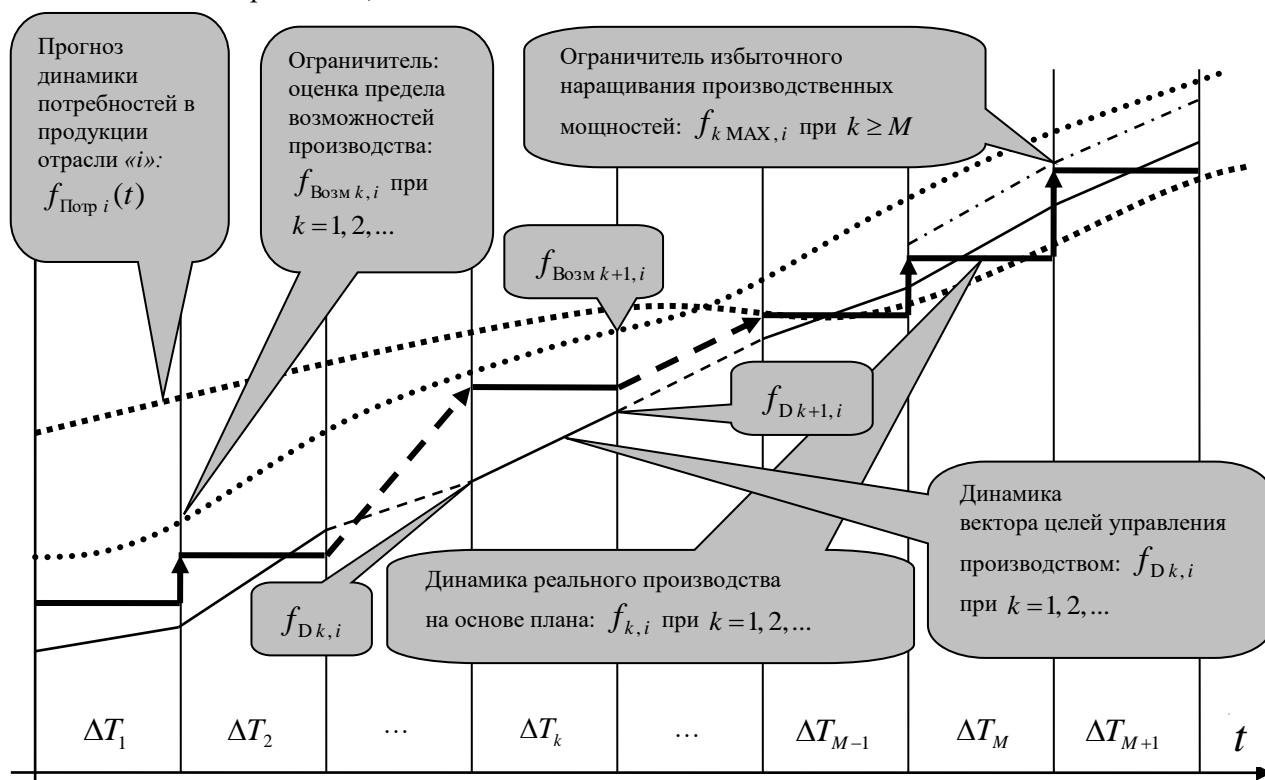
Однако, задание прироста производственных мощностей не может быть произвольным, поскольку возможности их роста реально ограничены разными факторами как внутриотраслевыми, так и внешними по отношению к отрасли.

Кривая, озаглавленная «Ограничитель: оценка предела возможностей производства:  $f_{Возм k,i}$  при  $k=1,2,\dots$ » — представляет собой «оценку снизу» реальных возможностей производства и динамики его наращивания и сокращения, т.е. она должна лежать гарантированно ниже реальной кривой возможных уровней производства на каждом производственном цикле  $\Delta T_k$  при  $k=1,2,\dots$ . На всём протяжении он лежит выше только что рассмотренной кривой «Динамика вектора целей управления производством:  $f_{Dk,i}$  при  $k=1,2,\dots$ ». Разность их ординат на одних и тех же вертикальных кривых, разграничивающих смежные производственные циклы, — представляет собой оценку по минимуму запаса устойчивости плана по производственным мощностям. Как уже сообщалось при пояснении соотношения 9.4.3-1, эта оценка  $f_{Возм k,i}$  при  $k=1,2,\dots$  может быть получена на основе построения последовательности межотраслевых балансов, в которые не закладываются запасы производственных мощностей либо закладываются минимальные запасы.

Соответственно максимально допустимый в планировании прирост мощностей по выпуску конечной продукции на цикле  $\Delta T_k$  должен определяться, как некоторая доля от разности  $f_{Возм k+1,i} - f_{Dk,i}$ : он не должен задаваться в точности как разность  $f_{Возм k+1,i} - f_{Dk,i}$ , поскольку оценка  $f_{Возм k+1,i}$  может оказаться всё же завышенной, вследствие чего план роста производственных мощностей в этом случае станет несбыточным; поэтому плановый прирост мощностей должен задаваться как некоторая доля этой разности, чтобы компенсировать возможную ошибку в оценке  $f_{Возм k+1,i}$  производственных мощностей отрасли.

Реальное производство в балансовых моделях характеризуется объёмами выпуска продукции в течение производственного цикла определённой длительности, поэтому на рис. 9.4.3-1 его динамика представлена ступенчатой ломаной линией: при избранной частоте дискретизации, задающей шаг  $\Delta T_k$ , всё, что происходит в пределах производственного цикла  $\Delta T_k$ , для балансовой модели неразлично; если требуется рассмотреть, что происходит в пределах цикла  $\Delta T_k$ , — необходимо увеличить частоту дискретизации, т.е. разместить на шаге  $\Delta T_k$  некоторую последовательность вложенных производственных циклов. Соответственно «Динамика реального производства на основе плана:  $f_{k,i}$  при  $k=1,2,\dots$ » представлена ступенчатой линией. В пределах каждого производственного цикла её ступенька лежит выше начала соответствующего звена ломаной линии, озаглавленной «Динамика вектора целей управления производством:  $f_{Dk,i}$  при  $k=1,2,\dots$ ». Такое их положение друг относительно друга — показатель выполнения плана, что является следствием: 1) работы производственных мощностей, нормативно-методологически не учитываемых в плане, 2) работы производственных мощностей, введённых в действие в течение производственного цикла  $\Delta T_k$ , и 3)



фактического внедрения в экономику<sup>4</sup> достижений научно-технического прогресса, не учитываемых в плане вследствие их непредсказуемости. Всё это в совокупности является основой выполнения соотношения  $(E - A_k)x_k = f_k \geq f_{Dk}$  (9.4.3-1) на протяжении всей последовательности производственных циклов  $\Delta T_1, \Delta T_2, \dots, \Delta T_k, \dots$ . Кроме того при адекватном макроэкономическом управлении ступенчатая ломаная «Динамика реального производства на основе плана:  $f_{k,i}$  при  $k=1, 2, \dots$ » должна лежать выше плановых значений  $f_{k,i}$  при  $k=1, 2, \dots$ , задаваемых соотношением  $(E - A_k)x_k = f_k \geq f_{Dk}$  (9.4.3-1). Если при этом окажется, что начиная с какого-то цикла, будет выполняться соотношение  $f_{k,i} > f_{\text{Возм } k,i}$ , то это не является ошибкой управления и проблемой, поскольку при этом выполняются и целевые соотношения  $f_{k,i} > f_{\text{Возм } k,i} > f_{Dk,i}$ , и их выполнение означает, что экономика развивается лучше, нежели это предполагалось.

При  $k \geq M$  в соответствии с условием  $f_{k \text{ MAX}} \geq f_k > f_{\text{Потр}}(t)$  (9.4.3-2) «Динамика реального производства на основе плана:  $f_{k,i}$  при  $k=1, 2, \dots$ » лежит ниже ломаной, озаглавленной «Ограничитель избыточного наращивания производственных мощностей:  $f_{M \text{ MAX},i}$  при  $k \geq M$ », но выше ломаной плановых заданий  $f_{Dk,i}$ , которая, в свою очередь, находится выше кривой динамики потребностей  $f_{\text{Потр},i}(t)$ . При этом желательно, чтобы весь диапазон, задаваемый соотношением 9.4.3-2, лежал в пределах возможностей варьирования отраслевого выпуска без физической деградации производственного оборудования отрасли « $i$ » и соответствовал бы возможностям варьирования выпуска отраслями-поставщиками и отраслями-потребителями продукции отрасли « $i$ ».

Соответственно, динамика многоотраслевой производственно-потребительской системы в целом, включающей в себя  $N$  отраслей, графически может быть охарактеризована  $N$  рисунками типа рис. 9.4.3-1. Если такую совокупность  $N$  рисунков типа рис. 9.4.3-1 соотносить с рис. 9.2-1, то в терминах рис. 9.2-1 на производственном цикле  $\Delta T_M$  вектор ошибки управления  $(f_{\text{Потр}}(t) - f_k)$  «исчезает»<sup>5</sup>, т.е. многоотраслевая производственная система приходит в начало координат  $0x_1x_2x_3$  и после этого устойчиво пребывает в нём (т.е. вектор ошибки управления изменяется в такой окрестности начала координат, что его ненулевыми компонентами можно пренебречь), при условии, что на цикле  $\Delta T_M$  и на последующих для всех отраслей выполняется условие  $f_{k \text{ MAX}} \geq f_k > f_{\text{Потр}}(t)$ . Это означает, что отрасль перешла в качественно иной режим функционирования.

Поэтому если производство достигает такого уровня, что начинает выполняться условие  $f_{k \text{ MAX}} \geq f_k > f_{\text{Потр}}(t)$  (9.4.3-2) в преамбуле производственных циклов, то возможно, что при  $k \geq M$  следует изменить критерий оптимизации хронологически преемственной последовательности производственных циклов<sup>6</sup>, поскольку:

- при  $k < M$  на рис. 9.4.3-1 критерий оптимизации мог соответствовать управленческой задаче «в кратчайшее время вывести производственные мощности отрасли на уровень, позволяющий в дальнейшем гарантированно удовлетворять потребности общества и государства в её продукции в динамике  $f_{\text{Потр},i}(t)$ » (при решении этой задачи в качестве критерия оптимизации может использоваться критерий достижения минимума площади, заключённой между кривой динамики потребностей  $f_{\text{Потр},i}(t)$  и ломаной линией динамики вектора целей управления  $f_{Dk,i}$ );
- а при  $k \geq M$  — эта цель уже достигнута, вследствие чего критерий оптимизации должен соответствовать новым задачам управления в отношении отрасли, которыми могут быть такие задачи как:

<sup>4</sup> Напомним: рис. 9.4.3-1 показывает управленчески грамотное соотношение планов и реального производства на основе планов.

<sup>5</sup> Его компоненты становятся нулевыми или отрицательными, но их отрицательные значения в модели утрачивают смысл как компоненты вектора ошибки управления, поэтому в этом случае значения компонент вектора ошибки управления принимаются в модели не отрицательными, а нулевыми.

<sup>6</sup> Для решения задачи оптимизации хронологически преемственной последовательности производственных циклов может использоваться алгоритм, реализующий метод динамического программирования.

- снижение техногенной нагрузки со стороны отрасли на природную среду;
- высвобождение трудовых ресурсов из отрасли, что требует её технико-технологического и организационного переустройства<sup>7</sup>;
- повышение потребительских качеств производимой ею продукции (т.е. если соотноситься с формой отображения статистик потребления рис. 7.5-2, то будет происходить смещение статистических распределений в область более высоких потребительских стандартов);
- ускоренный вывод из эксплуатации ранее выпущенной отраслью продукции, которая хотя и не исчерпала своего технического ресурса, но успела «морально устареть»<sup>8</sup> вследствие научно-технического прогресса, и т.п. задачи.

**Соотношения 9.4.3-1 и 9.4.3-2 при нормальном управлении со стороны государства обеспечением экономической безопасности в широком смысле в русле циклики, представленной на рис. 9.1-1, должны проявляться в динамике развития всех отраслей многоотраслевой производственно-потребительской системы на основе плана.**

И есть основание предполагать, что по мере удовлетворения демографически обусловленных потребностей в динамике  $f_{\text{Потр}}(t)$ , высвобождаемые трудовые ресурсы и производственные мощности следует переориентировать на разрешение биосферно-экологических проблем.

Достижение устойчивости режима функционирования экономики государства при выполнении соотношения  $f_{k\text{MAX}} \geq f_k > f_{\text{Потр}}(t)$  (9.4.3-2) означает, что все демографически обусловленные потребности людей народное хозяйство способно удовлетворить в темпе генерации обществом запросов на потребление<sup>9</sup>. Достижение этого качества функционирования экономики является основанием — необходимым, но недостаточным — для того, чтобы обнулить прейскурант для конечного потребителя тем или иным способом: ликвидация кредитно-финансовой системы вследствие замены её более эффективной системой бесструктурного управления либо в форме оплаты продукции из фондов общественного потребления (см. раздел 7.1 и рис. 9.4-1 — блок ФОП).

### Отступление от темы 9.4.3-1:

#### *Эксперимент «Вселенная 25» и варианты будущего глобальной цивилизации*

Как уже было отмечено ранее, задача обнуления прейскуранта<sup>10</sup> не может иметь решений, локализованных исключительно в области экономики и финансов. Задача обнуления прейскуранта — это задача общего развития культуры, т.е. задача развития нравственности, этики, личностной культуры чувств и психической в целом деятельности, спектра интересов и миропонимания людей. Это подтверждается и тем фактом, что принцип коммунизма «от каждого по способности — каждому по потребности», который присутствовал в лозунгах и во всех школьных и вузовских учебниках

<sup>7</sup> Инновационное развитие многоотраслевой производственно-потребительской системы общества в перспективе ведёт к тому, что 5 — 10 % населения при продолжительности рабочего дня 4 — 5 часов смогут обеспечить и себя, и остальные 90 — 95 % населения всем необходимым для жизни и развития общества по самым высоким стандартам качества (в смысле надёжности, эргономичности и безопасности). В этом случае возникнет вопрос: чем занять эти 90 — 95 % населения?

- В либерально-рыночном сатанинском подходе необходимо искусственно создать занятость, наращивать всевозможное потребление без пользы и смысла, а тех, кто и в этом случае попадёт в категорию экономически избыточного населения, — уничтожить какими-то «гуманными» способами (например, утопив в скоростных приятно-деградационных процессах, к числу которых ныне относится наркомания) либо негуманным способом.
- В праведном подходе вывод экономики на этот уровень позволяет начать переход к качественно иной цивилизации, в которой люди будут целенаправленно работать на освоение своего генетического потенциала, в результате чего человечество перейдёт к биологической цивилизации, которая будет не защищаться от природной среды искусственной средой обитания, а будет жить в гармонии с биосферой, реализовав себя как особой царство в ней (см. далее Отступление от темы 9.4.3-1).

<sup>8</sup> В данном случае под «моральным устареванием» понимается не «выход из моды», а отставание от новых образцов по показателям безопасности пользования (включает в себя два аспекта: безотказность в работе и эргономичность), экологической нагрузки на среду обитания (загрязнение веществами и полевое воздействие) и т.п.

<sup>9</sup> Возможная продолжительность цикла «заказ конечным потребителем продукции — получение продукции в соответствии с заказом» будет достаточно короткой для того, чтобы не вызывать у заказчика дискомфорта.

<sup>10</sup> При взгляде на экономику общества с позиций ДОТУ прейскурант интерпретируется как финансовое выражение всех ошибок, допускаемых в обществе в процессе его самоуправления. Т.е. прейскурант — финансовое выражение вектора ошибки управления.

обществоведения, исторического материализма, политэкономии, вызывал усмешки у многих граждан СССР. Возражения сводились к вопросу: *А кто будет работать, если всего вдоволь и всё бесплатно?*

В этом возращении выражалась по сути холопско-рабская невольничья нравственность и психология тех людей, которые его высказывали, соотнося этот принцип с их собственными нравственностью, этикой, миропониманием. В этом возражении выражалась *как бы* готовность работать кое-как исключительно за зарплату или какие-либо иные блага, но не работать от щедрот души, получая радость от самого процесса созидания<sup>11</sup>. Такое холопско-рабское отношение к работе и её результатам было свойственно не всем без исключения гражданам СССР, но было достаточно широко распространено для того, чтобы СССР рухнул. И крах СССР подтверждает, что людям с такой нравственностью и миропониманием коммунизм не построить, а если такие каким-то чудом окажутся в коммунизме и не изменят себя сами, то они начнут его разрушать, и их паразитизм придётся пресечь, что, понятно, вызовет их недовольство.

Однако, общество взаимного паразитизма, в котором к бескорыстным созидателям-подвижникам относятся как к идиотам, а образцы для подражания — великие комбинаторы типа Остапа Бендера и «сильные» личности, — нежизнеспособно не только на уровне рассмотрения действия алгоритмики его социальной организации. Кроме того, становление такого общества заблокировано и биологическими закономерностями, более мощными, нежели закономерности социокультурной группы.

Американский ученый-этолог<sup>12</sup> Джон Кэлхун 1972 году совместно с Национальным институтом психического здоровья (НИМН) США провёл эксперимент, получивший известность под именем «Вселенная-25».

«Целью эксперимента «Вселенная-25» был анализ влияния плотности популяции на поведенческие паттерны грызунов. Кэлхун построил настоящий рай для мышей в условиях лаборатории. Был создан бак размерами два на два метра и высотой полтора метра, откуда подопытные не могли выбраться. Внутри бака поддерживалась постоянная комфортная для мышей температура (+20°C), присутствовала в изобилии еда и вода, созданы многочисленные гнезда для самок. Каждую неделю бак очищался и поддерживался в постоянной чистоте, были предприняты все необходимые меры безопасности: исключалось появление в баке хищников или возникновение массовых инфекций. Подопытные мыши были под постоянным контролем ветеринаров, состояние их здоровья постоянно отслеживалось. Система обеспечения кормом и водой была настолько продумана, что 9 500 мышей могли бы одновременно питаться, не испытывая никакого дискомфорта, и 6 144 мышей потреблять воду, также не испытывая никаких проблем. Пространства для мышей было более чем достаточно, первые проблемы отсутствия укрытия могли возникнуть только при достижении численности популяции свыше 3 840 особей. Однако такого количества мышей никогда в баке не было, максимальная численность популяции отмечена на уровне 2 200 мышей.

Эксперимент стартовал с момента помещения внутрь бака четырех пар здоровых мышей, которым потребовалось совсем немного времени, чтобы освоиться, осознать, в какую мышиную сказку они попали, и начать ускоренно размножаться. Период освоения Кэлхун назвал фазой «А», однако с момента рождения первых детенышей началась вторая стадия «В». Это стадия экспоненциального роста численности популяции в баке в идеальных условиях, число мышей удваивалось каждые 55 дней. Начиная с 315 дня проведения эксперимента, темп роста популяции значительно замедлился, теперь численность удваивалась каждые 145 дней, что ознаменовало собой вступление в третью фазу «С». В этот момент в баке проживало около 600 мышей, сформировалась определенная иерархия и некая социальная жизнь. Стало физически меньше места, чем было ранее.

---

<sup>11</sup> Об этом строки В.В. Маяковского из его поэмы «Хорошо»: *«Моя фамилия в поэтической рубрике / Радуюсь я — это мой труд вливается в труд моей республики. (Выделено при цитировании нами)/ Пыль взбили шиной губатой — в моём автомобиле мои депутаты. / В красное здание на заседание. / Сидите, не советите в моем Моссовете».*

Эту поэму полезно прочитать, чтобы понимать эпоху большевизма в истории СССР и мира.

<sup>12</sup> Этология — раздел биологии, изучающий психологию и поведение животных, его обусловленность генетическими факторами и средой обитания.

Появилась категория «отверженных», которых изгоняли в центр бака, они часто становились жертвами агрессии. Отличить группу «отверженных» можно было по искусанным хвостам, выдранной шерсти и следам крови на теле. Отверженные состояли, прежде всего, из молодых особей, не нашедших для себя социальной роли в мышинной иерархии. Проблема отсутствия подходящих социальных ролей была вызвана тем, что в идеальных условиях бака мыши жили долго, стареющие мыши не освобождали места для молодых грызунов. Поэтому часто агрессия была направлена на новые поколения особей, рождавшихся в баке. После изгнания самцы ломались психологически, меньше проявляли агрессию, не желали защищать своих беременных самок и исполнять любые социальные роли. Хотя периодически они нападали либо на других особей из общества «отверженных», либо на любых других мышей.

Самки, готовящиеся к рождению, становились все более нервными, так как в результате роста пассивности среди самцов они становились менее защищенными от случайных атак. В итоге самки стали проявлять агрессию, часто драться, защищая потомство. Однако агрессия парадоксальным образом не была направлена только на окружающих, не меньшая агрессивность проявлялась по отношению к своим детям. Часто самки убивали своих детенышей и перебирались в верхние гнезда, становились агрессивными отшельниками и отказывались от размножения. В результате рождаемость значительно упала, а смертность молодняка достигла значительных уровней.

Вскоре началась последняя стадия существования мышинного рая — фаза «D» или фаза смерти, как ее назвал Джон Кэлхун. Символом этой стадии стало появление новой категории мышей, получившей название «красивые». К ним относили самцов, демонстрирующих нехарактерное для вида поведение, отказывающихся драться и бороться за самок и территорию, не проявляющих никакого желания спариваться, склонных к пассивному стилю жизни. «Красивые» только ели, пили, спали и очищали свою шкурку, избегая конфликтов и выполнения любых социальных функций. Подобное имя они получили потому, что в отличие от большинства прочих обитателей бака на их теле не было следов жестоких битв, шрамов и выдранной шерсти, их нарциссизм и самолюбование стали легендарными. Также исследователя поразило отсутствие желания у «красивых» спариваться и размножаться, среди последней волны рождений в баке «красивые» и самки-одиночки, отказывающиеся размножаться и убегающие в верхние гнезда бака, стали большинством.

Средний возраст мыши в последней стадии существования мышинного рая составил 776 дней, что на 200 дней превышает верхнюю границу репродуктивного возраста. Смертность молодняка составила 100 %, количество беременностей было незначительным, а вскоре составило 0. Вымирающие мыши практиковали гомосексуализм, девиантное и необъяснимо агрессивное поведение в условиях избытка жизненно необходимых ресурсов. Процветал каннибализм при одновременном изобилии пищи, самки отказывались воспитывать детенышей и убивали их. Мыши стремительно вымирали, на 1 780 день после начала эксперимента умер последний обитатель «мышинного рая».

Предвидя подобную катастрофу, Д. Кэлхун при помощи коллеги доктора Х. Марден провел ряд экспериментов на третьей стадии фазы смерти. Из бака были изъяты несколько маленьких групп мышей и переселены в столь же идеальные условия, но еще и в условиях минимальной населенности и неограниченного свободного пространства. Никакой скученности и внутривидовой агрессии. По сути, «красивым» и самкам-одиночкам были воссозданы условия, при которых первые 4 пары мышей в баке экспоненциально размножались и создавали социальную структуру. Но к удивлению ученых, «красивые» и самки-одиночки свое поведение не меняли, отказались спариваться, размножаться и выполнять социальные функции, связанные с репродукцией. В итоге не было новых беременностей и мыши умерли от старости. Подобные одинаковые результаты были отмечены во всех переселенных группах. В итоге все подопытные мыши умерли, находясь в идеальных условиях. (...)

Возможно, у вас остался вопрос, почему эксперимент Д. Кэлхуна назывался «Вселенная-25»? Это была двадцать пятая попытка ученого создать рай для мышей, и все предыдущие закончились смертью всех подопытных грызунов...»<sup>13</sup>

<sup>13</sup> Текст приводится по публикации в интернете: <http://www.liveinternet.ru/users/3387964/post345277169/>. По ссылке иллюстрации, там же видео.

Это один из тех экспериментов, на основании результатов которого делается вывод: Рай на Земле<sup>14</sup> невозможен.

Действительно, результаты описанных выше систематических экспериментов с мышами оспаривать глупо<sup>15</sup>. Но прямой их перенос на общество и выводы-прогнозы, которые представляются безальтернативно-очевидными после такого переноса, — ещё более глупы, *если в полученных результатах видеть якобы НЕОТВРАТИМОЕ будущее общество, наращивающих уровень защищённости личности посредством развития техносферы, внедрения её элементов в организмы людей и усложнения социальной организации.*

Но несостоятельность такого рода трактовок эксперимента «Вселенная-25» задолго до его проведения была понятна в СССР многим. Так в сюжете упоминавшегося ранее романа-сказки Н.Н. Носова «Незнайка на Луне» (1965 г.) есть «остров дураков», куда ссылали бродяг (тех, кто не может заработать себе на жилище и на одежду) и где они могли развлекаться на всём готовом без труда, как хотели (как и мыши во «Вселенной-25»), под воздействием чего они с течением времени деградировали и превращались в баранов. Примерно в то же время, по сути об этом же как об угрозе будущему цивилизации писал И.А. Ефремов в романе «Лезвие бритвы» (1959 — 1963 гг.):

«... люди все больше освобождаются от бесконечного и монотонного труда и в то же время не подумали, чем заполнить досуг. *Психологический провал современной цивилизации — бесцельная, ничем не заполненная праздность* (выделено курсивом нами при цитировании). **А заполнить её надо воспитанием детей и самовоспитанием** (выделено жирным нами при цитировании). Большая проблема жизни — держать человека в алертном<sup>16</sup> состоянии, собранным физически и духовно. Для этого нужно, чтобы у него была цель, большая, хорошая».

По сути И.А. Ефремов и Н.Н. Носов, каждый по-своему, поставили один и тот же вопрос — о безальтернативной необходимости построения цивилизации со смыслами жизни людей, отличными от неутолимой конкуренции в потребительстве-«потреблятельстве»<sup>17</sup>. Но они не вдавались в рассмотрение

---

<sup>14</sup> В советском прошлом именовавшийся «коммунизмом», а ещё ранее «утопией».

Слово «утопия» в оборот ввёл Томас Мор (1529 — 1632) в 1615 г., когда представил книгу под названием «Utopia or The Island of Nowhere» («Утопия или остров Нигде»), в которой описал не существовавший в его эпоху образ жизни общества, который считал идеальным и в котором не было частной собственности и места деспотизму. Слово «утопия» буквально означает «место, которого нет» (от греч. οὐ — «не», нет и τόπος — «место»). В итоге словом утопия стали именовать разного рода предложения реформ, которые обосновано либо же нет считались невозможными.

<sup>15</sup> В литературе описан аналогичный по сути эксперимента с крысами, который привёл к другому результату. «И. Якименко из Новосибирска рассказывает о таком эксперименте. Крыс посадили в громадную клетку с убежищами, вкусной пищей, питьём, всеми «жизненными благами» крысиного «рая». В конце концов, крысам надоело жить в «раю». Они прогрызли дырку в деревянном днище клетки и все до одной удрали!» (Лабас Ю.А., Седлецкий И.В. Этот безумный, безумный мир глазами зоопсихологов. / Учебное пособие для властимущих, нынешних и грядущих. Этнопсихологические очерки. 1992 г. приведено по публикации на сайте: <http://www.etologia.narod.ru/chapter11.html>).

<sup>16</sup> Алертность — состояние максимальной готовности к действию на фоне внутреннего спокойствия. Это физическая и душевная собранность, подтянутость, бдительность, способность моментального перехода к активному действию.

По-русски «алертность» называется САМООБЛАДАНИЕ, а отсутствие самообладание характеризуется словами «потерять себя», и соответственно, вопрос только в том, кто найдёт потерявшего себя и как его употребит либо поможет найти себя и восстановить самообладание.

<sup>17</sup> Одна из книг об образе жизни нынешней цивилизации названа «Потреблятельство» (Дэвид Ванн, Джон де Грааф, Томас Найлор, «ПОТРЕБЛЯТСТВО: Болезнь, угрожающая миру»; перевод с английского Н. Макаровой, издательство «Ультра», 2004 г., 392 с.; название на языке оригинала «Affluenza. The all — Consuming Epidemic», «Affluenza» — игра слов, основанная на созвучии «affluence» — достаток, изобилие; богатство; наплыв, стечение; приток, скопление и «influenza» — грипп, инфлюэнция: по-русски «affluence»-потреблятельство называется «с жиру бесяться»):

«Что такое потребительство — образ жизни или заразная болезнь? Зачем люди покупают вещи: потому что они в них нуждаются, или потому, что в них нуждается пожирающий их микроб потребления? Группа американских журналистов создала телевизионное шоу, в котором изучала поведение своих соотечественников — самых оголтелых и безудержных потребителей современности. На основе этого цикла передач и возникла книга, рассказывающая о механизмах, вгоняющих общество в штопор безудержного потребительского азарта, удовлетворяемого за счёт всего остального человечества» (из анонса на выход книги в переводе на русский язык).

действий причинно-следственных связей в процессе биологической деградации, влекущей за собой культурную деградацию<sup>18</sup>, что ведёт к самоликвидации общества, увязшие в потреблятельстве и уклоняющиеся от личностного развития всех, и прежде всего — представителей вступающих в жизнь новых поколений.

**Для того, чтобы правильно интерпретировать результаты, полученные ходе эксперимента «Вселенная-25», необходимо знать и понимать две вещи:**

- **Общебиологические и специфически видовые биологические закономерности, которые выразили себя в этих экспериментах.**
- **Суть отличий человечества от фауны (животного мира), которые позволяют человечеству выйти в иное качество жизни из-под власти фаунических закономерностей, породивших именно такой результат «Вселенной-25».**

Одна из важнейших общебиологических закономерностей состоит в том, что: 1) рождаемость во всех биологических видах в естественной для них среде обитания превышает ёмкость экологической ниши, которую может занимать каждый из них в соответствующих природно-географических условиях, 2) как следствие — лишние по отношению к ёмкости экологической ниши особи подлежат безусловному уничтожению либо изгнанию их за пределы ареала обитания породившей их популяции. При этом:

- Благодаря гибели слабых в каждом поколении популяция сохраняет генетическое здоровье в преемственности поколений.
- Благодаря изгнанию слабых (это большей частью молодые особи, ещё не вошедшие в полную силу) биологический вид распространяется на другие территории и заполняет все возможные для него экологические ниши.

В гибели слабых и в изгнании лишних по отношению к ёмкости экологической ниши состоит внешне видимая суть процесса, получившего в биологии название «естественный отбор».

Создав «рай» для мышей, Д. Кэлхун вывел популяцию, оказавшуюся в этом противоестественном «раю», из-под действия алгоритмики естественного отбора, блокирующего процесс биологического вырождения особей в популяции в преемственности поколений. Какого-либо альтернативного механизма блокирования процесса биологического вырождения популяции в преемственности поколений в «рай» введено не было. Именно это обстоятельство и привело к многократному воспроизведению в эксперименте одних и тех же результатов — всеобщей биологической деградации и гибели популяции.

Общество, высоко-цивилизованное в аспекте развития техносферы, сложной социальной организации и юриспруденции, в совокупности обеспечивающих *высокий уровень защищённости индивидов, недостижимый в естественной среде обитания при отсутствии сколь-нибудь развитой культуры такого рода*, — идентично такому «раю» для мышей в том смысле, что *медицина, социальная организация с её лжегуманизмом, нормы культуры, рвущие многие контуры обратных связей*, ряд других факторов, тоже блокируют механизм естественного отбора и тем самым препятствуют естественной выбраковке биологически дефективных особей. Это открывает пути к биологическому вырождению в преемственности поколений, поскольку биологически дефективные дают плодовитое потомство, а за биологическим вырождением неизбежно следует деградация культуры, что ведёт краху именно таких обществ. Это — внутренние причины их краха, к которым добавляются внешние — взаимодействие с иными культурами и природной средой.

По этому пути деградации в безудержном потреблятельстве дальше всех продвинулась региональная цивилизация, именуемая «Запад». Однако, это — не внутренняя проблема самого Запада, поскольку Запад, будучи «локомотивом» глобализации, вовлекает в этот процесс всё человечество. Если Запад не свернёт с пути прогрессирующей биологической и культурной деградации на путь истинного развития, то он рухнет, и его крах может обрушить всю глобальную цивилизацию. Меню» возможных вариантов краха нынешней глобальной цивилизации в результате глобализации по-западному простое:

---

Хотя игру слов языка оригинала в названии книги на русский не перевести, но её русское название — ещё более эффективно в смысле вызова порицающих «потреблятельство» ассоциаций и эмоций, характеризующих его как зло.

<sup>18</sup> Культурная деградация это, когда новые поколения не способны не то, что развивать культуру, но и освоить культурные достижения прошлых поколений. Культурная деградация может быть вызвана разными причинами, одна из которых — биологическое вырождение.



- техногенная катастрофа глобальных масштабов (предвестниками такого рода катастроф являются Бхопал, Чернобыль, Фукусима);
- крах нынешней биосферы Земли под воздействием экологически недопустимого образа жизни цивилизации, в результате чего в остаточной биосфере может не оказаться экологической ниши для биологического вида «Хомо НЕДОсапиенс»<sup>19</sup>;
- пандемии, которые в исторически короткие сроки (в пределах ста лет) на порядки сократят численность человечества;
- очередная мировая война с массовым применением пока неизвестно каких вооружений, создаваемых наукой, которая опустошит многие регионы, и вопрос в том, кто по её завершении будет обживать их заново, поскольку выжившие в ней «дети асфальта и супермаркетов» в подавляющем большинстве своём вымрут после краха логистики и разрушения инфраструктур;
- комплексная катастрофа, в которой из выше перечисленного будет «всего понемножку», но так «понемножку», что всем хватит;
- управляемый «мировой закулисой»<sup>20</sup> «откат» глобальной цивилизации «в прошлое» посредством ликвидации современной техносферы и *субкультур её воспроизводства и развития*<sup>21</sup>, что также будет сопровождаться локальными войнами, социальными катастрофами и гражданскими войнами, локальными техногенными катастрофами, эпидемиями и пандемиями, ведущими к многократному сокращению численности населения Земли, но что *позволит профильтровать высокотехнологичную всё уничтожающую мировую войну, глобальные и региональные техногенные катастрофы, крах нынешней биосферы Земли.*

Профильтровать и преодолевать эти и иные возможные варианты краха государств и глобальной цивилизации, общества, не вызревшие до развёртывания собственного проекта глобализации, в основу которой будут положены жизненно состоятельные системообразующие принципы, — не способны.

Чтобы системообразующие принципы проекта глобализации, альтернативного самоубийственному проекту глобализации, проводимому в жизнь заправилами Запада, были жизненно состоятельными, необходимо понять, чем именно биологический вид «Человек разумный» отличается от представителей фауны вообще, т.е. от животных, либо от прочих животных, если относить его к фауне.

Есть биологические классификации, которые относят биологический вид «Человек разумный» к высшим приматам, т.е. к фауне. Но с ними не все согласны. Есть и те, кто относит биологический вид «Человек разумный» к особому царству, т.е. в их видении мира один-единственный биологический вид «Человек разумный» стоит вне фауны и находится на том же иерархическом уровне в классификации, как и множества биологических видов, относимых к прочим царствам<sup>22</sup>.

Так В.И. Даль в «Толковом словаре живого великорусского языка» в статье «Человек» определяет место человека в живой природе следующим образом:

«**ЧЕЛОВѢКЪ** м. каждый изъ людей; высшее изъ земныхъ созданий, одаренное разумомъ, свободной волей и словесною речью. Побудка (инстинктъ) животнаго, соединенье низшей степени разсудка и воли, замѣняетъ ему дары эти, разрозненные въ челоуѣкѣ и даже вѣчно спорящiе между собою — это сердце и думка. Высшая степень челоуѣчности была бы та, гдѣ разумъ и воля слились

<sup>19</sup> Этот вариант гибели цивилизации американцы смоделировали в ходе эксперимента «Биосфера 2», проведённого в 1986 — 1997 гг., хотя сами вряд ли поняли, что именно они смоделировали. см. раздел 8 или более обстоятельную публикацию «Аризонский Ноев ковчег. Как провалился эксперимент по созданию замкнутой экосистемы «Биосфера-2» об этом эксперименте по ссылке: <https://tech.onliner.by/2018/07/26/eksperiment-biosfera-2>.

Ещё один пример такого рода реализации возможности гибели цивилизации — история острова Пасхи, на котором потомки первых жителей уничтожили биоценоз, в результате чего деградировали — вплоть до ведения войн с целью людоедства. Одна из публикаций на эту тему «Постапокалипсис на отдельно взятом острове»: [https://dzen.ru/a/YqfGiGs833\\_1B5UF](https://dzen.ru/a/YqfGiGs833_1B5UF).

<sup>20</sup> О её управлении глобальным историческим процессом см. работы ВП СССР «Основы социологии», т. 2; «Печальное наследие Атлантиды. Троцкизм — это «вчера», но никак не «завтра»; «Сад» растёт сам?..», а также — Р. Эпперсон «Невидимая рука. Введение во взгляд на историю как на заговор».

<sup>21</sup> Для этого надо систему образования наполнить «комиксами», вытеснив из неё научные теории и разного рода задачи и практические задания, решая и выполняя которые дети (прежде всего) учатся и научаются думать и применять знания к действиям в жизненных ситуациях.

<sup>22</sup> Биологические царства: Бактерии, Грибы, Растения и Животные. Отдельно также выделяют пятое — Вирусы как неклеточную форму жизни



бы въ одно, сознательно во всемъ согласуясь взаимно. **Какъ животное отличается отъ растенья осмысленною побудкою и образуетъ особое царство, такъ и человекъ отличается отъ животнаго разумомъ и волей, нравственными понятіями и совѣстью, и образуетъ не родъ и не видъ животнаго, а царство человекъ ка** (выделено жирным при цитировании нами). Посему нерѣдко *человѣкъ* знчт. существо, достойное этого имени. *Человѣкъ плотской, мертвый*, едва отличается отъ животнаго, въ немъ пригнетенный духъ подъ спудомъ; *члвк. чувственный, природный*, признаетъ лишь вещественное и законъ гражданскій, о вѣчности не помышляетъ, въ искусствѣ падаетъ; *члвк. духовный*, по вѣрѣ своей, въ добрѣ и истинѣ цѣль его — вѣчность, законъ — совѣсть, въ искусствѣ побѣждаетъ; *члвк. благодатный*, постигаетъ, по любви своей, вѣру и истину; цѣль его — царство Божіе, законъ — духовное чутье, искушенья онъ презираетъ. **Это степени человекства, достигаемая всякимъ, по волѣ его** (выделено жирным при цитировании нами)<sup>23</sup>.

Тем не менее, по-своему правы приверженцы каждой из биологических классификаций. Чтобы понять, кто, в чём и почему прав, следует обратить внимание на то обстоятельство, что классификации обеих разновидностей унаследованы нами от прошлых эпох, вследствие чего выражают миропонимание прошлого. Поэтому В.И. Даль пишет о человеке и его отличии от представителей фауны в терминологии своей эпохи, и эта терминология не однозначно соотносится с реальностью как таковой, поскольку такие слова как «воля», «совесть» в его тексте понимаются соответственно субъективизму читателя — тем более, что и сам В.И. Даль в своём Словаре приводит множество значений этих слов, каждое из которых обусловлено контекстом их употребления<sup>24</sup>. В контексте рассмотрения вопроса, образует человечество своё собственное царство в биосфере Земли либо входит в состав царства Животные, соотносясь с тем, что написал В.И. Даль о воле, совести и стыде, и соотносясь с Жизнью, можно дать следующие однозначно понимаемые определения:

- Воля — способность индивида подчинять себя и течение событий вокруг осознанной целесообразности (воля всегда действует с уровня сознания в психике человека, как и внимание). Это соответствует одному из определений В.И. Даля: «Власть или сила, нравственная мочь, право, могущество».
- Совесть — врождённое религиозное чувство, посредством которого человек разграничивает объективные добро и зло упреждающе по отношению к течению событий. Это определение тоже соответствует тем качествам, которыми В.И. Даль охарактеризовал совесть.
- Стыд делает то же, что и совесть, но после того, как индивид проигнорировал предостережения совести либо после того, когда она была вытеснена из алгоритмики его психики («совесть спала»). И это определение тоже соответствует тем качествам, которыми В.И. Даль охарактеризовал стыд.

<sup>23</sup> Приведено по интернет-публикации:

[https://philolog.petsu.ru/vdahl/projects/slovar/index.php?word\\_text=между&last\\_frag=490&mode=findfrags](https://philolog.petsu.ru/vdahl/projects/slovar/index.php?word_text=между&last_frag=490&mode=findfrags).

<sup>24</sup> «ВОЛЯ ж. данный человеку произвол действия; свобода, простор в поступках; отсутствие неволи, насилования, принуждения. Творческая деятельность разума, Хомяков. Всякому своя воля. Своя воля, своя и доля. Своя воля (своеволье) царя боле. У человека воля, у животного побудка.

Власть или сила, нравственная мочь, право, могущество. На это ваша воля. Ваша воля — наша доля. В поле две воли, т. е. кто осилит. Дай ему волю, он все перевернет. Дай уму (ему) волю, а он и две возьмет. Дай боли волю, полежа, да умрешь.

Желанье, стремление, хотенье, похоть, хоть, вожделение, вся нравственная половина человеческого духа, противополо. умственная, разум. Разум сгягает, да воля не берет. Разум количественная собь души, воля качественная. На волю поволька. Разум отвечает истине и лжи, воля добру и злу.

Независимость, свобода, неподвластность, простор в действиях; самоволие, произвол; свобода от рабства, от крепостного состояния. Волк на воле, да и воет доволе. Волька моя, волюшка, горькая долюшка. (...).

«СОВЕСТЬ ж. нравственное сознание, нравственное чутье или чувство в человеке; внутреннее сознание добра и зла; тайник души, в котором отзывается одобрение или осуждение каждого поступка; способность распознавать качество поступка; чувство, побуждающее к истине и добру, отвращающее ото лжи и зла; невольная любовь к добру и к истине; прирожденная правда, в различной степени развития. Рубка совесть, поколе не заглушишь ее. От человека утаишь, от совести (от Бога) не утаишь. (...).

«СТУД, стыд м. студа пск. стыдоба, стыдобушка ж. костр. чувство или внутреннее сознание предосудительного, униженье, самоосужденье, раскаянье и смиренье, нутреная исповедь перед совестью; срам, позор, посрамленье, поругание, униженье в глазах людей; застыванье крови от унижительного, скорбного чувства. Первое знач. более относится к слову стыд, второе к обоим. (...)

С учётом этих определений обратимся к тому, что обязало В.И. Даля определить человечество как особое царство в биосфере Земли.

Информационно-алгоритмическая многокомпонентность личностной психики порождает несколько типов строя психики в зависимости от того, какая из компонент обладает наивысшим приоритетом в случае несовместимости поведенческих программ, свойственных каждой из них в конкретике жизненных ситуаций:

- если в поведении особи всё подчинено инстинктам, то психика индивида структурно-алгоритмически не отличается от психики животных, это — животный тип строя психики;
- если конфликт между инстинктами и нормами культуры в поведении разрешается в пользу норм культуры, но индивид не в состоянии выйти за ограничения культуры, когда этого требуют жизненные обстоятельства, потому, что его творческий потенциал подавлен традиционной культурой или не может быть активизирован вследствие действия иных факторов (страха, предубеждений, безволия и т.п.), то это — строй психики «зомби» (биоробота), не способного выйти из алгоритмики внедрённых в его психику программ поведения и соответственно — из-под внешнего манипулирования им со стороны тех, кто внедряет в его психику и активизирует в ней такого рода программы;
- если творческий потенциал востребован и реализуется, но это происходит в режиме вседозволенности или своекорыстной расчётливости, т.е. без контроля со стороны совести и стыда, то это — демонический тип строя психики, ярко показанный М.Ю. Лермонтовым в поэме «Демон»;
- если воля развита, творческий потенциал востребован и реализуется под властью диктатуры совести осознанно волевым порядком с памятью о стыде, то это — человеческий тип строя психики;
- ещё один тип строя психики люди породили сами, введя в культуры и субкультуры разного рода вещества (алкоголь, табак, прочие наркотики и иные психоактивные вещества), под воздействием которых извращается физиология органов чувств и высшей нервной деятельности. Этот тип строя психики можно назвать «опущенным в противоестественность».

**Соответственно:**

- **В.И. Даль видел реальные, а не выдуманные, основания для того, чтобы человека — носителя человеческого типа строя психики<sup>25</sup> — исключить из фауны и отнести к особому царству (см. выделенное нами жирным в его статье «Человек»).**
- **Но при этом и все те, кто не вдавался и не вдаётся в рассмотрение значимости в жизни людей познавательно-творческого потенциала, воли и совести, имеют все основания для того, чтобы относить людей к фауне — к отряду приматов. Их ошибка в том, что они игнорируют «божественное начало», которое наряду с «животным началом» свойственно всем людям, хотя не все люди осваивают его в своей жизни.**

Недостижение к началу юности (когда просыпаются половые инстинкты) человеческого типа строя психики — результат остановки или извращения личностного развития на более ранних этапах вследствие неадекватного взаимодействия индивида со средой обитания — как с природной её компонентой (откуда же ей взяться в городе типа «каменные джунгли»), так и с социокультурной компонентой (включая пороки воспитания в семье и воздействие на детей школы, калечашей их и телесно, и психически, и общества взрослых), вследствие чего во вступающих в жизнь новых поколениях многие становятся жертвами алкоголя, иных наркотиков, половых извращений и распущенности. И к сожалению, таких людей ныне во всех культурах — большинство.

Поэтому обратимся к рассмотрению того, что издревле называют «животным началом» в человеке и что во многом определяет качество жизни глобальной цивилизации и культурно своеобразных обществ в её составе.

Этологи выявили в фауне следующую закономерность: чем «слабее» от природы «вооружён» биологический вид (зубы, копыта, когти, рога, яд и т.п. — вооружения) — тем «слабее» «врождённая мораль» его представителей. Эта закономерность в фауне выражается следующими образом:

- Представители «сильно вооружённых» от природы биологических видов (как хищных, так и травоядных) во всех внутривидовых конфликтах крайне редко калечат и убивают друг друга потому, что не наносят заведомо убийственных и калечащих ударов и укусов, которые применяются ими же во время охоты и при обороне от нападения на них представителей других биологических видов. В

---

<sup>25</sup> Его В.И. Даль охарактеризовал словами «человек духовный» и «человек благодатный».

ходе конфликтов внутривидовой конкуренции особей в «сильно вооружённых» видах в подавляющем большинстве случаев имеют место дуэли<sup>26</sup>, в которых решающую роль играют демонстрация поз устрашения и издавание устрашающих звуков, и только если это не приводит к ожидаемому результату, «дуэлянты» переходят к силовому противоборству. Это силовое противоборство — заведомо не убийственное и не калечащее участников, поскольку инстинктивные программы внутривидовой конкуренции налагают запрет на убийственные и калечащие воздействия и предписывают другие способы нападения и защиты, не угрожающие жизни и не способные нанести увечья, существенно снижающие жизненный потенциал особей. Конфликт прекращается, когда побеждённая сторона покидает место конфликта или демонстрирует позу покорности. Гибель и тяжёлые травмы в таких дуэлях статистически редки, поскольку не являются целями деятельности в инстинктивных программах внутривидовой конкуренции. Этот инстинктивно запрограммированный «отказ» от убийственного и калечащего воздействия на противника во внутривидовой конкуренции этологи называют «врождённым благородством», «врождённой моралью» и оценивают её как «высокую». Она действует всегда, если нет переполнения экологической ниши. Если оно есть, то она отключается и более сильные убивают более слабых конкурентов.

- У «плохо вооружённых» от природы видов «врождённая мораль» крайне «слабая» или практически полностью отсутствует, т.е. во внутривидовой конкуренции особей практически всё допустимо, поскольку убить или покалечить друг друга при слабой природной «вооружённости», находясь в дикой природе, они не могут. Если такое происходит, то только в силу какого-то неблагоприятного стечения обстоятельств и носит статистически редкий характер. Отсутствие или «слабость» «врождённой морали» выражается в том, что конфликт может быть не дуэлью, а травлей одной особи группой других; обман — это норма, в частности демонстрация позы покорности может быть хитростью, целью которой является прервать неудачно сложившееся выяснение отношений для того, чтобы потом напасть на вышедшего из конфликта противника, когда он будет не готов к отражению атаки; демонстрация позы покорности может в каких-то случаях не остановить конфликт, а придать ему новую силу до полного унижения противника в стаде-стае или до изгнания его из стаи; поражение в конфликте одной особи может иметь следствием, что свою неудовлетворённость его результатом она сорвёт на другой, заведомо более слабой, особи, вообще не имевшей никакого отношения к первому конфликту, и в этом вторичном конфликте тоже будет проявляться «слабость» «врождённой морали», возможно, что ещё более ярко, чем в первичном конфликте; первичный конфликт может иметь следствием месть — отложенную до наступления более или менее подходящих с точки зрения «мстителя» обстоятельств, в которой тоже будет проявляться вседозволенность.

Стадно-стайные обезьяны — не одиночные и не семейные, а именно стадно-стайные потому, что относятся к «слабо вооружённым» видам, вследствие чего в одиночку их представители противостоят давлению среды обитания не смогли бы и вид бы исчез. Противостоять давлению среды «слабо вооружённые» особи могут только коллективом, причём коллектив должен быть некоторым образом организован, т.е. в нём должны быть распределены функции (роли) во всех типичных ситуациях взаимодействия стада-стаи со средой обитания. И соответственно вся инстинктивная алгоритмика формирования и воспроизводства иерархии особей в стаде-стае, вся алгоритмика, обслуживающая внутривидовую конкуренцию особей в этом процессе и включающая в себя «слабую» «врождённую мораль», подчинена задаче порождения наиболее эффективной (в смысле устойчивости к давлению среды обитания) стада-стаи как *поведенчески целостного*<sup>27</sup> многофункционального образования<sup>28</sup>.

Если уровень развития культуры — «нулевой» или культура общества массово воспроизводит индивидов с нечеловечными типами строя психики, то «Человек разумный» — в его «животном начале» — слабо вооружённый вид, стадно-стайная обезьяна. И соответственно, будучи биологически

<sup>26</sup> Поединки в стиле «один на один».

<sup>27</sup> Это проявляется в подростковой групповой преступности.

<sup>28</sup> В армейской «дедовщине» эта же алгоритмика выработки иерархии в стаде-стае решает ту же самую задачу: обеспечение функциональной целостности подразделений. Методы «дедовщины» — зверские, а не человеческие, но в условиях обилия маменькиных сынков в призывном контингенте дедовщина неизбежна, поскольку указанная задача иными способами в отношении множества молодых людей, не состоявших в качестве человека, не решается; хотя такое решение задачи, статистически неизбежно сопровождается «издержками» в виде убийств и увечий, изнасилований (поза покорности у стадно-стайных обезьян идентична позе, в которой самка подставляется по сексу), жертвами которых становятся как наиболее слабые новобранцы, так и наиболее обнаглевшие в своём беспределе «деды» и офицеры низового уровня.

«слабо вооружённым» видом, «Человек разумный» несёт и весьма «слабенькую» «врождённую мораль», *доходящую до вседозволенности*, типичную для всех стадно-стайных обезьян, а также — и весь остальной комплекс инстинктивных программ, ориентированных на воспроизводство в преемственности поколений стада-стай, предельно эффективной в смысле устойчивости к давлению среды обитания. И наряду с этим стадно-стайная обезьяна вида «Человек разумный» несёт и то, что издревле именуется словами «божественное начало» — познавательный-творческий потенциал, волю, совесть и стыд.

**Именно эта «обезьянья» «врождённая мораль» и является первичным генератором несправедливости во всех её разновидностях и проявлениях на протяжении всей предыстории и истории нынешней глобальной цивилизации и всякого культурно своеобразного общества и она же угрожает будущему глобальной цивилизации.**

Эта слабость «врождённой морали» «Человека разумного», весьма отличной от диктатуры совести и стыда, которые для человека — тоже врождённые, обезьяний характер этой «врождённой морали» влечёт за собой два жизненно важных следствия:

- Она является стимулом к тому, чтобы личность развивалась на основе отрицания по совести своими разумением и волей врождённой «обезьяньей морали» и обрела власть над инстинктами, чтобы личность сама творчески выработала праведную мораль, т.е. чтобы индивид состоялся как носитель человеческого типа строя психики осознанно осмысленным волевым порядком. В психике разных людей, составляющих общество, этот процесс протекает по-разному, с разной скоростью, в результате чего складывается некоторое статистическое распределение общества по типам строя психики, которое формирует психодинамику<sup>29</sup> общества и выражает себя в ней и в изменении культуры, включая нормы этики и представления о справедливости.

В сказанном нет ничего принципиально нового. В религиозном донаучном миропонимании прошлых эпох врождённые безусловные рефлексy и инстинкты именовались термином «животное начало», а совесть (врождённое религиозное чувство) и подчинённая совести воля именовались «божественным началом». Животное и божественное начала одинаково свойственны людям. Но:

**Чтобы представитель биологического вида «Человек разумный» стал Человеком состоявшимся, его душа должна подчинить животное начало божественному.**

И потому задача общественного развития — и соответственно воспитания детей в семье и в школе — в том, чтобы это личностное качество достигалось всеми к началу юности.

- Но эта же обезьянья «врождённая мораль» является одним из факторов самоуничтожения национальных и конфессиональных культур и их носителей, а также и цивилизаций (как региональных, так и глобальных — в прошлом сменилась вряд ли одна глобальная цивилизация) в случае, если общества в силу разных причин не развиваются должным образом и не выходят в человечность, а, *тупо сохраняя обезьянью «врождённую мораль»*, развивают техносферу или магию в интересах своекорыстного ненасытного потребительства или осуществления самопревознесения индивидов и корпораций в каких-то иных формах.

Последнее утверждение необходимо пояснить. Механизм самоликвидации *устойчиво-недочеловечных* культур и их носителей прост: обезьянья «врождённая мораль» органична для «обезьян» вида «Человек разумный» в дикой природе при близком к нулю уровне развития культуры, но если она сохраняется в условиях развития цивилизации по *техносферному или магическому* пути, то «обезьяна» вида «Человек разумный» перестает быть «слабо вооружённым» биологическим видом. Мощь техносферы, оружия в этом случае — вследствие отсутствия диктатуры совести и стыда, которым **нормально** должна быть подчинена личностная воля, — употребляется представителями этого вида беззаботно и безответственно во внутривидовой конкуренции в соответствии с нормами обезьяньей «врождённой морали», и по достижении некоторого критического разрыва между моралью и мощностью вооружений и магии — неизбежно уничтожает носителей обезьяньей «врождённой морали», не воспользовавшихся открытой им Свыше возможностью стать Человеками.

---

<sup>29</sup> Психодинамика общества (социальной группы) — это когда все делают, что хотят или с чем согласны или чего не замечают, и не делают того, чего не хотят, не умеют или могут саботировать и извращать в случае принуждения, а в результате получается то, что получается. Носителями алгоритмики и информационного обеспечения работы психодинамики общества являются биополевые образования, порождаемые людьми, именуемые «эгрегорами».

Отрицать излучение людьми биополей и их взаимодействие друг с другом посредством биополей — это шизофрения: физику признают, а её проявления в биологии и в жизни обществ — отрицают.

И нынешняя глобальная цивилизация не просто подошла к этому рубежу самоуничтожения, но даже занесла ногу, чтобы его переступить.

**Надо остановиться, одуматься и волевым порядком изменить направленность своего развития!**<sup>30</sup>

---

Соответственно результатам, полученным в ходе эксперимента «Вселенная 25», и соотнесению их с объективными закономерностями бытия специфически видовой группы, которым подчинена жизнь людей как биологического вида, потенциал самоубийства глобальной цивилизации — это не ошибка Бога, не ошибка «безумной природы», а средство защиты Мироздания от экспансии цивилизации НЕДОсапиенсов.

По отношению же к жизни цивилизации как таковой, всё изложенное выше в Отступлении от темы 9.4.3-1, означает, что:

- вывести экономику на уровень развития, при котором преЙскурант на конечную продукцию, потребляемую в семейном быту и обществом в целом (не инвестиционные продукты), мог бы быть обнулён, можно в относительно непродолжительные по историческим меркам сроки;
- но это не решит проблемы цивилизации: коммунизм — «Рай на Земле» не для «бандерлогов»-потребителей, не желающих стать Человеками.

**Именно поэтому задача обнуления преЙскуранта — задача общекультурного развития каждого из народов и человечества в целом, не имеющая решений, изолированных исключительно в сфере финансово-экономической.**

Она решаема, но для этого надо отказаться от культового предубеждения о несостоятельности мечты о Царствии Божием на Земле и перестать верить Айн Рэнд и ей подобным, настаивающим на праве-обязанности людей быть эгоцентристами, погрязшими в потребляестве, что означает — влачить существование (а не жить) под властью животного начала, предназначение которого — обеспечить выживание человечества после социальных катастроф на стадии предыстории становления цивилизации.

Человек, состоявшийся как биологический вид, как особое царство, т.е. реализовавший в отношении себя Божие предопределение своего бытия (иначе говоря — освоивший генетический потенциал развития), породит и качественно иную цивилизацию, в которой у него не будет надобности защищаться от биосферы искусственной средой обитания, поскольку он займёт в биосфере своё предопределённое Богом место.

Далее продолжение основного текста.

\* \*  
\*

Если советскую систему хозяйствования «застойных» времён на основе плана представить графически в форме рис. 9.4.3-1, то положение характеристических линий в таком представлении будет иным:

- Ломаная линия «Динамика вектора целей управления производством:  $f_{Dk,i}$  при  $k = 1, 2, \dots$ » будет совпадать или на каких-то участках будет лежать выше кривой, озаглавленной «Ограничитель: оценка предела возможностей производства:  $f_{Возм k,i}$  при  $k = 1, 2, \dots$ ».
- Кривая, озаглавленная «Ограничитель: оценка предела возможностей производства  $f_{Возм k,i}$ », будет полностью или на каких-то участках лежать выше реальных возможностей производства, т.е. будет представлять собой не «оценку снизу», а «оценку сверху» возможностей производства.
- Ступенчатая ломаная, озаглавленная «Динамика реального производства на основе плана:  $f_{k,i}$  при  $k = 1, 2, \dots$ », будет лежать ниже обеих ранее названных линий «Динамики вектора целей управления производством:  $f_{Dk,i}$  при  $k = 1, 2, \dots$ » и «Ограничителя: оценки предела возможностей производства:  $f_{Возм k,i}$  при  $k = 1, 2, \dots$ ».

---

<sup>30</sup> Более обстоятельно о соотношении животного и божественного начал см. в работе ВП СССР «Биологические основы развития цивилизации».

Такие соотношения характеристических линий могут быть возможными только на первых нескольких производственных циклах, поскольку план, выполнение которого не обеспечено производственными мощностями, развалится в ходе попытки его осуществления, и вся ранее запланированная траектория движения системы в пространстве формальных параметров станет невозможной. Вследствие этого, после краха прежнего плана, процесс планирования придётся начинать сначала, но управленческая несостоятельность методологии планирования приведёт к повторению того же результата.

В терминах рис. 9.2-1 этому будет соответствовать невозможность обнуления вектора ошибки управления, т.е. невозможности приведения в начало координат радиус-вектора, представленного на рис. 9.2-1. Графически в динамике это будет выражаться тоже, как некая «каракуля», которая, в отличие от либерально-рыночной «каракули», генерируемой «стихий рынком», будет перемещаться в пространстве формальных параметров *как бы* «плановым порядком».

В перечень соотношений динамики вектора целей ( $f_{Dk}$  при  $k=1, 2, \dots$ ), предельных возможностей производства ( $f_{Возм k}$  при  $k=1, 2, \dots$ ) и реального производства ( $f_k$  при  $k=1, 2, \dots$ ) «застойных» времён — не включён прогноз динамики потребностей общества ( $f_{Потр}(t)$ ), поскольку в системе государственного планирования СССР не было разграничения полезной отдачи системы — с одной стороны, и с другой стороны — собственных «шумов» и помех извне; не было понимания необходимости следовать в целеполагании экономического развития шести группам объективных закономерностей, которым подчинена жизнь культурно своеобразных обществ и человечества в целом; не было понимания необходимости интерпретации прейскуранта как финансового выражения вектора ошибки самоуправления общества.

Кроме того сама система была ориентирована не столько на изучение жизненно состоятельных потребностей с целью построения планов социально-экономического развития в соответствии с ними, сколько на навязывание как обществу, так и сфере производства *потребления по неведомо откуда и как взявшимся стандартам*, примером чему:

- «хрущёвки», непригодные для жизни семьи нескольких поколений и в силу этого препятствующие развитию общества, которыми безальтернативно на протяжении трёх десятилетий массово застраивались не только города, но и поселения в сельской местности;
- здания школ и вузов с их оснащением, губящие здоровье учащихся антиэргономичностью и гиподинамией<sup>31</sup>;
- ЕС ЭВМ, создание какой системы нанесло тяжелейший ущерб развитию страны;
- практически полное отсутствие грузовых автомобилей малой вместимости и грузоподъёмности в составе продукции автопрома;
- «никакая» эргономичность эксплуатации<sup>32</sup> и сервисного обслуживания подавляющего большинства разновидностей техники промышленного и сельскохозяйственного назначения на протяжении десятилетий вопреки лозунгу «всё во имя человека, всё для блага человека!», но в угоду снижению себестоимости её разработки и производства<sup>33</sup> и т.п.

---

<sup>31</sup> Обстоятельно о вредности исторически сложившейся системы образования и возможной ей альтернативе см. работы доктора медицинских наук, профессора Владимира Филипповича Базарного (1942 — 2022), например, на сайте: <http://www.hrono.ru/proekty/bazarny/>.

<sup>32</sup> Так, уровень шума в кабине наиболее массового советского грузовика 1960-х — 1980-х гг. ЗиЛ-130 и его модификаций — запредельный. Уровень шума в кабине трёхосного седельного тягача «Фрейтлайнер» (США) ниже, чем в «Ниве» (ВАЗ-2121, ВАЗ-2131) при том, что трансмиссия «Фрейтлайнера» передаёт на колёса не 80 — 83 л.с., как в «Ниве», а 465 — 550 л.с. (в зависимости от модификации).

<sup>33</sup> Но скупой платит дважды и вдвое. Один из примеров. СССР заказал в ФРГ строительство корабля — рыбопромысловой базы с размещением на борту рыбоконсервного завода. По исходному проекту, предложенному исполнителем, некоторая часть экипажа должна была размещаться в одноместных каютах. Советский чиновник-заказчик посчитал, что это — роскошь, и в целях снижения строительной стоимости пожелал убрать верхний ярус надстройки, избыточный при уплотнённом размещении экипажа. Исполнитель пошёл навстречу заказчику, но «дьявол скрывается в мелочах»: заказчик при этом проигнорировал понижение центра масс корабля при модификации проекта относительно исходного варианта. В итоге, когда корабль был построен, выяснилось, что в результате понижения центра масс корабля качка его стала резкой, и под её воздействием технологические линии размещённого на борту консервного завода заклинивает в процессе работы; стеллажи с консервными банками рассыпаются, банки при падении мнутся, и продукция утрачивает товарный вид, вследствие чего экспорт производимых консервов становится невозможным. В итоге советскому заказчику пришлось заказывать дополнительные работы по успокоению качки уже построенного корабля. В итоге убытки, вызванные невозможностью экспорта продукции и выведением корабля из эксплуатации для проведения

На рис. 9.4.3-1 представлено управленчески состоятельное соотношение прогнозной динамики потребностей общества ( $f_{\text{Потр}}(t)$ ), динамики вектора целей управления ( $f_{Dk}$  при  $k=1, 2, \dots$ ), динамики предела возможностей производства ( $f_{\text{Возм}k}$  при  $k=1, 2, \dots$ ), и динамики реального производства ( $f_k$  при  $k=1, 2, \dots$ ). Тем не менее, неизбежны вопросы:

- Как изложенные выше принципы построения системы планирования могут быть связаны с жизнью, если по мере продвижения в планируемое будущее вдоль последовательности производственных циклов  $\Delta T_1, \Delta T_2, \dots, \Delta T_k, \dots$  реальные матрицы коэффициентов прямых затрат  $A_1, A_2, \dots, A_k, \dots$  и матрицы инвестиционных потребностей  $B_{k-1}, \dots, B_{k-m}$  будут всё больше и больше отличаться от закладываемых в план с течением реального времени?
- И откуда и на каком основании берутся эти матрицы при построении последовательности межотраслевых балансов для каждого из производственных циклов в их хронологически преемственной последовательности?

Эти вопросы действительно правомерны, и управленчески состоятельные ответы на них необходимы в процессе построения социально ориентированной экономики.

Начнём с того, что для решения задач профилактирования «провалов рынка» и выявления реальных возможностей экономического обеспечения политики государства в иных аспектах, при исключении вариантов, осуществление которых не может быть экономически обеспечено, в каком бы то ни было предвидении матриц коэффициентов прямых затрат  $A_1, A_2, \dots, A_k, \dots$  и матрицы инвестиционных потребностей  $B_{k-1}, \dots, B_{k-m}$  — вообще нет необходимости. Все эти матрицы могут быть построены на основе анализа текущей социально-экономической статистики потому, что:

- В названных задачах нас не интересует ответ на вопрос: *Что конкретно будет востребовано, как и в каких объёмах это всё или что-то из этого будет производиться?*
- При решении задачи профилактирования «провалов рынка» и экономического обеспечения политики государства нас интересует ответ на другой вопрос: *Сколько потребуется времени для того, чтобы на основе существующих технологий и организации производства вывести экономику на уровень гарантированного удовлетворения демографически обусловленных потребностей всех людей в преемственности поколений и обеспечить экономическую безопасность общества и государства в широком смысле?*

Постановка второго вопроса и ориентация системы планирования на то, чтобы дать управленчески состоятельный ответ на него предполагает:

- во-первых, учёт в балансовых моделях только некоторой части производственных мощностей  $f_{Dk} < f_{\text{Возм}k}$  при  $k=1, 2, \dots$ : это — создание запаса устойчивости плана по производственным мощностям;
- во-вторых, научно-технический прогресс выражается в жизни *практически* в том, что он позволяет исторически сложившиеся потребности людей удовлетворять в большем объёме или удовлетворять их быстрее, нежели это позволяли прежние техника, технологии и организация, а также — удовлетворить их на качественном ином уровне<sup>34</sup>.

Одна из основ этого эффекта — рост энерговооружённости цивилизации, включая и сферу производства, и рост энергетического коэффициента полезного действия (КПД) технических устройств и технологий, снижение материалоёмкости технической продукции<sup>35</sup>.

дополнительных работ, оплатой дополнительных работ по проектированию и размещению на корабле системы успокоения качки, превысили экономию при постройке от ликвидации одного яруса надстройки и уплотнённого размещения экипажа.

<sup>34</sup> Сейчас проще выпустить достаточное количество радиоприёмников, нежели построить проводную сеть от принимающего радиопузла к домашним громкоговорителям (радиоточкам). А когда в 1920-е гг. в СССР развёртывалась радиификация городов и сёл, производство радиоприёмников в количестве, необходимом для обеспечения радиоприёмником каждой семьи, было невозможно, и радиофицирование происходило на основе размещения на территории страны принимающих радиопузлов, от которых исходила проводная сеть, соединявшая приёмник радиопузла с громкоговорителями в домах.

<sup>35</sup> Советский телевизор УЛПЦТ-61 (унифицированный лампово-полупроводниковый цветной телевизор, диагональ экрана 61 см.; телевизоры разных серий УЛПЦТ с диагональю экрана 59 и 61 см производились с 1972 по 1989 г.) имел габариты 796×550×545 мм. Вес — 60 кг (в багажник седана такси «Волга» ГАЗ-24 в заводской



Если анализировать состав спектра демографически обусловленных потребностей, то:

- номенклатура потребностей, удовлетворение которых требует больших энергозатрат, практически неизменна на протяжении истории<sup>36</sup>;
- подавляющее большинство демографически обусловленных потребностей, на удовлетворение которых работают сельское хозяйство, промышленность и транспорт, — это материалоемкие и энергоёмкие потребности.

И на удовлетворение многих из них ныне требуется такое же количество энергии (с учётом КПД), как и многие века тому назад:

---

упаковке он не вмещался, его с трудом можно было втиснуть через заднюю дверь только на сиденье машины или необходимо было заказывать для его перевозки машину большей вместимости). Потребляемая им мощность — около 250 Вт (1/4 мощности утюга или электрочайника наших дней). Цена во второй половине 1970-х гг. была установлена на уровне 650 — 680 рублей в зависимости от модификации, т.е. — почти шесть 130-рублёвых зарплат инженера. С конца 1970-х цена неоднократно увеличивалась: 715, 755, 780 руб. главным образом под воздействием инфляции рубля, имевшей место вследствие эмиссии, опережавшей в постсталинские времена рост производства в неизменных ценах.

Плазменные и жидкокристаллические телевизоры наших дней потребляют в 3 — 4 раза меньше энергии, а их цены (диагональ экрана — 61 см) от примерно 8 000 до 16 000 рублей, что в 4 — 2 раза меньше средней зарплаты, которая в сентябре 2014 г. составляла в России 31 071 рублей (по данным Федеральной службы государственной статистики). Правда УЛПЦТ-61 СССР производил сам, а в наши дни Россия телевизоры импортирует. При этом следует отметить, что цветное телевидение в СССР начало распространяться с 1967 г. и представляло собой освоение французской системы SECAM по договорённости с Францией 1965 г., а разработка конструкции и технологий производства отечественных цветных телевизоров осуществлялась при участии французской стороны. Цветное телевидение стало широко распространённым с середины 1970-х гг., но только к 1987 г. оборудованием для цветного вещания были оснащены все телецентры СССР. При этом до 15 % выпуска цветных телевизоров разных моделей стандарта УЛПЦТ, производимых в СССР, экспортировались.

О том же на примере развития автопрома:

«В 1910 — 1911 годах Fiat построил два автомобиля с четырёхцилиндровыми двигателями объёмом 28,3 литра и мощностью около 300 л.с. Автомобиль Fiat Blitzen Benz оснащён самым большим 4-х цилиндровым двигателем в мире» [113]. Данных о расходе топлива найти не удалось. См. видео по ссылке: <http://autoservice.ltd.ua/watch/9ooiZeYmYjE>.

С 1930 г. по 1940 г. «Кадиллак» производил автомобили с 16-цилиндровыми двигателями, рабочим объёмом 7,4 л. Модель «Кадиллак-452» 1930 г. с 16-цилиндровым двигателем мощностью 165 — 180 л.с. имела средний расход топлива 28 л. на 100 км. В 2015 г. 8-цилиндровый двигатель Mercedes AMG V8, рабочим объёмом 6,3 л, развивает мощность 487 л.с. и имеет расход топлива от 9,4 до 13 л на 100 км в разных режимах на различных моделях, которые им комплектуются.

Советский лимузин ЗиС-110, появившийся в 1945 г. и выпускавшийся до 1958 г., имел 8-цилиндровый двигатель рабочим объёмом 6 л мощностью 140 л.с. и потреблял 23 л бензина (октановое число 66 — на тот период наиболее высококачественный бензин в СССР) на 100 км пути (его бронированная версия ЗиС-115 имела форсированный двигатель мощностью 162 л.с., который потреблял 27,5 л бензина на 100 км).

ВАЗ заявляет технические характеристики далеко не самой передовой по мировым рейтингам технического совершенства «Приоры» (2007 г.): она, имея двигатель рабочим объёмом 1,7 л и мощностью 98 л.с., в городском цикле расходует 8,5 л бензина АИ-95 (октановое число — 95) на 100 км, а в загородном цикле — 6,7 л.

В начале 2014 г. «уникальный трехцилиндровый гибридный двигатель представил Nissan. При объёме всего в полтора литра его мощность составляет невероятные 400 лошадиных сил, а вес всего 40 килограммов. Кроме бензинового мотора, в состав гибридной силовой установки входит электрический двигатель, пятиступенчатая трансмиссия и система рекуперации кинетической энергии при торможении, которая позволит автомобилю значительную часть времени передвигаться исключительно на электротяге. Турбогибрид ещё и очень компактен. В Nissan подчеркивают, что мотор подходит под требования ручной клади большинства авиакомпаний. Откатывать инновационную силовую установку будут на гоночном прототипе ZEOD RC, который в этом году дебютирует в гонках «24 часа Ле-Мана» [155].

КПД лучших советских магистральных паровозов серий ЛВ и П-36 (разработаны и выпускались после завершения Великой Отечественной войны, главный конструктор Лев Сергеевич Лебединский (1898 — 1968)) был близок к 9,3 %, на одном из экспериментальных паровозов СССР 1953 г. ожидали получить КПД около 11 %, КПД большинства паровозов первой половины XX века был в диапазоне примерно от 7 до 8 %. КПД тепловоза порядка 25 — 30 %. КПД электровозов доходит до 88 — 91 %, а КПД всей системы электрической тяги на железных дорогах достигает примерно 30 % (при питании преимущественно от тепловых электростанций) и до 50 — 60 % (при питании от гидроэлектростанций).

<sup>36</sup> Если не вдаваться в её детализацию, то она неизменна: см. пирамиду потребностей Маслоу и её соотношение в выдержке из ветхозаветной книги Сирах (см. раздел 7.5), что лежит в основе её предсказуемости на десятилетия вперёд (см. рис. 9.2-2 и пояснения к нему) в русле общественно необходимой циклической решения задач государственного управления, представленной на рис. 9.1-1.

- для выпечки одной тонны хлеба ныне требуется столько же энергии, как и 5 000 лет тому назад и сколько будет требоваться спустя 5 000 лет;
- для обжига керамики ныне требуется столько же энергии, как и на заре становления гончарного дела;
- объём энергозатрат на разрушение грунта с целью его выемки и перемещения в ходе строительных работ определяется механическими свойствами грунта и эти величины неизменны на протяжении истории;
- эргономические требования человека к жилищу, размеры, качество и количество брёвен, необходимых для строительства коттеджей в стиле «дом крестьянина середняка» (см. раздел 9.3) — неизменны на протяжении истории.

И такого рода примеров — множество во всех отраслях народного хозяйства, и это множество охватывает практически всю номенклатуру спектра демографически обусловленных потребностей, удовлетворение которых требует работы сельского хозяйства, промышленности и транспорта. Именно по этой причине рост энерговооружённости цивилизации и рост КПД техники, технологий и организации под воздействием научно-технического прогресса делают жизненно состоятельной философию долгосрочного планирования, представленную графически на рис. 9.4.3-1.

Может быть поставлен вопрос о возникновении под воздействием научно-технического прогресса и социокультурного развития новых запросов общества и соответственно — новых рынков продукции (включая и услуги). Рассмотрим этот вопрос на примере появления рынка алюминия и его сплавов. В конце XIX — в первое десятилетие XX века можно было сколь угодно много говорить о перспективности алюминия и его сплавов в качестве конструкционных материалов. Но рынок алюминия и его сплавов, действительно ставших конструкционными материалами, а также и рынки продукции, в состав которой вошёл алюминий и его сплавы, возникли только в результате того, что энергопотенциал общества вырос и позволил развить соответствующие производства в промышленных количествах, не ущемляя при этом развития других отраслей и, соответственно, не ущемляя сложившихся к тому времени возможностей удовлетворения иных потребностей общества.

Эта же закономерность прослеживается и в развитии транспорта. Ниже на рис. 9.4.3-2 представлены сравнительные данные об энергозатратах при осуществлении грузовых и пассажирских перевозок различными видами транспорта без учёта энергозатрат на развитие соответствующих инфраструктур.



Рис. 9.4.3-2. ЭНЕРГОЗАТРАТЫ ПРИ ОСУЩЕСТВЛЕНИИ ГРУЗОВЫХ И ПАССАЖИРСКИХ ПЕРЕВОЗОК РАЗЛИЧНЫМИ ВИДАМИ ТРАНСПОРТА В СССР.

Новые более энергозатратные виды транспорта появлялись и становились достаточно широко распространёнными только по мере того, как нарастал энергопотенциал общества. Они вытесняли прежние виды транспорта только в том случае, если выигрыш в быстродействии перевозок позволял окупить эти дополнительные энергозатраты за счёт общего роста производительности труда во многоотраслевой производственно-потребительской системе.

Ещё один пример носит социокультурный характер. Появление и развитие интернета позволяет удовлетворить потребности людей в доступе к информации в целях личностного развития не за счёт

многократного увеличения номенклатуры и тиражей издаваемых книг, а за счёт развития и распространения соответствующих технологий и их носителей, что в принципе позволяет сократить объёмы производства бумаги и печатных изданий со всеми благими последствиями такого рода сокращения для биосферы и экологической обстановки<sup>37</sup>.

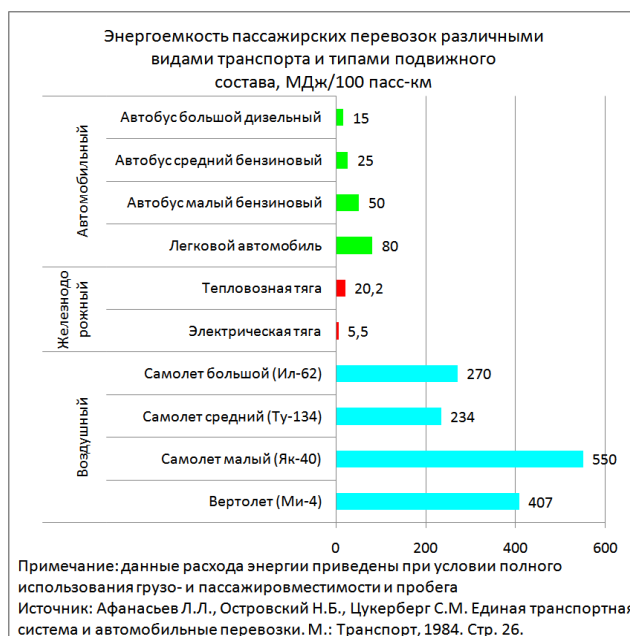
Общезначимый закон сохранения энергии в жизни цивилизации сочетается с социально-психологической инерцией потребления, вследствие чего рынки новых видов продукции (в том смысле, что ранее не было аналогов этих видов продукции, решающих те же задачи, но менее эффективно) возникают под воздействием сочетания обоих факторов:

- рост энергопотенциала и рост КПД элементов техносферы создают условия для возникновения рынков новых видов продукции и услуг, создаваемых на основе достижений научно-технического прогресса;
- а психологическая инерция потребления, особенно при нехватке продукции по отношению к исторически сложившимся потребительским запросам общества, некоторое время препятствует переориентации энергопотенциала и производственных мощностей на обслуживание рынков новых видов продукции и услуг.

Для того, чтобы такая переориентация энергопотенциала и прежних производственных мощностей произошла, платёжеспособный спрос должен начать перераспределяться между рынками старой и новой продукции, и только его перераспределение может стать стимулом к перетоку капитала из старых отраслей в новые отрасли, поскольку старое отлаженное производство, на основе проверенных технологий и организации, в условиях стабильного «финансового климата» приносит гарантированный доход, в отличие от не гарантированного по прибылям создания с нуля новых отраслей и наращивания их производственных мощностей. Источником перераспределения платёжеспособного спроса в номинальной кредитно-финансовой системе могут быть снижение номинальных цен за счёт роста энергетического стандарта обеспеченности платёжной единицы или эмиссия средств платежа.

Планирование развития экономики предполагает решение ещё одной задачи, которая не может быть решена в системе долгосрочного планирования на основе соотношений 9.4.3-1 и 9.4.3-2 и их отображения в форме рис. 9.4.3-1. Философия долгосрочного планирования, отображённая на рис. 9.4.3-1, предполагает построение хронологически преемственной последовательности межотраслевых балансов продуктообмена на основе натуральной или стоимостной формы учёта потребностей и продукции.

Даже если такая последовательность строится на основе стоимостной формы учёта потребностей (общества и государства) и продукции<sup>38</sup>, необходимой для их удовлетворения, то она никоим образом не отражает какой бы то ни было «финансовый климат» и не даёт никаких рецептов для его формирования, поскольку балансовые модели типа 6.1-3, 7.1-1 и 9.4.3-1 отображают только организационно-технологические аспекты функционирования многоотраслевой производственно-потребительской системы в процессе производства ею продукции, представленной в форме вектора-столбца валового выпуска продукции ( $x$ ) и вектора-столбца конечной продукции ( $f$ ).

С позиций методологии ДОТУ, народное хозяйство государства это — суперсистема. Наивысшее качество управления в суперсистемах достигается в сочетании структурного и бесструктурного способов управления. Торговля это — процесс реализации потоков бесструктурного управления производственным и внепроизводственным продуктообменом. Конкретика торговли всегда обусловлена сложившимся «финансовым климатом», а устойчивость продуктообмена, прежде всего, — производственного требует, чтобы «финансовый климат» на интервалах времени, превосходящих длительность наиболее продолжительных технологических циклов в народном хозяйстве, менялся медленно по отношению к организационно-технологически обусловленным возможностям изменения

---

<sup>37</sup> Конечно, если не культивировать бюрократию, которая, злоупотребляя компьютерной техникой и не умея пользоваться безбумажным делопроизводством, в состоянии уничтожить бумаги больше, чем её потребляет полиграфическая промышленность в глобальных масштабах.

1 тонна бумаги — это от 12 до 24 зрелых дерева (5 — 6 кубометров древесины), около 250 — 350 кубометров воды, которая подлежит последующей очистке (это отдельная тема) и до 2000 кВт×час электроэнергии.

<sup>38</sup> При её построении стоимостной учёт может осуществляться:

- в номинальных ценах некоего базового года, которые принимаются неизменными для всей последовательности производственных циклов;
- в энергоинвариантных ценах, получаемых в результате отнесения всех цен, на основе которых строится балансовая модель, к стоимости единицы учёта энергопотребления, которые также принимаются неизменными для всей последовательности производственных циклов (этот подход может быть реализован как в номинальной, так и в обезразмеренной по  $S + K$  кредитно-финансовой системе).

объёмов отраслевого выпуска на существующих производственных мощностях и их переориентации на выпуск иных видов продукции в соответствии с динамикой платёжеспособного спроса, а также — медленно по отношению к возможностям создания новых производств с нуля. Если «финансовый климат» меняется слишком быстро по отношению к названным возможностям, то бизнес-планы предпринимателей утрачивают устойчивость по предсказуемости и происходит более или менее ярко выраженный (в статистике) распад хозяйственных связей.

Поэтому реализация даже состоятельного плана развития экономики требует:

- либо полного отказа от рыночной саморегуляции в сфере производства, как то было в СССР, что неизбежно влечёт за собой множество негативных последствий, обусловленных невозможностью обеспечить должное качество управления исключительно на основе структурного способа управления (директивно-адресного, осуществляемого из одного иерархически наивысшего центра);
- либо организации государственного управления «финансовым климатом» в интересах реализации долгосрочного плана природно-общественно-хозяйственного развития.

«Финансовый климат» отображается «уравнением равновесных цен» (6.1-7 или его разновидность в форме 6.1-6), которое может быть основой и для моделирования и проектирования «финансового климата» [24], в котором выполнение плана и проявление организационно-технологически состоятельной предпринимательской инициативы в его русле — будет рентабельно.

Однако непредсказуемость хронологически преемственных последовательностей матриц коэффициентов прямых затрат  $A_1, A_2, \dots, A_k, \dots$  и матриц инвестиционных потребностей  $B_{k-1}, \dots, B_{k-m}$  в хронологически продолжительной последовательности производственных циклов  $\Delta T_1, \Delta T_2, \dots, \Delta T_k, \dots$ , к которой добавляется в этом случае и непредсказуемость последовательности векторов-столбцов преysкурантов  $p_1, p_2, \dots, p_k, \dots$  (за исключением компонент, отнесённых в состав базы преysкуранта), означает что эта задача тоже должна быть исключена из проблематики долгосрочного экономического планирования.

Она может решаться только в краткосрочной перспективе (в пределах вряд ли более 10 лет<sup>39</sup>) на основе определённости матриц коэффициентов прямых затрат и матриц инвестиционных потребностей и известного преysкуранта в сочетании с задачей построения структуры функционально-обусловленных уровней расходов предприятий, финансовой устойчивости отраслей и построения системы каналов денежного обращения, защищающей платёжеспособный спрос по демографически обусловленному спектру потребностей населения от деградиционно-паразитических устремлений некоторой части населения и работающих на удовлетворение их потребностей легальных и криминальных предпринимателей. Об этом речь шла в разделах 6.2 — 7.5. При этом если эмиссионная политика государства и политика распределения налогов, дотаций и субсидий обеспечивает функционирование многоотраслевой производственно-потребительской системы в режим пропорционального снижения стоимости характеристических «потребительских корзин» всех отраслей и всех групп населения, то рост покупательной способности платёжной единицы идёт в запас устойчивости бизнес-планов предприятий микроуровня и их разного рода объединений.

**«Бюджетное планирование» и «индикативное планирование», а также приистекающее из них макроэкономическое управление могут быть состоятельными настолько, насколько точно они отражают взаимосвязи полученных в них финансовых показателей с динамикой реального производственного и внепроизводственного продуктообмена, единственным инструментом моделирования которой на основе первичных данных (а не вторичных оценок, получаемых на основе первичных данных) являются динамические балансовые модели.**

Также в краткосрочной перспективе (в пределах вряд ли более 10 лет) в планировании могут быть учтены тенденции и возможности внедрения достижений научно-технического прогресса в народное хозяйство, в деятельность государственного аппарата и в быт населения, настолько, насколько эксперты могут жизненно состоятельно оценить изменения матриц коэффициентов прямых затрат, матриц инвестиционных потребностей и преysкуранта.

Ранее о научно-техническом прогрессе говорилось, что он идёт в запас устойчивости государственного плана природно-общественно-хозяйственного развития и служит залогом достижения предусмотренных планом характеристических показателей состояния природной среды,

---

<sup>39</sup> Т.е. это не более, чем 2 производственных цикла продолжительностью по 5 лет, и не более 10 циклов продолжительностью по 1 году.

общества и его культуры, народного хозяйства в более короткие сроки или на более высоком качественно уровне жизни. Однако плановая экономика СССР, хотя и имела эпохальные достижения в области научно-технического прогресса, но они носили единичный характер при всей их масштабности и эпохальности, а массовый научно-технический прогресс протекал и протекает в так называемых «развитых» странах с якобы либерально-рыночной экономикой. Но, как уже отмечалась ранее, в их хозяйственных системах Дж.К. Гэлбрейт выделял две подсистемы — «рыночную» и «планирующую», а И.В. Сталин ещё ранее указывал, что в них происходит «подчинение государственного аппарата монополиям» [121]. И эти характеристические свойства экономик так называемых «развитых» стран не имеют ничего общего с либерально-рыночным пропагандистским идеалом, о невмешательстве государства в экономику.

Поэтому вопрос о трансформации потенциала научно-технического прогресса из запаса устойчивости плана природно-общественно-хозяйственного развития в реальное повышение качества жизни общества во всех аспектах нуждается в особом рассмотрении.

## 10. Научно-технический прогресс как фактор цивилизационного развития

### 10.1. «Научно-внедренческий цикл» — ключевое понятие для организации управления научно-техническим прогрессом

Как было указано в разделе 8, обеспечение наивысшего уровня экономической безопасности общества и государства в широком смысле, *рассматриваемое только в аспекте технологий и организации производства и потребления продукции*<sup>1</sup>, это — достижение статуса мирового лидера-координатора научно-технического прогресса. Однако, как было отмечено в разделе 9, в силу непредсказуемости научно-технического прогресса он не может быть учтён в долгосрочном планировании природно-общественно-хозяйственного развития, хотя задаваемая государственным планом структура уровней функционально обусловленных расходов предприятий может либо способствовать научно-техническому прогрессу, либо быть нейтральной по отношению к нему, а может ему препятствовать. Но сама структура *ФОУР*, даже если она и способна поддерживать высокие темпы научно-технического прогресса, не гарантирует самого прогресса, поскольку научно-технический прогресс в своей основе имеет процессы не финансового по их существу характера. Потому решение задачи достижения высоких темпов научно-технического прогресса требует рассмотрения всей совокупности факторов в их взаимосвязи.

Для того, чтобы научно-технический прогресс имел место и обеспечивал *экономическую безопасность общества и государства в широком смысле на наивысшем уровне*, необходимо, чтобы:

- общество в целом и его наука как социальный институт генерировали идеи,
- а многоотраслевая производственно-потребительская система была восприимчива к научно-техническим идеям, порождённым как отечественной наукой, так и зарубежной.

Государственность же, будучи организатором многих сфер жизни общества и деятельности других общественных институтов, может либо содействовать научно-техническому прогрессу и его течению высокими темпами, либо препятствовать ему, не являясь однако при этом «субъектом» научно-технического творчества (непосредственным творцом).

Однако к настоящему времени тема генерации научно-технических идей и восприимчивости народного хозяйства к ним не находит должного освещения:

- ни в экономической литературе (поскольку в решающую роль в научно-техническом прогрессе играют факторы, лежащие далеко от проблематики финансирования и материально-технического обеспечения научных исследований и внедрения их результатов в жизнь, рассмотрением чего ограничивается экономическая наука),
- ни в социально-философской и политологической литературе (вследствие того, что гуманитарии в большинстве своём плохо знакомы с процессами выработки и внедрения в жизнь общества научных знаний естественных и технических наук, на достижениях которых основывается научно-технический прогресс).

Тем не менее задача обеспечения экономической безопасности общества и государства в широком смысле на наивысшем уровне требует ясного понимания закономерностей, которым подчинено течение научно-технического прогресса и на которые политика государства должна опираться для того, чтобы государство занимало передовые позиции в науке и технике.

Рассмотрение этой проблематики мы будем вести на основе методологии ДОТУ, позволяющей интерпретировать психику личности, коллективную психику общества, культуру общества в целом и субкультуры в её составе как информационно-алгоритмические системы, и тем самым — преодолеть кризис «фрагментации общественности».

\* \* \*

Высокие темпы научно-технического прогресса проистекают из способности общества к массовому осуществлению *в разумные сроки* научно-внедренческих циклов в полноте каждого из них во всех отраслях экономики.

---

<sup>1</sup> Иные аспекты обеспечения безопасности общественного развития — это применение достижений научно-технического прогресса к выявлению проблем, постановке и решению разного рода задач в жизни общества и человечества в целом.

«Научно-внедренческий цикл в его полноте» можно определить как социально-экономический процесс, начало которому даёт постановка исследовательских задач в области фундаментальной науки и который завершается тем, что её достижения воплощаются в производстве массово потребляемой продукции (включая и услуги).

«Разумность сроков» в данном контексте предполагает, что в ходе осуществления научно-внедренческого цикла:

- во-первых, достигается организационно-технологическая эффективность в решении каждой из частных задач в его составе (научно-исследовательских, проектно-конструкторских, технических, технологических, организационно-управленческих);
- во-вторых, обеспечивается отсутствие «нерациональных пауз», разделяющих моменты завершения одних и начала постановки и решения других частных задач в их преемственной последовательности в ходе осуществления научно-внедренческого цикла в его полноте.

Под «нерациональными паузами» понимаются паузы между преемственными этапами научно-внедренческого цикла, обусловленные: неинформированностью потенциальных участников последующих этапов о завершении предыдущих; непониманием руководителями разных уровней, а также и потенциальными разработчиками последующих этапов возможностей, открываемых имеющимися научно-техническими достижениями; пороками социальной организации; ошибками управления; прямым саботажем, провоцируемым конкурентами; утратой суверенитета, что может выражаться в государственном запрете на проявление интереса к тем или иным областям как естественности, так и гуманитарных дисциплин, к государственному культу заведомой лженауки; другими причинами. В результате такого рода особенностей культурной среды научно-внедренческий цикл на каких-то своих этапах оказывается не обеспеченным трудовыми ресурсами необходимой квалификации, информационно-алгоритмическими и технологическими ресурсами, производственными мощностями, финансированием и т.п., и потому протекает медленнее, чем возможно, либо «зависает», то есть «нерациональные паузы» обретают тенденцию «длиться вечно», либо какие-то его фрагменты, не успев влиться в полноценный процесс, забываются обществом.

Все такого рода причины могут быть устранены путём изменения господствующих в обществе миропонимания, этики, социальной организации и сложившегося общественного самоуправления, в результате чего продолжительность научно-внедренческого цикла будет стремиться к объективно возможному минимуму, обусловленному профессионализмом участников и достигнутым к его началу уровнем научно-технического и общекультурного развития общества.

При этом необходимо отметить, что в условиях интенсивно протекающей глобализации научно-внедренческие циклы в их полноте могут быть локализованы разными своими фрагментами в разных государствах, в результате чего государства, в чьей экономике осуществляются завершающие этапы соответствующих научно-внедренческих циклов, обретают конкурентные преимущества — подчас монопольного характера, позволяющие взимать монопольно высокие цены за экспортируемую ими продукцию, созданную на основе результатов научных исследований и опытно-конструкторских работ, проведённых в других странах<sup>2</sup>.

В таком случае экономическая отсталость государства (и соответственно, необеспеченность его экономической безопасности даже на минимальном уровне) может выражаться в том, что достижения его собственной фундаментальной науки или опытно-конструкторских разработок (если они есть) будут возвращаться в страну в виде технологий, организационных процедур и продукции, импортируемых из-за рубежа.

---

<sup>2</sup> В основе этого лежит формируемая рынком статистика распределения долей добавленной стоимости в цене готового наукоёмкого высокотехнологичного продукта по технологическим звеньям его производства, «склеиваемым» в единый технологический процесс рыночным механизмом. Закономерности рыночного ценообразования таковы, что чем дальше от добычи сырья и энергоносителей и их первичной обработки и чем ближе к завершению технологического цикла, — тем больше доля добавленной стоимости.

**Научные исследования в области фундаментальной науки (в том числе социально-философской) и опытно-конструкторские разработки не способны к непосредственной самокупаемости ни в короткие, ни в продолжительные сроки,** вследствие того, что получаемое в их ходе знание, рассматриваемое как продукт их деятельности, входит в состав коммерческих продуктов большей частью опосредованно, а не непосредственно, например, в форме «консалтинговой услуг». Эти работы окупаются опосредованно — *и только в масштабах всего народного хозяйства в целом,* — когда научно-внедренческие циклы завершаются выпуском массово потребляемой продукции.



- Это имело место в СССР в годы «застоя»<sup>3</sup> и, несмотря на общую деградацию науки за 1990-е годы, имеет место ныне в РФ, поскольку фундаментальная наука страны всё же достигает некоторых частных успехов, которые становятся общедоступным достоянием мировой науки.
- А передовое положение страны в аспекте развития техники и технологий может опираться на достижения зарубежной фундаментальной науки. Это имело место в Японии во второй половине XX века до начала ею массивных инвестиций в развитие собственной фундаментальной науки. После начала реформ Дэн Сяопина (1904 — 1997) по этому же пути идёт Китай.

Если обратиться к истории, то научно-внедренческие циклы в их большинстве предстают как случайные процессы, каждый из которых можно уподобить цепочке костяшек домино. Для того, чтобы научно-внедренческий цикл завершился, в такую цепочку, представляющую собой его образ-метафору, должен быть включён полный набор этапов-фрагментов, которые должны следовать друг за другом в некоторой «технологически преемственной» последовательности, для чего окончания одних фрагментов должны стыковаться с началами других этапов-фрагментов. Так, если на рис. 10.1-1 (ниже по тексту) последовательности костяшек, обозначенные «Фрагмент № 1» и «Фрагмент № 2», являются символами фрагментов некоего научно-внедренческого цикла, то цикл не может быть завершён до тех пор, пока между *костяшкой «1:5»* и *костяшкой «1:пусто»* не станет какая-то последовательность костяшек, обеспечивающих преодоление имеющейся несовместимости «5 — 1». Причём, если рассматривать научно-технический прогресс как совокупность научно-внедренческих циклов, то в терминах метафоры «домино» он предстанет как сеть, образованная множеством пересекающихся друг с другом выкладок «костяшек», в которых «костяшки-дублеты» типа «6:6», «1:1» образуют общие узлы двух и более научно-внедренческих циклов.



Рис. 10.1-1. ФОРМИРОВАНИЕ НАУЧНО-ВНЕДРЕНЧЕСКОГО ЦИКЛА В ЕГО ПОЛНОТЕ ИЗ ОБОСОБЛЕННЫХ ФРАГМЕНТОВ — СВОЕГО РОДА «ДОМИНО».

Правомерность такого подхода к анализу научно-технического прогресса покажем на двух широко известных примерах. Так со времён, когда Леонардо да Винчи (1452 — 1519) высказал идеи постройки вертолётки и подводной лодки, до их практической успешной массовой реализации в XX веке прошло более четырёх столетий.<sup>4</sup> За это время в области фундаментальной и прикладной науки, в области техники и технологий, в разных государствах было сделано множество открытий и изобретений, авторы которых в своём большинстве вряд ли думали о перспективах воплощения в жизнь этих двух идей, высказанных Леонардо да Винчи. Тем не менее результаты труда их всех

определили облик современной нам техносферы, в которой вертолётки и подводные лодки — всего лишь две частности, для появления которых, однако, надо было завершить всего лишь два научно-внедренческих цикла в их полноте.

Исторически сложившиеся культуры не эквивалентны друг другу в качестве среды, в которой реализуются научно-внедренческие циклы. История знает культуры, которые являются большей частью потребителями достижений научно-технического прогресса, не внося в него почти никакого своего вклада; знает культуры, которые некогда в прошлом внесли огромный вклад в научно-технический прогресс цивилизации, но потом по разным причинам перешли к потреблению

<sup>3</sup> Тогда сообщалось, что порядка 50 % и более изобретений, сделанных и зарегистрированных в СССР, возвращается в страну в виде импортируемой наукоёмкой высокотехнологичной продукции или созданных за рубежом технологий и реализующего технологии промышленного оборудования. Примером тому — технология непрерывной разливки стали.

<sup>4</sup> Подводные лодки стали оружием в ходе первой мировой войны XX века; вертолётки стали оружием и транспортом в 1950-е гг.

достижений других культур<sup>5</sup>; знает культуры, из которых пришли многие идеи, определившие облик тех или иных отраслей и сфер деятельности, но научно-внедренческие циклы, которым положили начало эти идеи, в их большинстве завершались в других культурах; знает культуры, в которых редко когда давали начало научно-внедренческим циклам, но в которых успешно завершали научно-внедренческие циклы, начало которым было положено в других культурах; знает культуры, отторгающие научно-технический прогресс, и воспринимающие процессы внедрения его результатов в качестве агрессии против них; знает культуры, которые ориентировались на осуществление научно-внедренческих циклов в их полноте и которые достигали в этом более или менее ярко выраженных успехов. Некоторые культуры на протяжении истории переходили из одного класса в другие классы. Причём всё это имело место в истории, когда терминов, в той или иной мере синонимичных термину «научно-внедренческий цикл», не было.

Из показанного выше представления научно-внедренческого цикла как социально-экономического случайного процесса следует, что объектом управления в процессе достижения наивысшего уровня экономической безопасности должна быть не столько хозяйственная система общества как таковая, не его кредитно-финансовая система, а прежде всего — его культурная среда, поскольку именно культурная среда оказывает воздействие на формирование психологии индивидов, миропонимания, мотивации поведения и этики, включая и этику делового общения. То есть культурная среда и её специфическая компонента — этика (прежде всего этика делового общения, а не что-либо иное) — открывают и закрывают те или иные возможности для осуществления в обществе научно-внедренческих циклов в их полноте как вообще, так и в разумные сроки.

Соответственно такому взгляду способность государства обеспечить во всех отраслях своего народного хозяйства массовое осуществление в разумные сроки научно-внедренческих циклов в их полноте и эффективное завершение в своей экономике научно-внедренческих циклов, начало которым было положено за рубежом, — ключ к достижению наивысшего уровня экономической безопасности суверенного государства в широком смысле.

---

<sup>5</sup> Например, из арабского языка в прошлом в мировую науку пришла изрядная доля терминологии математики, химии, астрономии, что было бы невозможно без лидерства арабской культуры в развитии науки в прошлые времена.

## 10.2. Инновационные проекты: способы управления

Инновационные проекты в своём большинстве включают в себя завершающие этапы научно-внедренческих циклов. И хотя инновационные проекты не являются научно-внедренческими циклами в их полноте, тем не менее анализ осуществления инновационных проектов позволяет понять многое в том, что необходимо для реализации научно-внедренческих циклов в их полноте и, как следствие, — для обеспечения наивысшего уровня экономической безопасности.

Если обратиться к истории, то в ней можно найти примеры успешного осуществления разного рода инновационных проектов. Примерами такого рода являются создание Центрального аэрогидродинамического института (ЦАГИ, основан в 1918 г., когда шла гражданская война и победа в ней «красных» во мнении многих была ещё под вопросом), положившего начало развитию авиации и космонавтики в СССР на научно-промышленной основе, и Манхэттенский проект в США (создание первых атомных бомб в годы второй мировой войны).

Для обоих проектов характерны общие черты:

- компетентные в определённых областях науки и техники люди уведомили представителей государственной власти о наличии определённой проблемы, о необходимости и путях её возможного решения;
- представители государственной власти осознали объективное наличие проблемы и необходимость её решения в интересах осуществления политики государства и дальнейшего развития общества;
- представители государственной власти выявили и других компетентных людей, *обладающих творческим потенциалом*, необходимым для решения проблемы;
- представители государственной власти предоставили выявленным компетентным людям необходимые для решения проблемы ресурсы и должностные полномочия;
- в процессе осуществления проекта представители государственной власти вели диалог *по научно-техническому существу проблем и путей их решения (т.е. вопрос о финансировании только сопутствовал обсуждению научно-технической проблематики, а не был доминирующим в этих диалогах)* с компетентными людьми, принявшими на себя миссию решения проблемы, и оказывали их деятельности поддержку, предоставляя в распоряжение подвластные государству *разнородные* ресурсы по мере необходимости;
- проекты достигли успеха.

В русле такой алгоритмики на протяжении десятилетий и в США, и в СССР были успешно осуществлены многие проекты, некоторые из которых стали знаковыми характеристиками XX века. Однако научно-техническое отставание СССР от США, если оценивать уровень развития техносферы не по отдельным достижениям (пусть и эпохальным), а по массово производимой продукции, технологиям и организации её производства и сбыта, стало к середине 1970-х гг. объективной данностью. И осознание этого факта не только руководством, но и широкими массами населения СССР стало главной причиной, вследствие которой во второй половине 1980-х гг. была продекларирована попытка модернизации, получившая название «перестройка» и завершившаяся крахом культуры СССР и распадом государства, общего всем его народам.

Если анализировать причины такого рода итогов развития обеих «сверхдержав» в XX веке, то выяснится, что:

- В СССР описанный выше алгоритм осуществления инновационных проектов был единственным и безальтернативным.

О том, как он соотносился с системой хозяйствования на основе государственного планирования социально-экономического развития и централизованного иерархически многоуровневого директивно-адресного управления осуществлением планов, было сказано в разделе 9.4.2: несостоятельные попытки прогнозировать научно-технический прогресс, невозможность своевременного включения всех необходимых работ в государственный план, незащищённость системы планирования и хозяйствования от ошибок и диверсий в целеполагании, в разработке и осуществлении планов.

- А в США помимо этого алгоритма инновационные процессы массово протекали двумя другими способами:
  - 1) в русле алгоритма, структурно аналогичного описанному выше, но в котором роль государственного аппарата принимали на себя директораты крупных корпораций (фирм, принадлежащих «планирующей системе», если пользоваться терминологией Дж.К. Гэлбрейта), и
  - 2) инновации пролагали себе дорогу вне русла этого алгоритма в стихии рыночной самоорганизации макроэкономической системы.

Исследованиями вопроса о том, как научно-технический прогресс пролагает себе дорогу в жизнь (т.е. тем, как реализуются научно-внедренческие циклы в их полноте), ни в одном, ни в другом государстве содержательно почти никто не занимался. Правящие «элиты» и наука обеих стран по разным причинам в конечном итоге ограничились признанием факта выявившегося превосходства так называемой «рыночной экономики» ведущих капиталистических стран над экономикой СССР, управляемой централизованно директивно-адресным способом (т.е. «командно-административной системой», если пользоваться терминологией времён «перестройки»).

Однако переход в постсоветской РФ к «рыночной экономике» на основе ориентации политики на осуществление либерально-рыночной экономической модели не только не решил проблем (в том числе и инновационного развития) народного хозяйства и общества в целом, но создал те проблемы, которых в СССР не было вовсе, и усугубил те, что были. В результате перехода к либерально-рыночной экономической модели рухнули даже те отрасли, которые в СССР были на мировом уровне (тяжёлое станкостроение), а в ряде случаев задавали «мировой уровень» (самолётостроение, вертолётостроение, ракетно-космическая промышленность) и которые были вполне конкурентоспособны на мировом рынке (морской торговый флот, рыбопромысловый флот<sup>1</sup>, промышленное строительство за пределами СССР — не только в странах-участницах Совета экономической взаимопомощи, но и в капиталистических странах — таких, как Египет, Индия и некоторых других).

Если исходить из того, что большинство населения страны отдачи от реформ 1990-х не получили и никогда не получат при господстве идей *монетаризма как наиболее экстремистского выражения буржуазного либерализма*, то сам факт перехода к «рыночной экономике» в РФ не может расцениваться как неоспоримое достижение или, хотя бы, как создание основы, гарантирующей в последующем успешное развитие страны *ко благу её народов*.

Такой итог и перспективы РФ на основе проведённых в 1990-е гг. реформ — неизбежный результат крайне поверхностного понимания функционирования рыночного механизма (см. разделы 1 — 7) и алгоритмики инновационного развития социально-экономических систем государств как политиками, так и консультировавшими их экономистами (идеологами реформ) в период, предшествовавший началу реформ, а также — и в период их проведения.

Причины такого положения дела состоят в том, что реформаторы 1990-х в своей политике опирались на неадекватные «теории» чикагской «научной» школы, олицетворяемой М. Фридманом (1912 — 2006), а переход к рыночной экономике (тем более не регулируемой государством на основе жизненно состоятельной системы планирования природно-общественно-хозяйственного развития) вовсе не гарантирует в перспективе научно-технического лидерства страны, поскольку **рыночная среда — только один из проводников процессов, в которых научно-внедренческие циклы в их полноте могут реализовываться.**<sup>2</sup> И в зависимости от объективно сложившихся параметров настройки рынка («финансовый климат», порождаемый узаконенной и фактически поддерживаемой в хозяйственной деятельности структурой функционально обусловленных расходов предприятий и налогово-дотационной политикой государства — см. разделы 6.2 и 7), а также и от ряда других — внеэкономических по их сути — факторов проводимость этой среды может меняться в очень широких пределах: от полной невозможности осуществления научно-внедренческих циклов вне русла директивно-адресного государственного управления (как это было в СССР<sup>3</sup> и имеет место в постсоветской России) до осуществления их в сроки, близкие к объективно минимально возможному.

---

<sup>1</sup> Рыбопромысловый флот СССР был второй по тоннажу в мировом рейтинге.

<sup>2</sup> Это подобно тому, что если некий электроагрегат требует питания трёхфазным током, но запитана только одна фаза, то электроагрегат работать не будет.

<sup>3</sup> Самые простые примеры.

В СССР на протяжении многих десятилетий выпускались электрические чайники и самовары, однако ни один завод-изготовитель не ввёл в их конструкцию автоматику, которая выключала бы чайник, когда вода в нём начинает кипеть. Но если бы такое указание дал Генеральный секретарь ЦК КПСС, то все заводы-изготовители в течение месяца ввели бы в конструкцию электрочайников и самоваров автоматику такого назначения.

Так же и для того, чтобы построить ВАЗ с помощью «Фиата» или начать производить с технической помощью «Рено» изначально морально устаревший «Москвич-2141» (последняя модель АЗЛК, на основе переработки «Симки-1308» 1973 г.), потребовалось решение Политбюро ЦК КПСС. Решить такого рода вопросы на уровне хотя бы Минавтопрома было невозможно, хотя в экономике развитых капиталистических стран они решаются на уровне директората фирмы без привлечения высшего руководства страны.

Т.е. в СССР явно не соблюдались высказанные А. Линкольном жизненно состоятельные принципы взаимоотношений государства и общества, в которых выражается динамика разграничения компетенций (включая и хозяйствующих субъектов):

Последнее имеет место в Японии на протяжении нескольких последних десятилетий. При этом обратим внимание ещё раз на то, что изрядная доля научно-внедренческих циклов, завершающие (и наиболее коммерчески эффективные) этапы которых на протяжении всего этого времени реализовывались в Японии и обеспечили ей статус одного из лидеров научно-технического прогресса, в своей основе имели фундаментальные исследования и опытно-конструкторские разработки, осуществлённые за её пределами, — вне юрисдикции государственности Японии и вне сферы проникновения инвестиций её частного бизнеса.

Теории менеджмента и экономические теории, выражающие финансово-счётный подход, в силу причин, которые могут быть поняты из соотнесения с ДОТУ, — дурная основа для того, чтобы объяснить приведённые факты и дать адекватные жизни ответы на вопросы, возникающие в связи с осуществлением научно-внедренческих циклов в разных странах и столь разительным отличием в их научно-техническом развитии. Поэтому, чтобы понять алгоритмику осуществления научно-внедренческих циклов и возникновения препятствий в их осуществлении, посмотрим на эту проблематику с позиций ДОТУ.

Согласно ДОТУ управление (а равно — самоуправление) может осуществляться структурным и бесструктурным способами (см. раздел 4).

В жизни обществ бесструктурное управление прослеживается прежде всего по процессам обмена информацией между членами общества и разного рода их объединениями, поскольку возникающие в процессе бесструктурного управления структуры далеко не во всех случаях обретают юридическую оформленность. А кроме того структуры, возникающие в процессе бесструктурного управления, могут стабилизироваться и стать носителями структурного управления, а в каких-то иных случаях возникшие в бесструктурном управлении структуры могут *распасться: либо по достижении ими целей управления, либо не выдержав давления среды или вследствие неадекватности информационно-алгоритмического обеспечения деятельности образовавших их элементов.*

Если соотноситься с этими положениями ДОТУ, и вернуться к вопросу об алгоритмике осуществления научно-внедренческих циклов в СССР и в США, то остаётся сделать вывод о том, что:

**В СССР** научно-внедренческие циклы в целом и инновационные проекты в их составе осуществлялись исключительно структурным способом в русле алгоритмики директивно-адресного государственного — моноцентричного — управления, а бесструктурное управление в силу разных причин было статистически редким явлением, не оказывавшим какого-либо заметного результата на научно-техническое развитие страны в целом.

Максимальное количество проектов, которыми один центр способен эффективно управлять на основе структурного способа, ограничено. Это — следствие наличия некоего объективного предела возможностей любого центра управления адекватно обрабатывать необходимые объёмы информации в темпе, необходимом для успеха всей совокупности проектов. При этом, в конечном счёте, всё управление сводится к мощности психики руководителя этого центра персонально, поскольку его ограниченные возможности (даже возможности гения) не могут быть увеличены ни наращиванием численности персонала, ни какой-либо структурной реорганизацией. Поэтому сведение в государстве управления научно-техническим прогрессом исключительно к структурному способу (а тем более — государственная монополизация управления научно-внедренческими циклами и инновационными проектами) неизбежно влечёт за собой подтормаживание научно-технического прогресса и отставание страны от геополитических конкурентов, которые в своей политике инновационного развития достаточно эффективно опираются как на структурный, так и на бесструктурный способы управления<sup>4</sup>. Хотя и в случае опоры исключительно на структурный способ управления какие-то *единичные* инновационные проекты в пределах возможностей центра управления могут выполняться вполне успешно, как это было в СССР (а в ряде случаев — и более успешно, чем у конкурентов).

В силу этого обстоятельства опора исключительно на структурный способ управления и повлекла за собой неэффективность государственного управления СССР в годы «застоя» и вызвала

- 
- «Законная задача правительства — делать для общества людей всё то, что им нужно, но что сами они, выступая каждый в своём индивидуальном качестве, не могут сделать совсем или не могут сделать хорошо»;
  - «Мы не поможем людям, делая за них то, что они могли бы сделать сами».

<sup>4</sup> В этом одна из причин хронической научно-технической отсталости России-СССР-России, в которой всё делается только во исполнение «царёва указа». И научно-технический прогресс во времена Петра I и И.В. Сталина имел место во многом вследствие того, что «цари» лично тянули его на себе и проталкивали в общество.

В этом же одна из причин близких к нулю темпов научно-технического прогресса в КНДР.

прогрессирующее научно-техническое отставание страны, которое только усугубилось в результате проведения реформ, реализовавших переход к либерально-рыночной экономической модели.

**В США** научно-внедренческие циклы осуществлялись структурным способом в разного рода государственных проектах (Манхэттенский проект, программа создания и развития атомного подводного флота, космические программы и т.п.), а также — в инновационных проектах, осуществлявшихся крупными корпорациями (фирмами, принадлежащими «планирующей системе», если пользоваться терминологией Дж.К. Гэлбрейта). Но наряду со структурным способом управления в США рыночная и культурная среда в целом была достаточно эффективными проводниками бесструктурного управления. И именно благодаря этому бесструктурному управлению научно-внедренческие циклы в США достаточно массово осуществлялись за пределами структурного управления инновационными проектами со стороны государства и директоратов корпораций. Это и обеспечило США мировое лидерство в научно-техническом прогрессе по многим показателям, определяющим качество жизни общества.

Благодаря этой же бесструктурно управляемой составляющей Япония является одним из лидеров научно-технического прогресса, завершая научно-внедренческие циклы, которым дали начало фундаментальные исследования и опытно-конструкторские разработки, проведённые в других странах.

Этой составляющей бесструктурного управления научно-техническим прогрессом не было в СССР. Но её нет и в постсоветской РФ. А проблема организации эффективного бесструктурного управления (самоуправления) инновационным развитием страны шире, нежели проблема перехода к «рыночной экономике» от экономики, управляемой исключительно директивно-адресно.

Какие-либо «пилотные проекты» (типа «Сколково», «Роснано» и т.п.), основанные на структурном управлении, даже в том случае, если они эффективны на своих направлениях, В ПРИНЦИПЕ не могут заменить собой эту отсутствующую составляющую «самореализации» научно-технического прогресса на основе бесструктурного управления по причинам ограниченности возможностей обработки информации в структурном управлении, исходящем из какого-то одного центра даже при наличии тематически специализированных иерархий структур (как это было в СССР, где существовал специфический набор специализированных отраслевых министерств и ведомств, академий наук, отраслевых и академических научно-исследовательских институтов и проектно-конструкторских бюро).

Бесструктурный способ управления, тоже имеет свои ограничения, определяющие возможности его применения, но он позволяет более полно реализовать потенциал суперсистемы в целом в решении разного рода задач за счёт поддержки процессов, которые в ней не охватывает система структурного управления. Кроме того, исторически реально в подавляющем большинстве случаев структурное управление выкристаллизовывается из бесструктурного, если решение задач, решаемых бесструктурным управлением, обретает для общества значимость, не преходящую на протяжении достаточно длительного времени, в течение которого спонтанно сложившаяся структура обретёт устойчивость и начнёт воспроизводить себя в преемственности поколений (возможно при этом модифицируясь в соответствии с «вызовами времени»).

Соответственно этим особенностям структурного и бесструктурного управления успех инновационного развития страны требуют освоения навыков и организации эффективного государственного бесструктурного управления осуществлением: 1) научно-внедренческих циклов в их полноте в самой РФ и 2) завершения на территории РФ научно-внедренческих циклов, начало которым дали зарубежные фундаментальные исследования и опытно-конструкторские разработки. А для этого необходимо понимать, как в научно-внедренческом цикле связаны друг с другом экономическая и информационно-алгоритмическая (во всех её проявлениях) составляющие процесса.

### 10.3. Система образования как фактор генерации научно-технического прогресса

Научно-технический прогресс — порождение человеческого субъективизма. Для того, чтобы появилась жизненно состоятельная научная или техническая идея, субъективизм должен обладать двумя качествами:

- познавательно-творческий потенциал личности должен быть освоен в достаточной для этого мере и быть активным в области научно-технического творчества;
- личность должна быть осведомлена о тех достижениях науки и техники, которые являются необходимыми предпосылками для возникновения новой идеи и её реализации в жизни общества.

Причём первое может компенсировать отсутствие второго только отчасти: т.е. если творческий потенциал освоен настолько, что личность в состоянии произвести с нуля самостоятельно неизвестные ей знания, необходимые для достижения нового рубежа в научно-техническом прогрессе, то она может чего-то не знать из того, что уже наличествует в культуре. Но в подавляющем большинстве случаев для получения новых достижений необходимы оба фактора, и оба этих фактора закладываются изначально в семье, а только потом система образования развивает их, придавая им определённую направленность и создавая предпосылки к их реализации в деятельности общественного института, названного «Наука» (см. таблицу 7.5-1. «Объективно необходимые функции и взаимосвязи общественных институтов»). Итоги перестройки и последующих реформ, повлекли такие изменения в характере деятельности общественных институтов и в их взаимодействии друг с другом, что следует выработать и реализовывать политику преодоления разнородного ущерба, нанесённого стране либеральными реформами. Это касается и проблематики научно-технического прогресса.

Так 13.05.2014 г. в программе «Невское утро» «Радио России» выступал ректор Санкт-Петербургского электротехнического университета «ЛЭТИ» Владимир Михайлович Кутузов. Он рассказал, что спустя несколько лет после того, как результаты ЕГЭ стали безальтернативными при отборе претендентов на обучение в вузах, в ЛЭТИ столкнулись с массовой неготовностью выпускников средних школ к дальнейшему обучению. Для выявления реального уровня подготовки только что принятым первокурсникам было предложено решить контрольные работы по физике и математике, которые использовались в ЛЭТИ на вступительных экзаменах до введения ЕГЭ. Результат оказался обескураживающим: средний балл по математике составил 2,6,<sup>1</sup> а по физике — 2,4.

Если вспомнить 1970-е гг., то в ЛЭТИ и в других ведущих отраслевых вузах СССР проходной балл на некоторые наиболее интересные и перспективные в аспекте научно-технического прогресса специальности был выше 23.<sup>2</sup> В другом своём выступлении в этой же программе в апреле 2015 г. В.М. Кутузов сообщил, что такие контрольные для первокурсников стали ежегодными и обязательными, и по их итогам те, кто получил оценки 3 и ниже, по субботам обязаны посещать дополнительные занятия, а те, кто получил оценки 4 и 5, могут посещать эти дополнительные занятия, если пожелают.

Ректор МИФИ Михаил Николаевич Стриханов заявил, что первый семестр во многих вузах превратился в РАБФАК 1930-х гг., поскольку первокурсников приходится доучивать, чтобы они могли освоить учебные программы своих вузов<sup>3</sup>.

Такие итоги реформы системы образования в постсоветской России представляют угрозу будущему страны<sup>4</sup>. И это не случайность, т.е. не ошибка, если вспомнить высказывание на

---

<sup>1</sup> Если верить бывшему министру образования и науки РФ А.А. Фурсенко, такое снижение оценок — неоспоримое благо, поскольку «высшая математика убивает креативность» [136].

<sup>2</sup> При поступлении надо было выдержать 4 экзамена: 1) математика письменно, 2) физика письменно, 3) физика устно, 4) сочинение (письменный экзамен по русскому языку и литературе). Учитывался также и средний балл школьного аттестата зрелости. Поэтому максимальное количество баллов, которые абитуриент мог набрать, составляло 25.

При этом контрольные работы по физике и математике в таких вузах, как МГУ, МФТИ (5 вступительных экзаменов — математика и физика письменно и устно и 5-й — сочинение), МИФИ, ЛЭТИ и некоторых других ведущих отраслевых вузах по сложности существенно превосходили уровень большинства прочих вузов СССР. Поэтому в МГУ, МФТИ, МИФИ и ещё в нескольких вузах вступительные экзамены проводились на месяц раньше, чем в остальных вузах для того, чтобы дать возможность поступить в другие вузы наиболее хорошо подготовленным выпускникам школ, которые, однако, не смогли поступить в названные наиболее престижные вузы. И как показывает практика, многие из тех, кто получал на вступительных экзаменах в МГУ, МФТИ, МИФИ двойки и тройки, успешно поступали в вузы уровнем ниже и успешно окончили их.

<sup>3</sup> Олег Сергеев. «Эвристическая модель прорыва России в новый технологический уклад» (публикация от 17.08.2014 г.): [http://www.za-nauku.ru/index.php?option=com\\_content&task=view&id=8693&Itemid=39](http://www.za-nauku.ru/index.php?option=com_content&task=view&id=8693&Itemid=39).



молодёжном форуме «Селигер» 23 июля 2007 г. бывшего министра образования и науки<sup>5</sup> А.А. Фурсенко, непосредственно руководившего реформой образования: «Недостатком советской системы образования была попытка формировать человека-творца, а сейчас задача заключается в том, чтобы взрастить квалифицированного потребителя, способного квалифицированно пользоваться результатами творчества других»<sup>6</sup>. Такая цель реформы, если она достигнута, автоматически останавливает научно-технический прогресс, делая его невозможным вследствие отсутствия в обществе кадровой базы его творцов. А это, в свою очередь, обрекает государство на неспособность противостоять диктату со стороны более успешных в осуществлении научно-технического прогресса государств и их альянсов.

\* \* \*

Прошло 11 лет с того времени, как ректоры двух ведущих вузов России оценили результаты реформы общеобразовательной школы, и 5 марта 2025 г. в «Российской газете» были опубликованы результаты эксперимента, проведённого в Московском физико-техническом институте.

«В МФТИ провели интересный эксперимент, чтобы сравнить уровень знаний нынешних студентов и абитуриентов 1970-х годов. В течение четырех часов первокурсники выполняли задания контрольной работы и не догадывались, что решают задачи вступительного экзамена по физике в МФТИ 1973 года. Интереснее всего, что не знали об этом и преподаватели! Инициатором эксперимента выступил Центр развития физико-математического образования при поддержке ректора МФТИ Дмитрия Ливанова.

Критерии выставления отметок были те же, что и в 1973 году — по пятибалльной шкале. Выяснилось, что 80 % процентов нынешних студентов МФТИ смогли набрать баллы, необходимые для поступления.

Самый высокий процент тех, кто справился с заданиями, оказался у студентов Физтех-школы имени Ландау, которая образовалась на базе знаменитых факультетов общей и прикладной физики и проблем физики и энергетики.

"Дело в том, что не все наши первокурсники сдавали ЕГЭ по физике при поступлении, поэтому мы решились на такой эксперимент. Ребята были даже в более сложных условиях, чем их сверстники почти полвека назад, — рассказал ректор МФТИ Дмитрий Ливанов. — Но результат говорит сам за себя — у физтехов блестящий уровень подготовки".

Министр просвещения Сергей Кравцов подчеркнул, что результат такого эксперимента говорит о том, что нам удалось сохранить у современных выпускников школ тот уровень знаний по предмету, который был у ребят, поступавших в МФТИ 50 лет назад.

По словам экспертов, результаты контрольной показывают, что сегодня практически нет разницы между теми абитуриентами, кто поступал в МФТИ, сдавая классический экзамен по физике, и

---

<sup>4</sup> Информация на тему воздействия образования на дальнейшие судьбы страны:

- В 1868 г. в ходе реставрации Мейдзи японский император заявил: «Знания будут заимствоваться у всех наций мира, и устой императорской власти, таким образом, будут укрепляться» [58, с. 97]. Этому сопутствовало провозглашение равенства всех японцев перед императорским домом.
- В России в целях поддержания и в дальнейшем сословно-кастового строя и правового неравенства сословий в 1887 г. указом о «кухаркиных детях» («Доклад о сокращении гимназического образования» — официальное название, получил одобрение Александра III) существенно был ограничен доступ простонародья к получению среднего и высшего образования.

В итоге судьбы Российской и Японской империй оказались различны: Япония более или менее успешно управляется со всеми возникающими проблемами — Российская империя рухнула в результате того, что наследственно-клановая «элита» оказалась неспособна выдвинуть из своих рядов достаточное количество профессионально состоятельных управленцев, а энергия многих из тех, кому закрыли доступ к образованию указом о «кухаркиных детях», реализовалась в революционной активности. Это — иллюстрация того факта, что открытие одних возможностей — это всегда закрытие других; и наоборот: закрытие одних возможностей — это открытие других. И соответственно, процессами надо управлять, начиная с этапа анализа, выбора и открытия либо закрытия *определённых* возможностей из числа выявленных.

<sup>5</sup> Занимал этот пост в 2004 — 2012 гг.

<sup>6</sup> В изложении депутата Госдумы, первого зампреда Комитета Госдумы по образованию О.Н. Смолина по публикации «Вступительное и заключительное слово на общественных слушаниях «Закон о добровольности единого государственного экзамена. Какой человек нужен России» [117].

студентами, прошедшими через ЕГЭ. Ребята продемонстрировали хорошее знание предмета и без дополнительной подготовки успешно справились с заданиями. Это говорит о том, что, несмотря на широкие общественные дискуссии вокруг ЕГЭ, он является эффективным инструментом поступления в вуз».<sup>7</sup>

Приведённые оценки этого эксперимента — ещё один пример лживости либо некомпетентности тех, кто их высказал. Если без демагогии на тему успехов, то:

**Эксперимент фактически показал, что приблизительно 20 % нынешних первокурсников МФТИ не поступили бы в этот вуз по условиям 1973 г. потому, что они не смогли решить контрольные работы вступительных экзаменов. Это объективный показатель, который неоспоримо указывает на снижение качества школьного образования в постсоветские времена вследствие многих причин, одна из которых — реформы системы образования в постсоветские времена. Эта оценка результатов эксперимента жизненно состоятельна потому, что 20 % — это весомая доля статистики, многократно превосходящая общепринятые ДОПУСТИМЫЕ значения статистических погрешностей в социологических исследованиях**<sup>8</sup>.

**Если бы были правы оценщики от политического официоза эксперимента, проведённого в МФТИ, то количество первокурсников, не справившихся с контрольными работами полувековой давности, было бы в пределах допустимого значения статистической погрешности.**

Ещё одна составляющая лживости либо некомпетентности оценщиков эксперимента состоит в обобщении его результатов на всю систему школьного образования, сложившуюся в России в результате реформ. Дело в том, что МФТИ принадлежит к категории не рядовых, а ведущих вузов страны. В советские времена в МФТИ, как и в некоторые другие ведущие вузы, было невозможно поступить на основе знания исключительно школьных программ по физике и математике и умения пользоваться этими знаниями. Среди абитуриентов МФТИ преобладали выпускники физико-математических школ<sup>9</sup> и выпускники обычных школ, которые на протяжении нескольких предшествующих лет дополнительно занимались изучением физики и математики сверх требований школьной программы — либо самостоятельно, либо под руководством учителей. И при конкурсе 5 — 6 человек на место из числа таких «продвинутых» абитуриентов большинство не поступало в МФТИ, хотя после этого они успешно поступали, учились и получили «красные дипломы» в других вузах, где требования к поступающим были ниже, чем в МФТИ. Успешно поступившие абитуриенты из числа тех, кто знал физику и математику исключительно в пределах школьной программы, если и были, то это были единичные случаи — своего рода исключения из правила.

В постсоветские времена МФТИ по-прежнему входит в группу «ведущих вузов» страны, и в него по-прежнему стараются поступить абитуриенты, чьи знания физики и математики и умение пользоваться этими знаниями превосходят знания и навыки тех «отличников ЕГЭ», которые владеют материалом исключительно в пределах обязательной программы общеобразовательных школ. И этот факт косвенно подтверждён в приведённой публикации словами: *«Самый высокий процент тех, кто справился с заданиями, оказался у студентов Физтех-школы имени Ландау, которая образовалась на базе знаменитых факультетов общей и прикладной физики и проблем физики и энергетики»*. Т.е. даже из числа тех, кто прошёл по сути спец-подготовку в школе имени Ландау при самом Физтехе, не все смогли справиться с контрольными вступительных экзаменов 1973 г. И соответственно:

---

<sup>7</sup> «Задача из прошлого: зачем студенты МФТИ решали задания экзамена 1973 года»: <https://rg.ru/2025/03/05/v-mfti-sravnili-znaniia-nyneshnih-studentov-i-abiturientov-1970-h-godov.html?ysclid=m7yfp9q1k104362325>; <https://dzen.ru/a/Z8h1qKJGCVUE-7PE>.

<sup>8</sup> Так, в соответствии с постановлением Правительства РФ от 25 мая 2019 года № 662, допустимая статистическая погрешность в социологических исследованиях в целях оценки уровня коррупции в субъектах РФ должна составлять не более 5% по установленным характеристикам (административно-территориальное деление, пол, доля городского и сельского населения).

При этом надо отметить что статистическая погрешность — это один из показателей, которым характеризуется выявленная в исследованиях статистика. Значение этого показателя может быть либо приемлемым для того, чтобы пользоваться результатами исследований в решении каких-то задач, либо неприемлемым.

<sup>9</sup> Общеобразовательные школы, в которых курсы физики и математики были несколько шире и глубже, а требования к их освоению строже, чем в обычных средних школах.

Вывод, завершающий приведенную публикацию в «Российской газете», согласно которому реформы системы образования, включая введение ЕГЭ, обеспечивают высокое качество образования, не худшее, чем было в СССР, — жизненно несостоятелен, ошибочен либо заведомо лжив.

И это подтверждается условиями приёма в «рядовые вузы» России. Один из примеров такого рода. Минсельхоз в 2017 г. определил условия поступления в Санкт-Петербургский государственный аграрный университет:

Минимальное количество баллов, необходимое для поступление на обучение по программам бакалавриата (по 100-балльной шкале ЕГЭ)	Те же самые баллы, если пересчитать их на 5-балльную шкалу оценок СССР
Русский язык — 36 баллов	1,8
Математика — 27 баллов	1,35
Физика — 36 баллов	1,8
Биология — 36 баллов	1,8
Обществознание — 42 балла	2,1
История — 32 балла	1,6
Информатики и ИКТ — 40 баллов	2

Т.е. шесть из семи предметов достаточно сдать на советские слабые двойки, а один (к тому же «непрофильный» для сельхозвуза) — то ли на 2+, то ли на 3–. С такими знаниями в вузы СССР не поступали...

Кто желает, может поупражняться в обосновании идеи, что один балл 100-балльной шкалы ЕГЭ, особенно в её начале, многократно весомее, нежели один балл 5-балльной шкалы времён СССР, и потому 27 баллов по ЕГЭ — на уровне «твёрдой советской четвёрки». Однако жизненная состоятельность такого подхода не подтверждается результатами эксперимента в МФТИ и опровергается тем, что 11 лет тому назад рассказали ректоры двух ведущих вузов России.

\* \*  
\*

Поэтому, если формирование и модифицирование системы образования рассматривать как фактор, оказывающий воздействие на последующее течение научно-технического прогресса, то необходимо прежде всего ответить на вопросы:

- что именно в исторически сложившейся системе образования не отвечает требованиям обозримой перспективы?
- чему следует учить школьников и студентов и как учить для того, чтобы они вошли во взрослую жизнь творцами научно-технического и цивилизационного прогресса, подготовленными к «вызовам времени»?

Для ответа на эти вопросы необходимо обратиться к анализу истории становления системы образования европейского типа, которая в XX веке стала практически безальтернативной в глобальных масштабах [22, 27].

Нынешняя эпоха кардинально отличается от прошлых эпох тем, что:

- в прошлом (примерно до середины XIX века) множество социально значимых технологий, прикладных научных и технических знаний было практически неизменным на протяжении активной жизни поколения (так конструкция и облик боевых кораблей, сложившиеся к началу XVIII века, оставалась во многом неизменной на всём его протяжении [71]);
- на протяжении всей истории скорость обновления социально значимых технологий, прикладных научных и технических знаний нарастала по отношению к частоте смены поколений в генеалогических линиях, и в период с середины XIX до середины XX века сравнялась с частотой смены поколений, а потом и превысила её;
- начиная со второй половины XX века, на протяжении активной жизни одного поколения успевают смениться несколько поколений технологий, прикладных научных и технических знаний<sup>10</sup>, и

<sup>10</sup> Так на протяжении жизни авиаконструкторов, вошедших в профессию в 1910-е — 1920-е гг. и продолжавших работать в 1960-е — 1970-е, успело смениться несколько поколений авиационной техники, методов её проектирования и технологий производства и сервисного обслуживания: 1) «этажерки» на основе деревянного каркаса и тканевой обтяжки крыльев и органов управления; 2) «настоящие» аэродинамически «вылизанные» самолёты из дерева и фанеры с металлическими и тканевыми элементами в конструкции;

скорость их обновления достигла предела, обусловленного быстродействием психики людей в процессе освоения ими новой информации.

И соответственно, если в прошлые эпохи, освоив в детстве и юности некие знания и навыки прикладного характера, можно было ими жить всю жизнь, то в наши дни в некоторых отраслях скорость обновления знаний и технологий возросла настолько, что знания и технологии могут устареть быстрее, чем длится процесс получения высшего образования для работы в этих отраслях. Так, например, в электронике элементная база обновляется один раз за пять лет, и соответственно вместе с элементной базой меняется всё: система отраслевых стандартов, методики проектирования техники, технологии производства элементной базы и конечной продукции отрасли, технологии сервисного обслуживания и утилизации.

Между тем система образования (как всеобщего, так и высшего профессионального), существующая в настоящее время, сложилась в прошлую эпоху, когда знания не устаревали на протяжении активной жизни поколения. Как следствие сутью учебного процесса в ней является «загрузка» в психику обучаемых готовых к употреблению знаний и навыков [31, 44]. При этом в учебном процессе:

- активной стороной является лектор, рассказывающий аудитории содержание учебного курса, или преподаватель, ведущий «практические» или семинарские занятия;
- а обучаемый является пассивной стороной, в обязанности которого входит выслушать и законспектировать лекцию, или выполнить некий набор стандартных заданий на практических занятиях и семинарах;

Такое положение в период становления системы образования европейского типа было отчасти обусловлено неразвитостью полиграфии, малыми тиражами и дороговизной книг, делавших их недоступными для студентов. Но после того, как полиграфия была развита, и даже после того, как появился интернет и другие системы телекоммуникации, позволяющие обеспечить доступ студентов практически к любой информации в темпе течения учебного процесса, система образования по-прежнему работает в режиме, выработанном много веков тому назад: преподаватель читает лекцию или что-то рассказывает на семинарах и практических занятиях, а студент — более или менее эффективно — внимает преподавателю.

В силу принципов своего построения, соответствующих темпам течения информационных процессов в средневековье, исторически сложившаяся система образования требует от обучаемого:

- хорошей памяти или усидчивости «зубрилы», которые сами по себе в дальнейшем не гарантируют успехов в научно-техническом творчестве,
- но не личностной культуры самообразования, не инициативы и не познавательно-творческих навыков, не самодисциплины, без которых невозможен научно-технический прогресс.

И хотя динамика течения информационных процессов в обществе стала качественно иной, однако под процессом адаптации образования к меняющимся требованиям времени по-прежнему понимается задание того набора знаний и навыков, который должен быть загружен в психику обучаемого в процессе получения им образования. Этот подход одинаково характерен при выработке и внедрении стандартов как всеобщего образовательного минимума, так и профессионального образования среднего или высшего уровня.

Поскольку заранее предсказать, какие именно прикладные знания кому персонально потребуются в будущем, невозможно, то стремление к тому, чтобы все были готовы к предстоящей жизни, ведёт к увеличению объёма якобы необходимого минимума, даваемого как всеобщим, так и высшим профессиональным образованием. Нарастание этого обязательного минимума приводит к тому, что все, вовлекаемые в учебный процесс, не в состоянии освоить этот обязательный минимум. Но поскольку общество нуждается в специалистах, то этот внутрисистемный конфликт между наращиванием объёма знаний и неспособностью большинства его освоить в темпе, предлагаемом учебной программой, приводит к желанию выстроить систему образования как иерархическое сито: на первый уровень допускаются все, при прохождении на последующие уровни идёт отсев, а до наивысшего образовательного уровня доходит меньшинство.

Положение усугубляется тем обстоятельством, что ряд исследований показывает, что под воздействием нездорового образа жизни так называемых «развитых» стран, медико-биологические

---

3) самолёты из сплавов алюминия с поршневыми двигателями; 4) самолёты из сплавов алюминия с турбинными двигателями; сверхзвуковые самолёты из спецсплавов; 5) самолёты, практически не способные летать без разного рода электронных систем управления (при этом на смену системам управления на основе «аналоговых» устройств и технологий в 2000-е гг. пришли системы управления на основе «цифровых» устройств и технологий).

показатели здоровья населения на протяжении XX века снижались (см. раздел 9.3), вследствие чего в новых поколениях выросла доля тех, кто биологически не готов к освоению учебных программ, по которым учились поколения их дедушек и бабушек<sup>11</sup>.

Потом уже в ходе профессиональной деятельности под давлением устаревания прикладных знаний и навыков на протяжении активной жизни поколения встаёт вопрос о построении системы «непрерывного образования» взрослых, которая помогала бы им поддерживать профессиональный уровень или переходить в другие профессии, когда освоенные ими в прошлом профессиональные знания и навыки утрачивают социальную востребованность. Движение по этому пути (а именно на него нацелен «болонский процесс») ведёт ещё к одному образовательному барьеру: *практически к каждому взрослому для осуществления «непрерывного образования» на принципах, свойственных сложившейся системе (загрузка в психику готовых к употреблению знаний и формирование стандартных навыков), необходимо приставить как минимум по одному наставнику, который должен владеть новейшими знаниями и быть при этом эффективным учителем.* Но кто будет готовить это параллельное общество наставников? — Ответа на этот вопрос в рамках сложившейся системы науки и образования нет, и потому этот образовательный барьер на её основе непреодолим. Однако его необходимо преодолеть, поскольку массовый непрофессионализм и беззаботность чреватые всё более тяжёлыми по последствиям «Чернобылями» и «Фукусимами».

Ещё один порок система образования обрела во второй половине XIX века под воздействием развития фундаментальной и прикладной науки. Если обратиться к истории становления и развития системы образования в её нынешнем виде, то можно увидеть, что на протяжении XIX века качественно изменился характер профессионального, прежде всего, высшего образования. И именно это изменение характера профессионального образования, повлекло за собой изменение путей развития мировой науки в целом и внесло свой вклад в генерацию «кризиса фрагментации» фундаментальной и прикладной науки, в котором узкие специалисты даже в одной области, перестав понимать друг друга, утрачивают способность к эффективному и безопасному для общества взаимодействию как в общественной жизни, так и в ходе осуществления комплексных проектов. Это изменение характера высшего профессионального образования, происшедшее в XIX веке, состоит в следующем.

**Ранее XIX века** в основе высшего профессионального образования помимо текстов всё же лежала личностная культура чувств и интеллектуальная деятельность обучаемых, направленные на изучение *канонов*<sup>12</sup>, т.е. сводов обязательных к исполнению правил и запретов, регламентирующих профессиональную деятельность в соответствующей сфере. Сами же каноны подчас складывались веками, а в основе их развития и появления новых канонов лежали: 1) интуиция и чувство меры, которые предлагали новые решения, и 2) практика, которая отвергала ошибочные решения, препятствуя им изменить прежние каноны или положить начало новым канонам.

Так были развиты архитектурные каноны, каноны медицины<sup>13</sup>, каноны корабельной архитектуры и иных видов инженерной деятельности, канон судовождения (он получил название «хорошая морская практика») и др.

Следование выработанному таким образом *канону той или иной профессиональной деятельности* гарантировало некоторый приемлемый для своего времени уровень качества соответствующих видов деятельности и их безопасности. А отступление от канонов не гарантировало ничего и в ряде случаев сопровождалось катастрофами.

Один из наиболее известных примеров такого рода трагического по своим последствиям отступничества от канона — шведский линейный корабль «Ваза», названный в честь правящей династии. Он был построен вопреки канону того времени строительства кораблей этого класса, поскольку заказчик — шведский король Густав II Адольф — настоял на этом, ибо хотел иметь самый быстроходный и самый сильный в мире корабль. В итоге такого политического давления корпус «Вазы» был уже, нежели этого требовал канон; осадка и масса балласта тоже были меньше; он нёс паруса большей площади, нежели это допускал канон; на нём были установлены более тяжёлые пушки, нежели разрешал канон. Все эти отступления от выработанного канона не были подкреплены какими-либо расчётами или экспериментами на основе научно обоснованных работоспособных

<sup>11</sup> «Коэффициент умственного развития за прошедшие сто лет снизился на 14,1 пункта» [131]. См. также [132].

<sup>12</sup> Канон (греч. κανόν) — неизменная (консервативная) традиционная, не подлежащая пересмотру совокупность законов, норм и правил в различных сферах деятельности и жизни человека. (Википедия).

<sup>13</sup> Так один из трактатов средневекового врача Ибн Сины (Ави-Цены) (980 — 1037) прямо называется «Канон врачебной науки».

инженерных методов, которых в то время (1625 г. — выдача заказа и начало разработки проекта) просто не существовало.

В результате неправомерного отступничества от канона в первом же плавании 10 августа 1628 г. при слабом, но порывистом ветре налетевший шквал накренил корабль, шедший даже не под полными парусами, так, что он черпанул воду открытыми пушечными портами нижней батарейной палубы, после чего лёг на борт и затонул, погубив порядка 50 человек из примерно 100 человек экипажа и членов их семей, приглашённых на борт в первое плавание (по другим данным погибло около 170 человек).<sup>14</sup>

Освоение канонов профессиональной деятельности в те времена протекало на основе расширения кругозора обучаемых, охватывавшего и другие отрасли знания, с которыми канон профессиональной деятельности был так или иначе связан прямо или опосредованно: именно в этом изначально был смысл термина «университетское образование»<sup>15</sup>. Т.е. в *действительно университетском образовании* профессионально специализированные знания — всего лишь более детально проработанные фрагменты общей и *целостной* картины *целостного* мира, которую рисовала наука соответствующей эпохи и которую в целом обязаны были знать все выпускники университетов.

И далее уже в своей профессиональной деятельности именно на основе широкого кругозора профессионалы разных отраслей могли понять друг друга при осуществлении совместными усилиями комплексных проектов, частные задачи в которых решались на основе соответствующих канонов.

Кроме того, у тех, кто опьянён научно обоснованными методами решения разного рода частных задач наших дней, в действительности нет причин превозноситься над профессионалами прошлых эпох, поскольку некоторые задачи, которые успешно и неоднократно решались в прошлые эпохи, не могут быть решены на основе научно обоснованных методов наших дней.

Личностная же культура чувств и психической в целом деятельности, в которой чувство меры и интуиция были главными факторами выработки новых канонов и модификации ранее существовавших, в ряде случаев позволяла делать то, что не позволяют инженерные методы наших дней. Так задача *«построить амфитеатр, в котором звук разрываемой на сцене бумаги или шёпот актёра были бы слышны на всех зрительских местах, включая задние ряды, столь же отчётливо, как и на сцене»*, — за пределами возможностей инженерных методов наших дней. Однако такие амфитеатры древние греки строили практически везде, где жили. В наши дни эта задача решается посредством микрофонов, электроники, звуковоспроизводящей аппаратуры, которую размещают в разных местах зрительного зала. И ценители музыкального искусства знают, что звучание живого голоса или музыкального инструмента, не прошедших через электронику и управляющее воздействие звукооператоров — это одно, а техническое звуковоспроизведение, подменяющее живую музыку, — это нечто, качественно иное. Т.е. имеет место определённый регресс качества созидательной деятельности и качества жизни на фоне научно-технического прогресса.

**С середины же XIX века** в высшее профессиональное образование стали интенсивно входить научные методы обеспечения профессиональной деятельности в соответствующих отраслях — методы решения частных задач в каждой из них. Они стали вытеснять из процесса обучения изучение канонов, в результате чего устаревшие каноны прошлых эпох остались в прошлом, а новые перестали создаваться. Так каноны исчезли из образовательного процесса, и как следствие, — из практической деятельности выпускников системы.

Это повлекло за собой множество ошибок деятельности, которые и выразились в глобальном биосферно-социальном (экологическом) кризисе:

- В прошлом канон выражал допустимые возможности взаимосвязей частных в целостности того или иного дела (либо техносферного объекта) и тем самым гарантировал кроме удовлетворения прямых требований заказчика, предъявляемых по оглашению, удовлетворение по умолчанию множества других жизненно важных требований, о необходимости удовлетворения которых заказчик и исполнитель могли даже и не подозревать.

---

<sup>14</sup> Потом об этом позоре предпочитали не вспоминать в течение нескольких столетий. Нашли корабль на дне моря в 1961 г., подняли, обработали консервантами, в течение 30 лет вели реставрационные работы, и с 1990 г. он экспонируется в музее своего имени в Стокгольме.

См. интернет-ресурсы: <http://webmandry.com/evropa/shvetsiya/muzei-stokgolma-korabl-muzey-vasa-vaza-edinstvennyy-v-mire-sohranivshiy-parusnyy-korabl-nachala-xvii-stoletiya.html>; <http://stockholm-info.ru/index.php/museums/vasa.html> и др.

<sup>15</sup> Слово «университет» происходит от латинского «universus» — «всё», иначе говоря, — «всеобщность».



- С отказом от канонов и замещением их научно обоснованными методами решения частных задач проектант (конструктор), опираясь на них, может удовлетворить требования, выставленные заказчиком в прямой форме по оглашению, но при этом, *если он не имеет за душой ни чувства меры, ни интуиции*, он способен породить инженерное сооружение, которое само является генератором опасностей и бед, и порождает беды при воздействии на него не учтённых при проектировании внешних факторов.

**Т.е. историческая практика (от «Титаника» до Чернобыля и Фукусимы) показывает, что выработка и освоение научно обоснованных методов решения частных задач — хотя и необходимое условие для безопасной деятельности в современных условиях, но явно недостаточное.**

Обладея названным выше пороками, образование:

- становится всё более узкоспециализированным, а профессионалов по координации деятельности узких специалистов, порождаемых системой, не готовит никто;
- по-прежнему носит характер загрузки в психику обучаемого того или иного свода знаний фактоописательного характера, но выпускники вузов — даже по специальностям декларативно научно-исследовательского профиля — в своём большинстве реально не владеют методологией познания и творчества, которая бы позволяла им самостоятельно выявлять «междисциплинарные пропасти» и заполнять их достоверным знанием в ходе проведения фундаментальных исследований или решения прикладных задач при осуществлении комплексных проектов.

Положение усугубляется тем, что в дальнейшем управленческий корпус (руководители предприятий и государственность как общественный институт) формируется из таких узко специализированных профессионалов, которые за пределами своей бывшей профессии оказываются практически полностью невежественными, вследствие чего вырабатывают и принимают к исполнению порочные управленческие решения. По этой причине в социально-управленческой практике по невежеству системно-массово нарушаются объективные закономерности всех шести категорий [26], которым подчинено бытие человечества и культурно своеобразных обществ в его составе<sup>16</sup>.

**Т.е. проблема развития образования не в том, чтобы выработать очередной «современно-перспективный» набор сведений и навыков, которые необходимо загрузить в психику обучаемых в процессе получения ими образования на каждом уровне, а в том, что принципы образования, сложившиеся в ещё в средневековье и породившие нынешнюю систему образования, неадекватны современности и перспективным требованиям будущей эпохи.** Система образования, адекватная нынешней эпохе, должна ориентироваться на достижение иных целей и строиться на иных принципах.



Рис. 10.3-1. ДЕРЕВО ПОЗНАНИЯ.

цивилизации, экологического кризиса, техногенных катастроф типа Чернобыля и Фукусимы; а границей ствола и каждой из ветвей является метрология, в самом общем смысле понимаемая как наука об установлении определённых связей абстракций и лексики теорий с реальностью жизни.

Науку, понимаемую как процесс выработки знаний и их трансформации в прикладные навыки и результаты практической деятельности, можно уподобить растущему дереву — «дереву познания». В такой метафоре почвой является объективная реальность как таковая и вся известная фактология естествознания, обществоведения, прикладных частных наук; корнями дерева — методология познания; стволом — достаточно общая (в смысле универсальности применения) теория управления (ДОТУ); кроной — вся совокупность прикладных научных дисциплин, посредством которых мы решаем те или иные задачи в жизни цивилизации (т.е. управляем выявлением и разрешением проблем в соответствующих отраслях деятельности); плодами древа познания являются все результаты, получаемые цивилизацией, начиная от благ и кончая последствиями нездорового образа жизни

<sup>16</sup> На рис. 9.1-1 по сути представлен «канон» организации общественно необходимого социального управления на основе объективных закономерностей всех шести групп на обозримую перспективу.



Если соотносить с этой метафорой исторически сложившуюся систему образования, то ею к освоению предлагается некая «икебана»<sup>17</sup>, составленная из разрозненных и подрезанных ветвей реального «древа познания», в композицию которого будут входить и лженауки — тени, отбрасываемые этой «икебаной»; она снисходит до уровня метрологии только в технических дисциплинах и некоторых отраслях естествознания. Ствол — ДОТУ — неведом практически никому, даже кибернетикам, хотя именно «кибернетика» на протяжении уже более полувека подаётся обществу как «наука об управлении». А методология познания, тем более в её практических выражениях, после того, как марксизм перестал ограничивать кругозор, была предана забвению и стала чем-то непознаваемым либо несуществующим даже для многих философов, к компетенции которых она ранее относилась.

**Т.е. метафорически говоря, главная проблема образования вообще, и высшего профессионального образования, в частности, — его оторванность от почвы и корней.**

Многократное устаревание знаний и навыков на протяжении активной жизни поколений в наши дни и в обозримой перспективе требует от нас такой системы образования, которая бы научила человека:

- самостоятельно оценивать свою потребность в новых знаниях и навыках, необходимых для успешного и безопасного осуществления деятельности,
- самостоятельно находить необходимые знания в культуре общества и осваивать их, если они есть,
- или же, если поиск окажется безрезультатным<sup>18</sup>, то производить необходимые знания и навыки с нуля самостоятельно в темпе развития ситуации или заблаговременно по отношению к динамике её развития.

Если одной фразой, то адекватная условиям нынешней эпохи система образования должна, прежде всего, прочего — научить человека самообучаться и уметь помогать в деле самообучения окружающим, принимая помощь такого рода и с их стороны. В научной терминологии это означает, что главной целью системы образования должно стать освоение учащимися методологии познания, т.е. выработка ими личностной культуры, работающих навыков познания и творчества. Последнее необходимо пояснить.

Психика человека генетически запрограммирована так, что:

- наше мировоззрение и миропонимание<sup>19</sup> представляют собой совокупность разграниченных меж собой информационных модулей разного характера и взаимосвязей между ними;
- мы мыслим разграниченными информационными модулями, принадлежащими нашему мировоззрению и миропониманию, связывая их друг с другом и с объективной реальностью, информацию о которой воспринимаем непосредственно при помощи чувств, либо опосредованно — через приборную базу науки и техники и через других людей.

Этот процесс может протекать как в лексических формах, так и вне их. При этом наше мировоззрение (а так же и миропонимание) развивается за счёт: 1) включения в него ранее отсутствовавших в нём модулей, 2) внутреннего разграничения (разделения на компоненты в процессе детализации) уже известных модулей, 3) формирования ранее не существовавших связей между компонентами мировоззрения и миропонимания и модификации существовавших.

Фактически это означает, что в процессе познания мы разрешаем те или иные неопределённости в нашем мировоззрении и миропонимании по поводу состава множества информационных модулей, их разграничения модулей и связей между ними. В статье, посвящённой Сократу, «Советский энциклопедический словарь» характеризует его следующими словами: «один из родоначальников ДИАЛЕКТИКИ, КАК МЕТОДА ОТЫСКАНИЯ ИСТИНЫ ПУТЁМ ПОСТАНОВКИ НАВОДЯЩИХ ВОПРОСОВ»<sup>20</sup>. Т.е. методологией познания, генетически запрограммированной для человека, является

---

<sup>17</sup> Икебана — традиционное японское искусство составления композиций из срезанных растений, помещаемых в специальные сосуды.

Но кто, как и с какими целями создаёт «икебану» образовательных стандартов? — этот вопрос не обсуждается, хотя ответ на этот вопрос — ключевой в формировании последствий действия закономерности, представленной на рис. В-1 во Введении.

<sup>18</sup> Так в литературе попадалось сообщения, что в 1970-е гг. в США существовала рекомендация: если стоимость разработки оценивается менее, чем в 50 000 долларов, то поиск аналогов производить не следует — в подавляющем большинстве случаев было быстрее и дешевле осуществить разработку с нуля.

<sup>19</sup> В данном контексте:

- мировоззрение — совокупность информационных модулей в психике индивида, не связанных с лексикой;
- миропонимание — мировоззрение в его лексическом выражении.

<sup>20</sup> Советский энциклопедический словарь. — М.: Советская энциклопедия. 1987.

диалектика в том понимании этого явления, которое дано в этой цитате. При этом надо особо обратить внимание на то обстоятельство, что в силу уникальности всякого творчески-познавательного акта, обусловленности его конкретикой жизненных обстоятельств и личностными особенностями познающего субъекта, **диалектика как метод познания не поддаётся формализации, т.е. так называемые «законы диалектики» не являются законами диалектики.**

И одна из ошибок европейской познавательно-научной и образовательной культуры состоит в том, что в ней логика (подчас «дьявольская логика», в которой аксиомы и правила меняются по мере необходимости в процессе течения логического процесса) подменила собой диалектику. На это обстоятельство ещё в первой половине XIX века указал русский философ А.С. Хомяков (1804 — 1860):

«Гегель в своей гениальной “Феноменологии” дошёл до крайнего предела, которого могла достигнуть философия по избранному ею пути: **ОН ДОСТИГ ДО ЕЁ САМОУНИЧТОЖЕНИЯ** (выделено нами при цитировании). Вывод был прост и ясен, заслуга бессмертна. И за всем тем его строгий логический ум не понял собственного вывода. (...) Гегель в невольном самообмане создал колоссальный призрак своей Логике, свидетельствуя о великости своего гения великостью своей ошибки» [141, с. 119, 120].

Назвал А.С. Хомяков и причины неадекватности западной философии, а равно и последствия получения образования на её основе, одинаково характерные для всех культур, где «элита» формируется на основе образования европейского типа:

«То **ВНУТРЕННЕЕ СОЗНАНИЕ, КОТОРОЕ ГОРАЗДО ШИРЕ ЛОГИЧЕСКОГО** (выделено нами при цитировании: «логическое сознание» в переводе на русский — словесно выражающееся осознанное мышление, внутренний монолог человека на уровне сознания в его психике; «внутреннее сознание» — бессознательные уровни психики) и которое составляет личность всякого человека так же, как и всякого народа, — утрачено нами» [141, с. 121].

Т.е. проблема нашей культуры в том, что примитивная логика уровня сознания<sup>21</sup> подменила глубинно-психологическую диалектичность мышления личности во всей её полноте, заблокировав её, и тем самым лишив человека возможных результатов его истинного мышления. Г.Ф.В. Гегель, формализовав диалектику в три известных закона, лексически выразил факт этой подмены, не осознав его. Логика (и прежде всего — «дьявольская») как инструмент познания существенно проигрывает диалектике, поскольку неприменима там, где диалектика вполне работоспособна. Дав оценку европейской философии, А.С. Хомяков указал на необходимое направление развития личностной культуры мышления, в котором бы логика сознания не подавляла бы внутреннюю генетически предопределённую диалектичность мышления человека на его бессознательных уровнях психики, чья мощь многократно превосходит возможности сознания.

Это означает, что ключевой наукой, позволяющей перейти от существующей к общественно необходимой системе образования является психология. Причём для перехода необходима психологическая наука, которая в своём арсенале имеет не 46 разных «теорий личности», а одну теорию личности, которую каждый мог бы соотнести со своими собственными ощущениями и на этой основе научился бы создавать определённое настроение — адекватное той деятельности, которой он намеревается заниматься. В подавляющем большинстве случаев неспособность людей к тем или иным видам деятельности (включая учёбу, самообразование и научно-техническое творчество) носит иллюзорный характер и представляет собой не действительную неспособность, а неумение осознанно произвольно создать в себе настроение, которого эта деятельность объективно требует для успеха.

Соответственно задача начальной школы — обучить ребёнка осмысленному осознанию самоощущений, самоконтролю и навыкам создания настроения, которое позволяет легко осваивать готовые и вырабатывать с нуля новые знания. Кроме того, начальная школа должна учить детей скорочтению в темпе листания страниц, а не чтению в темпе внутреннего монолога. Скорочтение — необходимый навык для вхождения в процесс самообучения, поскольку с его помощью в психике индивида устанавливаются многовариантные связи между информационными модулями мировоззрения, что на уровне миропонимания в принципе недостижимо. Поэтому благодаря скорочтению можно устранить большинство проблем общеобразовательной и высшей школы. Прежде всего, если навык скорочтения освоен, то нет потребности в преподавателе как в лекторе. Процесс обучения становится интерактивным, поскольку в нём по своему активны обе стороны: и наставник, руководитель процесса самообучения, и учащийся.

---

<sup>21</sup> Параметры работоспособности сознания большинства людей в состоянии бодрствования в «не изменённых состояниях»: быстрое действие — 15 бит/сек, 7 — 9 объектов одновременно.

Тем не менее, и в этом случае сохраняется потребность в некотором минимуме знаний, которыми должны владеть все. Это касается как общеобразовательной школы, так и высшего профессионального образования. Разница только в том, что в процессе самообучения общеобразовательная школа должна выводить на минимум, позволяющий обществу быть культурно-целостным; а профессиональное образование среднего и высшего уровня должно выводить на тот минимум, который позволяет войти в соответствующую профессию и далее в ней совершенствоваться. Причём важно, чтобы оба минимума включали в себя не только то, что стало информационно-алгоритмической основой успешной деятельности в тех или иных отраслях, но и сведения об ошибках прошлого и о проблемах, решение которых требуется в настоящем.

Кроме того, в общеобразовательных школах необходимо раздельное обучение мальчиков и девочек, поскольку генетические программы телесного развития и становления личностной психики у мужчин и женщин разные, вследствие этого мальчикам и девочкам свойственны разные типы мировосприятия и обработки поступающей информации. Поэтому совместное обучение мальчиков и девочек снижает образовательный уровень и тех, и других. Но кроме того, примерно с десятилетнего возраста в классах начинается «война полов», обусловленная различием генетических программ становления личностной психики мальчиков девочек, а автоматизмы ведения этой войны, выработанные в школе, впоследствии переносятся и в семейную жизнь, приводя многие семьи к краху.

Что касается профессионального образования и в особенности высшего профессионального образования, то оно должно исходить из принципа: узкий профессионализм, лишённый кругозора и осознания междисциплинарных взаимосвязей, опасен для общества, поскольку успех в узкой области через систему междисциплинарных взаимосвязей может повлечь катастрофические последствия в других сферах жизни. Узкий специалист способен дать ответы на вопросы, как построить атомную электростанцию или произвести генно-модифицированные организмы (ГМО). Но какие последствия будут сопутствовать этим «успехам» в других областях, и как они скажутся на судьбе цивилизации в целом, — на эти вопросы он дать ответа не способен. А последствиями могут быть — вплоть до глобального «Чернобыля» и биологической катастрофа цивилизации вследствие разрушения биосферы, в которой есть место биологическому виду «Человек разумный», под воздействием накопления радиоактивных отходов или разрушения генетики естественных биологических видов под воздействием генетического обмена их с ГМО.

Это обстоятельство — ещё один фактор, который делают в обозримой перспективе решающей наукой психологию, поскольку интуиция, предостерегающая людей от вредоносного выбора, — это не выдумки, а элемент нашей психики, которым мы должны научиться пользоваться.

Ещё одним средством защиты от вредоносности узкого профессионализма должно стать профессиональное образование (прежде всего, высшее) на основе тематически широкого естественнонаучного и социологического образования. Оно должно включать в себя так же достаточно общую в смысле универсальности применения теорию управления, поскольку она способна быть языком междисциплинарного общения; метрологию в ранее определённом понимании этого термина; теорию вероятностей и математическую статистику как минимум на уровне понимания смысла графиков и диаграмм, но лучше — на основе владения аппаратом дифференциального и интегрального исчисления.

Система образования, адекватная требованиям эпохи, должна соответствовать следующим требованиям.

1. Ориентироваться на формирование навыка самообучения под руководством наставников, основой чего должны стать 1) психо-физиологические практики произвольного создания настроения и 2) скорочтение.
2. Включать в себя методологически-познавательную и фактологическую составляющие.
3. Фактологическая составляющая должна включать в себя общеобразовательную компоненту (естествознание, социология, теория управления, метрология, теория вероятностей и математическая статистика) и профессиональную (в том числе и эргономику — науку о соответствии объектов искусственной среды обитания и организационных процедур общества физиологии и психологии человека с учётом половой принадлежности).

#### 10.4. Информационное обеспечение научно-технического прогресса

Если в обществе люди, способные вырабатывать идеи, достаточно многочисленны, то вступает в действие социально-организационный фактор реализации научно-внедренческих циклов. Он тоже носит многоаспектный характер. Первый аспект связан непосредственно с распространением в обществе научно-технической информации. Образно говоря, культурная среда общества должна быть такой, чтобы «костяшки домино» (см. рис. 10.1-1) могли соприкоснуться друг с другом в том числе и вследствие того, что многие из них существуют во множестве экземпляров, что повышает вероятность их соприкосновения в «случайных процессах» бесструктурного управления.

Если анализировать процессы циркуляции информации в цивилизованных обществах, то можно выявить две системы обеспечения доступа заинтересованных лиц к информации:

- одна работает на обеспечение произвольного доступа к информационным массивам по инициативе самих людей, проявивших интерес к определённой тематике в силу разных причин;
- вторая работает на защиту массивов информации определённой тематики от несанкционированного доступа со стороны людей, проявляющих к ней интерес по разным причинам: от праздного любопытства, не ставящего перед собой никаких определённых целей, связанных с ознакомлением с этой информацией, до осознанной работы на разведывательные службы иностранных государств и конкурентов по бизнесу.

Функционирование каждой из систем, критерии их эффективности и характер их взаимодействия друг с другом оказывают воздействие на способность общества осуществлять научно-внедренческие циклы в их полноте и инновационные проекты как этапы научно-внедренческих циклов, в том числе и в тех случаях, когда начало соответствующим научно-внедренческим циклам было положено за пределами общества. Поэтому обратимся к рассмотрению функционирования обеих систем и их взаимодействия.

Предположим, что в некоем очень секретном научно-исследовательском институте получены научно-технические достижения (т.е. выработан набор идей и знаний), который в XXI веке позволяет создать техносферу XXV века. Понимая значимость этих достижений, чтобы обеспечить себе преимущество над геополитическими противниками, на эти разработки сразу же повесили предельно высокие грифы секретности, вследствие чего о них по собственной инициативе не узнает никто, кроме разработчиков этих идей и начальников разработчиков.

Причём если подниматься по иерархии руководства вверх, то чем выше по иерархии — тем ниже осведомлённость в полноте и детальности и ниже уровень понимания сути и значимости сделанных открытий, поскольку, чем выше по иерархии — тем шире круг вопросов, с которыми приходится работать управленцам, а их возможности в детальном понимании каждого из них — ограничены. И это так даже в том случае, если структуры власти не забюрократизированы и для подавляющего большинства управленцев действительно важны дело и его результаты, а не документооборот и формалистика отчётности, убивающие дело и не позволяющие довести его до получения результатов.

Дальнейшая разработка и освоение инновационных идей в условиях режима секретности возможна только на основе структурного способа управления, когда начальство само решает, кого из подчинённых и в каком объёме следует ознакомить с той или иной засекреченной информацией. К тому же решение начальства ограничено системой режима проведения засекреченных работ, которая распределяет персональные права допуска к информации определённой тематики для всех работников системы — как начальников, так и подчинённых на всех уровнях. Вследствие этого, если, по мнению руководителя проекта, кого-то из подчинённых следует ознакомить с определённой информацией, но подчинённый не имеет соответствующих прав допуска, то его ознакомление с этой информацией будет нарушением режима проведения работ со стороны руководителя, и может повлечь для него неприятности — вплоть до уголовной ответственности и краха карьеры.

В результате даже *при всеобщей добросовестности в труде* вследствие неизбежности ошибок начальства в распределении информации среди подчинённых, ошибок в докладах вышестоящему начальству о полученных результатах, открывшихся перспективах и возникших проблемах, а также вследствие особенностей функционирования системы распределения прав допуска к информации среди исполнителей и руководителей — научно-технический прогресс может быть практически полностью остановлен: либо вообще, либо на каких-то направлениях; но и в случае, если он не остановлен, то он в системе ограничений режима секретности протекает в целом медленнее, нежели

мог бы протекать<sup>1</sup>. В сказанном нет ничего принципиально нового. Как некогда заметил Д.И. Менделеев, «тайна, секрет — губят большие дела» [84].

Так, когда появились углепластики, американцы повесили на эту тему гриф секретности, поскольку посчитали, что это перспективный конструкционный материал, в том числе и для авиационно-космической техники. Японцы, не присваивая никаких неуместных грифов секретности, начали производство лыжных палок, ручек для зонтиков и т.п. из углепластиков. В результате углепластики вошли в конструкцию летательных аппаратов в Японии раньше, чем в США, поскольку разработка конструкций углепластиковых изделий и освоение технологий их производства в Японии осуществлялась более широким фронтом и более интенсивно.

**Т.е. конкурентные преимущества страны в настоящее время могут быть обеспечены не засекречиванием работ по каким-либо темам, а темпами проведения фундаментальных исследований и опытно-конструкторских работ, темпами освоения *МНОЖЕСТВА* инноваций в массовом производстве, опережающими возможности геополитических конкурентов.**

**Кроме того, превосходство в уровне и качестве образования делает для представителей геополитических конкурентов непонятным и не позволяет адекватно оценить многие незасекреченные сообщения и их значимость.**

Но режим секретности проведения работ в том виде, в каком он существовал в СССР к началу перестройки<sup>2</sup> и в каком виде он во многом унаследован постсоветской Россией, является препятствием для *массового* осуществления научно-внедренческих циклов в разумные сроки на основе бесструктурного управления. Т.е. обеспечение информационно-алгоритмической безопасности управления в обществе, включая и управление научно-техническим прогрессом в наши дни и в обозримой перспективе не сводится к созданию и поддержанию режима секретности как системы персонально адресного распределения информации среди исполнителей работ и подчинённых руководителей в соответствии с их правами допуска к информации. Обеспечение информационно-алгоритмической безопасности управления, в том числе и научно-техническим прогрессом, носит четырёхаспектный характер.

**С одной стороны** необходимо уведомить как можно более широкий круг потенциальных пользователей полученных научно-технических достижений о результатах и перспективах, которые эти достижения открывают. Это создаёт предпосылки к тому, чтобы те, кто потенциально способен решить проблемы в своей сфере профессиональной деятельности на основе этих достижений, — узнали об этих достижениях и проявили инициативу к их реализации. Предпосылки к тому, что они поведут себя именно так, должна создать нравственно-этическая атмосфера в обществе, поддерживающая благосостояние как результат профессионализма и добросовестности в труде.

**С другой стороны** публикации должны быть такими, чтобы геополитический конкурент на их основе не мог получить бесплатного доступа к систематическим научным данным, позволяющим ему провести все последующие этапы научно-внедренческого цикла самостоятельно, не заплатив за фундаментальные исследования и проведение опытно-конструкторских разработок, не потратив время и ресурсы на повторение полученных результатов.

Т.е. публикации должны быть:

- доступны широкому кругу лиц по их инициативе, а не по санкции начальства, как это предусматривает сложившаяся практика осуществления режима секретности;
- содержательно они должны быть таковы, чтобы профессионал был способен оценить их научную состоятельность на основе известных ему законов природы, научных теорий, своей практической деятельности, либо объяснить себе ранее необъяснимые факты на основе новых теорий, о которых сообщает публикация.

И если, ознакомившись с публикациями, заинтересованные лица пожелают реализовать достижение в своей деятельности, то они должны оказаться перед дилеммой: либо обратиться к

---

<sup>1</sup> Исключения из этого могут быть, но фактически такого рода исключения подтверждают сказанное, поскольку в этих случаях создавались зоны информационного обмена участников проекта друг с другом с минимумом ограничений, но такие зоны практически полностью изолировались от остального общества на весь период проведения работ. В близком к этому режиме в США и в СССР осуществляли проекты по созданию своих ядерных вооружений и некоторые другие проекты. Кроме того и режим материально-технического обеспечения таких проектов тоже был особый, весьма отличный от режима материально-технического обеспечения прочих проектов, в том числе и секретных, за которыми признавалась меньшая значимость.

<sup>2</sup> Он сложился к концу 1940-х гг. и в целом соответствовал обстоятельствам той эпохи. Но к началу 1970-х гг. он перестал соответствовать обстоятельствам новой эпохи и стал реальным фактором торможения развития СССР.

разработчику достижений за консультациями, помощью, за систематическими (а не единичными) экспериментальными или расчётными данными, либо самостоятельно провести аналогичные исследования (на что потребуется время и ресурсы, — подчас не малые).

**Третий фактор** — воспитание в студентах и курсантах личностной культуры работы с информацией. Это должно стать неотъемлемой составляющей высшего профессионального образования, направленной на искоренение той составляющей культуры общества, которая характеризуется словами «болтун — находка для шпиона». Обсуждение определённых тем, связанных с работой, допустимо только в условиях, с высокой вероятностью обеспечивающих невозможность «случайного» ознакомления с этой информацией посторонних, не имеющих прямого отношения к выполняемому проекту.

**Четвёртый фактор** был уже назван ранее: превосходство в уровне и качестве образования делает для представителей геополитических конкурентов непонятным и не позволяет адекватно оценить многие незасекреченные сообщения и их значимость.

Ещё один аспект социально-организационного фактора связан с генерацией и поддержанием устойчивости коллективов, которые осуществляют фундаментальные исследования, опытно-конструкторские разработки и разработку серийной продукции, технологий и организации её производства и обеспечения последующих этапов жизненного цикла продукции.

Развитие культуры в целом и научно-технической её составляющей достигло такого уровня, что хотя генераторами идей по-прежнему являются личности, но реализаторами этих идей могут быть только коллективы (исключения носят единичный характер, не определяющий облик техносферы).

В каких-то ситуациях структурно организованный коллектив может быть носителем научно-внедренческого цикла в его полноте. Но в большинстве случаев из-за ограниченности возможностей структурного управления в наши дни *структурно организованный коллектив профессионалов разного профиля подготовки* может быть носителем только какого-то одного этапа научно-внедренческого цикла в его полноте или же координатором (головным исполнителем) инновационного проекта. Осуществление научно-внедренческого цикла в его полноте требует, чтобы все его преемственные этапы поддерживались в обществе достаточно квалифицированной работой как минимум одного функционально специализированного коллектива профессионалов. Если такие коллективы есть, то средствами бесструктурного управления им должны быть предоставлены практически реализуемые возможности для координации их деятельности по их инициативе. Если таких коллективов нет<sup>3</sup>, то они

---

<sup>3</sup> Есть задача, ярко иллюстрирующая роль слаженного коллектива профессионалов в жизни. Это — иллюстрация к первому тезису (аксиоме) в разделе 2:

*Приходит грузовик, гружёный кирпичом. 10 человек выстраиваются в цепочку и начинают перекидывать кирпичи из кузова грузовика к месту складирования. Вероятность того, что каждый из них не уронит и не разобьёт очередной кирпич, равна 0,9. Спрашивается: сколько кирпича уцелеет?*

Если проект требует определённого количества целого кирпича, а уцелевшая доля меньше этого количества, то проект считается сорванным. Практика показывает, что многие студенты не в состоянии решить эту задачу даже после того, как успешно сдали теорию вероятностей и математическую статистику.

Печально также и то, что многие понимают значимость этой задачи исключительно в прямом смысле и настаивают на неправомерности её постановки вследствие жизненной несостоятельности, мотивируя свою позицию тем, что если речь не идёт о лицевой кладке, то кирпич может быть и колотым и это делает задачу жизненно неактуальной. Но если любой реальный проект (например, создание с нуля аэробуса) представить сетевой моделью, образуемой некоторым множеством взаимосвязанных цепочек последовательно выполняемых работ, и для каждой цепочки рассмотреть аналог задачи о разгрузке кирпича, то станет ясна роль слаженной работы профессионалов в коллективе и разных коллективов при осуществлении больших проектов: научно-внедренческих циклов в их полноте, этапов научно-внедренческих циклов, инновационных проектов, производственных программ и т.п. В ряде случаев одной неумышленной ошибкой или единичным актом недобросовестности при исполнении служебных обязанностей либо единичного проявления непрофессионализма может оказаться достаточно для краха проекта или возникновения катастрофы.

Примером такого рода катастрофических единичных ошибок является катастрофа межконтинентальной баллистической ракеты Р-16 на космодроме Байконур 24 октября 1960 г., в результате которой были уничтожены сама ракета, стартовый комплекс и погибли главнокомандующий РВСН СССР главный маршал артиллерии М.И. Неделин (1902 — 1960) и ещё 77 человек. Причиной катастрофы стал ошибочный запуск на стартовом столе двигателя второй ступени ракеты-носителя вследствие ошибки автоматики или грубого нарушения процедуры предстартовой подготовки ракеты.

В минимальном, относительно безопасном, виде неслаженность коллективов, массовые недобросовестность и непрофессионализм в труде выражаются в низком качестве массово выпускаемой продукции, в которой наличествует множество конструктивных пороков и производственных дефектов. Так в России ВАЗ и другие

должны быть созданы средствами структурного управления или средствами бесструктурного управления должны быть созданы возможности для генерации коллективов профессионалов, которые поддержали бы свою деятельность реализацию соответствующих этапов научно-внедренческого цикла в их преемственности.

В общепринятой терминологии это вопрос о создании и поддержании в работоспособном состоянии научных и проектно-конструкторских школ, а также — трудовых коллективов производственных предприятий (поскольку научно-внедренческие циклы в их полноте предполагают массовый выпуск продукции, и если производственные коллективы не способны к массовому выпуску качественной продукции, то научно-внедренческий цикл не может быть завершён должным образом). Как показывает историческая практика, на становление научной или проектно-конструкторской

---

предприятия автопрома производят множество моделей автомобилей, но при наличии возможностей россияне предпочитают покупать иномарки — даже подержанные. Поэтому управление качеством — один из факторов обеспечения экономической безопасности в широком смысле на высшем уровне. Однако, проблема в том, что достижения в этой области, полученные в одной культуре, плохо поддаются переносу в другую культуру. Главные причины этого следующие:

- В сложившейся на Западе традиции управления качеством эта проблематика рассматривается вне преемственной последовательности этапов полной функции управления жизненным циклом продукции, вследствие чего многое, что оказывает прямое и опосредованное воздействие на качество продукции и качество жизни, связанное с жизненным циклом продукции, просто не попадает в рассмотрение.
- Все достижения в области управления качеством, образно говоря, — не «теорема Пифагора» в том смысле, что процессы и результаты, полученные в определённых условиях, могут быть описаны в разной последовательности, в разной терминологии, с акцентированием внимания на разные аспекты процесса управления качеством и с оставлением в умолчаниях других аспектов. Вследствие этого тексты, обобщающие наработки в этой области, полученные в определённых условиях, оказываются в той или иной мере метрологически несостоятельными, что делает построение системы управления качеством на их основе искусством, а не процессом, целенаправленно развиваемым на основе определённого научно-методологического обеспечения.

Примером последнего является применение принципов управления качеством, представленных одним из западных классиков этой сферы деятельности Уильямом Эдвардом Демингом (1900 — 1993):

1. Сделайте так, чтобы стремление к совершенствованию товара или услуги стало постоянным. Ваша главная цель — стать конкурентоспособным, остаться в бизнесе и обеспечить рабочие места.
2. Усвойте новую философию. Управляющие должны осознать свою ответственность и взять на себя руководство, чтобы добиться перемен.
3. Исключите зависимость от контроля при достижении качества. Устраните необходимость в массовом контроле, в первую очередь сделав качество неотъемлемой характеристикой товара.
4. Прекратите практику предоставления заказов на основании ценовых показателей.
5. Постоянно и неизменно совершенствуйте систему производства и обслуживания, чтобы повышать качество и производительность и таким образом постоянно снижать затраты.
6. Создайте систему подготовки кадров на рабочих местах.
7. Создайте систему эффективного руководства. Целью инспектирования должна быть помощь людям, станкам и устройствам работать лучше.
8. Уничтожьте страх, чтобы дать возможность эффективно работать на компанию.
9. Разрушайте барьеры между отделами.
10. Откажитесь от лозунгов, проповедей и заданий для рабочих, призывающих к нулевому браку и достижению новых уровней производительности. Подобные проповеди вызывают только противодействие, поскольку в большинстве случаев низкое качество и низкая производительность вызваны системой, и, следовательно, вне власти рабочих.
11. Откажитесь от управления, ориентирующегося на количественные показатели.
12. Устраните препятствия, которые не позволяют кадровому рабочему, администрации и инженерным работникам гордиться своим мастерством. Должна быть ответственность не за голые цифры, а за качество.
13. Внедрите обширную программу повышения квалификации и самосовершенствования.
14. Сделайте так, чтобы каждый в компании участвовал в программе преобразований. Преобразования — дело каждого» [149].

Поэтому рынок консалтинговых услуг в области управления качеством ныне — неиссякаемый источник доходов для тех, кто не только владеет терминологией «менеджмента качества», но сверх того способен выявить реальные проблемы предприятий и пути их решения и донести это понимание до директората предприятия в терминах той или иной «философии управления качеством».

Но задача управления качеством — одна из многих задач управления, вследствие чего теория управления качеством должна строиться на основе методологии ДОТУ и рассматривать жизненный цикл продукции в соотношении с преемственными этапами полной функции управления. Эта тематика освещена в работе ВП СССР «Философия управления качеством».



школы, на становление производственного коллектива требуется от 5 до 15 лет в зависимости от сферы её деятельности и продолжительности в ней цикла «*выдвижение идеи — её воплощение в жизнь — переосмысление результатов — генерация новой версии идеи — создание новых образцов продукции*». И этот вопрос не может быть эффективно разрешён вне понимания соотношения и взаимосвязей структурного и бесструктурного управления в жизни общества.

Проблема взаимодействия структурного государственного управления инновационными проектами и организации бесструктурного управления массовым осуществлением научно-внедренческих циклов во всех отраслях и сферах деятельности общества проистекает из плохой предсказуемости научно-технического прогресса и его последствий.

В силу этого обстоятельства в структурное государственное управление попадают проекты, значимость которых была правильно оценена на перспективу руководством государства (как это было в случае создания ЦАГИ и космических программ СССР, атомного проекта США), либо отставание по которым было признано руководителями государства опасным для страны (атомный проект в СССР, космические программы США).

Но кроме них в структурное государственное управление легко попадают проекты, в осуществлении которых *заведомо* вообще нет никакой пользы для общества, но которые являются хорошей кормушкой для их участников, особенно, если на проекты удаётся повесить высокие грифы секретности, а чиновничество имеет возможность перекачивать некоторую долю финансирования такого рода проектов в свой карман<sup>4</sup>. Иногда работы по такого рода заведомо бесполезным проектам проводятся на протяжении многих лет, а то и десятилетий.

Назначение же системы бесструктурного управления инновационным развитием, которую государство должно построить и поддерживать в работоспособном состоянии, — вбирать в себя инновационное развитие на основе научно-технических достижений, как не предсказанных заранее, так и не оценённых правильно должностными лицами государства.

Кроме того, есть ещё одна проблема, решение которой может быть осуществлено на основе поддержки государством системы бесструктурного управления инновационным развитием. Дело в том, что возможны ещё два направления деятельности спецслужб в отношении научно-внедренческих циклов за пределами территории своих государств.

- Первое из них — подвигнуть геополитических противников потратиться на осуществление дорогостоящих ресурсоёмких исследований на заведомо тупиковых направлениях, что позволяет притормозить или заблокировать их работы на действительно перспективных направлениях за счёт перераспределения ресурсов в пользу тупиковых направлений.
- Второе — организовать проведение дорогостоящих начальных этапов научно-внедренческих циклов за счёт ресурсов геополитических противников на их территории, а завершающие этапы научно-внедренческих циклов осуществить в своём государстве, заблокировав так или иначе их осуществление в обществах геополитических противников. Это позволяет существенно снизить собственные издержки на осуществление соответствующих научно-внедренческих циклов.

Система же государственного бесструктурного управления научно-внедренческими циклами может принять на себя роль одного из средств защиты научно-технического прогресса в собственной стране

---

<sup>4</sup> «Росфиннадзор проверил расходы федеральных министерств на научно-исследовательские и опытно-конструкторские [работы](#) (НИОКР). В 2009 году власти заключили более 1,5 тысяч таких контрактов на 6,2 млрд. рублей. Что же страна получила в результате такой кипучей научной деятельности? Как следует из результатов проверки, в итоге было создано... две компьютерные программы стоимостью 30 млн. рублей, но и те не были запатентованы. А большая часть исследований так и вообще не имеет никакой научной ценности.

Авторы докладов часто и густо используют чужие тексты, не утруждаясь даже делать ссылки на авторов. Так же с маниакальным рвением эксперты цитируют российское законодательство: от 5 до 58 % текстов — выдержки из нормативных актов. В итоге расходы на оплату откровенного плагиата, как подсчитали в Росфиннадзоре, составили 173,2 млн. рублей.

«НИОКРы для министерств и ведомств — зачастую служат лишь способом получения дополнительного дохода: институт, победивший в конкурсе, платит откат», — рассказывает директор департамента стратегического [анализа компании](#) ФБК Игорь Николаев. — «Поэтому чиновники закрывают глаза на низкое качество заказанных ими исследований. Можно сдать научный труд на трёх страницах, а получить за него несколько миллионов. Или ежегодно подавать один и тот же отчёт, меняя лишь титульную страницу. Подобных фактов предостаточно».

Как борются с коррупционными конкурсами в развитых странах? Чиновники обязаны публиковать результаты исследований в интернете. Проигравшие в конкурсе имеют возможность изучить каждую строчку в докладе более удачливого коллеги. Эксперты подотчётны научному сообществу. Подобные порядки предлагалось ввести и в России, но проблема не решена до сих пор» [146].

от кураторства в отношении него со стороны иностранных спецслужб на основе осуществления параллельных исследований и завершающих этапов научно-внедренческих циклов разными административно самостоятельными исследовательскими группами по их инициативе.

При этом бесструктурное управление осуществлением научно-внедренческих циклов включает в себя:

- всеобщее и профессионально специализированное образование соответствующего характера и качества (об этом речь шла в разделе 10.3 настоящей работы, а также при обсуждении роли в жизни общества потребностей шестой группы в таблице 9.2-1);
- систему распространения и произвольного доступа к научно-технической и прочей информации;
- систему стандартизации и сертификации продукции (включая услуги), технологий и организационных процедур;
- законодательство о хозяйственной и финансовой деятельности, которое должно поддерживать как структурный, так и бесструктурный способы управления в их взаимно дополняющем взаимодействии на всех уровнях социальной организации;
- собственно экономическую составляющую — структуру функционально обусловленных расходов предприятий, налогово-дотационный механизм, страховую и кредитно-финансовую политику государства и концернов.

Какие-то из этих компонент могут находиться полностью в ведении государства, какие-то могут иметь аналоги, локализованные в сфере негосударственного предпринимательства или действующие на принципах государственно-частного партнёрства.

В случае адекватного построения такого рода системы инновационное развитие может быть успешным на основе компетентного государственного управления, осуществляемого как структурным (режим секретности — компонента структурного способа управления, безальтернативно необходимая в системе государственного управления), так и бесструктурным способами — во взаимодополнении обоих способов управления. А управление деятельностью людей, как принято считать, требует обязательной оценки предполагаемых трудозатрат и результата.

Однако оценка предполагаемых трудозатрат и результата на основе количественных методов оказывается в науке и в иных творческих сферах управленчески несостоятельной. А результаты научно-технического творчества разнокачественны, вследствие чего сопоставимы друг с другом только субъективно, т.е. обладают значимостью (ценностью) только для определённых субъектов и только в аспекте решения ими тех или иных задач; вне этих задач они значимостью (ценностью) могут не обладать, могут они не обладать значимостью (ценностью) и для других субъектов, решающих другие задачи либо вовсе не решающих никаких задач, кроме потребления благ, произведенных другими.

Это означает, что управление наукой и опытно-конструкторскими разработками<sup>5</sup> не может быть основано на прямых оценках сторонними наблюдателями, стоящими вне процесса научно-технического творчества, как предполагаемых трудозатрат, так и ожидаемых результатов научных исследований и опытно-конструкторских разработок количественными методами (в том числе финансово-счётными методами).

Соответственно трудовая теория стоимости к управлению наукой и опытно-конструкторскими разработками неприменима, поскольку жизненная состоятельность получаемых на её основе оценок обусловлена сопутствующими обстоятельствами, которых нет в науке и в опытно-конструкторских разработках. В одних обстоятельствах её применение правомочно, но в общем случае, как это было отмечено в разделе 7.1, трудовая теория стоимости оказывается метрологически несостоятельной:

- если труд и результат труда землекопов можно измерить на основе положений трудовой теории стоимости (труд в человеко-часах, результат в кубометрах),
- то в творческих сферах деятельности, в которых субъективная составляющая играет безальтернативно решающую роль, — измерение трудозатрат и оценка результатов труда на основе трудовой теории стоимости оказывается невозможной.

---

<sup>5</sup> Управление научно-техническим прогрессом принципиально отличается от управления всеми иными процессами. Непредсказуемость научно-технического прогресса означает, что возможно управление не им, а только «социокультурным климатом», в котором протекают разнородные процессы, порождающие научно-технический прогресс. Если прогресс есть — то управление «социокультурным климатом» правильное, если прогресса нет — то управление либо ошибочное, либо чуждое и враждебное. А управление наукой и опытно-конструкторскими разработками протекает в условиях сформированного «социокультурного климата», и хотя оно определён по целям, путям и средствам их достижения, но его возможности обусловлены (в том числе и ограничены) «социокультурным климатом».

Это касается и научно-исследовательской деятельности, и опытно-конструкторских разработок: один мимоходом укажет пути решения сложнейшей задачи в то время, как большинство даже не поймёт, что они столкнулись с задачей, которая в принципе решается и жизнь требует её решения<sup>6</sup>. И как в этом случае нормировать трудозатраты в человеко-часах, и в каких единицах измерять результат, если речь идёт, например, о доказательстве математической теоремы, и как (на основе каких методик и в каких единицах) оценивать творческий потенциал, т.е. способность к творчеству в науке и технике?

Кроме того, если в случае с землекопами заранее известно для чего они копают, т.е. какая от этого будет польза, то в случае с решением любой задачи в области фундаментальной науки и многих научно-технических задач далеко не всегда можно оценить значимость решения этой задачи для последующего развития науки и техники на основе этого решения, а также и для жизни общества. Известны случаи, когда решения некоторых задач или результаты научных открытий становились востребованными прикладниками спустя несколько десятилетий, а то и столетий. А на протяжении всего времени, пока решения не были востребованы, они расценивались как бесполезный высокоинтеллектуальный научный абстракционизм или «игра ума»<sup>7</sup>.

Вопреки такой реальности, царящей в науке и опытно-конструкторских разработках, управленчески безграмотным бюрократам желательна система оценки квалификации учёных, которая бы позволяла им не вдаваться в существо проблем, а ссылаться на рейтинг авторитетов своих

---

<sup>6</sup> Один из такого рода случаев достаточно широко известен в кругах математиков.

Джордж Бернард Данциг (1914 — 2005) — американский математик, один из основоположников линейного программирования. В 1939 году он учился по докторской программе (в нашей терминологии — в докторантуре) в университете Беркли (Калифорния). Как-то раз Данциг опоздал на одну из лекций профессора фон Неймана (1903 — 1957) и увидел на доске две задачи. Решив, что это домашнее задание, он переписал их. Задачи оказались «немного сложнее, чем обычно», но через несколько дней Данциг справился с ними и сдал решение профессору. Через полтора месяца к Данцигу пришел взволнованный профессор фон Нейман и рассказал, что «домашним заданием» опоздавшего аспиранта были две самые известные нерешённые задачи в статистической науке. Через год, когда Данциг задумался о теме диссертации, фон Нейман пожал плечами и посоветовал аспиранту переписать решение этих задач, которое и было принято в качестве докторской диссертации. Годы спустя эта история стала использоваться как пример позитивного мышления и нашла отражение в фильме «Умница Уилл Хантинг» (Good Will Hunting) ([http://www.peoples.ru/science/mathematics/george\\_dantzig/](http://www.peoples.ru/science/mathematics/george_dantzig/)).

<sup>7</sup> В 1866 г. Д.К. Максвелл рассматривал температурное равновесие вертикального столба газа в гравитационном поле в стационарном состоянии. Д.К. Максвелл пришёл к выводу, что для отсутствия противоречий со вторым началом термодинамики необходимо, чтобы в стационарном состоянии в гравитационном поле для различных газов температура не зависела от высоты, т.е. вертикальный температурный градиент (изменение температуры с высотой) любого вещества должен быть в стационарном состоянии в гравитационном поле равен нулю, иначе второе начало термодинамики будет нарушено.

С 1897 по 1914 г. К.Э. Циолковский также рассматривал газ в стационарном состоянии в гравитационном поле. При этом он теоретически показал, что гравитационное поле порождает в газовом столбе, находящемся в стационарном состоянии, вертикальный температурный градиент — перепад температур на разных высотах. Этому теоретически корректно полученному результату противоречит «второе начало термодинамики».

То есть второе начало термодинамики — не общевселенский фундаментальный принцип, а ограниченный частный физический закон, применимый *исключительно* в случаях, когда в пределах локализации рассматриваемого объекта силовым воздействием общеприродных, известных и неизвестных нам полей можно пренебречь. И этот теоретический вывод Д.К. Максвелла и К.Э. Циолковского (который вряд ли был знаком с публикацией Д.К. Максвелла) подтверждается практикой — наличием температурного градиента по высоте в атмосферах Земли, Венеры, Марса и других планет.

Более подробно смотри:

- Г. Опарин. «К.Э. Циолковский о втором начале термодинамики» в ж. «Русская мысль», изд. «Общественная польза», г. Реутов, 1991.
- Maxwell J. C. Philosophical Transaction of the Royal Society of London. London, Vol. 157, 1867, pp. 49 — 88.
- К.Э. Циолковский. Продолжительность лучеиспускания Солнца. — «Научное обозрение», № 7, 1897, стр. 46 — 61.
- К.Э. Циолковский. Второе начало термодинамики. — Калуга, 1914. [64].

По существу говоря, уже полтора века прошло со времени, как фундаментальной наукой было показано, что возможна энергетика, работающая «в обход» второго начала термодинамики, одна из формулировок которого — «вечный двигатель второго рода невозможен». Тем не менее, на протяжении всего времени, прошедшего с момента публикации работ Д.К. Максвелла и К.Э. Циолковского, в энергетике господствуют машины, реализующие энергетические циклы типа цикла С. Карно (1796 — 1832), что является первичным генератором загрязнения среды. А названные публикации Д.К. Максвелла и К.Э. Циолковского расцениваются как «игры ума» гениев на досуге, а не как научное достижение, открывшее новые возможности развития техники. И в каких рейтингах цитирования можно найти эти по сути эпохальные работы?

консультантов и тем самым уходить от ответственности за конечный результат своей собственной управленческой деятельности. Как система оценок квалификации консультантов позволяет уйти от ответственности за порученное дело, показано в фильме «Семнадцать мгновений весны»:

Холтоф обвиняет Штирлица в том, что выдающийся физик Рунге сидит в концлагере по вине Штирлица, в результате чего рейх не имеет атомной бомбы. Штирлиц возражает в том смысле, что он сам — не физик-профессионал, что он консультировался по вопросу о работах Рунге с авторитетнейшими и политически благонадёжными физиками рейха, которые объяснили ему, что Рунге направляет исследования на заведомо тупиковые направления и тем самым вредит рейху. Если бы Холтоф после этого надел с «гестаповской прямоотой и принципиальностью» на тех физиков, которые консультировали Штирлица в вопросе об исследованиях Рунге, то они бы заняли непробиваемую позицию, сформулированную К. Марксом: *«в науке нет широкой столбовой дороги...»*, т.е. ошибки неизбежны, мы ошиблись, но мы были искренни в своих заблуждениях, но это нисколько не умаляет наших других заслуг — все мы доктора, профессора, авторы множества научных работ, обладатели наград рейха...

Одна из систем оценки квалификации работников сферы научно-технического творчества, навязываемая обществу бюрократами, основывается на индексах цитирования. Индексы цитирования научных публикаций возникли во второй половине XX века, когда компьютерная техника позволила создавать и анализировать базы данных. Идея, заложенная в индексы цитирования как в инструмент оценки научной квалификации, проста: *если кого-то много цитируют другие, то надо полагать, что он — выдающийся учёный, и его мнения служат развитию науки, по какой причине другие исследователи его и цитируют часто*. Если кого-то цитируют реже, значит, его мнения не служат развитию науки так, как служат мнения первого, и потому рейтинг квалификации учёных должен строиться на основе статистики цитирования их работ другими. Если же кого-то цитируют настолько редко, что его индекс цитирования ниже некоторого критического минимума, заданного бюрократами, которые сами в науке не сделали ничего, то его квалификация как учёного недопустима низкая, и потому будет лучше, если такой неконкурентоспособный учёный уйдёт из науки в какую-то иную сферу деятельности.

Что осталось в умолчаниях? — В умолчаниях осталось то обстоятельство, что в обществах реально *научные исследования как таковые и делание социальной карьеры в области науки* — это два разных вида деятельности, которые в каждой культуре причудливо переплетаются, рождая поговорки-поучения типа широко известной с начала 1960-х гг. в СССР: *«учёным можешь ты не быть, но кандидатом быть обязан»*. Если же обратиться к истории науки и техники, то открывается реальность, ничего общего не имеющая с построением рейтинга квалификации учёных на основе индекса цитирования их работ.

Можно ввести понятие «эпохальная идея», понимая под этим идею, которая спустя какое-то время определит лицо той или иной сферы деятельности. Эпохальные идеи на момент появления лежат вне «мейн-стрима» официальной науки своей эпохи. Как следствие они выходят за пределы понимания подавляющего большинства «коллег» своих первовыразителей. В силу этого обстоятельства работы, в которых эпохальные идеи были выражены впервые, не цитируются на протяжении многих лет, а то и десятилетий<sup>8</sup>: примером тому эпохальная идея, высказанная Д.К. Максвеллом [159] и К.Э. Циолковским [143, 144] о несостоятельности второго начала термодинамики как общевселенского принципа, до которой нет дела уже полтора столетия. В некоторых случаях о том, что были первовыразители, становится известным, когда идеи, некогда высказанные и не востребованные,

---

<sup>8</sup> А в ряде случаев они вообще не могут быть опубликованы в «авторитетных» изданиях и издательствах, поскольку будут отвергнуты редакциями и рецензентами, сложившимся *неоспоримым* предубеждением которых они противоречат.

С другой стороны известно несколько случаев, когда рецензенты пропускали заведомо бессмысленные тексты, в том числе и произведённые компьютерными программами. Так в России «в сентябре — октябре 2008 года получила [широкую известность история](#) с публикацией в псевдонаучном «Журнале научных публикаций аспирантов и докторантов» (ЖНПАД) статьи *«Корчеватель: алгоритм типичной унификации точек доступа и избыточности»*. Журнал входил по ряду дисциплин в рекомендательный список ВАК, и опубликованные в нём статьи предоставляли их авторам право подачи документов на защиту диссертации. После скандала, когда оказалось, что опубликованная статья была сгенерирована компьютером, но прошла научное «рецензирование», журнал исключили из списка ВАК» (<http://polit.ru/article/2009/04/01/erunda/>).

Как сообщает Википедия, «SCIgen — компьютерная программа, генерирующая случайный текст, напоминающий научную статью, содержащую иллюстрации, графики и примечания. Заявленное назначение: «автоматически генерировать тезисы для конференций, подозреваемых в низком цензе приёма».

выражаются повторно, спустя годы, а то и десятилетия. В этом проявляются особенности менталитета людей: для того, чтобы понять и оценить эпохальную идею в момент её первого оглашения, необходимо иметь кругозор, сопоставимый с кругозором её первовыразителя, и внутреннюю готовность интеллекта понять эту идею, т.е. готовность снять какие-то психологические тормоза, которые не позволили человеку самому стать первовыразителем этой эпохальной идеи.

Вследствие этой особенности психологии людей, первовыразители эпохальных идей лишены шансов вообще попасть в индексы цитирования на протяжении некоторого времени после публикации, и этот «период нулевой цитируемости» может быть весьма продолжительным, хотя высказанные ими идеи определяют спустя какое-то время лицо тех или иных сфер деятельности или приведут к созданию новых сфер деятельности. Соответственно уровень научной квалификации первовыразителей идей на основе рейтинга цитирования их работ обречён быть близким к нулю или на уровне среднем (если у них есть публикации по какой-то иной тематике, более или менее близкой к мейн-стриму): именно поэтому современники не оценили ни периодического закона Д.И. Менделеева (1834 — 1907), ни работ «городского сумасшедшего» К.Э. Циолковского (1857 — 1935)<sup>9</sup>, ни идей Р.Л. Бартини (1897 — 1974), ни многих других. Признание их вклада, как и вклада подавляющего большинства первовыразителей эпохальных идей, пришло спустя десятилетия, причём в случае Р.Л. Бартини оно имело место в весьма узких кругах разработчиков авиационно-космической техники, работающих в большинстве случаев за грифами секретности. Но это же касается и множество других первовыразителей эпохальных идей.

Если анализировать судьбы эпохальных идей, дающих начало научно-внедренческим циклам, то получается так:

- Первовыразители идей — один или несколько человек. О том, что у них нет шансов иметь высокие индексы цитирования, было сказано ранее.
- Первые, кто спустя некоторое время понял идеи и оценил их значимость, тоже немногочисленны. Они с течением времени становятся классиками-основоположниками нового научного направления, развивая идею и доводя её до возможности использования в прикладной науке и в иных сферах общественной жизни. Пока длится этот процесс развития идеи до детальности, позволяющей реализовать её в практической деятельности, эта группа читает и цитирует друг друга. Представители мейн-стрима их читают мало, и соответственно цитирует их крайне редко, поскольку мейн-стрим способен только эксплуатировать эпохальные идеи прошлых времён, доведённые до практического применения прошлыми поколениями, но не способен ставить и решать новые задачи, отвечающие «вызовам времени»<sup>10</sup>. Поэтому будущие классики-основоположники в процессе создания нового научного направления также не имеют шансов иметь высокие индексы цитирования.
- Далее следует группа тех, кто понял и первовыразителя эпохальной идеи, и классиков-основоположников нового научного направления, и работают с этой идеей, решая на её основе какие-то практические задачи и обучая новые поколения учёных и специалистов-прикладников. У представителей этих двух групп также крайне низкие шансы иметь высокие индексы цитирования, хотя и по разным причинам.
  - Круг практиков-прикладников в период внедрения идей в жизнь также довольно узок, и практики, если они действительно посвящают себя делу, мало пишут: дело требует не частых публикаций, на которые необходимо тратить время в целях поддержания формального рейтинга, а живого общения людей и каждодневного труда — это обеспечивает сокращение сроков реализации этапов научно-внедренческих циклов и получения результатов.<sup>11</sup>

---

<sup>9</sup> См., например, весьма ироничный очерк «Константин Эдуардович Циолковский», автором которого является далеко не заурядный человек своей эпохи — академик А.Н. Крылов (1863 — 1945) — кораблестроитель, механик, математик. Этот очерк входит в сборник Крылов А.Н. «Мои воспоминания» (есть и интернете).

<sup>10</sup> Какой индекс цитирования в мейн-стриме у ранее упомянутых работ Д.К. Максвелла (полуторавековой давности) и К.Э. Циолковского (столетней давности) при том, что альтернативной циклу С. Карно (1796 — 1932) энергетики как не было в их времена, так и нет ныне, хотя они показали, что её создание «в обход» второго начала термодинамики возможно? Не говоря уж о том, что в любом учебнике физики второе начало термодинамики подаётся как общевселенский принцип, а не как ограниченный обстоятельствами закон, и о работах Д.К. Максвелла и К.Э. Циолковского на эту тему нет ни строчки.

<sup>11</sup> Именно по этой причине, для того, чтобы не отвлекать эффективных разработчиков на поглощающую время и силы без пользы делу формалистику, в СССР была предусмотрена процедура присуждения учёных степеней кандидатов и докторов наук без защиты диссертаций: по совокупности достижений — в форме научного доклада, которая, к сожалению, не стала наиболее массовой процедурой присвоения квалификационных званий

- Те, кто вводит эпохальные идеи и прикладные разработки на их основе в учебный процесс, пишут большей частью учебники. Цитировать учебники в научных публикациях не принято тем более, если это — учебники, ставшие классическими вследствие того, что из них смысл воспринимается наиболее полно и доходчиво, в результате чего возникает так называемое «общеизвестное знание».

Но эти две группы завершают собой перечень тех, кто вносит действительный вклад в развитие фундаментальной науки и её прикладных отраслей. И по разным оценкам они в совокупности составляют от 5 до 10 % (максимум) тех, кого общество считает учёными — творцами науки и техники.

А чем же тогда заняты остальные 90 — 95 % научных работников? — А кто чем: рутинной, но жизненно необходимой для общества преподавательской работой; серийными исследованиями, поставленными на поток на основе стандартных методик, проводимыми с целью получения результатов, также безальтернативно необходимых для управления теми или иными процессами в жизни общества; и... циничным деланием социальной карьеры в сфере науки, т.е. по сути паразитизмом на науке и обществе.

Делание карьеры в сложившейся организации науки требует публикаций множества работ, участия в научных дискуссиях на конференциях и симпозиумах и т.п. И вот представители этой последней категории, большей частью воспроизводя в новых формах ранее известное или компилируя ранее известное, и не порождая практически ничего научно нового, производят подавляющее большинство публикаций, цитируя в своих новых публикациях большей частью и себя любимых, и прочих представителей мейн-стрима, и меньшей частью — первовыразителей и классиков-основоположников новых научных направлений прошлых эпох.

Так что не надо уповать на то, что переход к оценке научной квалификации на основе индексов цитирования позволит выявить действительно выдающихся учёных нашей эпохи и тем самым создать предпосылки к ускорению научно-технического прогресса. Оценка квалификации на основе индексов цитирования не может породить ничего, кроме роста лавины графоманства на научные, псевдонаучные и околонучные темы, в которой действительно новое научное знание будет найти весьма не просто, не говоря уж о том, что эта лавина графоманства способна похоронить научно-технический прогресс как таковой.

Кроме того, ориентация в процессе управления формированием кадровой политики в науке и в системе образования на индексы цитирования, формируемые за рубежом (Web of Science, Skopus), открывает возможности для наших геополитических конкурентов к опосредованному управлению кадровой политикой в науке и системе образования в России из-за рубежа. Для этого достаточно целенаправленно создавать высокие рейтинги цитирования тех персон, чьё продвижение будет признано желательным зарубежными кураторами отечественной науки и системы образования.

В общем-то сказанное выше представители научного сообщества, если они действительно делают науку, а не карьеру в ущерб науке, обязаны понимать. Тем не менее, в опубликованных материалах встречи В.В. Путина с ректором Санкт-Петербургского государственного университета Н.М. Кропачевым<sup>12</sup> 18 января 2013 г. читаем:

**«В. ПУТИН:** Сколько у вас приходится студентов на одного преподавателя?»

**Н. КРОПАЧЕВ:** На четырёх студентов — один преподаватель. Это такой норматив, как и в Московском университете.

**В. ПУТИН:** И, Вы считаете, это норма?»

**Н. КРОПАЧЕВ:** Я считаю, что это особая льгота, которая установлена Вами для Санкт-Петербургского университета, но я хотел бы привести цифры, которые, наверное, что-то покажут.

**Санкт-Петербургский университет в результате подобных вложений в нас даёт определённые показатели научной эффективности. Например, 40 процентов наших публикаций из общего массива публикаций публикуются в журналах Web of Science или Scopus, такого нет в Российской Федерации нигде. Безусловно, Санкт-Петербургский университет отстаёт от Академии наук в целом и МГУ, но по сравнению, например, с питерским политехом мы в**

---

ни в СССР, ни в постсоветской России. Зато требования к формалистике производства диссертаций стали обширнее, детальнее и ужесточились.

<sup>12</sup> Юрист по образованию.



несколько раз превосходим, по сравнению с «Вышкой»<sup>13</sup> — в несколько десятков раз, а по сравнению с Горным институтом — в сотню раз, по научным публикациям (выделено жирным нами при цитировании).

**В. ПУТИН:** Горный институт тоже, внешне во всяком случае, выглядит блестяще.

**Н. КРОПАЧЕВ:** Я не случайно назвал это. Но я подчёркиваю: предположим, 35 или 40, по-моему, научных публикаций в этих журналах — Горного института, и более 3 тысяч — Санкт-Петербургского университета. Сравнение великолепного Курчатовского центра и физиков Санкт-Петербургского университета, которых значительно меньше, но научных публикаций у нас побольше (выделено жирным нами при цитировании). Поэтому я думаю, что соотношение один к четырём — мы будем каждый год доказывать, стремиться доказать, что это соотношение оправданно и даёт научный результат» [30].

Вопрос о том, сколько стоит публикация статьи в журналах Web of Science или Scopus, в журналах, рекомендованных ВАК РФ, сколько стоит издание монографии, и располагают ли ВУЗы и учёные в своей основной статистической массе реальными доходами, позволяющими оплачивать из своих средств публикации в количестве, необходимом для получения высокой оценки своего квалификационного уровня правящей бюрократией на основе индексов цитирования или иной формалистики, — мы детально разбирать не будем. Приведём лишь один пример. Одно из ведущих европейских издательств предложило Санкт-Петербургскому государственному аграрному университету услугу по публикации работ его сотрудников в журналах Web of Science в течение года. При этом вопросов по содержанию публикаций (т.е. вопросов о сути научных достижений) не было, однако предложенная стоимость услуги на старте по льготным расценкам составляла 300 тысяч евро в год. Так и остался СПб ГАУ без международных индексов цитируемости.

Приведём и ещё один факт. Задолженность по зарплате за 8 месяцев 2014 г. перед главным тренером и перед менеджером сборной России по футболу (два человека) составила 600 млн. руб.<sup>14</sup>, и это больше фонда оплаты труда за 2011 г. физического факультета МГУ, штат которого составлял 1250 человек (559 млн. 670 тыс. руб.)<sup>15</sup>, хотя пользы для научно-технического прогресса от сборной по футболу нет никакой. Средняя зарплата по физфаку МГУ составила 27 200 руб. (без учёта грантов и персональных надбавок, которые получают далеко не все сотрудники факультета). При этом расценки на публикацию статей в «престижных» научных журналах, рекомендованных ВАК РФ, составляют от 450 руб. за страницу и выше (редко когда меньше). То же касается и участия в конференциях, так, например, участие в работе заочной XI Международной научно-практической дистанционной конференции "Наука и образование" ("Science and Education") 6 — 7 апреля 2016 г. (город издания сборника материалов Висбаден, Германия) — 45 евро (3400 руб.) за статью объёмом 18 000 знаков, включая пробелы, что меньше чем премиальная добавка за эту публикацию в системе эффективных контрактов большинства вузов России.

Если квалификационный уровень учёного оценивается не только по индексам цитирования, но и по количеству и объёму публикаций в журналах, рекомендованных ВАК и т.п., то получается, что изрядную долю своей зарплаты научные сотрудники обязаны<sup>16</sup> (вынуждены) тратить на формирование своего профессионального рейтинга, а не на нужды своей семьи. Фактически система мотивирует их заниматься графоманством. И необходимо понимать последствия такой мотивации: чем больше работники сферы науки занимаются графоманством, — тем выше их индексы цитирования, но тем меньше времени и сил у них остаётся на то, чтобы заниматься собственно наукой.

Ещё один аспект информационного обеспечения связан со свободой мысли в научных дискуссиях. Вопреки тому, что принято думать, как уже отмечалось в сноске 10 в разделе 2, работа И.В. Сталина «Марксизм и вопросы языкознания» [120] не о марксизме, и не о языкознании, а о том, что в науке СССР сложились по сути мафиозные группировки, которые узурпировали право решать, что есть истина, проводят определённую кадровую политику, подавляют свободу дискуссий в научном

---

<sup>13</sup> Сленговое наименование национального исследовательского университета «Высшая школа экономики», имеющего филиал в Санкт-Петербурге (наше пояснение при цитировании).

<sup>14</sup> <http://news.rambler.ru/29021701/>.

<sup>15</sup> Бюджет факультета и зарплаты сотрудников. — Официальный сайт физического факультета МГУ: [http://www.phys.msu.ru/rus/about/sovphys/ISSUES-2012/05\(96\)-2012/14232](http://www.phys.msu.ru/rus/about/sovphys/ISSUES-2012/05(96)-2012/14232).

<sup>16</sup> В ряде случаев требования к количеству публикаций вносятся в контракты (трудовые договоры) в прямой форме, вследствие чего их несоблюдение может стать формальным основанием для увольнения, понижения в должности, лишения премиальных выплат или персональных надбавок.



сообществе, без чего развитие науки и научно-технический прогресс оказываются невозможны. И всё это в совокупности негативно сказывается на развитии науки как общественного института:

«Вопрос. Правильно ли поступила “Правда”<sup>17</sup>, открыв свободную дискуссию по вопросам языкознания?»

Ответ. Правильно поступила.

В каком направлении будут решены вопросы языкознания, — это станет ясно в конце дискуссии. Но уже теперь можно сказать, что дискуссия принесла большую пользу.

Дискуссия выяснила прежде всего, что в органах языкознания как в центре, так и в республиках господствовал режим, не свойственный науке и людям науки. Малейшая критика положения дел в советском языкознании, даже самые робкие попытки критики так называемого “нового учения” в языкознании преследовались и пресекались со стороны руководящих кругов языкознания. За критическое отношение к наследству Н.Я. Марра, за малейшее неодобрение учения Н.Я. Марра снимались с должностей или снижались по должности ценные работники и исследователи в области языкознания. Деятели языкознания выдвигались на ответственные должности не по деловому признаку, а по признаку безоговорочного признания учения Н.Я. Марра.

Общепризнано, что никакая наука не может развиваться и преуспевать без борьбы мнений, без свободы критики. Но это общепризнанное правило игнорировалось и попиралось самым бесцеремонным образом. Создалась замкнутая группа непогрешимых руководителей, которая, обезопасив себя от всякой возможной критики, стала самовольничать и бесчинствовать» [120].

Одна из ключевых проблем достижения высоких темпов научно-технического прогресса и массовости внедрения его результатов в жизнь состоит в том, что сказанное И.В. Сталиным в этой статье касается не только языкознания, но и всей отечественной фундаментальной и прикладной науки по настоящее время. В частности, в связи с этой проблемой воздействия на процесс и на результат творчества по сути мафиозных группировок, сложившихся в научных сообществах, есть много вопросов в отношении деятельности академиком авиаконструктора А.Н. Туполева<sup>18</sup>, кораблестроителя

<sup>17</sup> Газета «Правда», орган ЦК ВКП (б).

<sup>18</sup> В конце 1950-х гг. КБ А.Н. Туполева создало сверхзвуковой бомбардировщик-ракетоносец Ту-22. Он, будучи принят на вооружение, доводился до «ума» с 1962 до середины 1980-х гг. (снят с вооружения в 1994 г.). Из 330 построенных машин к 1975 г. было потеряно в авариях и катастрофах 70 (более 21 % от числа построенных, за что в СССР Ту-22 был прозван «людоедом»). При этом система катапультирования выбрасывала членов экипажа вниз, что гарантировало их убийство на высотах от нуля до некоторого минимума (официально установленный минимум — 350 м в горизонтальном полёте), и случаи убийства экипажей при катапультировании имели место. Чем и о чём думал генеральный конструктор и представители ВВС, утвердившие и принявшие проект этого самолёта, — неизвестно. Кроме того история службы Ту-22 насчитывает несколько случаев отказа строевых лётчиков летать на этом типе самолётов. На фоне таких «успехов» Ту-22 был закрыт проект альтернативного ракетносца сходного назначения Т-4 («сотка») КБ П.О. Сухого. Публикации о нём сообщают, что закрытие проекта Т-4 произошло под закулисным давлением охранявшего свою монополию на проектирование бомбардировщиков А.Н. Туполева, который препятствовал работам над Т-4 доступными ему средствами с того момента, как П.О. Сухой выиграл конкурс, в котором КБ А.Н. Туполева и КБ А.С. Яковлева проиграли.

А был ещё и Ту-104, высокая аварийность которого (за всё время эксплуатации было потеряно 18 % от числа построенных самолётов, что является худшим показателем для серийных пассажирских самолётов СССР, при этом в катастрофах погибло 1140 человек) была следствием пороков конструкции самолёта. Когда выявились проблемы с пилотированием *серийных* машин, КБ (т.е. генеральный конструктор А.Н. Туполев лично) поначалу отказывалось признать наличие конструктивных дефектов, вследствие которых самолёт был подвержен «аэродинамическому подхвату». Подхват — самопроизвольный рост угла тангажа (угла атаки), не обусловленный действиями пилота, является следствием неустойчивости летательного аппарата по углу атаки; подхват, развиваясь, завершается сваливанием самолёта (в лучшем случае) либо срывом в штопор; при этом не все самолёты способны выходить из штопора. Признать пороки конструкции Ту-104 пришлось после катастрофы, вызванной подхватом, происшедшей 17.10.1958 г., в которой командир экипажа лётчик Г.Д. Кузнецов по радио рассказывал о поведении потерявшего управляемость самолёта и о своих действиях до момента столкновения падающего самолёта с землёй. После этого в конструкцию самолёта и в правила его пилотирования были внесены изменения.

Но и последующий Ту-154, ставший одним из наиболее массовых авиалайнеров СССР, как утверждают некоторые эксперты не без пробивных усилий А.Н. Туполева, тоже был подвержен подхвату и сваливанию в плоский штопор, из которого его невозможно вывести, в результате чего погибли два самолёта со всеми находившимися на борту (в 1985 г. в районе Учкудука в Узбекистане — 200 человек, в 2006 г. под Донецком на

→→→

И.Д. Спасского<sup>19</sup> и многих других деятелей отечественной науки и техники, *возведённых* в разряд «безальтернативно-выдающихся», поскольку на фоне их монополизма и тиражирования в сериях, мягко говоря, не очень удачных разработок<sup>20</sup>, имело место свёртывание работ их конкурентов по проектам, в которых по мнению ряда экспертов можно было получить лучшие результаты.

---

Украине — 170 человек). А порождённый другой инженерной школой Ил-62, имевший сходную аэродинамическую компоновку, был свободен от этого и от некоторых других конструктивных пороков Ту-154.

Есть мнение, что аэродинамическая компоновка и положение центра масс пассажирских авиалайнеров должны исключать возможность аэродинамического подхвата, но было ли это обязательным требованием к авиалайнерам в период проектирования Ту-104 и Ту-154, — нам неизвестно.

<sup>19</sup> Если обратиться к публикации в журнале «В мире науки» № 5, 1988 г. (русскоязычная версия американского журнала «Scientific American») Тома Стефанека «Неакустические методы обнаружения подводных лодок» [125] (<http://www.wrk.ru/forums/attachment.php?item-69376>), в которой приведены данные о шумности атомных подводных лодок (АПЛ) ВМС США и ВМФ СССР, воспользовавшись при этом также открытой публикацией «Особенности акустической защиты атомных подводных лодок ВМС США» в журнале «Зарубежное военное обозрение» № 7, 1988 г. [99] (авторы — капитан 1 ранга В. Пархоменко и капитан 1 ранга Ю. Пелевин: [journal-club.ru/?q=node/13752](http://journal-club.ru/?q=node/13752)), то станет ясно: советские АПЛ к началу 1990-х гг. проигрывали по шумности американским минимум 30 дБ.

30 дБ (дециБелл) для большинства читателей — это абстрактные, ничего не говорящие цифры. Практически же они означают, что на скоростях хода порядка 6 — 8 узлов (1 узел = 1,852 км/час) шумность всех американских подводных лодок третьего поколения ниже уровня шумов моря, а шумность всех отечественных подводных лодок третьего поколения выше уровня шумов моря. При этом отечественные стратегические ракетноносцы — самые шумящие, а американские — самые бесшумные. В этом диапазоне 30 дБ, разделяющем стратегические ракетноносцы с баллистическими ракетами обоих государств, под уровнем шумов моря расположились американские многоцелевые (торпедные) лодки, а над шумами моря — многоцелевые (торпедные) отечественные лодки. При таком разрыве в показателях акустической скрытности, АПЛ СССР практически перестали быть видом морских вооружений, применение которого с высокой вероятностью возможно за пределами оперативной зоны своего флота.

Пока развивалась эта военно-техническая катастрофа, возглавляемое И.Д. Спасским КБ тоже было монополистом со всеми вытекающими из этого факта последствиями для ВМФ СССР (в частности, в статистике аварийности и гибели, преобладали лодки, спроектированные этой фирмой).

В тот период времени сложилась парадоксальная трагикомичная ситуация:

- В СССР адмиралы и Минсудпром были заинтересованы в том, чтобы отечественные политики были уверены, что «советские лодки — на уровне американских и лучше», поскольку такая убежденность политиков была залогом получения адмиралами и минсудпромовцами очередных званий, наград, государственных премий и т.п. благ.
- В США адмиралы и кораблестроители тоже были заинтересованы в том, чтобы их политики тоже были убеждены, что «советские лодки превосходят американские», поскольку такая убежденность тамошних политиков была предпосылкой к тому, чтобы они наращивали финансирование программ развития ВМС США, от которых кормились адмиралы и кораблестроители.

Поэтому в СССР виновных в этой военно-технической, *по существу, катастрофе Флота* не было, а сам факт катастрофы Флота на протяжении нескольких лет отрицался представителями высшего командования ВМФ и Минсудпрома, вследствие чего были только «выдающиеся»: главкомы ВМФ С.Г. Горшков и его преемники, деятели кораблестроительной науки и промышленности — орденосцы и лауреаты государственных премий.

КГБ оказался не в состоянии профилировать эту научно-техническую катастрофу Флота. А упомянутая статья Т. Стефанека, которая не осталась незамеченной в военно-морских и кораблестроительных кругах СССР, была воспринята как своего рода скандальное нарушение американцами устоявшихся за десятилетия «правил игры», и все причастные к этой катастрофе пытались «замять вопрос». Но это не было нарушением «правил игры», поскольку в США посчитали, что «игра сделана» и настало время предъявить проигравшей стороне *счета к оплате*. И в этом глобально-политическом контексте статья Т. Стефанека стала одним из ультиматумов, предъявленных в годы перестройки руководству СССР руководством США, под давлением которых СССР был сдан недалёкими и потому неумелыми политиками во главе с М.С. Горбачёвым.

<sup>20</sup> Примером тому и упоминавшаяся ранее история создания ЕС ЭВМ под авторитетным давлением академика А.А. Дороницына.

## 10.5. Мотивация к творчеству

Система образования и система обеспечения доступа к информации только создают предпосылки к научно-техническому прогрессу как к социально-экономическому явлению, осуществляемому широкими слоями общества при условии, что политика государственности этому не препятствует. Наличие и работоспособность этих систем на уровне требований эпохи — условие необходимое, но не достаточное для научно-технического прогресса потому, что научно-технический прогресс включает в себя не только аспекты информационно-алгоритмического и экономического обеспечения творчества и внедрения результатов творчества в жизнь, но и психологический аспект в обеих его составляющих (индивидуальной и коллективной). И именно он является решающим, поскольку и система образования, и система обеспечения доступа к информации, и экономическое обеспечение творчества и внедрения его результатов в жизнь, и государственность, и *само творчество во всех его разнообразных проявлениях* в своей основе имеют психическую деятельность людей — как личностную психическую деятельность, так и коллективную.

Традиционно в России вопросы психологии не относятся к проблематике экономики и управления народным хозяйством, включая и проблематику обеспечения высоких темпов научно-технического прогресса и широты внедрения в жизнь его результатов, хотя многие рекомендации экономической науки оказываются работоспособными либо несостоятельными в большей или меньшей мере в зависимости от того, насколько они соответствуют сложившейся психологии индивидов, трудовых коллективов, социальных групп и обществ в целом, в отношении которых их применяют.

В отличие от России на Западе, уже можно сказать «издавна», существует такое направление психологии, как «организационная психология» или «промышленная психология», «психология работы»<sup>1</sup>, представители которого занимаются изучением поведения людей в процессе трудовой деятельности. Но с переносом рекомендаций психологов-организационистов из одной культурной среды в другую дело обстоит не так просто, как с переносом тех или иных «финансовых инструментов», схем бухгалтерского учёта и форм отчётности перед контролирующими органами, вследствие того, что каждое общество обладает некоторым нравственно-этическим своеобразием и своеобразием миропонимания, которые выражаются в процессе трудовой деятельности индивидов и коллективов, придавая им специфику, — в том числе и в ходе реализации научно-внедренческих циклов и инновационных проектов. Иначе говоря, все культуры, будучи информационно-алгоритмическими системами, обладают своеобразием, в которое не могут быть интегрированы *наработки (алгоритмы и информация)*, выработанные в других культурах: необходимо либо адаптировать внедряемые извне наработки под исторически сложившуюся культуру, либо модифицировать под них культуру в целом или соответствующую субкультуру, либо делать и то, и другое.

Научно-технический прогресс (действительный, а не отчётно-показной в форме впечатляющей статистики защиты диссертаций, публикаций, индексов цитирования и т.п.) — следствие того, что люди, способные к научно-техническому творчеству, достаточно интенсивно заняты *именно научно-техническим творчеством и внедрением его результатов в жизнь*.

Это звучит банально, но если их познавательный-творческий потенциал пассивен<sup>2</sup> либо ориентирован на решение каких-то иных задач<sup>3</sup>, никакого научно-технического прогресса в обществе не будет, все «инвестиции в науку и опытно-конструкторские разработки» останутся бесплодными, хотя отчётность при этом может быть впечатляющей: инвестированы триллионы, написано множество статей и книг, индексы цитирования зашкаливают, защищено огромное количество диссертаций (в том

---

<sup>1</sup> Industrial and organization psychology, I-O psychology, work psychology.

<sup>2</sup> Например, вследствие психологической подавленности, уныния, депрессии и т.п.

<sup>3</sup> Например: где добыть денег для решения своих и семейных проблем? — см. статистику о физфаке МГУ; производство неимоверного количества вздорной документации для обязательной отчётности перед властными бюрократами; преодоление пороков системы организации труда, не позволяющей работать эффективно; решение задач, которые в нормальной организации работ должны решать не разработчики проблем, а «технический персонал», которого реально нет, поскольку за нищенскую зарплату никто не идёт работать на технические должности, либо соответствующие должности сокращены в целях экономии средств «мудрейшими» бюрократами (приходилось видеть, как доктора наук сидели дежурными при телефоне или печатали тексты двумя пальцами на пишущих машинках, выискивая буквы на клавиатуре, в то время, как для получения оценки «удовлетворительно» (3) девочка, обучающаяся в профессионально-техническом училище по специальности «машинопись и делопроизводство», должна была печатать со скоростью не менее 140 ударов в минуту, допуская не более 3 опечаток на страницу); «работа» на обеспечение собственного рейтинга на основе формальных показателей типа высоких индексов цитирования и т.п.

числе депутатами, госчиновниками, менеджерами, что якобы свидетельствует о повышении уровня компетентности и профессионализма управленческого корпуса), зарегистрировано и внедрено огромное количество изобретений.

Поэтому вопрос о мотивации к *действительному* научно-техническому и *организационному* творчеству — ключевой в проблематике обеспечения высоких темпов научно-технического прогресса и широкого внедрения его результатов в жизнь. Если рассматривать проблематику мотивации к научно-техническому и организационному творчеству<sup>4</sup> на уровне личностном, то есть два полярных варианта:

- *стремление к личностной самореализации* в науке и в инновационном развитии техносферы;
- *личностная ориентация на выявление и разрешение проблем, с которыми сталкивается общество, посредством развития науки и техносферы.*

Это не эквивалентные друг другу варианты мотивации, хотя при определённых условиях носители каждого из них могут успешно сотрудничать в одних и тех же проектах, в одних и тех же коллективах.

Если культура и исторически сложившиеся обстоятельства предоставляют возможность личностной самореализации, то проблем не возникает, и носители обоих вариантов мотивации могут работать вместе, успешно развивая науку и техносферу. Если же в силу особенностей культуры общества или особенностей эпохи возможности самореализации оказываются закрытыми<sup>5</sup>, то стремящиеся к личностной самореализации могут эмигрировать в другие государства, где возможности самореализации реально или иллюзорно видятся им более благоприятными; а при отсутствии возможностей эмигрировать<sup>6</sup> — они могут ступить на путь личностной деградации; могут скончаться под воздействием психосоматических заболеваний, вызванных их неудовлетворённостью жизнью; а если возможности самореализации оказываются закрыты вследствие социальной катастрофы, то у них есть шансы пасть жертвой политических репрессий и социально-экономических бедствий, обычно сопутствующих в истории социальным катастрофам и выходу из них.

Здесь важно указать на то, что стремление к личностной самореализации и честолюбие — это разные качества:

- Стремление к самореализации выражается в стремлении добиться чего-либо для собственного удовольствия безотносительно ко мнению окружающих. И при этом оно может быть не обременено честолюбием (жаждой публичной славы и восхваления заслуг со стороны общества или какого-то узкого круга коллег).
- А честолюбие статистически часто не обременено творческим потенциалом и практически всегда в большей или меньшей мере гасит его. Поэтому если оно свойственно индивиду и он не в состоянии его обуздать, то в сфере науки и опытно-конструкторских разработок такой индивид способен в большей мере к интриганству и деланию карьеры на его основе, но не к научно-техническому творчеству и не к поддержке творческих усилий других людей.

В этой связи необходимо отметить, что исторически сложившаяся система образования, начиная с детского сада, поощряет честолюбие, подразумевая, что это стимулирует освоение творческого потенциала детей. Однако существование причинно-следственной зависимости *«обещание поощрения либо система постоянно действующих поощрений → освоение и развитие творческого потенциала»* — иллюзия<sup>7</sup>. В прошлом П.Ф. Лесгафт порицал поощрение честолюбия в детях, прямо указывая на

---

<sup>4</sup> Графоманство на научно-технические темы, исходящее из устремлений обрести социальный статус и сделать карьеру в науке и технике, которые представляют собой паразитизм на общественных институтах, названных «Наука» и «Система образования» (см. таблицу 7.5-1 и пояснения к ней), — мы из рассмотрения исключаем.

<sup>5</sup> Их могут закрыть войны, социальные катастрофы, стихийные бедствия, эпидемии и т.п., пришедшие на период жизни людей — потенциальных творцов научно-технического прогресса.

<sup>6</sup> Этому могут препятствовать юридические запреты, обстоятельства, порождаемые социальными катастрофами и войнами, родственные связи, личностная психологическая неготовность интегрироваться в чужую изначально чуждую культуру и т.п.

<sup>7</sup> Иллюзия того, что похвалы, отвечающие запросам честолюбия, являются стимулом к тому, чтобы ребёнок осваивал свой творческий потенциал и реализовывал его, возникает вследствие того, что некоторый творческий потенциал к моменту поощрения честолюбия уже освоен. Обещание поощрения переориентирует творческий потенциал с тех интересов, которые свойственны ребёнку, на интерес достижения поощрения и не более того.

Пример такого рода переориентации творческого потенциала. На новогоднем празднике, малыш в возрасте менее 3 лет, получив подарок от Деда Мороза после того, как рассказал честно выученный стишок, для того, чтобы получить ещё один подарок, не отходит от ёлки, но стоя перед Дедом Морозом, начинает лепетать нечто невнятное, но в ритмике стиха. Дед Мороз его гладит по голове и хвалит. Но то, что малыш хитрит и имитирует чтение стиха, понимает только его мама, которая знает, что умеет, а чего не умеет её ребёнок. Она его отводит от Деда Мороза в сторону.

творческое бесплодие честолюбцев, когда они повзрослеют<sup>8</sup>. В условиях же наших дней, когда научно-технический прогресс, будучи процессом реализации научно-внедренческих циклов, основывается исключительно на коллективном труде, — честолюбцы в силу свойств их характера и сопутствующего честолюбию творческого бесплодия могут быть только его дезорганизаторами и паразитами на творчестве других; а их организационный пыл уходит только в содержательно бесплодное формотворчество (графоманство), которое, однако, может быть представлено в виде впечатляющей отчётности.

В отличие от людей, стремящихся к личностной самореализации, люди, ориентированные на выявление и разрешение проблем общества (искренне заинтересованные в этом), в случае невозможности реализовать свой творческий потенциал в одной сфере деятельности, в состоянии переориентировать его на решение каких-то иных проблем в других областях, вследствие чего круг их интересов меняется и они в большинстве своём так или иначе реализуют свой творческий потенциал, выявляя и разрешая проблемы, способствуя и научно-техническому прогрессу, и общественному развитию. Это касается и вопроса об их отношении к социальным катастрофам и выживаемости в них: тенденции к развитию социальной катастрофы или разразившаяся социальная катастрофа для людей, неподдельно ориентированных на решение проблем, — не препятствие на пути к их самореализации, а проблема, которую им необходимо разрешить.

Разные культуры различны по своему отношению к научно-техническому прогрессу, по отношению к творческому потенциалу людей, по отношению к каждому из полярных вариантов мотивации к творчеству. США и Запад в целом — с одной стороны, и Россия — с другой — *в этом отношении антиподы*.

Специфика культуры США такова, что с самого начала своего существования США предоставляли и предоставляют возможности для самореализации, в том числе в науке и в развитии техносферы, множеству людей, которые покинули свою родину по разным причинам: от невозможности реализовать на родине свой творческий потенциал, вследствие чего они эмигрировали по своей инициативе, — до социальных катастроф разного рода, которые вынудили к эмиграции тех, кто оказался слаб для того, чтобы пережить их вместе со своими народами, либо не пожелал погибнуть в социально-экономических бедствиях и целенаправленно организованных репрессиях, сопутствующих катастрофе или выходу из неё. Это — следствие господства либерализма как изначальной идеологической основы становления и развития культуры США.

Но лидерство США в научно-техническом прогрессе, основанное на идеологии либерализма и проистекающем из неё предоставлении возможностей к самореализации, не означает, что их культура безупречна, на чём настаивает их пропаганда. *Устремлённость к самореализации в научно-техническом прогрессе и устремлённость к выявлению и разрешению проблем* имеют в жизни разные последствия. В обоих вариантах мотивации к научно-техническому творчеству те или иные задачи должны быть решены: это то, что способно объединить в работе носителей обоих разновидностей мотивации, но при наличии соответствующих условий:

---

Осваивается же и реализуется творческий потенциал только тогда, когда сам процесс творчества *непосредственно интересен* и доставляет радость. Поэтому, если удовольствие доставляет поощрение, то освоение и развитие творческого потенциала как такового блокируется, а его переориентированные на получение поощрения останки употребляются на обеспечение доступа к поощрению в обход достижений целей, поощрение за достижение которых обещано. Истинное же творчество всегда независимо от обещаний поощрения и факта поощрения, хотя и нуждается в том или ином обеспечении ресурсами.

<sup>8</sup> «Честолюбцы соперников не терпят и всеми мерами устраняют их, а если возможно, то и уничтожают; для большего контраста они окружают себя лицами забитого типа и даже явными лицемерами («забитый» и «лицемер» — элементы типологии личностей по П.Ф. Лесгафту: наше пояснение при цитировании). Обыкновенных людей они вообще мало ценят и по возможности пользуются ими для выполнения своих замыслов и потребностей; по достижении же своей цели они оставляют их без всякого внимания. Разговоры их всегда типичны, они всегда спорят чужими словами, всё решают изречениями авторитетов. Несмотря на то, что у них обыкновенно нет собственных мнений и что они совершенно не в состоянии творчески проявиться, они очень любят блеснуть мудрым словом или изречением, которые удержаны только памятью, но высказываются ими с большим апломбом и якобы самостоятельно.

Становясь взрослым и являясь общественным деятелем, честолюбец в лучшем случае может быть внешне деловым, исполнительным, знающим человеком, всегда отличающимся самоуверенностью, отсутствием оригинальности и творческих идей. Это — хороший буржуа, действующий по расчёту и высоко ценящий свою деятельность: он живёт для себя и в своё удовольствие и отвлечёнными идеалами не занимается. (...) Честолюбивый тип развивается по-видимому, при двух различных условиях: во-первых, вследствие соревнования, это собственно и есть более чистый тип, во-вторых, вследствие постоянных похвал и восхищения достоинствами ребёнка» [74, раздел «Честолюбивый тип»].

- для устремлённых к самореализации нет вопроса о том, какие последствия повлечёт за собой решение ими той или иной научной, технической или организационной задачи<sup>9</sup>;
- а для устремлённых к выявлению и разрешению проблем общества постановка научной, технической или организационной задачи — не первичная цель, и не самоцель, а следствие ответа на вопрос о том, что произойдёт в результате её постановки и решения — пусть и не всеобъемлюще полного ответа на вопрос о последствиях, но всё же достаточно определённого и *убедительного* ответа. И суть этого вопроса весьма далека от общеизвестного: *А что я с этого буду иметь?* — в том числе и потому, что в ряде случаев выявление и разрешение проблем требует не только моральной готовности пожертвовать своею собственной жизнью, но и реализации этой готовности в деле<sup>10</sup>.

**Если этого ответа нет, то нет и причин для постановки и решения научной, технической или организационной задачи, и как следствие — нет и не может быть научно-технического прогресса до тех пор, пока определённый и убедительный ответ на этот вопрос не получен.**

В русской классической литературе это различие мотиваций к деятельности показано на примерах таких персонажей романа И.А. Гончарова (1812 — 1891) «Обломов» (1859 г.), как А.И. Штольц и И.И. Обломов:

- Штольц решает задачу самоутверждения в исторически сложившихся обстоятельствах, воспринимая их как объективную данность, т.е. Штольц — эффективный деятельный приспособленец к обстоятельствам<sup>11</sup>;
- Обломов бездеятелен потому, что задача *самоутверждения не взирая на обстоятельства как смысл жизни* для него неприемлема, хотя она безальтернативно естественна для Штольца, как для *недо-«обрусевшего»* немца — выходца из региональной цивилизации Запада. Выработать иной смысл деятельности в сложившихся обстоятельствах (как вариант, — деятельности, направленной на изменение неприемлемых обстоятельств) Обломов не способен, вследствие чего оказывается на пути к биологически преждевременной психосоматической самоликвидации.

Тем не менее, **реализованная жажда безделья и ничегонеделание вследствие неясности смысла деятельности или неприемлемости обстоятельств и последствий деятельности** — при взгляде извне оказываются неразличимыми. Однако лентяй — это свойство характера, а ничегонеделание в определённых обстоятельствах может смениться активной деятельностью либо в результате изменения обстоятельств, либо в результате выработки смысла деятельности в предложенных историей обстоятельствах.

<sup>9</sup> Напомним декларацию кумира либерального истеблишмента США наших дней — Айн Рэнд: *Никаких моральных обязанностей перед человечеством. Единственная цель человека — его собственное счастье. Деньги — корень добра.*

<sup>10</sup> Так в результате эксперимента на себе по переливанию крови погиб А.А. Богданов (Малиновский, 1873 — 1928) — в прошлом марксист, отошедший от РСДРП, автор «Тектологии» (всеобщей организационной науки, опередившей и своё время, и «созданную» Н. Винером в 1948 г. «кибернетику»), создатель (1926 г.) и первый директор первого в мире Института переливания крови (ныне Гематологический научный центр Минздрава РФ), благодаря трудам которого многие раненые выжили и выздоровели в годы Великой Отечественной войны.

<sup>11</sup> Отец Андрея Штольца, Иван Богданович Штольц, напуган своим сыном перед его отъездом из Обломовки в Петербург: «Образован ты хорошо: перед тобой все карьеры открыты; можешь служить, торговать, хоть сочинять, пожалуй, — не знаю, что ты изберешь, к чему чувствуешь больше охоты...

— **Да я посмотрю, нельзя ли вдруг по всем,** — сказал Андрей.

Отец захохотал изо всей мочи и начал трепать сына по плечу так, что и лошадь бы не выдержала. Андрей ничего.

— Ну, а если не станет уменья, не сумеешь сам отыскать вдруг свою дорогу, понадобится посоветоваться, спросить — зайди к Рейнгольду: он научит. **О!** — **прибавил он, подняв пальцы вверх и трясая головой. Это... это (он хотел похвалить и не нашёл слова)... Мы вместе из Саксонии пришли. У него четырёхэтажный дом. Я тебе адрес скажу...**

— **Не надо, не говори,** — возразил Андрей, — **я пойду к нему, когда у меня будет четырёхэтажный дом, а теперь обойдусь без него...**» — выделенное нами в диалоге отца и сына жирным, — выражение ориентации обоих на самоутверждение, не взирая на обстоятельства.

В частности, там, где было крепостное право, типичное жилище крестьянина — домишко в два окошка в фасаде (см. рис. 9.3-4), а дворцы и особняки «преуспевших» могли существовать только за счёт *системно организованных* угнетения и эксплуатации крепостных именно «преуспевшими». Причём из контекста романа можно понять, что и отец Штольца, и друг отца Рейнгольд пришли в Россию из Саксонии самоутверждаться потому, что в Саксонии такие возможности для них были закрыты либо самореализоваться в условиях конкурентной среды Саксонии для них было существенно труднее.

Научно-технический прогресс США и *региональной цивилизации Запада в целом* протекает на основе статистического преобладания мотивации к *самоутверждению не взирая на обстоятельства*, и по этой причине он обгоняет нравственно-этическое и интеллектуальное развитие общества. Этому несоответствию научно-технических достижений цивилизации её нравственно-этическому развитию сопутствует и способствует нарушение в цивилизации Запада объективных закономерностей всех шести групп (см. раздел 6.1), которым подчинена жизнь людей персонально и обществ в целом. Как следствие неотъемлемый спутник *научно-технического прогресса западного цивилизационного типа* — непрерывно усугубляющийся биосферно-социальный экологический кризис и его составляющая — биологическое вырождение населения, которое выражается в росте статистики заболеваемости, включая и статистику психических заболеваний, и в снижении пресловутого IQ среднестатистического жителя на протяжении последних, как минимум, 100 лет.

**Сочетание научно-технического прогресса — с одной стороны, и с другой стороны — роста статистики психических заболеваний и прогрессирующего оглушения населения (в том числе целенаправленно оглуляющей системой образования) — это реальная опасность для будущего цивилизации Запада и человечества в целом.**

Катастрофа 24 марта 2015 г. авиалайнера А-320 компании «Germanwings», в которой погибли 150 человек, — дело рук свихнувшегося второго пилота лайнера, который решил свести счёты с жизнью, исходя из извращённой ориентации на самоутверждение. Эта катастрофа — один из результатов такого рода сочетания самоутверждения в научно-техническом прогрессе множества людей — с одной стороны, и с другой стороны — биологического вырождения и социокультурной несостоятельности *ещё более широкого множества* «квалифицированных» потребителей достижений научно-технического прогресса, среди которых многие стремятся к некоему «самоутверждению» путём и за счёт унижения других.

При этом в культуре Запада нет никаких сдерживающих факторов ни по отношению к научно-техническому прогрессу и внедрению в жизнь его результатов, ни по отношению к биологическому вырождению населения, вследствие чего статистика такого рода трагедий обречена расти, охватывая весьма широкий спектр происшествий: от мелких неприятностей с бытовой техникой<sup>12</sup> до злоумышленно организованных техногенных катастроф (подобных подрыву башен Всемирного торгового центра в Нью-Йорке 11 сентября 2001 г. внутривластной мафией США, гибели авиалайнера А-320 24 марта 2015 г. и др.) разной степени тяжести последствий, затрагивающих обширные регионы или даже всю планету<sup>13</sup>.

В противоположность США и Западу в целом — Российская империя не дала расцвести, погубила на месте или принудила к эмиграции многих своих потенциальных гениев. Исследования требовали инвестиций, представители купечества инвесторами становились не часто<sup>14</sup>, главным образом вследствие отрицательного отношения к познанию со стороны как государственной церкви, так и старообрядческих церквей. Церковь тоже не была в числе инвесторов в науку и систему образования. А государственная бюрократия верноподданно экономила казённые средства от растрат потенциальными творцами науки и техники, и дело доходило даже до прямых запретов на проведение исследований<sup>15</sup>. При этом правящая «элита» России активно импортировала достижения научно-

---

<sup>12</sup> Типа попытки сварить яйцо в микроволновке или высушить в ней после помывки собачку: первое заканчивается взрывом яйца, второе гибелью собачки под воздействием сверхвысокочастотного электромагнитного излучения.

<sup>13</sup> Гибель в Мексиканском заливе в 2010 г. нефтедобывающей платформы «Deepwater Horizon», бывшей в аренде у компании «British Petroleum», что сопровождалось разгерметизацией скважины и разливом нефти, в результате чего изменился характер обменных процессов между океаном и атмосферой во всей Северной Атлантике, едва не погиб Гольфстрим и на несколько лет изменилась погода в Северном полушарии. По официальным оценкам США в результате катастрофы в мировой океан вытекло порядка 780 тыс. куб. м нефти.

<sup>14</sup> Д.П. Рябушинский, о котором речь пойдёт далее, — исключение, а не правило.

<sup>15</sup> Так в 1898 г. на Путиловском заводе в Петербурге инженером Густавом Васильевичем Тринклером (1876 — 1957) был построен первый в мире *бескомпрессорный* дизельный двигатель, работающий на нефти (Рудольф Дизель, получивший патент в 1893 г. на двигатель, названный его именем, в качестве топлива своих первых двигателей употреблял угольную пыль). И «дизеля» наших дней, конструктивно ближе к двигателю Г.В. Тринклера, нежели к двигателю Р. Дизеля, и кроме того изначально двигателя Г.В. Тринклера и Р. Дизеля отличались рабочими термодинамическими циклами, т.е. это по сути были разные двигатели. Однако в 1902 г. директор Путиловского завода наложил прямой запрет на проведение Г.В. Тринклером дальнейших исследований под давлением Людвиг Нобеля (брат Альфреда — учредителя Нобелевской премии), который в 1897 г. успел купить патент на двигатель Р. Дизеля и организовывал производство двигателей на своём заводе «Людвиг



технического прогресса Запада со времён становления ещё Московского царства как самодержавного государства, способствуя и этим поддержанию научно-технической отсталости России.

Советский Союз в период руководства страной И.В. Сталиным прогрессировал в области развития науки и техники как за счёт создания условий для работы тех, кто был устремлён к самореализации безотносительно приверженности какой-либо идеологии (т.е. без каких-либо нравственно-этических ограничений, не взирая на обстоятельства), так и за счёт выявления и государственной поддержки тех, кто был ориентирован на служение обществу в форме развития науки и техники с целью выявления и разрешения разного рода проблем.

При этом многое заимствовалось с Запада (как легально, так и «пиратски») и ложилось в основу научных, инженерных и научно-педагогических школ, которые далее развивались на основе собственного творческого потенциала. Кое-что в аспекте преемственности научных школ было унаследовано СССР и от науки Российской империи и получило дальнейшее развитие<sup>16</sup>, хотя и не всё, что в ней было: некоторые эмигранты периода революции и гражданской войны (а также ставшие эмигрантами вследствие решений органов Советского государства об их высылке из страны) реализовали себя за рубежом<sup>17</sup> и не пожелали вернуться на родину<sup>18</sup>, а об утраченном вкладе в науку и

---

Нобель» (впоследствии получившем название «Русский дизель»). После этого Г.В. Тринклер уехал за границу, где и организовал производство двигателей своей конструкции. Потом вернулся в Россию и работал на Сормовском заводе в Нижнем Новгороде. Доктором наук он стал уже в СССР в 1930 г. без защиты диссертации.

Сейчас именем Г.В. Тринклера названа кафедра эксплуатации судовых энергетических установок Волжской государственной академии водного транспорта (Нижний Новгород).

И это не единственный случай такого рода. Как сообщает «Википедия» в статье о Д.И. Менделееве, даже уникальный для того времени пироколодиевый бездымный порох, созданный в России группой исследователей во главе с Д.И. Менделеевым, чтобы сэкономить на инвестициях в отечественную науку, был признан отечественными бюрократами «идентичным» французскому пороху, лицензия на производство которого уже была куплена; а пироколодиевый порох был запатентован в 1900 г. американским разведчиком младшим лейтенантом ВМС США Д. Бернаду, который некоторое время жил в Петербурге и в своих публикациях воспроизвёл работы Д.И. Менделеева. И даже спустя 15 лет после этого в годы первой мировой войны XX века Россия закупала пироколодиевый порох в США.

<sup>16</sup> Примером тому ЦАГИ, основанный 1 декабря 1918 г. Н.Е. Жуковским (1847 — 1921) на базе аэродинамической лаборатории МВТУ и авиационного расчётно-испытательного бюро. Потом к ЦАГИ был присоединён и Аэродинамический институт, созданный Д.П. Рябушинским (1882 — 1962) на его собственные средства (он был сыном российского купца-миллионера П.М. Рябушинского) в его имении Кучино под Москвой в 1905 г. при консультациях Н.Е. Жуковского. В 1918 г. Д.П. Рябушинский уехал из Советской России, предварительно передав институт государству. До отъезда за рубеж, уже после национализации Аэродинамического института, он успел побывать под арестом в Петроградской ЧК. В эмиграции Д.П. Рябушинский продолжал работать в области аэродинамики, стал член-корреспондентом академии наук Франции. Когда он умер, при репринтном воспроизведении журнала «Доклады Парижской академии наук» в СССР, опубликованный в нём некролог был удалён цензурой, умолчала о нём «Большая советская энциклопедия», и не сказано о нём ни слова в специальном томе «Авиация» «Большой российской энциклопедии».

<sup>17</sup> Некоторые из числа таких эмигрантов, реализовавших себя вне России:

- И.И. Сикорский (1889 — 1972) — авиаконструктор, эмигрировавший в США, создатель американской школы вертолётостроения;
- А.И. Прокофьев-Северский (1894 — 1974) — авиаконструктор, эмигрировавший в США, создатель одного из лучших и массовых истребителей ВВС США времён второй мировой войны P-47 Thunderbolt (в соавторстве с А.М. Картвели, который создал штурмовик А-10 — создан в 1972 г., стоит на вооружении ВВС США до настоящего времени);
- В.К. Зворыкин (1888 — 1982) — один из пионеров телевидения, работал в США;
- В.И. Юркевич (1885 — 1964) — кораблестроитель, до краха Российской империи участвовал в проектировании линейных крейсеров типа «Измаил», в одном из вариантов проекта которого (отвергнутом), по всей видимости, впервые в мире предложил носовой бульб как средство снижения волнового сопротивления; в эмиграции — руководитель проектирования французского лайнера «Нормандия», обладателя «Голубой ленты Атлантики» в 1935 и 1937 гг.; с 1939 г. жил и работал в США, где его инженерно-конструкторский талант не был востребован;
- П.А. Сорокин (1889 — 1968) — создатель научных школ социологии и культурологи США, был выслан из СССР в 1922 г. по постановлению коллегии ГПУ;
- В.В. Леонтьев (1905 — 1999) — экономист, один из разработчиков и успешных пользователей балансового метода «затраты — выпуск», за какие работы стал нобелевским лауреатом по экономике в 1973 г., на протяжении многих лет консультировал правительство США и правительства некоторых других стран;

→→→

технику тех, кто погиб в ходе гражданской войны — на фронтах, в тылах (от голода и болезней), а также и в результате действий ВЧК<sup>19</sup> и контрразведки белых, — говорить не приходится.

Тем не менее, если бы в СССР 1920-х — 1930-х годов творческий потенциал *широких масс населения* не был востребован государственностью (как он не был востребован в Российской империи ранее, а в 1920-е — 1930-е гг. не был востребован в панской Польше и в государствах Прибалтики, как он не востребован в постсоветской России наших дней), то в 1941 г. в военно-техническом, в экономическом и в общекультурном отношении наша страна была бы не готова ни к Победе в Великой Отечественной войне, ни к послевоенному восстановлению, ни к перевооружению Армии и Флота, ни тем более — к лидерству в практической космонавтике на протяжении примерно 20 лет после первого запуска спутника 4 октября 1957 г.

И если обращаться к нашим дням, то существование и обороноспособность постсоветской России во многом обеспечивается научно-техническими, экономическими и общекультурными достижениями той эпохи<sup>20</sup>, чтобы ни говорили по этому поводу приверженцы буржуазного либерализма и прочие хулители СССР: многие научные, инженерные, научно-педагогические школы, которые не были убиты в хрущёвские времена и либеральными реформами 1990-х гг., были созданы большей частью в ту эпоху, когда общее руководство страной осуществлял И.В. Сталин; в ту же эпоху были созданы и многие промышленные предприятия, продолжающие работать ныне, и которые смогли пережить отсутствие инвестиций в их развитие и реконструкцию с 1990-х гг. благодаря «экономически» неоправданному ресурсу, заложенному в их оборудование и сооружения в те годы.

Причём И.В. Сталин действовал не как пассивный наблюдатель, в период правления которого «сами собой», независимо от него протекали те или иные социальные процессы, а как организатор научно-технического, экономического и общекультурного прогресса, *ориентированного на реализацию определённой политической идеи*. Осуществляя высшую государственную власть, И.В. Сталин сам вникал в проблемы развития всех отраслей науки и техники, вследствие чего он был не «семинаристом-недоучкой», в чём пытаются убедить многие либерально «мыслящие» публицисты, а одним из наиболее образованных, широко эрудированных и интеллектуально развитых людей своей эпохи<sup>21</sup>, и, пожалуй, — самым многознающим политиком России со времён Петра I.

- 
- С.П. Тимошенко (1878 — 1972) — один из выдающихся учёных-механиков XX века, внёс вклад в развитие теории упругости, автор одного из наиболее серьёзных учебников по курсу «сопротивление материалов», с 1922 г. работал в США, в 1964 г. — переехал в ФРГ.

Но поставщиком интеллектуальной мощи для развития науки и техники США на протяжении всего времени их существования является не только Россия. Германия, Австро-Венгрия, Польша, Китай, Япония тоже внесли свой немалый вклад в развитие науки и техники США, и соответственно — в наращивание их экономической мощи, поскольку экономическая мощь — это не только деньги, но прежде всего — реальный сектор, основанный на передовой для своего времени технике, технологиях и организации. Без этого конфетные фантики могут стать дороже денег.

<sup>18</sup> Из числа вернувшихся и продолживших работать в СССР — академик А.Н. Крылов (1863 — 1945, кораблестроитель, механик и математик), академик В.И. Вернадский (1863 — 1945, геолог, минеролог, один из создателей учения о ноосфере), будущий академик и нобелевский лауреат П.Л. Капица (1894 — 1984, физик).

<sup>19</sup> В частности, И.И. Сикорский, как сообщают его биографы, был предупреждён о том, что предстоит его арест ВЧК, после чего он не стал испытывать судьбу: предпочёл нелегально покинуть Россию и в конечном итоге осел в США. Но не всем повезло так, как ему. Были жертвы среди учёных и интеллигенции в целом. Так называемое «Таганцевское дело» (по имени одного из обвиняемых), по которому были расстреляны 61 человек, — одно из наиболее известных, поскольку в нём погиб поэт Н.С. Гумилёв (участник реального заговора). Кроме него среди расстрелянных были учёные и их супруги: ходатайство о сохранении их жизней со стороны президента Академии наук А.П. Карпинского (1847 — 1936, геолог) и некоторых других учёных перед В.И. Лениным — не помогло: было признано целесообразным «пугнуть» нелояльную и потенциально нелояльную интеллигенцию.

Среди погибших в репрессиях и великий князь Николай Михайлович (1859 — 1919). Он был не только членом императорской семьи, но и работал в области лепидоптерологии (отрасль биологии, изучающая бабочек) и в исторической науке. Он также был расстрелян по решению ВЧК: ходатайство Академии наук и А.М. Горького о сохранении ему жизни *как учёному* не помогло.

<sup>20</sup> В частности, стоящий до сих пор на вооружении стратегический ракетоносец Ту-95 совершил свой первый полёт ещё при жизни И.В. Сталина — 12 ноября 1952 г. После доводки он был принят на вооружение в апреле 1956 г., и с той поры по настоящее время и в обозримой перспективе он — основная боевая машина отечественной стратегической авиации.

<sup>21</sup> Хотя это качество было достигнуто на основе самообразования, а не на основе учёбы в отечественных и зарубежных университетах, с чем пустоцветы, окончившие университеты, смиряться не могут.

Если анализировать разные страны в те эпохи, когда они были в числе лидеров научно-технического прогресса или интенсивно осваивали достижения других культур<sup>22</sup>, то можно выявить две характерные черты, связанные с личностной мотивацией к научно-техническому творчеству и внедрению его результатов в жизнь:

- Это — убеждённая достаточно широких слоёв экономически активного населения в том, что исторически сложившаяся социальная организация справедлива и это практически выражается в наличии возможностей для самореализации на основе собственного труда; при этом аспекты политики, затрагивающие иные стороны жизни, кроме личностной самореализации, выводятся из рассмотрения по разным причинам. В частности, это характерно для США на протяжении всей их истории, характерно для Великобритании после становления в ней буржуазно-либерального режима и характерно для всех прочих стран, чья научно-техническая и производственная культура успела развиваться на основе идей буржуазного либерализма, и которые не стали объектами эксплуатации со стороны других государств, но сами стали государствами-эксплуататорами иных стран как в форме неприкрытого колониализма (в прошлом), так и в форме криптоколониализма (в наши дни).
- Это — убеждённая достаточно широких слоёв экономически и политически активного населения в том, что их государство является выразителем в политике мечты своего народа (или даже всего человечества) о светлом будущем — мечты, выходящей за пределы физиологических и бытовых потребностей, на воплощение которой в жизнь должно работать самоотверженно, не взирая на все проблемы, на социальные неурядицы, на исторически унаследованную от прошлого несправедливость социальной организации, на позицию иностранных государств и т.п. Эта убеждённая в моральной правоте своего государства в жизни подтверждается практически не только тем, что открыты возможности для самореализации, но и тем, что для новых поколений открываются возможности к самореализации, закрытые в прошлом.

Это было характерно для Германской империи времён канцлера О. фон Бисмарка, для третьего рейха, для СССР сталинских времён, для Китайской народной республики с момента её становления в 1949 г. по настоящее время, для Малайзии в период 1981 — 2003 (реформы Махатхира Мохамеда). А ещё ранее это было характерно для арабской культуры в период становления мусульманской региональной цивилизации — в те времена, когда шариат и обрядность ещё не успели подменить собой Ислам<sup>23</sup>.

В противоположность этому чувство несправедливости общественного устройства, осмысленная убеждённая в его несправедливости всегда и везде, распространяясь в обществе, становилась блокиратором научно-технического прогресса. В частности, если обратиться к истории СССР, то:

- В нравственно-этическом аспекте так называемый «застой» брежневских и доперестроечных времён (конец 1960-х — 1985 гг.) сопровождался нараставшим обособлением всех «элитарных» группировок, контролировавших все «престижные» профессии в общественном объединении труда, включая науку и сферу управления, от остального общества и их практически полной неподконтрольностью и безответственностью по отношению к нему: даже когда совершались уголовные преступления — уголовные дела в отношении высокопоставленных «элитариев» достаточно часто не возбуждались, если возбуждались — то приговоры могли быть предельно мягкими и т.п. (если при этом «элитарные» группировки не сводили друг с другом счёты — тогда дела могли фабриковаться почти что на пустом месте, а жестокость приговора могла быть запредельной). Это имело место как в поведении партийной и государственной аппаратной верхушки, так и в науке и технике.

Вследствие этого, если человек из советского простонародья не обретал поддержки той или иной «элитарной» семьи, которая продвигала своих, или поддержки того, или иного представителя «элиты», то шансы сделать карьеру у него были: при условии, что он мог решать задачи, в решении которых были заинтересованы непосредственно властные над ними бюрократы в целях улучшения своей отчётности перед вышестоящими бюрократами. Но темпы продвижения по карьерной лестнице у него были крайне низкими в сопоставлении с детьми, внуками, зятьями и прочими родственниками «элитариев» советской эпохи. При этом дети, внуки, зятья и прочие родственники «элитариев» делали головокружительные служебные и научные карьеры в течение 5 — 10 лет с

---

<sup>22</sup> Освоение достижений других культур — необходимая предпосылка к тому, чтобы в дальнейшем начать развиваться в аспекте научно-технического прогресса самостоятельно.

<sup>23</sup> Эта печать Ислама до сих пор лежит на науке Западной цивилизации и мировой науке в виде общепринятых научных терминов, пришедших из арабского языка много веков тому назад: зенит, надир, алгебра, ал-химия и химия, алкоголь — только некоторые из них, наиболее широко известные.

момента окончания вуза (военного или гражданского), не имея за душой ни ума, ни обширных и глубоких знаний, ни навыков соответствующего профессионализма, ни опыта работы — делали карьеры просто по праву рождения или «усыновления» «элитарным» кланом. На их карьеры работали «простолюдины» за право сделать очередной шаг в своей карьере в будущем или за что-то ещё, а в настоящем довольствуясь тем, что имели (и были такие труженики науки, кто написал не по одной диссертации для пустоцветов-карьеристов, избранных вышестоящими «элитариями» для того, чтобы сделать быструю карьеру и занять высокие должности).

- В сфере финансов застой сопровождался непрерывным ростом цен и накоплением на руках населения денежной массы, не обеспеченной товарами.

Как показывает таблица 10.5-1 (ниже по тексту), оценка скрытой инфляции (Объём вкладов / товарооборот розничной торговой сети) раз в 10 лет почти строго удваивалась вне зависимости от того был это «сталинизм» либо «застой» и «перестройка». Экономическая наука СССР рост объёма вкладов называла «отложенным спросом», но не инфляцией. И при этом во второй половине 1980-х гг. порядка 40 % семей не имели сберегательных книжек (т.е. все их накопления были настолько незначительны, что хранились дома), но 90 % сумм всех вкладов были сосредоточены приблизительно на 10 % от общего количества сберегательных книжек, большей частью оформленных на предьявителя (управлять счетами на них мог кто угодно без предьявления документов, удостоверяющих личность). И как показывает история расследования в СССР преступлений в сфере экономики и финансов, советские подпольные миллионеры имели целые «библиотеки» сберегательных книжек на предьявителя (обычно «библиотекам» сопутствовали «залежи» наличности и «активы» в виде золота, ювелирных изделий, предметов антиквариата). Этому расслоению общества сопутствовало расширение оборотов теневого рынка и рост взяточничества, спецраспределители<sup>24</sup> и государственное обеспечение (т.е. всё или многое бесплатно) для «элиты», валютные магазины, недоступные большинству (статья за валютные махинации в УК).

**Таблица 10.5-1.**  
**Нарастание скрытой инфляции в СССР<sup>25</sup>**

Год	«Сталинизм»		«Застой»				«Перестройка»				
	1940	1950	1960	1970	1980	1985	1986	1987	1988	1989	1990
Товарооборот (млрд. руб.)	17,5	26	78	155	270	324	332	341	350	360	370
Объём вкладов населения (млрд. руб.)	0,7	1,8	11	47	156	220	243	280	300	360	410
Оценка инфляции (Объём вкладов / товарооборот, %)	4	7	14	30	57	68	73	82	91	100	110

Так на протяжении десятилетий в СССР под разговоры о строительстве социализма и коммунизма создавался стартовый капитал и кадровая база для реставрации капитализма в 1990-е гг. в полном соответствии с Директивой СНБ США 20/1 от 18.08.1948 г. «Наши цели в отношении России».

- При этом простой человек не мог убедить правящую бюрократию в наличии проблем и пороков социальной организации, проявлявшихся во всех сферах жизни общества, а бюрократия со своей

<sup>24</sup> Магазины, в которых право на покупку имели только представители номенклатуры — по спискам. В спецраспределителях без очередей и т.п. неудобств представители «элиты» могли по ценам на грани «символических» купить то, что вообще не попадало в сеть розничной торговли (например, икра лососевых и осетровых рыб, прочие деликатесы), либо было в ней дефицитом (сложная бытовая техника, какие-то виды мебели и т.п.)

<sup>25</sup> По данным различных источников советских времён.

стороны создавала множество проблем своим неумением выявлять проблемы и организовывать общество на их решение, поскольку заботилась не о деле, не о развитии общества, а о поддержании своего монопольно-потребительского статуса и создании видимости благополучия и мощи страны.

- Однако при этом государственная идеология строительства социализма и коммунизма вынуждала правящую «элиту» соблюдать некоторые приличия, вследствие чего семейственность и кумовство в кадровой политике, взяточничество и прочий негатив хотя и были зримым явлением, но ими были поражены только относительно малочисленные слои всех социальных групп: но они не охватывали ни общество в целом, ни «элиту» в целом всех сфер общественной жизни<sup>26</sup>.

Всё это воспринималось широкими слоями советского общества как несправедливость, даже при том, что о таких фактах советской истории, как подавление массовых беспорядков в Краснодаре (15 января 1961 г.) и расстрел<sup>27</sup> на улицах Новочеркасска протестующих против повышения норм выработки и роста цен (1 — 2 июня 1962 г.) при участии в его организации членов Президиума ЦК КПСС Ф.Р. Козлова (1908 — 1965) и А.И. Микояна (1895 — 1978) подавляющее большинство населения СССР не знало.

И по мере того, как несправедливость нарастала, а осознание несправедливости распространялось в обществе, темпы развития фундаментальной и прикладной науки (если их оценивать в свершениях, а не в количестве публикаций и диссертаций) падали, а достижения науки пролагали себе дорогу в сферу производства со всё большими трудностями, хотя формальные показатели (количество изобретений, рационализаторских предложений, публикаций научных статей и книг, диссертаций, разного рода наград и поощрений за работы в сфере науки и техники и т.п.) были впечатляющими.

Большинство населения СССР надеялось, что в результате перестройки, а потом в результате реформ постсоветского периода, их жизнь станет лучше вследствие того, что несправедливость будет устранена. Однако этого не произошло. И если не вдаваться в рассмотрение всего спектра социокультурных вопросов современности, а затрагивать только финансово-экономические аспекты жизни, то предпосылок к интенсификации научно-технического прогресса в постсоветской России в настоящее время нет:

- Подавляющее большинство работников системы образования, науки и реального сектора производственно-потребительской системы относятся к той группе населения, чья текущая платёжеспособность в её номинальном исчислении растёт медленнее, нежели инфляция (см. раздел 7.1).
- Покупательная способность текущих доходов не позволяет ни создавать накопления, ни участвовать в кредитных программах с целью решения таких семейных проблем, как создание жилища в разумные сроки и т.п. Один ребёнок в семье этих социальных групп — режим экономии, два и более детей в семье — бедность и режим выживания.
- На этом фоне текущие доходы и накопления высших бюрократов, депутатов, звёзд шоу-бизнеса, спортсменов-«профессионалов» и их тренеров (как правило — зарубежных), «светских львиц» и плейбоев, не говоря уж об олигархах, — всех тех, кто не создаёт ничего из всего множества материальных и информационных продуктов, необходимых для научно-технического прогресса, многократно превосходят доходы тех группы населения, от добросовестного и слаженного труда которых зависит научно-технический прогресс как составляющая природно-общественно-хозяйственного развития.

В таких условиях те, кто мотивирован на самореализацию в науке и развитии техносферы, по-прежнему будут искать возможности к эмиграции и самореализации в США и в других государствах Запада. А те, кто мотивирован на выявление и разрешение проблем общества, — переориентируются с научного и технического творчества на выявление и разрешение проблем общественно-политического характера.

---

<sup>26</sup> Даже некоторые представители профессионального криминалитета советской эпохи сожалели о том, что эти явления в обществе существуют, вследствие чего при их наличии им самим противно честно работать, поскольку это означает быть работником советской «элиты», а им это неприемлемо.

<sup>27</sup> Кто непосредственно стрелял в людей: спецвойска КГБ СССР или войска Северо-Кавказского военного округа? — вопрос открытый.

## 10.6. Справедливость в жизни общества как фактор развития

Если научно-технический прогресс и природно-социально-хозяйственное развитие на его основе требуют того, чтобы активная часть общества была уверена в справедливости социальной организации, то вариантов достижения этого два:

- убедить как можно более широкие слои общества в том, что существующая социальная организация справедлива и потому безальтернативна, поскольку все прочие — хуже<sup>1</sup>;
- привести социальную организацию к тому виду, чтобы те слои общества, в активной деятельности и поддержке со стороны которых заинтересована государственность, считали социальную организацию справедливой.

Оба варианта могут взаимно дополнять друг друга и исторически реально взаимно дополняют на протяжении всей истории, но при этом в отношении возможностей каждого из них есть объективные ограничения.

- Так вряд ли возможно убедить инженеров, учителей, врачей, научных работников, производственный и обслуживающий персонал (работников низового уровня всех отраслей реального сектора:

- что это справедливо, когда доходы «светских львиц», плейбоев и профессиональных спортсменов, легализованных государственной властью «великих комбинаторов», ничего не создающих, превосходят доходы тружеников-созидателей, причём в ряде случаев превосходят многократно;
- что это справедливо, если годовой доход вице-преьера и его супруги немного меньше годового фонда оплаты труда физфака МГУ численностью в 1 250 человек;
- что это справедливо, когда годовой доход двух кураторов футбольной команды больше всего фонда зарплаты физфака МГУ;
- что это справедливо, если доходы продавца-консультанта торговой сети или уборщицы выше, чем доходы инженера-разработчика новой техники;
- что это справедливо, если покупательная способность текущих доходов и накоплений основной массы населения систематически пожирается на протяжении многих лет инфляцией, а на фоне этого меньшинство, чья номинальная платёжеспособность нарастает быстрее, чем растёт инфляция, бесится с жиру и мается поисками ответа на вопрос: *Какие бы ещё чувственно-психологические удовольствия придумать и испробовать?*

Даже если такие факты и соответствующую статистику замалчивать, уклоняясь от их публичного обсуждения, как это имеет место в постсоветской России, то этому замалчиванию неизбежно сопутствует:

- нарастание в обществе разного рода недовольства, способного породить экстремистские социальные группы и политические движения,
- деморализация тех или иных социальных групп,
- распространение деградиционно-паразитических субкультур и нарастание деградиционных процессов разного рода — как биологических, так и социокультурных.

Вследствие названных причин задача «убедить в справедливости» не решается. А если развернуть пропагандистскую кампанию на тему, что именно это справедливо и безальтернативно, то можно вызвать взрыв недовольства и социальную катастрофу.

Но даже если правящей «элите» где-либо удаётся возвести несправедливость в ранг справедливости, то вступают в действие объективные закономерности религиозно-ноосферного характера (нравственно-этические в их существе), которые приводят такое общество, как минимум — к катастрофе несправедливой культуры, а как максимум — к его уходу в историческое небытие. Один из последних примеров такого рода в 1945 г. явил нацистский третий рейх и созданный им «Евросоюз-1».

- С другой стороны осуществление справедливости требует:

---

<sup>1</sup> Примером тому высказывание У. Черчилля из речи, произнесённой им в палате общин 11 ноября 1947 г.: «Демократия — наихудшая форма правления до тех пор, пока вы не сравните её с остальными» — «*Democracy is the worst form of government unless you compare it to all the rest*» ([www.vy-narod.ru/quotes.shtml](http://www.vy-narod.ru/quotes.shtml)). Либо в упрощённом пересказе, со ссылками опять же на У. Черчилля: «Демократия плоха, но ничего лучшего человечество не придумало». При этом мафиозная диктатура масонства, действует за кулисами формальной демократии, осталась в умолчаниях, хотя реально в государствах Запада именно она является проводником политики в систему публичного как бы демократического правления.

- знания объективных закономерностей всех шести групп, под властью которых живут все культурно своеобразные общества и человечество в целом;
- видения конкретики нарушений каждой из групп названных закономерностей в исторически сложившейся культуре;
- политики, направленной, на приведение культуры общества в соответствие этим закономерностям и при этом соответствующей культуре и психологии общества, в том смысле, что политика должна быть осуществимой в этом обществе, т.е. не должна вызывать такой реакции общества на неё, что её проведение станет невозможным.

«Справедливость» в смысле «отнять и поделить», которую предлагают в качестве альтернативы несправедливостям сословно-кастового строя и несправедливостям финансового либерализма, не соответствует этим требованиям. Реализация политики «отнять и поделить» неизбежно порождает много бедствий и несправедливости уже в процессе достижения этого «идеала»; а в случае его достижения — обрекает социально-экономическую систему на деградацию и новую волну несправедливости, вследствие того, что физиологические и психологические потребности людей имеют свойство возобновляться в соответствии с биоритмикой их организмов и биоритмикой биоценозов, частью которых являются группы населения, а потребности, связанные с использованием объектами техносферы (произведениями материальной культуры), возобновляются вследствие физического износа, повреждений, утраты и «морального устаревания» этих объектов. Однако при этом идеал «отнять и поделить» не предлагает никаких рецептов в отношении того, как систематически производить необходимые людям блага, не нарушая справедливости в процессе их производства, и как потом справедливо распределять произведённое.

Соответственно этим обстоятельствам справедливость в обществе, зависящая от техносферы и хозяйственной деятельности, всегда связана не только с организацией распределения природных и производимых благ, но и с организацией труда в процессе производства. Последнее обстоятельство приводит к теме, которая была исключена из публичных политических дискуссий в СССР после 1953 г., не обсуждается в постсоветских государствах в публицистике, политическом и научном официозе, и обсуждение которой в либерально-буржуазной культуре хотя и допустимо, но обязательно должно протекать в виде, дающем ложное представление о проблеме. Это вопрос о сути эксплуатации человека человеком, о способах осуществления этой эксплуатации и их исторической изменчивости, о необходимости и возможностях искоренения эксплуатации человека человеком.

Понятно, что это обширная тема, которая не может быть освещена во всей её полноте и детальности в одном из разделов работы, посвящённой проблематике управления хозяйством общества. Но оставление её в умолчаниях также недопустимо, поскольку уверенность в справедливости социальной организации — мощнейший фактор мотивации к эффективному труду.

Тема эксплуатации человека человеком и её искоренения из жизни человечества была ключевой в марксизме, но не получила в нём адекватного освещения.<sup>2</sup>

В буржуазно-либеральной культуре эксплуатация человека человеком считается пропагандистской выдумкой марксистов, т.е. реально не существующей в жизни общества фикцией и соответственно социальную организацию, построенную на принципах либерализма, предлагается признать безальтернативно справедливой на всю обозримую историческую перспективу. Обосновываются такого рода утверждения тем, что:

- Всем членам общества гарантируется равенство перед законом.
- Одно из важнейших прав — право собственности. Соответственно собственность не может быть отчуждена, иначе как по закону, и если она не нажита преступным путём, то в случае её отчуждения прежнему собственнику должна быть выплачена достойная компенсация.
- Рабовладение — это подневольный труд. Рабы при этом являются бесправной собственностью рабовладельца, их пища и кров — не их право, а издержки рабовладельца на содержание его

<sup>2</sup> Причины несостоятельности марксизма в освещении этой тематики следующие:

- неясность марксизма в освещении проблематики управления и проистекающей из этого бессодержательности марксистских понятий «собственность на средства производства», «частная собственность вообще», «общественная собственность вообще», «частная» и «общественная собственность на средства производства»;
- управленческая несостоятельность политэкономии марксизма вследствие метрологической несостоятельности трудовой теории стоимости, возведённой в марксизме в абсолют;
- уклонения марксизма от рассмотрения проблематики личностной психологии и процесса становления личности на пути от предыстории зачатия до вступления во взрослость и воздействия на этот процесс культурной среды, в которой он протекает.



собственности, которые он должен оплачивать сам из своих доходов. Рабовладение запрещено конвенцией о правах человека, которую соблюдают все демократические государства.

- Предприниматель (инвестор) — не эксплуататор нанятого им якобы бесправного персонала, а сам труженик и работодатель, создающий рабочие места и дающий своим предпринимательским трудом средства к существованию наёмному персоналу — таким же свободным гражданам, как и он сам — и потому его деятельность — неоспоримое благо для общества в целом, включая и наёмный персонал предприятия, находящегося в частной собственности предпринимателя. И если бы не инициатива частного предпринимателя, то весь наёмный персонал его предприятия оказался бы без средств к существованию, и кроме того могла бы ухудшиться жизнь тех, кто является поставщиками и потребителями продукции этого предприятия.
- Работать по найму либо организовать собственный бизнес — свободный выбор каждого. Если собственных средств для организации своего бизнеса нет, то есть возможность взять кредит, а потом, организовав бизнес и расплатившись по кредиту, стать полноправным частным собственником своего бизнеса; либо следует найти инвесторов и построить совместно с ними корпоративный бизнес, объединив в общем деле свои идеи и капиталы инвесторов.
- Рынок, включающий в себя и рынок труда, — не зависит ни от чьего произвола и потому является безальтернативно справедливым измерителем трудового вклада каждого и регулятором прав на потребление благ в пределах заработанных средств.
- Норма жизни общества — партнёрство классов, кооперация социальных групп, а не классовая борьба; классовая борьба — разрушительна по отношению к образу жизни общества и потому представляет опасность для общества.<sup>3</sup>

---

<sup>3</sup> Эта идея нашла своё выражение и в «Беседах у камина» Ф.Д. Рузвельта [109]:

«... нам важно понять, что существует и ещё один способ ослабить страну в самой её основе, нарушить весь наш образ жизни. Этот способ прост и заключается прежде всего в том, чтобы сеять раздоры. Какую-нибудь сравнительно небольшую часть населения — социальный слой, расовое меньшинство или политическое течение — фальшивыми лозунгами и эмоциональными призывами подстрекают занять крайние, предвзятые позиции. Цель такого подстрекательства — породить разброд мнений и нерешительность в общественных институтах, вызвать политический паралич, а в конечном итоге — панику. В результате здравая общенациональная политика начинает восприниматься с заведомым недоверием, политические решения рождаются уже не в процессе честной и свободной дискуссии, а в интригах агентов зарубежных государств.

Эта вражеская деятельность внутри страны может привести к тому, что осуществление программы производства вооружений опасно замедлится. Страна может утратить единство цели. Люди потеряют доверие друг к другу, а как следствие — и веру в результативность своих объединённых действий. Вера и мужество уступят место сомнениям и страху. Государство будет так расшатано, что лишится всей своей силы.

Все это — не пустые фантазии. За последние два года такая судьба постигла многие страны. К счастью, американцы не такие простаки, чтобы дать себя заморочить. Попытки посеять ненависть между группами населения, разжечь классовую борьбу у нас никогда не имели большого успеха и не имеют успеха сейчас. Однако в действие вступили новые силы, ведётся целенаправленная пропаганда, чтобы разделить и ослабить нас перед лицом опасности — как до нас это было сделано с другими народами. Без преувеличения, семена раздора смертельно опасны для нации. Мы не должны дать им распространиться в Новом Свете, как это произошло в Старом. Мы должны, как никогда, напрячь свои моральные и умственные силы, чтобы противостоять тем, кто нам застит глаза дымовой завесой.

(...) Уже более трех веков мы, американцы, созидаем на этом континенте свободное общество — такое, в котором духовные идеалы человека нашли бы полное воплощение. Наш народ соединил в себе кровь и гений всех народов мира, мечтавших о таком обществе» (26 мая 1940 г.).

Сказанное в этом выступлении Ф.Д. Рузвельтом соответствует действительности, но при условии, что государственная власть проводит в жизнь политику выявления и разрешения проблем, вызывающих недовольство, а не создаёт проблемы и не пытается убедить население в том, что проблемы — безальтернативная норма жизни, которую надо принять как данность и смириться с ними, стойко перенося тяготы и лишения и восхищаясь более преуспевшими создателями проблем.

В частности, Российская империя рухнула потому, что государственность не проводила сколь-нибудь состоятельной политики выявления и разрешения социальных проблем (так Сергея Васильевича Зубатова (1864 — 3 (16) марта 1917), который работал в этом направлении, оклеветали и устранили со службы: см. воспоминания А.И. Спиридовича «Записки жандарма»: [www.hist.msu.ru/er/etext/gendarm.htm](http://www.hist.msu.ru/er/etext/gendarm.htm)), пытаясь при этом уверить и себя, и население в том, что династия правит милостью Божией и на всё «Господня воля», не разграничивая в конкретике общественно-политической практики в Высшей воле две её составляющих:

- милость Божию, в которой выражается то или иное Божие соучастие в делах людей,
- и Его же попущение, в котором выражается Божья отстранённость от людских дел и предоставление впавших в попущение самим себе и объективным закономерностям бытия.

- Если вам не нравится качество жизни, обеспечиваемое вашими доходами, то:
  - работайте больше, а не ленитесь, чтобы вам работодатель платил больше,
  - наращивайте свой профессионализм и конкурентоспособность и тем самым делайте себя более востребованным и дорогостоящим на рынке труда,
  - создавайте свой бизнес и делайте его успешным.

И как утверждала Айн Рэнд:

«Выражение “делать деньги” является основой человеческой морали. (...)

Пока вы не поймёте, что деньги — корень добра, вы будете идти к самоуничтожению. **Если деньги перестают быть посредником между людьми, люди превращаются в объект произвола** (выделено нами жирным при цитировании).

Кровь, кнут, дуло пулемета — или доллар.

Делай выбор! Другого не дано! Время пошло!» [111, с. 123, 124].

Однако, как было показано ранее (разделы 1, 7, 8) сама либерально-рыночная экономическая модель и её кредитно-финансовая система — инструмент осуществления анонимизированной вседозволенности как в отношении наёмного персонала, так и в отношении «недостаточно крупной» буржуазии — капиталистов. Т.е. либерально-рыночная модель — инструмент реализации анонимизированного рабовладения, осуществляемого финансово-юридическими средствами. Вследствие этого либеральное мнение, согласно которому при жизни общества на основе либерально-рыночной модели и соблюдении законности, защищающей права человека, эксплуатация человека человеком не существует, — оказывается жизненно не состоятельным, в том числе и потому, что «финансовый климат» поддаётся управлению, и это управление в либерально-буржуазном формально демократическом обществе является анонимно-рабовладельческим по своему характеру в отношении общества.

Поэтому вопрос об эксплуатации «человека человеком» и её искоренении необходимо осветить жизненно состоятельным образом<sup>4</sup>. Если речь заходит об эксплуатации человека человеком, то слово «эксплуатация» обозначает паразитизм одних «людей» на труде и жизни других. Причём речь идёт не столько о спонтанных эпизодических актах паразитизма тех или иных одиночек (пусть они даже и порождают некую социальную статистику), поскольку слово «эксплуатация» подразумевает осознанно-целесообразные действия по «эксплуатации объекта эксплуатации»<sup>5</sup>. Соответственно речь пойдёт о системообразующем паразитизме разного рода меньшинств на труде и жизни большинства, поддерживаемом и воспроизводимом в преемственности поколений на основе социальной организации (т.е. поддерживаемом культурой как информационно-алгоритмической системой), который вырастает из спонтанно-эпизодического паразитизма тех или иных индивидов.

В марксизме освещение этой темы поверхностно и жизненно несостоятельно, поскольку источником эксплуатации человека человеком называется «частная собственность на средства производства», а само понятие «собственность на средства производства» не раскрывается ни по отношению к частной, ни по отношению к общественной собственности.

<sup>4</sup> Далее этот вопрос освещается на основе раздела 3.2 работ ВП СССР «Разрешение проблем национальных взаимоотношений в русле Концепции общественной безопасности» [108] и «Введение в конституционное право» [19].

<sup>5</sup> Значение слова «эксплуатация» в русском языке в хронологической последовательности его истолкования в разных словарях:

«ЭКСПЛУАТАЦИЯ жен., франц. нележанье чего впусе, извлечение из чего промышленных (у В.И. Даля это слово с одной буквой «н»: наше пояснение при цитировании) выгод, доходов; слово крайне неуклюжее: открытие, пущенье в ход, в дело; добыча, добыванье, разработка; пользование, корыстованье. Не лучше того гл. эксплуатировать: добывать, промышленлять, наживать и -ся с чего; пускать в ход, в оборот, в дело; разрабатывать» — В.И. Даль. «Толковый словарь живого великорусского языка», т. 4, с. 664 (1863 — 1866).

«ЭКСПЛУАТАЦИЯ, ЭКСПЛУАТИРОВАНИЕ (фр. exploitation, от exploiter — подвиг). 1) извлечение возможных выгод из чьего-либо труда, предмета или какого-нибудь производства, особенно, если это связано с ущербом самому лицу или предмету. 2) вообще пользование чем-либо, разработка чего-либо, извлечете из чего промышленных выгод. 3) в виде укоризны, употребляется в значении злоупотребления этим пользованьем во вред делу или лицу». — *Словарь иностранных слов, вошедших в состав русского языка.* — Чудинов А.Н., 1910 ([http://dic.academic.ru/dic.nsf/dic\\_fwords/383/ЭКСПЛУАТАЦИЯ](http://dic.academic.ru/dic.nsf/dic_fwords/383/ЭКСПЛУАТАЦИЯ)).

«Эксплуатация (фр. exploitation) 1) присвоение продуктов чужого труда частными собственниками средств производства в досоциалистических общественно-экономических формациях; 2) разработка, использование природных богатств; использование земли, промышленных предприятий, средств транспорта, зданий и т.д.» — *Новый словарь иностранных слов.* — by EdwART, 2009 (по той же ссылке).

Поэтому начнём с того, что вне общественного объединения труда эксплуатация человека человеком невозможна. Для того, чтобы это явление возникло, необходимо, чтобы:

- имело место общественное объединение труда и распределение производимой на его основе продукции в обществе;
- труд был профессионально специализирован и труженики были не взаимозаменяемы в общественном объединении труда;
- общество было нравственно-этически неоднородным, вследствие чего устремления разных индивидов и социальных групп в нём конфликтны, что при неравенстве возможностей и способностей людей приводит к порождению системы «игр с ненулевой суммой»<sup>6</sup> и связанной с нею иерархией социальных статусов индивидов, семей, кланов, социальных групп.

Эксплуатация человека человеком в общественном объединении труда выражается в том, что:

1. Оплата содержательно разного труда неравноценна, хотя жизненные — демографически обусловленные — потребности разных людей во многом содержательно идентичны, т.е. равноценны. Это следствие рыночного ценообразования в отношении профессионализма, выставляющего свой потенциал на продажу.
2. Кроме того, общество признаёт за индивидами и социальными группами право на те или иные нетрудовые доходы.

Вследствие действия двух названных факторов существуют:

#### • МАССОВЫЕ ПРОФЕССИИ,

- **трудовая занятость в которых носит вынужденный характер** (т.е. труд в них фактически рабский, поскольку работник так или иначе прямо или опосредованно принуждён к работе на условиях, которые он изменить не в состоянии и эти условия вследствие стремления работодателя к минимизации издержек далеко не всегда эргономичны), и оставляет минимум свободного времени, которого едва хватает для возобновления трудового потенциала самого труженика на протяжении его жизни (а достаточно часто не хватает и для этого, вследствие того, что люди работают на износ и в некоторых профессиях «сгорают» в течение нескольких лет<sup>7</sup>) и практически не хватает ни для общения с родственниками и друзьями, ни для выработки и реализации активной жизненной позиции в выявлении и разрешении проблем общественной в целом значимости на местах и в масштабах государства;
- оплата труда в которых минимальна в том смысле, что позволяет при минимуме социальных гарантий удовлетворять в минимальном объёме жизненные потребности труженика, *не всегда обеспечивая даже возможность создания им семьи и продолжение рода при поддержании социального статуса в последующих поколениях.*

• «ПРЕСТИЖНЫЕ» ПРОФЕССИИ, оплата труда в которых превышает уровень оплаты труда в массовых профессиях в несколько раз, а трудовая занятость, хотя и носит вынужденный характер, но всё же более или менее согласована с биоритмикой и оставляет свободное время, большее, чем это необходимо для возобновления трудового потенциала труженика на протяжении его жизни;

• ИЖДИВЕНЦЫ-НАХЛЕБНИКИ — *индивиды и социальные группы*, чьи нетрудовые доходы (т.е. доходы, не обусловленные непосредственно их профессионализмом и трудовой деятельностью коммерческого или государственно-служебного характера) находятся, как минимум, на уровне трудовых доходов в «престижных профессиях», а как максимум — многократно превышают их, благодаря чему представители этих социальных групп (владельцы тех или иных капиталов, и

---

<sup>6</sup> «Игра с ненулевой суммой» — термин раздела математики, именуемого «теория игр». Обозначает игру, правила которой построены таким образом, что выигрыш возможен только для одного из множества участников игры (индивидуального или корпоративного) вне зависимости от того, какие стратегии игры выбирают и реализуют другие участники общей игры. Если культуру общества рассматривать как информационно-алгоритмическую систему, то во многих культурах можно выявить «игры с ненулевыми суммами». Некоторая часть из них является естественными, обусловленными статистикой разнообразия качеств организмов людей, врождённых способностей. Другие игры с ненулевыми суммами являются порождением самих людей в процессе формирования и поддержания функционирования социальной организации *в преемственности поколений*, когда социальный статус определяет возможности воспитания и образования детей, а также — работы и прав на получение тех или иных благ.

<sup>7</sup> Для сведения: все, кто принимал участие в золочении куполов Исаакиевского собора в Санкт-Петербурге (около 60 человек: <http://www.spbin.ru/encyclopedia/temples/isaac.htm>), вскорости умерли вследствие отравления парами ртути — неотъемлемого компонента технологии золочения тех лет.

обладатели того или иного социального статуса, сопряжённого с правом на получение тех или иных рентных платежей):

- оказываются вне воздействия каких-либо социальных факторов, **вынуждающих** их трудиться на платной основе,
  - обладают наибольшим объёмом свободного времени, которым распоряжаются по своему усмотрению — в лучшем случае некоторые из них по своей внутренней нравственно обусловленной мотивации занимаются общественно полезной деятельностью, которая не носит коммерческого характера (т.е. они трудятся бесплатно) и потому они инвестируют в неё свои нетрудовые доходы, возмещая тем самым свой долг обществу, а в худшем — в большинстве своём прожигают жизнь (с жиру бесятся), паразитируя на обществе и Природе<sup>8</sup>.
- Кроме названных социальных групп в обществах, где есть место эксплуатации человека человеком, имеются ещё:
    - Криминалитет, представители которого избегают общественно полезной трудовой деятельности в силу разных причин и по-разному мотивируя своё «право на криминал». И хотя они не принадлежат к *группе иждивенцев-нахлебников, обладающих легальным потребительским статусом*, но в аспекте потребления в своём большинстве прожигают жизнь, как и легальные иждивенцы-нахлебники.
    - Некоторая часть люмпенизированного населения, также как и криминалитет, стоящая вне общественного объединения труда. Её доходы носят паразитический характер и находятся на уровне доходов представителей массовых профессий и ниже. Однако в нравственно-этическом отношении эта группа идентична высшим слоям иждивенцев-нахлебников и отличается от них только меньшей «отёсанностью культурой» и уровнем образованности. Она порождает низы криминалитета, из которых вырастают его верхи, стремящиеся к легализации в средних и высших слоях толпо-«элитарного» общества.

Ещё один аспект эксплуатации человека человеком носит не столь явно выраженный для осознания характер, поскольку обусловлен разделением полного спектра потребностей общества и производимой продукции на две составляющие, о чём было сказано ранее:

- демографически обусловленные потребности, удовлетворение которых как в аспекте производства, так и в аспекте потребления безопасно для потребителей, окружающих, потомков и природной среды, а также необходимо для безопасного общественного развития;
- деградиционно-паразитические, удовлетворение которых как в аспекте производства, так и в аспекте потребления наносит вред потребителям, окружающим, потомкам, производственному персоналу, природной среде, препятствует безопасному общественному развитию и прямо подрывает его.

Фактически удовлетворение деградиционно-паразитических потребностей тоже является разновидностью эксплуатации человека человеком, поскольку в угоду их первоприоритетному удовлетворению в зависимых от них обществах приносится в жертву удовлетворение демографически обусловленных потребностей — прежде всего других людей.

И хотя в этой эксплуатации соучаствует некоторое количество *эксплуатируемых (в производстве продукции по деградиционно-паразитическому спектру заняты трудовые ресурсы — в том числе и низкооплачиваемые представители массовых профессий)*, от этого она не перестаёт быть социально значимой компонентой эксплуатации человека человеком. Эта компонента в марксизме не рассматривалась<sup>9</sup>, и в СССР в качестве таковой тоже не осознавалась, вследствие чего общество провоцировалось и поощрялось к потреблению продукции по деградиционно-паразитическому спектру потребностей (табак, алкоголь, квартиры-хрущёвки), что внесло свой вклад в крах СССР.

---

<sup>8</sup> В XIX веке одним из немногих, кто прямо указал на этот аспект жизни «элиты» Российской империи и порицал его, обстоятельно указывая на вред, наносимый развитию общества этим явлением, был Н.В. Гоголь: см. «Выбранные места из переписки с друзьями». Но как всегда «умная», «прагматически мыслящая» «элита» не вняла «уродливому»...

<sup>9</sup> Во многом благодаря Ф.Энгельсу, который высмеял Е.Дюринга за то, что тот высказал приводившееся уже мнение: «Человеческие потребности как таковые имеют свою естественную закономерность, и росту их поставлены известные границы; временно переступить эти границы может только противоестественная извращённость, да и то лишь до тех пор, пока в результате этого не последуют отвращение, пресыщенность жизнью, дряхлость, социальная искалеченность и, наконец, спасительная гибель...» (Анти-Дюринг, отд. II, гл. V).

Ф.Энгельс назвал это «пошлейшими пошлостями» и тем самым отверг необходимость разделения спектров демографически обусловленных и деградиционно-паразитических потребностей в качестве исходного положения развёртывания политэкономической теории вообще и социализма и коммунизма, в особенности.

Кроме того, будучи втянутой в потребление по деградиционно-паразитическому спектру, изрядная доля общества деградирует и культурно, и биологически, что создаёт определённые предпосылки для её эксплуатации, в том числе и в преемственности поколений.

Если говорить об «играх с ненулевой суммой», на которых основываются системы эксплуатации человека человеком, то среди них особую роль играют объективно возникающие «игры». Главная из них возникает как результат неравнозначности разнородных знаний и навыков как средств обеспечения положения в обществе и сопутствующего экономического благополучия индивидов — носителей соответствующих знаний и навыков. На это прямо указано в Коране (сура 39. «Толпы»):

«49. И когда постигнет человека зло, он взывает к Нам. Потом, когда обратим Мы это в милость от Нас, он говорит: “Мне это даровано по знанию”. Нет, это — искушение, но большая часть из них не знает!»

Соответственно объективной неизбежности возникновения разного рода «игр с ненулевыми суммами» в жизни общества и соответственно — *неизбежности некоторого распределения выигрышей и проигрышей в них между членами общества*, — все Богооткровенные вероучения обязывают возвращать избыточное обществу, а именно — нуждающимся, обделённым в этих «играх с ненулевыми суммами», для того, чтобы в обществе не было обездоленных, деморализованных и озлобленных, а общество могло успешно развиваться на основе творческого потенциала как можно более широкого круга лиц.

И за отказ следовать этой рекомендации предстоит дать ответ: «... *И от всякого, кому дано много, много и потребуется, и кому много вверено, с того больше взыщут*» (Лука, 12:48).

Обратим внимание, что аятом 49 суры 39 Коран указал на источник, создающий предпосылки к эксплуатации человека человеком, — монополию на знания тех или иных людей или социальных групп, открывающую возможность навязывать обществу монополично высокие цены на продукт своей деятельности в продуктообмене в общественном объединении труда на основе эксплуатации такого рода знаний. И это указание, более чем 1300-летней давности, куда как точнее, нежели учение марксизма о частной собственности как средстве эксплуатации человека человеком.

Особо кораническое указание касается управленческого труда. Дело в том, что **собственность как социальное явление это — реализуемая субъектом-собственником (единолично или корпоративно) монопольная возможность управления объектом собственности по полной функции управления**. Нарушение полноты права собственности — это нарушение монополии субъекта-собственника на управление (в том числе и в форме устранения его из тех или иных этапов полной функции управления).

Поскольку в цивилизованных обществах качество жизни каждого обусловлено качеством управления делами общественной в целом значимости, то в случае монополизации знаний и навыков управленческого характера какой-либо социальной группой все остальные оказываются в зависимости от этой группы. А безальтернативность её услуг *в управленчески безграмотном обществе* позволяет ей взимать монополично высокую цену за своё соучастие в общественном объединении труда.

Но для того, чтобы эксплуатация человека человеком стала нормой жизни общества, недостаточно одной только монополии на знания или каких-либо иных объективно возникающих в обществе «игр с ненулевой суммой»: кроме того необходима ещё нравственная готовность, доходящая до устремлённости, взимать монополично высокую плату за своё соучастие в общественном объединении труда посредством тех или иных «игр с ненулевой суммой».

Т.е. механизм эксплуатации человека человеком — это нравственная готовность или устремлённость к паразитизму на чужом труде и жизни (в том числе и не осознаваемая), реализующая себя посредством разного рода «игр с ненулевой суммой» (объективно возникающих или искусственно организованных в обществе<sup>10</sup>).

И в основе частной собственности на средства производства, которая, по мнению марксистов, является инструментом осуществления эксплуатации человека человеком, лежит монополия на знания управленческого характера. Право собственности на средства производства выражает себя в *управлении* производством продукции и её сбытом, *осуществляемом* непосредственно собственником либо через его доверенных лиц.

- **Собственность частная**, если обслуживающие работу средств производства не имеют реализуемой возможности отстранить от управления работой этих средств производства лиц, утративших их доверие, не обеспечивающих приемлемого качества управления, и заменить их другими. Частная собственность может быть как единоличной, так и корпоративной.

<sup>10</sup> Искусственно организованные такого рода «игры» издавна называются «мошенничеством».

- **Собственность общественная**, если обслуживающие работу средств производства имеют легальную реализуемую возможность устранить из сферы управления этой совокупностью средств производства любого управленца, утратившего их доверие, не обеспечивающего приемлемого качества управления, и могут заменить их другими.

Собственность на объекты природы — это тоже право на *управление получением от них природных благ*.

Это всё в совокупности означает, что в управленчески безграмотном обществе общественная собственность на средства производства и объекты природы неосуществима, поскольку право управления реализуемо только в пределах ЛЕГИТИМИЗИРОВАВШЕЙ СЕБЯ корпорации носителей управленческих знаний и навыков, над которыми могут осуществлять власть (т.е. по существу — быть их собственниками) другие субъекты, вооружённые более эффективными знаниями и навыками<sup>11</sup>.

Общественную собственность невозможно ввести юридически, если в обществе нет: 1) соответствующего нравственно-этического базиса, 2) необходимых и общедоступных для освоения управленческих знаний и 3) реализующих их в практической деятельности навыков.

Собственность в этом случае де-факто станет частной, как это и произошло в СССР в послесталинские времена его существования, когда «номенклатура» стала считать юридически общественную собственность, своей частной, а ленинский лозунг *«всякая кухарка должна научиться управлять государством»* был предан забвению, знания управленческого характера были вытеснены из образовательных стандартов и было выращено несколько управленчески несостоятельных поколений. А перестройка была организована «номенклатурой» для того, чтобы собственность, ставшую частной де-факто, сделать своей частной собственностью де-юре.

В противоположность этому Генри Форд I, будучи создателем и юридически одним из собственников «Форд Мотор Компании», рассматривал это предприятие как часть общенародного достояния американского народа и соответственно этому пониманию относился и к управлению им как к служению народу США<sup>12</sup>.

И общественная собственность — это не ничьё, т.е. не бесхозное, а собственность каждого, выделенная им в общее пользование. Вопрос только в широте круга собственников: как минимум это члены кооператива или колхоза, а как максимум — всё человечество.

Устойчивость любой исторически сложившейся системы эксплуатации человека человеком требует выполнения ряда условий, а именно: чтобы людей стало возможно эксплуатировать, они предварительно должны быть угнетены, иначе говоря, должны быть созданы обстоятельства, в которых:

1. Врождённый потенциал личностного развития эксплуатируемых был бы пониженным в сопоставлении с врождённым потенциалом личностного развития эксплуататоров (на это работает культ необходимости удовлетворения разного рода деградиционно-паразитических потребностей в эксплуатируемых слоях общества).
2. Люди не могли бы реализовать свой потенциал развития в силу не востребоваемости в определённые жизненные периоды (на это работает подавление института семьи в среде эксплуатируемых вплоть до полного его уничтожения, что вызывает к действию на последующие поколения фактор, характеризуемый поговоркой «Не научился Ванечкой — Иван-Иванычем не научишься»).
3. Люди не могли бы освоить знания и навыки (в том числе и вследствие воздействия факторов 1 и 2), позволяющие им войти в сферу управления, чтобы заменить злоупотребляющих разнородной властью управленцев (на это работает система образования, которая предлагает разные образовательные стандарты и программы для эксплуатируемых и эксплуататоров).

И в общественно-экономических формациях, в которых эксплуатация человека человеком — норма жизни, существуют общественные институты, которые обеспечивают упреждающее угнетение и извращение развития подрастающих поколений (как в аспекте подавления биологического здоровья (фактор 1), так и в аспекте не востребоваемости в соответствующие возрастные периоды (фактор 2) потенциала способностей данных ребёнку) с целью осуществления их последующей эксплуатации. Поэтому:

---

<sup>11</sup> Каждый в меру понимания работает на себя, а в меру недопонимания — на понимающих больше. Это — универсальный принцип.

<sup>12</sup> См. книгу Г. Форда «Моя жизнь, мои достижения».



- ликвидация всякой эксплуатации человека человеком это — не написание и введение в действие законов об «общественной собственности», «запрете эксплуатации человека человеком», провозглашение на уровне конституции принципа «труд свободен» и т.п.,
- а **ликвидация системы предварительного угнетения и извращения личностного развития, что необходимо для обеспечения всестороннего и полного личностного развития всех.** Элементом этого всестороннего и полного личностного развития общества является всеобщая управленческая грамотность по отношению к жизни общества в разных его аспектах: «всякая кухарка должна научиться управлять государством».

После того, как мы определились в понимании сути, возникновения и воспроизводства эксплуатации человека человеком, можно перейти к рассмотрению вопроса о национальном угнетении и эксплуатации представителями одних этнических (конфессиональных) групп представителей других этнических (конфессиональных) групп. Это предполагает рассмотрение вопроса о статистике занятости в разных сферах представителей разных этнических (конфессиональных) групп в общественном объединении труда и получаемых ими доходах, а также к рассмотрению вопроса о динамике этой статистики в преемственности поколений.

Если общественное объединение труда существует на многонациональной основе, то эксплуатация человека человеком выражается как национальное угнетение в том, что:

- статистика распределения представителей разных национальностей по трём названным выше социальным группам (массовые профессии, престижные профессии, иждивенцы-нахлебники) разная: т.е. в массовых профессиях преобладают представители одних национальных (или конфессиональных) групп — эксплуатируемые и угнетаемые, а в «престижных профессиях» и среди иждивенцев-нахлебников преобладают представители других национальных (или конфессиональных групп) — угнетатели-эксплуататоры;
- при этом из деградиционно-паразитического спектра потребностей представителям наций (конфессий) угнетателей-эксплуататоров достаётся роскошь и прожигание жизни, а эксплуатируемым угнетённым нациям достаются пороки, обладающие крайне низкой себестоимостью процессов их удовлетворения, вследствие чего они обретают массовое распространение;
- кроме того, — и это главное, — угнетатели-эксплуататоры сосредотачиваются в сфере управления (это не только государственность и управление предприятиями, но она **включает в себя и науку, систему образования и сферу обеспечения досуга угнетаемых** — ВСЁ ЭТО ФОРМИРУЕТ МИРОПОНИМАНИЕ ОБЩЕСТВА) и поддерживают свою монополию на обретение знаний и навыков управленческого характера и недопущение всеми средствами в сферу управления угнетаемых (в частности, капитал — как частный, так и государственно-обобществлённый и управление им — оказываются во власти угнетателей-эксплуататоров)<sup>13</sup>.

Государственность как субкультура общественного самоуправления, осуществляемого на профессиональной основе, может поддерживать систему эксплуатации человека человеком, воспроизводить и совершенствовать её в преемственности поколений, а может работать на искоренение её. В случае сопричастности государственности делу эксплуатации большинства тем или иным паразитическим меньшинством, **явные и неявные<sup>14</sup> доходы должностных лиц, чьи слово и подпись придают властную силу управленческим решениям<sup>15</sup>, ощутимо (или даже многократно) превосходят доходы в массовых профессиях.**

<sup>13</sup> Из последнего обстоятельства, касающегося распределения деградиционно-паразитического спектра потребностей между угнетателями и угнетёнными и доступа в сферу управления (безотносительно национальной или конфессиональной принадлежности тех и других), — проистекают слова Христа: «... говорю вам, если праведность ваша не превзойдёт праведности книжников и фарисеев, то вы не войдёте в Царствие Божие» (Матфей, 5:20).

В каноническом тексте Нового завета в этой фразе вместо слов «Царствие Божие» стоят слова «Царство Небесное»: цензоры и редакторы канона постарались. Это явное искажение слов Христа: должно быть Царствие Божие, возможность осуществления которого на Земле *усилиями самих людей по их доброй воле* Христос проповедовал и какое учение церкви имен Его объявили ересью, дав ей название «миллениаризм» (по латыни) и «хилиазм» (по-гречески).

<sup>14</sup> Стоимость государственного обеспечения быта должностных лиц, приходящаяся на одного «номенклатурного» чиновника.

<sup>15</sup> Т.е. это не касается множества «клерков», которые ведут делопроизводство, анализируют развитие ситуаций и вырабатывают проекты управленческих решений, утверждаемые впоследствии высокооплачиваемыми «элитарно-номенклатурными» должностными лицами.



В условиях системных кризисов и всеобщей разрухи, налаживание государственного управления может потребовать того, чтобы в сфере государственного управления легальные доходы должностных лиц были выше, чем в остальном — экономически бедствующем обществе, поскольку это позволяет освободить управленцев от проблем бытового характера, сосредоточить их внимание и усилия на профессиональной деятельности. Кроме того, такой легальный подкуп отчасти является защитой от нелегального подкупа должностных лиц криминалитетом, наживающемся на кризисе, и политическими противниками — в том числе и зарубежной агентурой.

Но такой режим функционирования государственного аппарата может быть эффективным только на протяжении непродолжительного времени — максимум на протяжении 10 лет. Если он затягивается на более продолжительное время, то преимущества «номенклатурно» властных должностных лиц в явных и неявных доходах, становится стимулом к тому, чтобы любители лёгкой наживы и безответственности массово устремились делать карьеры госчиновников.

В этой связи обратимся к книге В.И. Ленина «Государство и революция», написанной им совместно с Г.Е. Зиновьевым.

«... на примере Коммуны<sup>16</sup> Маркс показал, что при социализме должностные лица перестают быть “бюрократами”, быть “чиновниками”, перестают по мере введения, кроме выборности, ещё и сменяемости в любое время, да ещё СВЕДЕНИЯ ПЛАТЫ К СРЕДНЕМУ РАБОЧЕМУ УРОВНЮ, да ещё замены парламентских учреждений работающими<sup>17</sup>, т.е. издающими законы и проводящими их в жизнь. ( ... ) Маркс ... увидел в практических мерах Коммуны ТОТ ПЕРЕЛОМ, КОТОРОГО БОЯТСЯ И НЕ ХОТЯТ ПРИЗНАТЬ ОПОРТУНИСТЫ ИЗ-ЗА ТРУСОСТИ, ИЗ-ЗА НЕЖЕЛАНИЯ БЕСПОВОРОТНО ПОРВАТЬ С БУРЖУАЗИЕЙ...» (текст выделен заглавными буквами нами при цитировании: он упреждающе характеризует партийно-государственную и хозяйственную бюрократию СССР как изменников делу строительства социализма и коммунизма).

С точки зрения достаточно общей теории управления Парижская Коммуна низведением зарплаты управленцев к среднему в отраслях материального производства уровню, пыталась замкнуть обратные связи общественного управления на трудящееся большинство, переключив их с замыкания на высокодоходные группы «элит»: как национальной, так транснациональной.

Коммуна рухнула потому, что те, кто был согласен исполнять управленческие обязанности на предлагаемых ею условиях, не обладали необходимой квалификацией; а обладавшие необходимой управленческой квалификацией, были преисполнены «элитарных» амбиций, видели в парижских рабочих разнуздавшуюся чернь, которую необходимо было побыстрее загнать обратно в их конуры, то есть они оказались НРАВСТВЕННО-ЭТИЧЕСКИ НЕ ГОТОВЫ К ТОМУ, чтобы управлять обществом, исходя из жизненных интересов большинства, и жить при этом так, чтобы слой профессиональных управленцев не выделялся из остального общества своим превосходством по количеству и качеству потребляемой продукции.

Хотя СССР просуществовал гораздо дольше Парижской Коммуны (69 лет<sup>18</sup> и 73 дня — соответственно), причины краха СССР — те же самые: послесталинской бюрократии *нравственные принципы и этика равенства человеческого достоинства, выражающиеся в коллективном труде и потреблении людьми коллективно произведённого ими*, были неприемлемы; их паразитическая нравственность и *этика вседозволенности и потребительства* определили курс и цели перестройки.

Разговоры о том, что все высшие госчиновники заняты особо важной работой, суть которой «простым смертным» не понять, что они несут какую-то особую ответственность за результаты своего труда, что они очень много работают и потому их труд должен оплачиваться существенно выше, нежели труд подавляющего большинства, — вздорны.

Ответственность за результаты своего труда чиновники несли при Сталине, хотя и не все, кто того заслуживал, и кроме того они же злоупотребляли властью, назначая виновных из своей среды, исходя из интересов тех или иных мафиозно-бюрократических группировок. В последующие времена никто и никак не ответил по суду за общественно вредные последствия своих решений — за результаты своего труда, да и за злоупотребления властью и должностным положением отвечали крайне редко — скорее

---

<sup>16</sup> Парижской Коммуны, 1871 г. (Наше пояснение при цитировании).

<sup>17</sup> Парламент — от французского «parler» — говорить, т.е. парламент — говорильня, в большинстве случаев — пустая (наше пояснение при цитировании).

<sup>18</sup> С 30 декабря 1922 г. по конец декабря 1991 г., когда М.С. Горбачёв предал доверившееся ему население страны и «отрёкся» от должности президента СССР.

при сведении счётов в межклановых разборках, нежели в порядке осуществления законности как нормы жизни<sup>19</sup>. Чиновники Российской империи за некомпетентность и злоупотребления властью на протяжении нескольких поколений ответили в 1917 г. перед революцией: тому поколению чиновников просто как бы «не повезло», поскольку они сами привели страну к революции своим дурным управлением.

Но главное состоит в том, что чрезмерно высокие доходы управленцев влекут за собой падение качества управления в масштабах общества. По данным «Инженерной газеты» («Не заглядывай в карман начальства», № 45, 1992) [90] к 1980 г. соотношение зарплаты высшей администрации к среднестатистической составляло: в США — 110 раз; в ФРГ — 21 раз; в Японии — 17 раз. Если оценить стоимость гособеспечения высших партийных и государственных чиновников в СССР в период 1970-х — 1980-х гг., то в этом списке СССР окажется впереди США<sup>20</sup>.

По качеству управления, выражающемуся в производительности общественного труда, в качестве выпускаемой продукции и темпах разработки и освоения новых видов продукции в массовом производстве, названные страны уже тогда следовали в обратном порядке.

За прошедшую четверть века «рейтинги» названных стран и тенденции их дальнейшего развития изменились: СССР рухнул, а Россия увязла в кризисе, сохраняя многократное превосходство всевозможных «топ-менеджеров» и номенклатурных госчиновников и судейских в доходах над среднестатистическим уровнем (Россия по этому показателю в 2006 г. входила в тройку мировых лидеров, хотя была где-то в хвосте мирового списка по уровням производства продукции в расчёте на душу населения — а в этом показателе выражается качество управления); в США научно-технический прогресс во многом — следствие «скупки мозгов» по всему миру и нарастают проблемы с долларом, утратившим позиции монополю неоспоримой мировой валюты; ФРГ в среднем была благополучна до начала мирового финансово-экономического кризиса 2008 и последующих годов; Япония — до начала этого кризиса была успешна при том, что не имеет своей сырьевой и энергетической базы.

Это означает, что в названных странах ошибки управления в масштабах общества в целом по своей тяжести пропорциональны кратности отношения зарплаты высших управленцев к среднестатистической, а качество управления — обратно пропорционально.

Об этом же пишет и нынешний президент США Б.Х. Обама в своей книге «Дерзость надежды. Мысли о возрождении американской мечты» [95]:

«... самые высокооплачиваемые руководители за последние годы допустили серьёзные провалы в росте доходов своих компаний, уменьшение стоимости их акций, массовые увольнения, сокращение размеров пенсионных фондов.

Увеличение доходов руководства обусловлено вовсе не требованиями рыночной экономики, а культурой. В то время, когда у среднестатистического рабочего доходы практически не растут, многие представители руководства без зазрения совести кладут себе в карман всё, что разрешают им уступчивые прирученные советы корпораций. Американцы отдают себе отчёт в том, насколько пагубна такая этика корысти для нашей общественной жизни (выделено нами при цитировании: — отечественные бюрократы не отдадут себе отчёта в том, что «пилят сук, на котором сидят»)<sup>21</sup>; в одном из недавних обзоров они назвали коррупцию в государственных структурах и бизнесе, корыстолюбие и стремление к материальному благополучию двумя из трёх наиболее серьёзных моральных проблем, стоящих перед страной (первой оказалась проблема воспитания детей в правильной системе ценностей). Консерваторы, возможно, и правы, когда требуют, чтобы правительство не вмешивалось в систему, определяющую размеры вознаграждения руководителей. Но в то же время консерваторам стоило бы захотеть высказаться против неподобающего поведения на заседаниях советов директоров с

---

<sup>19</sup> Разве что за исключением руководителей Государственного импортного управления Смелякова и Павлова, которые были расстреляны в андроповские времена по обвинению во взяточничестве (за каждый заключённый с иностранцами контракт брали взятки в размере от одного до трёх процентов от суммы контракта). Тогда же был расстрелян и один из заместителей министра рыбной промышленности СССР. Под суд попали и начальник Управления торговли Мосгорисполкома Трегубов и 130 его сотрудников [55].

<sup>20</sup> Об этом см. записки академика экономиста АН СССР Е.С. Варги (1879 — 1964) «Вскрыть через 25 лет» (публикация в журнале «Полис», № 2, 1991 г.) [17].

<sup>21</sup> Б.Х. Обама сообщает, что кратность соотношения доходов топ-менеджеров и средней зарплаты выросла в США за последние десятилетия: в 1980 г. она составляла 42, в 2005 составляет 262 [95, с. 73]. Эти данные отличаются от ранее приведённых данных, сообщаемых «Инженерной газетой» (№ 45, 1992) [90], возможно, потому, что в их основе лежат разные исследования.

тем же праведным гневом, с каким они обрушиваются на непристойные речёвки рэпа» [95, с. 73, 74].

Т.е. если мы хотим общественного и научно-технического прогресса и всеобщего благоденствия, то доходы начальства, и прежде всего — высшего, надо «поджимать» так, чтобы они не превосходили среднестатистических показателей.

В этом случае сфера управления (и прежде всего государственного) не будет столь притягательной для рвачей, не способных организовать управление выявлением и разрешением проблем общества: высшие руководители должны работать на идею всеобщего благоденствия, получая достаточное для жизни денежное содержание, а не на идею личного и семейно-кланового — преимущественного по отношению к остальному обществу — обогащения и наследственной социальной «элитарной» статусности, приверженность которой делает их марионетками заправил транснациональной глобальной ростовщической корпорации и её хозяев.

Присваивая себе миллионы *на ими же узаконенных основаниях*, даже благонамеренные высшие политики рвут обратные связи в контурах циркуляции информации в процессе управления, поскольку отрываются от качества жизни основной статистической массы населения: они не могут прочувствовать на себе негативные последствия своей политики — когда большинство живёт на несколько тысяч рублей в месяц, для присваивающего миллионы и сотни миллионов рублей и долларов житейские проблемы большинства — это гораздо дальше Канн или Куршавеля.

Хотя в обществах, зависимых от техносферы и хозяйственной деятельности, несправедливость общественного устройства выражается как эксплуатация человека человеком<sup>22</sup>, но справедливость как воплощение в жизни объективных нравственно-этических (религиозно-ноосферных) закономерностей, охватывает все сферы жизни общества, а не только экономику.

**Если же сводить справедливость только к экономике, то персонаж поэмы Н.В. Гоголя «Мёртвые души» М.С. Собакевич — идеал справедливого властителя<sup>23</sup>, а его работающие крепостные рабы — идеальные граждане. Но ведь это не так...**

И хотя явление эксплуатации «человека человеком» выходит за пределы сферы хозяйственно-финансовой деятельности, однако экономический аспект в нём тоже присутствует. В СССР явление эксплуатации «человека человеком» понимали как неизбежное следствие экономических отношений, построенных на основе принципа частной собственности на средства производства, и полагали, что если экономические отношения построить на основе общественной собственности на средства производства, то с исчезновением частной собственности на средства производства, непрерывно воспроизводящей эксплуатацию «человека человеком», то из жизни исчезнет и само это позорное для человечества явление. И надо признать, что в экономическом аспекте в деле искоренения эксплуатации человека человеком в СССР многое было сделано правильно.

**Конституция СССР 1936 г. подчинена решению задачи искоренения эксплуатации «человека человеком» и недопущению возрождения системы эксплуатации «человека человеком» и единичных её проявлений в будущем.**

---

<sup>22</sup> Эксплуатация «человека человеком» в сфере экономики выражается в условиях труда, в статистике занятости и в статистике доходов людей и социальных групп.

<sup>23</sup> Он обычно честен до неполиткорректной прямолинейности, крепкий хозяйственник, к которому его крепостные не выдвигают никаких претензий — ни экономического, ни политического характера: они сыты, одеты, быт их обустроен, барин никчёмной барщиной и непомерным obroком не донимает, живёт сам и даёт жить им, для досуга у них есть балалайка, гармонь, пиво и водка (но их пить надо «в меру», однако, есть подвох: мера — единица объёма, равная 26,4 л.), карты, а других интересов кроме потребительских у них в общем-то и нет и быть не может потому, что воспитание и отсутствие должного образования не позволяет; а потребление «батюшка-барин» Михаил Семёнович обеспечит своим управлением — только служи «батюшке-барину». Главное чтобы наследник-преемник не подкачал, а то вот Александр III (во многом воплощение психотипа Собакевича на царском троне) воспитал наследника Николая II (во многом воплощение психотипа Манилова), и всё пришло к краху.



Это — её высшая идея, идея общенародная (а по существу идея глобальная — общечеловеческая, что нашло своё выражение в государственном гербе СССР<sup>24</sup>) — так называемая ныне «национальная идея». В этой идее выражается высший смысл в иерархии наличествующих в Конституции СССР 1936 г. положений, которому в ней подчинено всё остальное. Об этом в её тексте говорится прямо, недвусмысленно и неоднократно. Обратимся к тексту Конституции СССР 1936 г., памятуя о том, о сделанном выше пояснении о понимании механизма генерации явления эксплуатации «человека человеком» в марксизме. Мы приводим интересующие нас разделы полностью по тексту публикации на сайте «Демократия.ру»<sup>25</sup>

## Глава I. Общественное устройство

### Статья 1. Союз Советских Социалистических

Республик есть социалистическое государство рабочих и крестьян.

**Статья 2.** Политическую основу СССР составляют Советы депутатов трудящихся, выросшие и окрепшие в результате свержения власти помещиков и капиталистов и завоевания диктатуры пролетариата.

**Статья 3.** Вся власть в СССР принадлежит трудящимся города и деревни в лице Советов депутатов трудящихся.

**Статья 4.** Экономическую основу СССР составляют социалистическая система хозяйства и социалистическая собственность на орудия и средства производства, утвердившиеся в результате ликвидации капиталистической системы хозяйства, отмены частной собственности на орудия и средства производства и уничтожения эксплуатации<sup>26</sup> человека человеком.

**Статья 5.** Социалистическая собственность в СССР имеет либо форму государственной собственности (всенародное достояние), либо форму кооперативно-колхозной собственности (собственность отдельных колхозов, собственность кооперативных объединений).

**Статья 6.** Земля, её недра, воды, леса, заводы, фабрики, шахты, рудники, железнодорожный, водный и воздушный транспорт, банки, средства связи, организованные государством крупные сельскохозяйственные предприятия (совхозы, машинотракторные станции и т.п.), а также коммунальные предприятия и основной жилищный фонд в городах и промышленных пунктах являются государственной собственностью, то есть всенародным достоянием.

**Статья 7.** Общественные предприятия в колхозах и кооперативных организациях с их живым и мертвым инвентарем, производимая колхозами и кооперативными организациями продукция, равно как их общественные постройки составляют общественную, социалистическую собственность колхозов и кооперативных организаций. Каждый колхозный двор, кроме основного дохода от общественного колхозного хозяйства, имеет в личном пользовании небольшой приусадебный участок земли и в личной собственности подсобное хозяйство на приусадебном участке, жилой дом, продуктивный скот, птицу и мелкий сельскохозяйственный инвентарь — согласно устава сельскохозяйственной артели.

<sup>24</sup> Конституция СССР 1936 г., ст. 143: «Государственный герб Союза Советских Социалистических Республик состоит из серпа и молота на земном шаре, изображенном в лучах солнца и обрамленном колосьями, с надписью на языках союзных республик: «Пролетарии всех стран, соединяйтесь!». Наверху герба имеется пятиконечная звезда».

<sup>25</sup> <http://www.democracy.ru/library/history/laws/> — по этой ссылке представлены тексты всех Конституций СССР (1918 — Конституция РСФСР, 1924, 1936, 1977 гг.).

<sup>26</sup> В орфографии 1936 г. допускалось и такое написание этого слова.

**Статья 8.** Земля, занимаемая колхозами, закрепляется за ними в бесплатное и бессрочное пользование, то есть навечно.

**Статья 9.** Наряду с социалистической системой хозяйства, являющейся господствующей формой хозяйства в СССР, допускается законом мелкое частное хозяйство единоличных крестьян и кустарей, основанное на личном труде и исключаящее эксплуатацию чужого труда.

**Статья 10.** Право личной собственности граждан на их трудовые доходы и сбережения, на жилой дом и подсобное домашнее хозяйство, на предметы домашнего хозяйства и обихода, на предметы личного потребления и удобства, равно как право наследования личной собственности граждан — охраняются законом.

**Статья 11.** Хозяйственная жизнь СССР определяется и направляется государственным народно-хозяйственным планом в интересах увеличения общественного богатства, неуклонного подъема материального и культурного уровня трудящихся, укрепления независимости СССР и усиления его обороноспособности.

**Статья 12.** Труд в СССР является обязанностью и делом чести каждого способного к труду гражданина по принципу: «кто не работает, тот не ест»<sup>27</sup>. В СССР осуществляется принцип социализма: «от каждого по его способности, каждому — по его труду».

И гарантии прав и свобод личности Советской властью, провозглашённые в Конституции СССР 1936 г., предстают как результат, обеспечиваемый только *реальным* искоренением эксплуатации «человека человеком» в жизни общества.

Т.е. это соотношение юридических норм в Конституции СССР 1936 г. (*меры по защите общества и граждан персонально от эксплуатации «человека человеком» ⇒ права и свободы личности, обязанности гражданина по отношению к государству и обществу*) — следствие осознанного выражения в юрисдикции СССР объективных социокультурных закономерностей (четвёртая группа закономерностей: см. рис. 6.1-1 и начало раздела 9.1), а не популизм, не политиканство и не демагогия большевиков и И.В. Сталина персонально<sup>28</sup>.

Следует обратить внимание на то, что Конституция СССР 1936 г. право собственности разграничивает на право собственности в отношении средств производства коллективного пользования и право личной собственности на предметы быта и средства производства индивидуального пользования «кустарей-одиночек», исходя из задачи искоренения в обществе эксплуатации «человека человеком». Конституция СССР 1936 г. не раскрывает содержание понятия «собственность на средства производства» и не объясняет различий между частной и общественной собственностью на них. Проблема, однако, была не в том, что этих определений нет в Конституции<sup>29</sup>, а в том, что и в

<sup>27</sup> Почти цитата из апостола Павла: «если кто не хочет трудиться, тот и не ешь» (2-е послание Павла Фессалоникийцам, 3:10). Это — тонкий намёк церквям имени Христа, содержащийся в Конституции СССР 1936 г., о необходимости их отказа от исторически сложившихся вероучений, ставших одним из факторов воспроизводства системы эксплуатации «человека человеком», и возврата их к истинному Христианству: «... если пребудете в слове Моём, то вы истинно Мои ученики, и познаете истину, и истина сделает вас свободными» (Иоанн, 8:31 — 32).

<sup>28</sup> И.В. Сталин к делу разработки новой Конституции СССР отнёсся очень серьёзно. В частности, были переведены на русский и проанализированы конституции всех, по крайней мере, наиболее развитых государств той эпохи, а кроме того — и правовые документы более ранних эпох. И.В. Сталин является автором более десятка статей новой Конституции и именно он настоял на закреплении в ней за гражданами права отзыва депутатов. Итоговая редакция проекта Конституции СССР 1936 г., в котором были учтены мнения членов конституционной комиссии и мнения граждан, принявших участие во всенародном обсуждении исходного проекта, также принадлежит И.В. Сталину.

<sup>29</sup> Конституция не предназначена для того, чтобы в ней было обстоятельно прописано всё, что должно излагаться в курсах биологии, обществоведения, экономики. Но смысл употребляемых в ней терминов должен быть однозначно понятим всеми гражданами, и прежде всего — юристами, госслужащими, политическими деятелями и журналистами, и это должно достигаться на основе изучения соответствующих учебных курсов в общеобразовательной школе и в вузах, в которых должно быть прописано всё необходимое для обеспечения эффективного государственного и общественного самоуправления, обеспечивающего устойчивость и безопасность общественного развития. Безусловно, что кроме того должна изучаться не только сама конституция страны, но и то как государственное управление и общественное самоуправление обеспечивают практическую реализацию в жизни общества провозглашаемых в конституции положений.

марксизме, на основе которого строилось образование в области обществоведения и экономики, нет внятного определения собственности на средства производства и различий частной и общественной собственности на них; а культура общества не несла осознания содержания права собственности на средства производства и различий частной и общественной собственности на уровне массового «само собой разумения». На уровне массового «само собой разумения» представления о собственности были примерно такие:

- если собственность частная — личная, то у неё есть конкретный хозяин;
- если собственность общественная, то многими она воспринималась как бесхозная, которую каждый в праве «скоммуниздить» или испортить, если невозможно «скоммуниздить» и пользоваться ею исключительно единолично или в кругу своей семьи.

И если с таким пониманием частной собственности на уровне «само собой разумения» можно согласиться, то с таким пониманием общественной собственности согласиться нельзя.

К общественной собственности в социалистическом обществе, в социалистическом правосознании должно быть иное отношение: это твоя собственность, которую ты выделил в общее пользование других лиц — членов колхоза или кооператива, либо всего народа — в зависимости от вида собственности.

Однако такое отношение к личной (частной) и общественной собственности не успело стать господствующим в обществе СССР ни к 1936 г., ни позднее. Если бы оно стало господствующим, то перестройка была бы невозможна, поскольку сразу же была бы воспринята десятками миллионов людей как посягательство вора на присвоение их личной собственности, которую они выдели в общее пользование<sup>30</sup>.

Это — один из аспектов неразвитости социалистического правосознания, препятствовавшего полноценному воплощению положений Конституции СССР 1936 г. в жизнь.

Как было отмечено ранее, право собственности на средства производства можно определить как право управления ими по полной функции непосредственно или через доверенных лиц. Различие между общественной собственностью и частной собственностью на средства производства при таком подходе состоит в том, как формируется круг управленцев.

- Если те, кто обслуживает определённую совокупность средств производства коллективного пользования, лишены реализуемой возможности отстранить от управления управленцев, чьё управление не отвечает их интересам<sup>31</sup>, то собственность частная. При этом частная собственность может быть единоличной, семейно-клановой и корпоративной — в зависимости от того, кто реализует право управления по полной функции непосредственно или формирует сообщество доверенных лиц.
- Если те, кто обслуживает определённую совокупность средств производства коллективного пользования, обладают реализуемой возможностью отстранить от управления управленцев, чьё управление не соответствует их интересам и заменить их другими управленцами (из среды коллектива или призванными со стороны), то собственность общественная. Различие между общественной собственностью государственной (общенародное достояние — в терминах Конституции СССР 1936 г.) и кооперативно-колхозной (а также — артельной собственностью) — в круге лиц, реализующих право отстранения управленцев и призыва новых: в случае общенародной государственной собственности — это весь народ, а случае кооперативно-колхозной (а также — артельной) собственности — это *исключительно* члены соответствующего коллектива.

Если понимая признавать такое истолкование термина «собственность на средства производства» и различие частной и общественной собственности на средства производства, то Конституция СССР 1936 г. предполагает:

---

<sup>30</sup> Поэтому правы те, кто говорит, что у диссидентов-антисоветчиков в хрущёвско-брежневские времена конфликт был не с КГБ (ведомством, отвечавшим за сохранение конституционного строя СССР, но с начала послесталинских времён тщательно взращивавшего всяческую антисоветчину), а с ОБХСС (подразделение МВД, на которое возлагалась задача борьбы с хищениями социалистической собственности). Это касается и таких «бессребреников», как А.И. Солженицын, М.Л. Ростропович, его супруга Г.П. Вишневецкая, академик А.Д. Сахаров и его супруга Е.Г. Боннер, «правозащитница», одна из основательниц Московской хельсинской группы Л.М. Алексеева и все прочие, кого «пиарили» в таковом качестве.

<sup>31</sup> Точнее — не повышает качество управления общественной собственностью.

- работу предприятий государственного сектора (блок 5 на схеме рис. 9.1-1) в русле плана социально-экономического развития (блок 4 на схеме рис. 9.1-1) на принципах, определяемых государством<sup>32</sup>;
- работу предприятий кооперативно-колхозного сектора (включая и артели) на государственный заказ в соответствии с государственным планом социально-экономического развития и на основе инициативы руководства предприятий кооперативно-колхозного сектора в деле выявления проблем общественного развития и организации производства, в русле их решения;
- осуществление индивидуальной трудовой деятельности без права найма работников (это квалифицировалось как эксплуатация человека человеком).

Если же ёмкость рынка соответствующей продукции превосходила производственные возможности единоличника, то единоличник в полном соответствии с Конституцией СССР имел право организовать артель (кооператив). Однако в этом случае он не мог стать частным собственником артельного предприятия, а становился одним из членов артели и обязан был подчиняться её уставу. Возможность возникновения частного капитала как средства обретения частной собственности на средства производства блокировалась тем, что кооперативно-колхозная собственность (и артельная как её разновидность) в СССР включала в себя так называемые «неделимые фонды» колхозов, кооперативов, артелей. В них инвестировать мог каждый собственник предприятия — член колхоза (кооператива, артели), но в случае выхода из коллектива инвестированные средства не возвращались в личную собственность ни вышедшему из коллектива, ни его наследникам (в случае его смерти)<sup>33</sup>.

Понятно, что взаимоотношения кооперативно-колхозного сектора (включая и «кустарей-одиночек») и государственного сектора друг с другом в такого рода системе могут носить только товарно-денежный характер, как отношения друг с другом предприятий кооперативно-колхозного сектора. Также исключительно товарно-денежный характер могут носить и отношения предприятий государственного сектора по поводу использования их производственных мощностей, не занятых в работах по государственному плану социально-экономического развития страны.

При этом и кредитно-финансовая система СССР имела свои особенности, направленные на невозможность возникновения легальных частных капиталов. Она была трёхконтурной:

- Первый контур — денежные средства на счетах предприятий всех форм собственности, и денежные средства на счетах граждан в сберегательных кассах. Это числа на счетах в банковской системе и безналичное денежное обращение. Если вывести из рассмотрения деньги на счетах граждан, то первый контур обслуживал сферу производства (блок 18 РСП на рис. 9.4-1) и финансирование фондов общественного потребления, из которых граждане СССР получали те или иные блага полностью либо частично бесплатно (ФОП на рис. 9.4-1).

<sup>32</sup> Т.е. производственные мощности могут быть либо полностью загружены плановыми заданиями, либо свободные от плана производственные мощности могут использоваться в инициативном порядке для решения общественно полезных задач, решение которых в силу разных причин не нашло отражения в государственном плане. Такого рода причинами могут быть:

- планово-нормативная недогрузка производственных мощностей, обеспечивающая запас устойчивости плана;
- научно-технический и организационный прогресс, который во многом носит непредсказуемый характер и реализуется на основе инициативы (она может быть выявлена и впоследствии включена в план, но может реализовываться и в пределах той свободы использования ресурсов, которые нормативно не учитываются в плане);
- внезапно выявившиеся (вследствие стихийных бедствий и т.п.) потребности в производстве тех или иных видов продукции, не предусмотренные планом.

<sup>33</sup> «К концу 1950-х годов в её системе (кооперативно-колхозном секторе: наше пояснение при цитировании) насчитывалось свыше 114 тысяч мастерских и других промышленных предприятий, где работали 1,8 миллиона человек. Они производили 5,9 % валовой продукции промышленности, например, до 40 % всей мебели, до 70 % всей металлической посуды, более трети верхнего трикотажа, почти все детские игрушки. В систему промысловой кооперации входило 100 конструкторских бюро, 22 экспериментальные лаборатории и два научно-исследовательских института.

14 апреля 1956 года появилось постановление ЦК КПСС и СМ СССР "О реорганизации промысловой кооперации", в соответствии с которым к середине 1960 года промысловую кооперацию полностью ликвидировали, а её предприятия передали в ведение государственных органов. При этом, паевые взносы подлежали возврату в 1956 году согласно уставам артелей. Вместо выборного управляющего, управлять предприятиями стали назначенные директора — представители партноменклатуры». («Википедия», статья «Кооператив»:

<https://ru.wikipedia.org/wiki/Кооператив>). — Так послесталинское руководство КПСС целенаправленно уничтожало социализм и Советскую власть, оправдывая новую аббревиатуру *партии, отвергшей идеалы большевизма*: КПСС — капитулянтская партия самоликвидации социализма.



- Второй контур — денежные средства с собственности граждан, включая и вложенные ими в кассы взаимопомощи на предприятиях. Это банкноты и монеты и обращение этих видов наличности, которое обслуживало сферу розничной торговли (через фонды личного платного потребления — ФЛПП на рис. 9.4-1) — оплату той части конечного продукта (вектор  $f$  таблица 6.1-1, формула 6.1-3), которую потребляют домашние хозяйства, а также сделки купли-продажи, осуществляемые гражданами друг с другом, и прочий денежный оборот между гражданами непосредственно.
- Валютный контур — обслуживал внешнюю торговлю в условиях монополии государства в лице Министерства внешней торговли, орган государственной власти, которому были подконтрольны все экспортно-импортные операции.

Система была построена таким образом, что переток средств платежа из первого или третьего контуров во второй был полностью подконтролен государству, чтобы не возникало легальных частных денежных капиталов. Но как уже отмечалось, в системе была «дырка» — сберегательные книжки на предъявителя, владельцами которых были большей частью нелегальные миллионеры СССР — ставшие впоследствии активистами перестройки, первыми кооператорами, далеко не все из которых смогли стать крупными капиталистами в постсоветской России.

И следует признать, что принципы построения советской трёхконтурной системы денежного обращения (за исключением монополии внешней торговли Минвнешторга) позволяют решить многие проблемы экономики постсоветской России при условии их применения на основе методологии ДОТУ.

Иными словами:

### **Конституция СССР 1936 г. предполагает функционирование рыночной экономики в русле государственного плана социально-экономического развития<sup>34</sup>.**

Что для этого требуется?

- Во-первых, научно-методологическое обеспечение функционирования такой хозяйственной системы.
- Во-вторых, законодательство, выражающее принципы и алгоритмику функционирования в русле этой концепции функционирования народного хозяйства страны: 1) органов государственной власти общегосударственного и местного уровня, 2) предприятий государственного сектора и 3) предприятий кооперативно-колхозного сектора.
- В-третьих, правосознание государственных служащих, депутатов, общества, способное не только поддержать правоприменительную практику, выражающую Конституцию СССР 1936 г. и соответствующее законодательство о хозяйственной и финансовой деятельности.

В СССР Сталинской эпохи не было ничего из этого, кроме Конституции, которая на многие десятилетия обогнала миропонимание общества, его нравственность и этику. Сейчас на основе ДОТУ можно сформировать достаточно детальное научно-методологическое обеспечение такой хозяйственной системы, в которой экономический аспект эксплуатации «человека человеком» будет сведён к минимуму. В случае обеспечения управленческой грамотности общества и соответствующем правосознании может быть построена юридическая система, способная к осуществлению бесструктурного управления на принципах справедливости, что предполагает искоренение явления эксплуатации человека человеком не только в экономических его аспектах на основе следования объективным закономерностям всех шести категорий, которым подчинена жизнь людей, культурно своеобразных обществ и человечества в целом.

Вопреки мнению скептиков, идеал справедливости — не иллюзия, а объективная данность. И суть его справедливости — отсутствие паразитизма внутри общества и отсутствие паразитизма человечества на биосфере Земли и Природе в целом. Политика, направленная на воплощение этого идеала в жизнь, предполагает изучение такого явления как эксплуатация человека человеком во всех разновидностях конкретики его проявления и искоренение этого нравственно-этического порока из культуры. Но в силу того, что психика — информационно-алгоритмическая система, полностью подчинённая реальной, а не декларативно-показной (ханжеской) нравственности людей, то такая политика может быть успешной только как результат воспитания, в котором вырастают люди, не приемлющие как паразитические устремления, способные возникнуть в их собственной психике, так и паразитические устремления других индивидов, социальных групп, этнических и конфессиональных объединений. Эта политика должна проводиться в русле стратегии, охватывающей жизнь общества в преемственности поколений, в отношении всех общественных институтов. И эта политика должна

<sup>34</sup> О том, как это работало, см. в книге: Галушка А.С., Ниязметов А.К., Окулов М.О. «Кристалл роста. К русскому экономическому чуду» — М., 2021: <https://crystalbook.ru/>.

быть свободололюбива и потому подавлять и искоренять либерализм, являющийся инструментом эксплуатации одних другими и соответственно — врагом свободы:

«Мне трудно представить себе, какая может быть “личная свобода” у безработного<sup>35</sup>, который ходит голодным и не находит применения своего труда. **Настоящая свобода имеется только там, где уничтожена эксплуатация, где нет угнетения одних людей другими, где нет безработицы и нищенства, где человек не дрожит за то, что завтра может потерять работу, жилище, хлеб. Только в таком обществе возможна настоящая, а не бумажная, личная и всякая другая свобода»** (выделено нами жирным при цитировании) [122].

За почти 80 лет с момента публикации этого мнения, каких-либо возражений не последовало: несогласным это проще предать замалчиванию, нежели опровергнуть хотя бы на словах, не то что бы политической практикой.

**Справедливость — это фактор развития. Поэтому отказ от неё имеет следствием «застой», чреватый самоубийством общества, погрязшего в несправедливости, под воздействием объективных закономерностей всех шести групп, которыми обусловлена жизнь людей и человечества в целом. Т.е. требование познания идеалов справедливости и воплощения их в жизнь — объективное требование, а не тема для дискуссий о нравах и этике в некой «башне из слоновой кости».**

---

<sup>35</sup> По отношению к постсоветской России это касается «свободы бомжей», которых политическая практика буржуазного либерализма опустила по социальной иерархии до уровня «отбросов общества».

## 10.7. Стандартизация как инструмент управления научно-техническим прогрессом

Система образования в РФ построена так, что выпускники вузов о стандартизации имеют весьма смутное представление — не более, чем знание определений терминов в толковых словарях; а в аспекте избранной ими профессии — в объёме учебных курсов «управление качеством», на метрологическую и управленческую несостоятельность которых было указано в сноске 3 в разделе 10.4; о действующей же в государстве системе стандартов, её развитии, взаимосвязях с системами стандартизации других государств и международными организациями по стандартизации, пользовании системой стандартизации в практической деятельности — вообще никакого представления.

Положение усугубляется тем, что большинство работающих в сфере государственного и хозяйственного управления — *вследствие своей управленческой безграмотности и жесточайшей некомпетентности в естествознании и его прикладных отраслях*<sup>1</sup> — относят всю проблематику стандартизации к компетенции инженеров (конструкторов, технологов и т.п.) и менеджеров низшего уровня, но не к сфере управления. Инженеры и менеджеры низших уровней, со своей стороны, в большинстве своём находятся на тех «этажах» социально-хозяйственной организации, на которых они имеют дело не с системой стандартизации в целом, а только с некоторым набором действующих стандартов, регламентирующих работу в пределах должностных обязанностей каждого из них.

Поэтому систему стандартизации в качестве одного из средств бесструктурного управления жизнью природно-общественно-хозяйственной системы никто не воспринимает. И судя по результатам, её в качестве инструмента бесструктурного управления не воспринимали и не воспринимают и сами работники центрального аппарата Госстандарта СССР, а ныне — Госстандарта России.

Вследствие этого, прежде чем приступить к освещению тематики настоящего раздела, необходимо дать минимум сведений о стандартизации и стандартах. О стандартизации как таковой и о Государственной системе стандартизации Российской Федерации интернет-энциклопедия «Студопедия» сообщает следующее.

*«Формирование системы государственной стандартизации в Российской Федерации, начатое в 1992 г., проходило в условиях развития рыночных отношений, повышения самостоятельности предприятий, свободы выбора организационных форм и методов хозяйствования, осознанной необходимости интеграции отечественной экономики в мировую экономическую систему при сохранении и развитии сложившейся в рамках СССР кооперации предприятий.*

*В современных условиях роль стандартизации в регулировании процессов и результатов хозяйственной деятельности будет возрастать в связи с ориентацией экономики на рыночный характер, а также с появлением новых сфер применения стандартизации (социальная сфера, банковская деятельность, страховая медицина др.).*

*В условиях рыночных отношений эффективность стандартизации проявляется через<sup>2</sup> три её основные функции: экономическую, социальную и коммуникативную.*

**Экономическая функция** стандартизации реализуется в следующих областях:

- предоставление достоверной информации о продукции<sup>3</sup>; стандартизация облегчает выбор товаров. Информация о товаре (услуге) представляется в удобной форме, позволяя снизить торговые издержки и оптимизировать капитальные затраты.
- внедрение новой техники. Через стандарты распространяются сведения о новых свойствах продукции, современных методах испытаний, технологических достижениях предприятий, что соответствует их широкому использованию в промышленности.
- содействие конкуренции. Благодаря стандартизации методов испытаний и основных параметров продукции становится возможным её объективное сравнение, и на этой основе развивается добросовестная конкуренция<sup>4</sup>.

---

<sup>1</sup> Управленцы постсоветской эпохи, работающие в государственном аппарате, — в своём большинстве гуманитарии по базовому образованию, вследствие чего некомпетентны в вопросах управления техносферой и её развитием.

<sup>2</sup> Выделенное выше курсивом — это демагогия, последующий текст — передаёт некоторое содержание и выражает определённое, но недостаточное, подчас извращённое понимание тех или иных вопросов, связанных со стандартизацией. Вследствие этого мы вынуждены прокомментировать некоторые аспекты в последующем тексте в сносках.

<sup>3</sup> Информация о товаре может быть и недостоверной даже при наличии стандартов и сертификатов о соответствии товаров стандартам. Но стандарт при этом может прямо или опосредованно задавать единообразную форму для сопоставления друг с другом некоторого множества товаров.

- взаимозаменяемость и совместимость. Стандартизация обеспечивает совпадение размеров и допусков отдельных деталей, возможность совместного использования различных видов продукции.
- управление производством. Стандартизация производственных процессов создает необходимые предпосылки достижения заданного уровня качества.<sup>5</sup>

**Социальная функция** стандартизации обеспечивает нормативную фиксацию и достижение на практике такого уровня параметров и показателей продукции, который соответствует требованиям здравоохранения, санитарии и гигиены, охраны окружающей среды и безопасности людей при производстве, обращении, использовании и утилизации продукции<sup>6</sup>.

**Коммуникативная функция** обеспечивает возможность создания базы для объективизации восприятия различных видов информации через фиксацию терминов и определений, условных знаков, символов и обозначений, способствуя тем самым достижению необходимого для общества взаимопонимания и расширяя обмен информацией.

Понятие стандартизация охватывает широкую область общественной деятельности, включающую в себя научные, технические, хозяйственные, экономические, юридические, эстетические и политические аспекты. Правильно поставленная стандартизация способствует развитию специализации и кооперирования производства, успешной сертификации продукции.

В Российской Федерации действует Государственная система стандартизации (ГСС), объединяющая и упорядочивающая работы по стандартизации на всех уровнях производства и управления на основе комплекса государственных стандартов. ГСС включает в себя стандарты, содержащие совокупность взаимосвязанных правил и положений, определяющих основные понятия, цели и задачи стандартизации; организацию и методику планирования и проведения работ по стандартизации; порядок разработки, внедрения и обращения стандартов; порядок внесения в них изменений; контроль за внедрением и соблюдением стандартов; объекты стандартизации; категории и виды стандартов; правила построения, изложения, оформления и содержания стандартов и др.

Изменились масштабы работ по стандартизации: если 10 лет назад разрабатывалось и пересматривалось ежегодно около 700 стандартов, то в настоящее время около 2,5 тыс. государственных стандартов и технических условий. Изменилось и содержание самих стандартов, которые стали предъявлять более жесткие требования к качеству и техническому уровню изделий, к методам и средствам контроля.

Осуществляется переход к разработке прогрессивных опережающих стандартов, которые учитывают перспективу развития различных отраслей народного хозяйства. Использование этих стандартов способствует ускорению технического прогресса путем сокращения сроков внедрения достижений науки и техники в производство.

### **Сущность стандартизации**

**Стандартизация** — установление и применение правил с целью упорядочивания деятельности в определенной области на пользу и при участии всех заинтересованных сторон для достижения всеобщей оптимальной экономии при соблюдении условий эксплуатации и требований безопасности.

<sup>4</sup> Что касается конкуренции, то она имела место и во времена, когда стандартизация была в зачаточном состоянии и выражалась в том, что на торговой площади города находились только «контрольные весы» и в какую-то из стен был вмурован общий для всех аршин или локоть. Объективное сопоставление различных продуктов — это иллюзия, в том числе и при наличии стандартов, в силу того, что и стандарты и возведённая в ранг стандарта процедура сопоставления выражают определённые субъективные предпочтения. Если такого рода субъективизм возведён в ранг обязывающего стандарта, то на выходе получается тоталитаризм. Если этот тоталитаризм выражает объективные закономерности, которым подчинена жизнь людей и обществ (всех шести групп), или не противоречит им, то всё нормально. Если же такого рода тоталитаризм противоречит этим объективным закономерностям, то следование стандарту будет вести к более или менее тяжёлым неприятностям — вплоть до катастрофы общества.

<sup>5</sup> Этот абзац — иллюстрация того, что управленческие возможности стандартизации понимаются большинством (даже профессионалов в области стандартизации и сертификации) предельно узко: только в аспекте управления качеством продукции, производимой на одном предприятии.

<sup>6</sup> Вопрос о соответствии требований стандартов объективным закономерностям всех шести групп (см. рис. 6.1-1 и раздел 9.2), которым подчинена жизнь людей и обществ, — лежит вне стандартизации как таковой, вследствие чего стандарты могут задавать ошибочные и вредительские требования к продукции, технологиям и т.п. объектам стандартизации.

Стандартизация основывается на достижениях науки и передового опыта и определяет основу не только настоящего, но и будущего развития<sup>7</sup>.

**Объектами стандартизации** являются изделия, нормы, правила, требования, методы, термины, обозначения и т.п.<sup>8</sup>, имеющие перспективу многократного применения в науке, технике, промышленности и других сферах деятельности.

**Цель стандартизации** — выявление наиболее правильного и экономичного варианта, т.е. нахождение оптимального решения, которое позволяет достичь оптимального упорядочивания в определенной области стандартизации<sup>9</sup>. Для этого необходимо, чтобы найденное решение стало достоянием большого числа предприятий и специалистов.

Непосредственным результатом стандартизации является нормативный документ. **Нормативный документ** — документ, содержащий правила, общие принципы или характеристики, касающиеся различных видов деятельности или их результатов<sup>10</sup>. К этим документам относятся стандарты и технические условия<sup>11</sup>.

**Стандарт** — нормативный документ по стандартизации, разработанный на основе *согласия большинства заинтересованных сторон*<sup>12</sup> и утвержденный признанным органом, в котором устанавливаются для всеобщего многократного использования правила, общие принципы, характеристики, требования и методы, касающиеся различных видов деятельности, и который направлен на достижение оптимальной степени упорядочивания в определенной области.

**Технические условия** — нормативный документ на конкретную продукцию, утвержденный предприятием разработчиком по согласованию с предприятием заказчиком. Они устанавливают требования к конкретной продукции.

### Цели и задачи стандартизации

Стандартизация направлена на достижение следующих основных целей<sup>13</sup>:

- ускорение технического прогресса;
- повышение эффективности общественного производства и производительности труда;
- улучшение качества продукции и обеспечение его надлежащего уровня;
- совершенствование организации управления и установление рациональной номенклатуры выпускаемой продукции;
- развитие специализации в области проектирования и производства продукции;
- экономию материальных и трудовых ресурсов;
- обеспечение охраны здоровья населения и безопасности труда;

---

<sup>7</sup> Эту фразу следует изложить в другой редакции: Стандартизация ДОЛЖНА основываться на достижениях науки и передового опыта, ПОСКОЛЬКУ ОНА определяет основу не только настоящего, но и будущего развития. Кроме того, в стандартизации всегда присутствует и политическая составляющая, выражающая интересы тех или иных политических сил.

<sup>8</sup> В категорию «и т.п.» по умолчанию попали организационные процедуры и алгоритмы деятельности (постановки и решения задач) — важнейшее множество объектов стандартизации в жизни высоко цивилизованного общества.

<sup>9</sup> Эта формулировка проистекает из управленческой безграмотности: оптимальное решение в одной области стандартизации может иметь весьма ущербные последствия, если рассматривать сферы деятельности, в которых сочетаются несколько областей стандартизации.

<sup>10</sup> По сути некоторые стандарты и совокупности стандартов наших дней претендуют на ту роль, которую в прошлом играли каноны (см. раздел 10.3). «Канон (греч. κανόν) — неизменная (консервативная) традиционная, не подлежащая пересмотру совокупность законов, норм и правил в различных сферах деятельности и жизни человека» (Википедия).

<sup>11</sup> К этому необходимо добавить, что тексты стандартов должны быть метрологически состоятельны, т.е. должны обеспечивать возможность однозначного соотнесения положений, высказанных в текстах, с реальностью независимыми профессионалами соответствующих отраслей деятельности.

<sup>12</sup> Согласие сторон может быть положено в основу стандарта, но его может и не быть, — если рассматривать стандартизацию как инструмент государственного управления. Положения стандартов носят обязывающий характер («несоблюдение стандарта преследуется по закону» — уведомление, присутствовавшее во всех государственных стандартах СССР и сохранившееся во многих стандартах постсоветских государств), которые может проистекать из потребности общества в подавлении и искоренении того или иного ведомственного или иного корпоративного эгоизма.

<sup>13</sup> Эта фраза должна быть в иной редакции: «Стандартизация ДОЛЖНА БЫТЬ направлена на достижение следующих основных целей...», поскольку в противном случае она обретает декларативный характер, вовсе не обязательно подтверждаемый жизненной практикой.

- развитие международного экономического, технического и культурного сотрудничества.<sup>14</sup>

В соответствии с поставленными целями, задачами стандартизации являются:

- установление требований к качеству готовой продукции на основе стандартизации ее качественных характеристик сырья, материалов, полуфабрикатов;
- разработка и установление единой системы показателей качества продукции<sup>15</sup>, методов и средств контроля испытаний и сертификации продукции, а также необходимого уровня надежности изделий;
- установление норм, требований и методов в области проектирования и производства с целью обеспечения оптимального качества и исключения нерационального многообразия видов, марок типоразмеров продукции;
- развитие унификации промышленной продукции как важнейшего условия специализации производства, комплексной механизации и автоматизации производственных процессов, повышения уровня взаимозаменяемости, эффективности эксплуатации и ремонта изделий;
- обеспечение единства и достоверности измерений в стране, совершенствование методов и средств измерений высшей точности;
- установление систем стандартов в области обеспечения безопасности труда, охраны природы;
- установление требований по совместимости и взаимозаменяемости продукции;
- нормативное обеспечение контроля, сертификации и оценки качества продукции;
- организация работ по международному сотрудничеству в области стандартизации и сертификации продукции.

**Совместимость** — это пригодность продукции к совместному, но не вызывающему нежелательных взаимодействий использованию при заданных условиях для выполнения установленных требований.

**Взаимозаменяемость** — это пригодность одного изделия для использования вместо другого изделия в целях выполнения одних и тех же требований.

### Виды и методические основы стандартизации

В зависимости от последующего влияния на развитие производства можно выделить три вида стандартизации:

- **стандартизация по достигнутому уровню**; она устанавливает показатели, отражающие свойства существующей и освоенной в производстве продукции, и таким образом фиксирующая достигнутый уровень производства. Такой подход характерен при стандартизации показателей качества продукции массового производства межотраслевого применения (крепежные изделия, сырьё, материалы);
- **опережающая стандартизация**, заключающаяся в установлении повышенных по отношению к уже достигнутому на практике уровню норм, требований к объектам стандартизации, которые согласно прогнозам будут оптимальными в последнее время. Опережающая стандартизация ставит определение задачи перед разработчиками и изготовителями продукции, побуждая их к совершенствованию объектов стандартизации (конструкций, сырья, техпроцессов). *Стандарты не могут только фиксировать достигнутый уровень развития науки и техники, так как из-за высоких темпов морального старения многих видов продукции они могут стать тормозом технического прогресса. Для того, чтобы стандарты не тормозили технический прогресс, они должны устанавливать перспективные показатели качества с указанием сроков их обеспечения промышленным производством. Опережающие стандарты должны стандартизировать перспективные виды продукции, серийное производство которых ещё не начато или находится в начальной стадии*<sup>16</sup>.

В настоящее время опережающие стандарты выполняются в основном в виде так называемых ступенчатых стандартов. Эти стандарты имеют несколько ступеней, содержащих возрастающие требования к показателям качества, а также сроки их ввода в действие.

Опережение может относиться как к изделию в целом, так и к наиболее важным параметрам и показателям его качества, методам и средствам производства, испытания и контроля и т.д.

---

<sup>14</sup> Перечень необходимо дополнить задачами поддержания устойчивости биоценозов в регионах государства и планеты, а также и биосферы в целом.

<sup>15</sup> В показатели качества продукции должны включаться ресурсные характеристики, требования к ремонтпригодности и сервисному обслуживанию. О необходимости управления ими см. раздел 9.4.

<sup>16</sup> Выделенное нами курсивом в этом абзаце — только один аспект государственного управления научно-техническим прогрессом.

Когда необходимо значительно улучшить конструкцию серийно выпускаемого изделия, опережающую стандартизацию производят параллельно с проектно-конструкторскими работами.

Примером «многоступенчатого» стандарта могут служить разработанные в США в конце 60-х годов стандарты на предельно допустимое содержание основных токсичных компонентов отработанных газов, обязательных для вновь выпускаемых легковых автомобилей. Эти стандарты предусматривали ежегодное снижение содержания в продуктах сгорания токсичных компонентов. В результате к 1975 году они были сведены к реально достигнутому минимуму.

Большим достижением международной стандартизации в конце 80-х годов было утверждение международного стандарта на аудио-компактный диск до начала производства самого изделия. Это позволило обеспечить полную совместимость компакт-диска с другими техническими средствами.

- **комплексная стандартизация**, при которой для оптимального решения конкретной проблемы осуществляется целенаправленное и планомерное установление и применение системы взаимосвязанных требований как к самому объекту комплексной стандартизации в целом, так и к его основным элементам. Комплексная стандартизация призвана обеспечивать разработку и внедрение комплексов взаимосвязанных и согласованных стандартов, охватывающих совокупность требований к объектам стандартизации: изделиям, их составным частям, сырью, материалам, покупным изделиям, технологии изготовления, упаковке, транспортировке и хранению, эксплуатации и ремонту.

Применительно к основному объекту комплексной стандартизации — продукции — это установление и применение взаимосвязанных по своему уровню требований к качеству готовых изделий и необходимых для их изготовления сырья, материалов и комплектующих узлов.

Например: для осуществления программы комплексной стандартизации трансформаторов потребовалось помимо разработки ГОСТа на трансформаторы пересмотреть и создать 36 других взаимосвязанных стандартов.

В зависимости от метода решения основной задачи различают несколько форм стандартизации.

**Симплификация** — форма стандартизации, заключающаяся в простом сокращении числа применяемых при разработке изделия или при его производстве марок и сортаментов материалов, полуфабрикатов, комплектующих изделий и т. п. до количества, технически и экономически целесообразного, достаточного для выпуска изделий с требуемыми показателями качества. Симплификация является простейшей формой стандартизации, дающей экономический эффект, так как приводит к упрощению производства, облегчает материально-техническое снабжение, складирование, отчетность.

**Унификация** — рациональное уменьшение числа типов, видов и размеров объектов одинакового функционального назначения. Объектами унификации являются отдельные изделия, их составные части, детали, комплектующие изделия, марки материалов и т. п. Проводится унификация на основе синтеза и изучения конструктивных вариантов изделий, их применяемости, путем сведения близких по назначению, конструкции и размерам изделий, их составных частей и деталей к единой типовой (унифицированной) конструкции. Унификация позволяет не только сократить сроки разработки и уменьшить стоимость изделий, но и повысить их надежность, сократить сроки технологической подготовки и освоения производства.

**Типизация** — это разновидность стандартизации, заключающаяся в разработке и установлении типовых решений (конструктивных, технологических, организационных и т. п.) на основе наиболее прогрессивных методов и режимов работы. Применительно к конструкциям типизация состоит в том, что некоторое конструктивное решение принимается за основное — базовое для нескольких одинаковых или близких по функциональному предназначению изделий. Требуемая же номенклатура и варианты изделий строятся на основе базовой конструкции путем внесения в неё ряда встроенных изменений.

**Агрегатирование** — метод создания новых машин путём компоновки конечного изделия из ограниченного набора стандартных и унифицированных узлов и агрегатов, обладающих геометрической и функциональной взаимозаменяемостью.

Возможность многократного применения элементов набора в различных модификациях машин обеспечивает конструктивную преемственность при создании новых изделий, позволяет использовать освоенные в производстве узлы и агрегаты, значительно сокращает трудоемкость проектирования, изготовления и ремонта изделий.

### **Категории и виды стандартов**

Стандарты в РФ являются обязательными в пределах установленной сферы их действия и подразделяются на следующие категории:



- межгосударственные стандарты — ГОСТы;
- государственные стандарты — ГОСТР;
- стандарты предприятий — ОСТ;
- стандарты научно-технических обществ и инженерных обществ — СТО;
- технические условия — ТУ.

**Межгосударственный стандарт** — ГОСТ — региональный стандарт; принятый государствами, присоединившимися к Соглашению о проведении согласованной политики в области стандартизации, метрологии и сертификации. Действующие, а также вновь вводимые ГОСТы, к которым присоединится Россия, будут применять на ее территории без переоформления и без изменения их обозначения.

**Государственные стандарты** обязательны к применению всеми предприятиями и организациями во всех отраслях хозяйства. Они распространяются преимущественно на объекты межотраслевого применения, нормы, параметры, требования, показатели качества продукции, термины, обозначения и др., необходимые для обеспечения единства и взаимосвязи различных областей науки и техники. Государственные стандарты утверждает комитет Российской Федерации по стандартизации (Госстандарт РФ).

В ГОСТы и ГОСТы Р включают:

1. Обязательные требования к качеству продукции, обеспечивающие безопасность для жизни, здоровья и имущества; охрану окружающей среды; обязательные требования техники безопасности и производственной санитарии.
2. Обязательные требования по совместимости и взаимозаменяемости продукции.
3. Обязательные методы контроля требований к качеству продукции, обеспечивающих безопасность и экологичность, совместимость и взаимозаменяемость.
4. Параметрические ряды и типовые конструкции.
5. Основные потребительские свойства продукции, требования к упаковке, маркировке, транспортированию, хранению и утилизации продукции.
6. Положение, обеспечивающее единство при разработке, производстве, эксплуатации продукции, правила оформления технической документации, допуски и посадки, общие правила обеспечения качества продукции; термины, определения, обозначения; метрологические правила и нормы.

**Отраслевые стандарты** (ОСТы) разрабатывают при отсутствии ГОСТов на объекты стандартизации или при необходимости установления требований, превышающих предъявленные ГОСТ Р. *Требования ОСТа не должны противоречить обязательным требованиям ГОСТ Р*<sup>17</sup>.

**Стандарты научно-технических и инженерных обществ** (СТО) разрабатываются для динамичного отражения и распространения результатов фундаментальных и прикладных исследований. *СТО не должны противоречить обязательным требованиям ГОСТов и ОСТов*<sup>18</sup>.

**Стандарты предприятий** (СТП) разрабатывают на создаваемую и применяемую на данном предприятии продукцию. Объектами СТП являются: составные части продукции, технологическая оснастка и инструмент; технологические процессы; услуги, оказываемые внутри предприятия; процессы организации и управления производством.

**Технические условия** (ТУ) — нормативный документ на конкретную продукцию, утвержденный предприятием-разработчиком, как правило, по согласованию с предприятием-заказчиком.

### **Основные принципы стандартизации**

Результаты стандартизации оцениваются теми изменениями, которые она внесла в хозяйственную деятельность, в развитие научно-технического прогресса. Для того чтобы эти изменения были положительными, т.е. чтобы стандартизация была эффективной, при её проведении необходимо соблюдение необходимых принципов.

**Целенаправленность и технико-экономическая целесообразность:** проведение работ по стандартизации, разработка любого стандарта должны быть обоснованы (потребностям изготовителя, потребителя, экономическим эффектом и т.д.) и направлены на решение конкретных задач.

**Научный подход и использование передового опыта:** показатели, нормы, характеристики и требования, включаемые в стандарт, должны соответствовать передовому уровню науки и техники и

<sup>17</sup> Обязательность этого требования в ряде случаев может тормозить научно-технический прогресс.

<sup>18</sup> Обязательность этого требования в ряде случаев может тормозить научно-технический прогресс.

основываться на результатах НИР и ОКР<sup>19</sup>. Разработка стандартов должна вестись с использованием научных достижений в соответствующих областях, а в необходимых случаях разработке стандартов должно предшествовать проведение НИР.

**Прогрессивность и оптимальность стандарта** следует из самой сущности стандартизации, отраженной в ее определении. Новые стандарты на продукцию должны не только отвечать современным запросам, но и учитывать тенденции развития соответствующих отраслей.

В стандартах, наряду с типами и видами продукции, серийное и массовое производство которых освоено, должны быть предусмотрены новые, более прогрессивные нормы и требования к продукции, опережающие достигнутый уровень производства. При разработке стандартов необходимо стремиться получить оптимальное сочетание устанавливаемых показателей, норм и требований к продукции с затратами на их достижение, обеспечить максимальный экономический эффект при минимальных затратах.

**Необходимость взаимной увязки стандартов** вытекает из основных целей и задач стандартизации. *Показатели, нормы, характеристики, требования, устанавливаемые в стандартах, должны соответствовать международным стандартам и учитывать рекомендации международных организаций*<sup>20</sup>.

**Комплексность стандартизации** является одним из основных принципов. Практика стандартизации привела к двум направлениям её осуществления: от частного к целому; от целого к частному.

Первому направлению соответствует развитие стандартизации снизу вверх: от стандартизованного сырья к готовой продукции, от стандартизованных общих конструктивных деталей и элементов к машинам, приборам. Оно характерно для тех изделий общего применения, которые изготавливают на специализированных заводах массового производства (крепежные, подшипники и др.).

Второе направление характеризует развитие стандартизации сверху вниз, т.е. от стандартизации основных параметров сложных объектов производства (приборов, машин) к стандартизации составляющих их элементов (агрегатов, узлов, деталей).

**Функциональная взаимозаменяемость стандартизованных изделий** это свойство независимо изготовляемых деталей и сборочных единиц занимать своё место в изделии без дополнительной обработки. Причём предполагается не только возможность нормальной сборки, но и нормальная работа изделия после установки в нём новой детали.

**Принцип предпочтительности** используется при проведении унификации, типизации и разработке стандартов на изделия широкого применения, решении задач рационального выбора и должен основываться на использовании рядов предпочтительных чисел. Установление на их основе рядов параметров, с одной стороны, препятствует неоправданному расширению номенклатуры типоразмеров вновь создаваемых изделий, а с другой, позволяет учесть перспективы развития соответствующих видов продукции. Избежать неоправданно большой номенклатуры изделий и обеспечить согласование между собой их параметров и размеров возможно лишь на основе стандартов параметров и размеров. В РФ действует система предпочтительных чисел ИСО, устанавливающая предпочтительные числа и ряды чисел» [36].

Государственная система стандартизации находится в ведении Государственного комитета РФ по стандартизации, сертификации и метрологии.

«Государственный комитет РФ по стандартизации, сертификации и метрологии (Госстандарт России) — как федеральный орган исполнительной власти в области стандартизации исполняет следующие функции:

- разрабатывает предложения по приоритетным направлениям развития работ;
- разрабатывает, выступает государственным заказчиком федеральных программ;
- разрабатывает и вносит проекты федеральных законов и иных нормативных правовых актов;

---

<sup>19</sup> НИР — научно-исследовательская работа, ОКР — опытно-конструкторская работа.

<sup>20</sup> Обязательность этого требования в ряде случаев может тормозить научно-технический прогресс, а по отношению к разного рода управленческим и организационным процедурам — может вести к утрате государством суверенитета в тех или иных его аспектах. В частности, последнее касается:

- международных стандартов бухгалтерской отчётности и международных стандартов ведения социально-экономической статистики, которые созданы под обслуживание либерально-рыночной экономической модели со всеми свойственными ей пороками и порождаемыми ею социальными и экологическими бедствиями;
- образовательных стандартов всеобщего и высшего профессионального, в особенности социолого-политического, финансово-экономического, юридического, организационно-управленческого характера.

- организует выполнение научно-исследовательских и опытно-конструкторских работ в закреплённых областях деятельности;
- устанавливает правила проведения работ, государственного контроля и надзора;
- организует проведение работ по межведомственной унификации продукции;
- организует и координирует обеспечение единства измерений;
- принимает и вводит в действие Государственные стандарты РФ;
- устанавливает правила применения в России международных, национальных стандартов, правил, норм и рекомендаций по стандартизации;
- осуществляет государственную регистрацию нормативных документов и т.д.

Госстандарт России формирует технические комитеты по стандартизации для разработки стандартов. Госстандарту России принадлежит исключительное право официального опубликования в установленном порядке принятых им государственных стандартов» [124].

Приведённые выше выдержки из публикаций о *стандартизации как отрасли деятельности* и Государственной системе стандартизации России по сути своей большей частью — декларации о пользе стандартизации для развития экономики, а меньшей частью — констатация фактов, характеризующих Государственную систему стандартизации России. Публикаций об управленческой роли стандартизации как таковой и систем стандартизации, действующих в разных государствах, включая СССР и постсоветскую Россию, нам найти не удалось. Есть подозрение, что Г. Форд I был последним автором, кто писал о стандартизации и стандартах именно как о средствах управления экономикой. В своей книге «Сегодня и завтра» (1926 г.) главу 7 он назвал «Что такое стандарты?» и осветил в ней проблематику стандартизации именно в ключе управления производством в аспекте наилучшей реализации возможностей удовлетворения потребностей потенциальных потребителей продукции. Он пишет (комментарии в сносках — наши):

«При установлении стандартов приходится действовать медленно, ибо гораздо легче установить неправильный стандарт, чем правильный. Один способ стандартизации влечёт за собой инертность, другой — прогресс. Потому так и опасно говорить о стандартизации, не разобравшись в вопросе.

Есть две точки зрения — точка зрения производителя и точка зрения потребителя. Предположим, например, что правительственная комиссия или правительственный департамент исследовали каждую отрасль промышленности для установления количества стилей и разнообразных сортов, которые имеют место при производстве одной и той же вещи, а затем устранили то, что они считают бесполезным повторением, и определили роды товаров, которые можно назвать стандартами. Пошло бы это на пользу публике? Ни в малейшей степени — разве только во время войны, когда всю нацию приходится рассматривать, как одно производственное предприятие. Во-первых, никакая организация не могла бы быть достаточно компетентной для установления стандартов, ибо компетентность эта тесно связана с внутренним ходом производственного процесса на каждом предприятии и не может быть приобретена людьми, посторонними производству. Но даже, если бы эти комиссии и обладали требуемой компетентностью, то всё же стандарты, хотя и достигая, быть может, кратковременной экономии, в конце концов, помешали бы прогрессу, ибо предприниматели старались бы приспособляться к стандартам, а не к публике, и человеческая изобретательность была бы не изоцирена, а притуплена.<sup>21</sup>

Некоторые стандарты, конечно, необходимы. Дюйм всегда должен оставаться дюймом. Когда мы покупаем по весу или длине, мы должны знать, что покупаем. Каждый номер обуви в данной стране должен иметь одинаковую длину. Кварта должна быть квартой и фунт — фунтом. В этом отношении стандартизация удобна и способствует прогрессу. То же самое можно сказать и о классификации. Определённый сорт цемента всегда должен быть одним и тем же, чтобы избавить осторожного покупателя от необходимости подвергать его исследованию. «Чистая шерсть» должна быть чистой шерстью, «шёлк» должен быть шёлком. Мелкий покупатель, не имеющий возможности производить исследования, должен полагаться на печатные описания каждого предмета. Всё это, повторяем,

---

<sup>21</sup> Именно такой подход, порицаемый в этом абзаце Г. Фордом, обслуживал Госстандарт СССР в послесталинские времена со всеми сопутствующими ему негативными побочными эффектами и вытекающими из него последствиями.

способствует удобству и предотвращает несправедливую конкуренцию, при которой плохой и хороший товар продаётся под одинаковой классификацией.

Совершенно иначе обстоит дело со стилями. Люди, незнакомые с процессами и проблемами промышленности, любят живописать стандартизированный мир, где все живут в одинаковых домах, носят одинаковую одежду, едят одинаковую пищу, одинаково думают и действуют. Но такой мир был бы тюрьмой, и он не будет возможен до тех пор, пока все люди не перестанут думать. Трудно представить себе, каким образом мог бы развиваться подобный мир, ибо если каждый думает совершенно одинаково, то руководство исчезает.<sup>22</sup>

Конечной целью промышленности не является стандартизированный автоматический мир, где людям нет нужды думать. Конечная цель её — это мир, в котором люди имеют шансы воспользоваться своим мозгом, ибо они не заняты с раннего утра до поздней ночи добыванием средств к существованию<sup>23</sup>. Промышленность не стремится отлить всех людей в одну форму; равным образом она не стремится и к тому, чтобы предоставить рабочему первенствующее положение, так как она существует для обслуживания публики, а рабочие составляют лишь часть этой последней. Настоящая цель промышленности — освобождение ума и тела от тяжелого труда — достигаемая посредством предоставления людям хорошо сделанных и дешёвых продуктов. Насколько эти продукты могут быть стандартизированы — это вопрос, разрешаемый не государством, а индивидуальным предпринимателем.

Против разнообразия стилей и типов возражают, главным образом, на том основании, что они несовместимы с экономизацией производства на предприятии. Но когда предприятие специализируется только на определенном роде товаров, то можно достичь и экономии и разнообразия. И то и другое необходимо.

Стандартизация в истинном смысле этого слова есть сочетание наилучших способов производства<sup>24</sup>, позволяющее производить наилучший товар в достаточных количествах и по наименьшей цене для потребителя.

Для установления стандарта нужно выбрать из многих методов наилучший и пользоваться им. Стандартизация значит что-либо лишь в том случае, если она обозначает усовершенствование.

Наилучший способ производства вещи сводится к сочетанию всех хороших способов, открытых до сих пор. Поэтому данный метод и становится стандартным. Распространять сегодняшний стандарт на завтрашний день — значит превышать свои силы и свои права. Подобный образ действий не может продолжаться долгое время.

Мы видим вокруг себя немало оставленных вчерашних стандартов, но никто не принимает их за стандарты сегодняшнего дня. Лучший продукт сегодняшнего дня, заменивший лучший продукт вчерашнего, завтра будет заменен продуктом ещё более высокого качества. Этот факт упускают из виду теоретики. **В их глазах стандарт — нечто вроде стальной формы, в которую можно на неопределенное время заключить все человеческие усилия.**<sup>25</sup> Если бы это было возможно, то сегодня мы пользовались бы стандартами, установленными сто лет назад, ибо, конечно, сто лет назад люди немало сопротивлялись введению методов, сделавших возможным создание современных стандартов.

Современная промышленность, движимая вперед талантами и совестью изобретателя, быстро улучшает стандарты. Стандартизация настоящего времени представляет из себя не баррикаду, препятствующую дальнейшему улучшению, а необходимую базу для новых усовершенствований.

---

<sup>22</sup> Стало очень актуально для либерально-буржуазных обществ, спустя без малого столетие после написания Г. Фордом приведённых строк. В последней фразе возможно ошибка: контексту более соответствует оборот речи «развитие исчезает».

<sup>23</sup> По существу об этой же цели социально-экономического развития, хотя и в других словах, И.В. Сталин говорил Рюю Говарду 10 лет спустя после того, как Г. Форд опубликовал цитируемую книгу (см. окончание раздела 10.6).

<sup>24</sup> И соответственно — наилучших способов управления производством по полной функции управления.

<sup>25</sup> Фраза выделена жирным нами: именно такой взгляд на стандартизацию характерен для большинства.

Если под «стандартизацией» вы понимаете наилучшие методы, известные вам сегодня, но подлежащие усовершенствованию завтра, то такая мысль приведет вас к полезным результатам; но если стандарт равнозначен для вас ограничению изобретательности, то вы можете привести лишь к остановке прогресса»<sup>26</sup> [134].

С тем, что написал Г. Форд о стандартизации, следует согласиться, но необходимо пояснить ещё некоторые аспекты. Хотя Г. Форд занимался стандартизацией в пределах «Форд Мотор Компании», однако он высказал в приведённом фрагменте ключевую идею, позволяющую стандартизации быть средством бесструктурного управления научно-техническим прогрессом:

**«Стандартизация настоящего времени представляет из себя не баррикаду, препятствующую дальнейшему улучшению, а необходимую базу для новых усовершенствований».**

И сразу же предостерег от злоупотреблений стандартизацией и от неумелого ведения стандартизации:

**«... если стандарт равнозначен для вас ограничению изобретательности, то вы можете привести лишь к остановке прогресса».**

Причём из предостережения Г. Форда должно быть ясно, что стандартизация — не самодовлеющий фактор, а орудие в руках человека, т.е. каковы человек, его миропонимание, его нравственность, — такова по сути своей и стандартизация и результаты её применения.

Оба высказанных Г. Фордом положения проистекают из того обстоятельства, что **стандартизация, если соотноситься с полной функцией управления, — инструмент открытия и закрытия тех или иных возможностей в соответствующей сфере деятельности, а также — инструмент открытия и закрытия тех или иных возможностей установления взаимосвязей между разными сферами деятельности и их взаимопроникновения друг в друга.**

\* \* \*

Возможность любого события либо существует в матрице возможностей<sup>27</sup>, либо не существует. Если возможность объективно существует, то она:

- может быть открытой, что способно вылиться в самореализацию этой возможности;
- либо может быть закрытой, что исключает её самореализацию, поскольку реализация в этом случае требует определённых действий, ведущих к осуществлению возможности.

Если возможность в матрице не существует, то она никогда и никак не осуществится.

Открыть возможность — это означает создать предпосылки к её реализации умышленно либо не умышленно. Так, если вы ставите стакан на край стола, то тем самым создаёте предпосылки к тому, что он упадёт и разобьётся под воздействием чьего-либо неосторожного движения.

Управление реализацией возможности начинается с её открытия. А управление блокированием реализации может начинаться её закрытием, но если этот момент упущен, то оно может начинаться на последующих этапах полной функции управления. В каких-то ситуациях это может потребовать утаивания факта наличия возможности или её открытия от других людей (чтобы не мешали задуманному в отношении неё), а в каких-то иных ситуациях это может потребовать уведомления других людей о наличии возможности или её открытия, дабы вовлечь их в процесс реализации задуманного. **Как относиться к возможности — всё определяется конкретикой самой возможности и нравственно обусловленным отношением к ней.**

Если возможность не открыта, то она не может самореализоваться, как самопроизвольное стечение обстоятельств, и не может быть реализованной в результате осуществления проекта.

Реализация возможности — наполнение матрицы материей, течение материи в различных её формах<sup>28</sup> от того, что есть в настоящем, — к тому состоянию в матрице, в чём должна выразиться реализация возможности. Реализации возможности можно воспрепятствовать, направив потоки материи по другим путям в той же самой матрице возможных состояний и путей перехода материи из одних состояний в другие.

---

<sup>26</sup> После приведённого нами фрагмента, в котором изложена философия *стандартизации как средства управления в интересах общества*, далее в гл. 7. Г. Форд описывает стандартизацию, осуществлявшуюся под его руководством в пределах «Форд Мотор Компании». Это — конкретика американского автопрома тех лет, которую мы приводить не будем.

<sup>27</sup> Матрица возможностей — это совокупность объективных закономерностей, которые в нашем Мироздании задают возможные устойчивые состояния разного рода природных, социальных и технических систем, а также задают пути (в том числе и множественно) перехода систем из одних состояний в другие.

<sup>28</sup> Как устойчивых формах, так и в переходных, изменяющихся формах.

Предшествующий текст, выделенный звёздочками, — носит общеполитический, мировоззренческий характер, т.е. он касается мироустройства в целом и всех фрагментов Мироздания в их жизни.

Если с этих позиций смотреть на стандартизацию как на явление, то Периодический закон, открытый Д.И. Менделеевым<sup>29</sup> в 1869 г., — одно из выражений Стандартизации, объективно имеющей место в Мироздании: всего-то 100 с небольшим (ныне известных) химических элементов — а какое разнообразие материальных структур, существующих и возникновение которых ещё только возможно на этой стандартной элементной базе. Но и в пределах атомов — тоже Стандартизация, хотя и иного порядка.

Стандартизация по отношению к социальным процессам, по отношению к техносфере в целом и её компонентам как к атрибутам цивилизации, по отношению к хозяйственной деятельности, воспроизводящей техносферу и удовлетворяющей потребности людей нетехносферного характера, — это субъективное задание обществом, общественными институтами, теми или иными людьми и коллективами матрицы возможных текущих состояний и возможных переходов соответствующих систем из одних состояний в другие. Это субъективное задание матрицы возможностей имеет место в пределах объективной матрицы возможностей, в которой пребывает и развивается Мироздание. Эта субъективная матрица — система стандартов — может быть в согласии с объективной матрицей, может в чём-то ей противоречить (как вследствие ошибок, так и вследствие злого умысла — вредительства). Но хотят того люди либо же нет, осознают они этот факт либо же нет, но именно порождённая обществом система стандартов — как матрица, открывая те или иные возможности либо поддерживает течение научно-технический прогресса, либо препятствует ему, закрывая те или иные возможности.

Если же понимать, что стандартизация является средством бесструктурного управления экономикой и научно-техническим прогрессом, то управленческая и научно-методологическая несостоятельность Госстандарта СССР тоже внесла свой вклад в научно-техническое и экономическое отставание СССР от передовых капиталистических государств и послужила одной из весомых причин краха страны.

Уже упоминавшийся эпизод с созданием в СССР единой системы ЭВМ (ЕС ЭВМ), осуществившийся в виде «пиратского» копирования архитектуры ЭВМ и заимствования операционной системы ЭВМ США серий ИВМ-360/370 был следствием провала СССР в области стандартизации. К моменту принятия в 1967 г. этого убийственного для отечественных научных и проектно-конструкторских школ решения о копировании ЭВМ США — в СССР существовало несколько проектно-конструкторских школ по разработке электронно-вычислительной техники, которые выдавали образцы, бывшие вполне на мировом уровне, а по некоторым параметрам и превосходившие мировой уровень. Но проблема была в том, что это действительно были «образцы», тиражирование которых ставило потребителя в полную зависимость от того или иного разработчика или производителя потому, что программное обеспечение для одних ЭВМ не могло быть использовано на других, «навесное оборудование» от одних марок ЭВМ не подходило к ЭВМ других марок<sup>30</sup>, автоматический обмен данными между ЭВМ разных производителей не поддерживался ни аппаратно, ни программно.

И на протяжении, примерно 15 лет, предшествовавших принятию решения о «пиратском» заимствовании ЭВМ США модельных рядов ИВМ-360, ИВМ-370 и их программного обеспечения, —

---

<sup>29</sup> В этой связи также отметим, что именно Д.И. Менделеев — один из основоположников метрологии как науки, создатель Главной палаты мер и весов России (1893 г., ныне Всероссийский научно-исследовательский институт метрологии им. Д.И. Менделеева), без создания и работы которых стандартизация как отрасль деятельности и система стандартов в принципе невозможны.

<sup>30</sup> Fortran IV — один из наиболее широко распространённых языков программирования тех лет, предназначенный для решения инженерных и математических задач. Казалось бы стандарт языка есть, поскольку утверждён соответствующей международной конференцией. Однако в СССР Fortran IV, на котором работает хорошая для тех времён ЭВМ «Минск-32» (выпуск 1968 — 1975, одна из наиболее массовых больших ЭВМ общего назначения в СССР, тираж около 3000 экз.), не работает на ещё более хорошей для тех времён ЭВМ «БЭСМ-6» (выпуск 1967 — 1981 г., тираж 367 экз.). Малая ЭВМ «Наири» (Ереван) работает на своём уникальном языке. Телетайп (функционально — принтер и клавиатура в одном лице) от «Наири» подходит только к ней, телетайп к малой ЭВМ «МИР» — только к соответствующей модификации «МИРА» (разработчик — Институт кибернетики АН УССР, который возглавлял академик В.М. Глушков) и т.п.

проблема отсутствия стандартов, задающих матрицу развития вычислительной техники в СССР и возможностей её применения в народном хозяйстве, в вооружённых силах, в спецслужбах и в быту, никого не волновала: ни КГБ<sup>31</sup>, ни АН СССР, ни Политбюро, ни Совет Министров, ни Государственный комитет по науке и технике, ни Госплан, ни Центральное статистическое управление СССР, ни сам Госстандарт СССР. И даже спустя 20 лет после принятия решения о разработке ЕС ЭВМ — копировании американского стандарта IBM-360/370 — эта проблема по-прежнему никого из должностных лиц в стране не волновала<sup>32</sup>. И это касается не только вычислительной техники, пример с разработкой которой мы привели именно потому, что с конца 1940-х гг. научно-технический прогресс в одном из своих аспектов выражался именно в развитии ЭВМ и расширении области их применения. Это касается стандартизации в целом.

Именно вследствие неразвитости субкультуры стандартизации в СССР — в нашей стране на протяжении десятилетий регулярно создавались уникальные образцы разного рода технических средств, подчас задававших мировой уровень или указывавших направления дальнейшего развития соответствующих отраслей техники, но которые так и оставались у нас «образцами». Эти образцы забывались<sup>33</sup> или же принципы, заложенные в них, служили основой для массового производства за рубежом их аналогов и новой техники, ещё более совершенной, чем отечественные образцы<sup>34</sup>, но уже в условиях матрицы возможностей, задаваемой более развитой и эффективной культурой стандартизации.

Иначе говоря, то положение лидера техносферного развития глобальной цивилизации, которое обеспечили себе США, это — во многом результат того, что их субкультура стандартизации лучше поддерживала научно-технический прогресс, нежели субкультуры стандартизации других претендентов на этот статус.

А после того, что произошло с отечественной наукой и техникой, а также и с субкультурой государственного управления с 1985 г. по настоящее время, нет оснований надеяться, что Госстандарт постсоветской России сам способен изжить (либо уже изжил) пороки Госстандарта СССР и в состоянии, развивая систему стандартизации и систему стандартов, обеспечить выход страны на лидирующие позиции в научно-техническом прогрессе.

Рынок как система бесструктурного управления продуктообменом, действительно стимулировал развитие стандартизации в том смысле, как понимал её роль в научно-техническом прогрессе Г. Форд. Если обратиться к рассмотрению приведённых ранее функций и полномочий Госстандарта РФ, то следует сделать вывод: он ориентирован на порицаемую Г. Фордом стандартизацию, осуществляемую «сверху», которая является блокиратором научно-технического прогресса, который, как уже

---

<sup>31</sup> Как сообщает «Википедия» в статье, посвящённой ЕС ЭВМ:

- Последние ЭВМ серии ЕС, «выпускались под лицензией и с использованием оборудования IBM».
- Кроме того: «Посетивший в конце 1970-х СССР классик программирования Э. Дейкстра сказал в своём публичном выступлении в Большом зале Академии наук в Ленинграде, что он считает крупнейшей победой США в холодной войне тот факт, что в Советском союзе производится компьютер фирмы IBM».

<sup>32</sup> Во второй половине 1980-х гг. на одном из кораблей ВМФ СССР пришлось столкнуться со следующей ситуацией:

- Есть ЭВМ, обслуживающая решение навигационных задач штурманами.
- Есть ЭВМ, обслуживающая решение тактических задач боевого маневрирования и применения оружия.

Понятно, что для решения задач второй ЭВМ необходимы данные, вырабатываемые первой, а первой в каких-то ситуациях могут потребоваться данные, вырабатываемые второй.

- Поэтому для осуществления обмена данными в посту боевого управления стоит ещё и «шкаф» объёмом с двухкамерный холодильник наших дней, набитый электроникой (сколько он весил?), который на уровне «железа» («hard ware») осуществляет процесс обмена данными между упомянутыми ЭВМ потому, что одна обчисляет свои задачи в 8-ричном коде, а другая обчисляет свои — в 16-ричном...

Но если со стандартизацией в стране всё в порядке, то этот шкаф-обменник невозможен, поскольку для обмена данными вполне хватит стандартного разъёма на каждой ЭВМ, кабеля, соединяющего разъёмы обеих машин, и стандартного протокола обмена данными, не говоря уж о том, что обе ЭВМ были бы программно совместимы друг с другом и с прочими ЭВМ на борту корабля.

<sup>33</sup> Как первый мобильный телефон, созданный в СССР в 1957 г. Л.И. Куприяновым ([www.opocuu.com/pervyj-mobilnik.htm](http://www.opocuu.com/pervyj-mobilnik.htm)).

<sup>34</sup> Примером тому ВАЗ-2121 («Нива», ныне «Lada 4x4», начало массового производства — 1977 г.), ставшая родоначальником нового класса легковых автомобилей в мировом автомобилестроении, хоть и ставшая серийной машиной, но в силу морального устаревания объектов техносферы быстро превзойдённая по показателям технического совершенства её более поздними зарубежными аналогами.



отмечалось, носит непредсказуемый характер, вследствие чего не может быть управляемым на основе исключительно структурного способа управления.

Реально научно-технический прогресс является следствием научно-технического творчества, осуществляемого большей частью людьми по своей инициативе в соответствии с их интересами. Далее организация социально-экономической системы либо позволяет реализовать эти интересы, вследствие чего научно-технический прогресс протекает успешно: либо социально-экономическая организация невосприимчива к научно-техническому прогрессу, по разным причинам, о которых было сказано в предшествующих разделах, вследствие чего научно-технический прогресс неосуществим.

Рынок как система бесструктурного управления может быть стимулирующим по отношению к стандартизации фактором, если кредитно-финансовая система настроена на обслуживание, прежде всего, реального сектора экономики, а не спекулятивного<sup>35</sup>. В этом случае некая фирма, даже являясь монополистом в выпуске своей продукции, может расширять круг её потребителей (и соответственно — объёмы сбыта и свои доходы) тем успешнее, чем легче её продукция вписывается в исторически сложившуюся техносферу, как в аспекте её производства на основе того, что производят другие фирмы<sup>36</sup>, так и в аспекте интеграции собственной продукции в техносферу в аспекте сервисного обслуживания в процессе эксплуатации продукции. Если фирма не является монополистом, а производит какие-то специфические виды продукции (или какой-то один вид), то её возможности завоевания рынка обусловлены совместимостью производимого ею вида продукции с продукцией, производимой другими фирмами, в тех или иных агрегатах, в пользовании которыми заинтересован достаточно широкий круг лиц, — как в процесс изготовления, так и в процесс сервисного обслуживания.

В таких условиях, если две ЭВМ, производимые разными потребителями, имеют каждая свой конструктивно уникальный телетайп (как в случае с советскими «Наири» и «МИР»), то в выигрыше в конкуренции за потребителя окажутся те, кто производит некий универсальный телетайп и различные ЭВМ совместимые с этим универсальным телетайпом и его аналогами, производимыми другими фирмами: стандарт обеспечивает совместимость, а всё что не оговорено стандартом — широкие возможности для научно-технического творчества и совершенствования как телетайпов, так и ЭВМ. Но это возможно только на основе стандартизации, охватывающей всю отрасль и некоторые смежные отрасли (как отрасли-поставщики, так и отрасли-потребители) и идущей «снизу», т.е. идущей от фирм в направлении высшего государственного органа по стандартизации и сертификации продукции, в функции которого в этом случае входит: 1) зарегистрировать стандарт, сложившийся как бы «сам собой» в результате работы заинтересованных фирм, и 2) возможно, оказать разработчикам стандарта некую помощь (консультационного или организационно-коммуникативного характера) в случае, если представленный стандарт нуждается в каких-то доработках в аспекте взаимосвязей с другими стандартами, действующими в государственной системе стандартов.

---

<sup>35</sup> Как это имеет место в постсоветской России на основе конституции 1993 г., определяющей архитектуру государственной власти и её взаимоотношения с центробанком. Единственная обязанность центробанка по конституции РФ: *«Защита и обеспечение устойчивости рубля — основная функция Центрального банка Российской Федерации, которую он осуществляет независимо от других органов государственной власти»* (ст. 75, ч. 2). Но что такое «устойчивость рубля» — вопрос дискуссионный:

- Стабильность курса рубля по отношению к иностранным валютам — не может быть контрольным параметром «устойчивости рубля», поскольку изменение курса рубля — это один из инструментов регулирования экспортно-импортного обмена продукцией и финансами.
- Если же под устойчивостью рубля понимать неизменность или рост его покупательной способности, то встаёт вопрос: по отношению к какой по составу потребительской корзине? — она не определена, а инфляция на протяжении всего времени существования ныне действующей конституции и федерального закона о центробанке такова, что вывод одни — **центробанк РФ не выполняет своей единственной конституционной обязанности и никак не отвечает за инфляционное обворовывание подавляющего большинства населения России.**

<sup>36</sup> Это снижает себестоимость производства, поскольку в противном случае пришлось бы с нуля организовывать производство каких-то уникальных видов сырья, конструкционных материалов, технологических сред и комплектующих, что легло бы издержками на себестоимость. Это может быть оправдано только в том случае, если в результате опоры на некую уникальность в аспекте сырья, конструкционных материалов, технологических сред и комплектующих, достигается коммерчески окупаемый результат, недостижимый на основе стандартных сырья, конструкционных материалов, технологических сред и комплектующих: т.е. потребитель готов и будет платить дороже за некое новое качество, которое не могут предоставить ему конкуренты на основе стандартных решений.

Уникальность любого техносферного объекта в экономике, восприимчивой к научно-техническому прогрессу, имеет право на существование только в двух случаях:

- демонстрационный пионерский образец, задача создания и существования которого — продемонстрировать осуществимость некой идеи на практике<sup>37</sup>;
- устройства, действительно необходимые в единичных экземплярах<sup>38</sup>, либо производить которые экономическая мощь государства позволяет только в единичных экземплярах в данную эпоху и в обозримой перспективе<sup>39</sup>.

Если проект не принадлежит ни к одной из двух названных категорий, то первый вопрос при начале разработки технического задания на его создание и управление его жизненным циклом: это вопрос о стандартизации всего, с ним связанного, как о средстве его интеграции в существующую техносферу и инструменте открытия возможностей дальнейшего научно-технического развития общества и его техносферы.

Стандартизация, рассматриваемая в аспекте развития техносферы, либо обеспечивает поддержание целостности техносферы и её дальнейшее развитие, либо, — *оказавшись во власти неумелых людей и агентов влияния геополитических конкурентов и противников*, — разрушает целостность техносферы и в большей или меньшей мере притормаживает научно-технический прогресс вплоть до его полной остановки в данном обществе и его культурной среде.

Будучи средством бесструктурного управления, стандартизация всегда подчинена концепции жизни общества. Соответственно этому обстоятельству, если исходить из того, что интересы общества требуют политики, устойчиво в преемственности поколений опирающейся на объективные закономерности всех шести групп, которым подчинена жизнь людей, культурно своеобразных обществ и человечества в целом, то ядром любой системы стандартизации должны быть стандарты сбора и обработки информации, обслуживающие управление в соответствии с цикличкой, представленной на рис. 9.1-1. Все прочие стандарты должны быть подчинены этой группе стандартов. Но такого рода системы стандартизации в настоящее время нет ни в одном государстве, а построение её возможно только на основе иного нравственно-обусловленного отношения к Жизни, выражающего себя в иной социальной философии управления глобализацией.

---

<sup>37</sup> В автопроме эту функцию выполняют концепт-кары.

Уже неоднократно упоминавшиеся советские ЭВМ «Наири» и «МИР» — своего рода «вещи в себе» и «для себя» — в эту категорию не попадают.

<sup>38</sup> Например супергрузоподъёмный монтажный кран.

<sup>39</sup> Такие научно-исследовательские аппараты, как сверхмощные телескопы, андронный коллайдер и т.п., даже если не ставить вопрос о том, что из устройств этой категории действительно служит развитию науки, а что служит графоманству на околонуучные темы.

## 11. Глобализация и суверенитет

Всё выше изложенное касалось биосферно-социально-экономической системы, локализованной в пределах границ государства с численностью населения, позволяющей поддерживать многоотраслевую инновационную экономику, способную работать в режиме самодостаточности производства и потребления по жизненно значимому для государства и его народа спектру потребления. Однако реально с ветхозаветных времён<sup>1</sup> все государства без исключения живут в условиях *ускоряющейся* глобализации, и большинство из них в наше время не обладают численностью населения и природными ресурсами, необходимыми для обеспечения их самодостаточности в аспекте производства и потребления природных благ и продукции *при достигнутом человечеством уровне развития техносферы*: в большей или меньшей мере качество жизни в них обеспечивается за счёт импорта, оплата которого требует ориентации на экспорт некоторой доли их собственных производственных мощностей, производящих как продукты внепроизводственного потребления, так и промежуточные и инвестиционные продукты, потребляемые в сфере производства. Тема же глобализации в настоящей работе затрагивалась эпизодически, но *глобализация как процесс, во-первых, поглощающий экономическую деятельность во всех государствах без исключения, и во-вторых, оказывающий воздействие на их суверенитет, не рассматривалась*.

Сейчас культивируется мнение, согласно которому суверенитет и глобализация — взаимно исключают явления, и при этом глобализацию считают процессом социально-стихийным, т.е. неуправляемым, и многие, если не большинство, с этим согласны. И соответственно, по их мнению:

- либо страна вливается в глобализацию и отказывается от суверенитета в его полноте,
- либо страна отказывается от поглощения глобализацией и сохраняет свой суверенитет.

Однако мнения такого рода о соотношении неуправляемо протекающей социально-стихийной глобализации и суверенитета — ошибочны или заведомо лживы. Но они распространены в обществе в силу управленческой безграмотности и политической безсубъектности их приверженцев. Поэтому тема глобализации и суверенитета в условиях глобализации нуждается в освещении по существу обоих социальных явлений.

---

Глобализация обусловлена и движима объективно наличествующими в жизни *в принципе неустраняемыми* факторами:

- **Все представители разных рас и народов в составе человечества принадлежат одному и тому же биологическому виду**, называемому «Человек разумный», что выражается в том, что дети от смешанных браков в большинстве своём дают плодородное потомство<sup>2</sup>. Т.е. глобализация биологически обусловлена видовым единством человечества<sup>3</sup>.
- **Миграция, одиночная и массовая, имеет место на протяжении всей Всемирной истории**. Она тоже биологически обусловлена, поскольку в ней выражается инстинктивная алгоритмика, направленная на полное заполнение и расширение экологической ниши, в которой могут жить популяции биологического вида в преемственности поколений. Кроме того, есть и социально обусловленная составляющая миграции, когда люди покидают родное для них общество под воздействием каких-либо социальных причин.
- Человечество как биологический вид несёт культуру. Культура — вся информация и алгоритмика (т.е. знания и навыки), которые передаются от поколения к поколению помимо генетического механизма биологического вида (на основе генетики передаются инстинктивные программы поведения и безусловные рефлексы). Личностная культура — та часть культуры общества, которую освоил конкретный индивид, плюс к тому его собственные наработки. Функционально культура обществ — средство адаптации популяций к среде обитания, обеспечивающее приспособление популяции к тем факторам воздействия среды обитания, приспособление к

---

<sup>1</sup> См. сноску 11 в разделе 2.

<sup>2</sup> В интернете были публикации о том, что есть несколько реликтовых племён, смешанные браки с представителями которых бесплодны — в них дети не зачинаются.

<sup>3</sup> И хотя есть люди, настаивающие на том, что так называемое «человечество» — это несколько биологических видов, сосуществующих в симбиозе друг с другом, однако, это сути дела не меняет: «симбиоз» носит глобальный характер, а «межвидовые гибриды» дают плодородное потомство, продолжающее участвовать в жизни этого глобального «симбиоза».

которым генетический механизм не может обеспечить либо в принципе, либо в сроки, диктуемые темпами течения событий и возникающими обстоятельствами.

**Культурные достижения народов (и благие, и порочные) перетекают в культуры других народов** как вследствие интеграции мигрантов и их потомков в общества, так и вследствие обучения представителей одних народов у пришлых представителей других или при временном пребывании представителей своего народа в культурной среде другого народа.

Эти факторы неустраимы и объективно наличествуют в жизни человечества в целом, в жизни всех народов на протяжении всей Истории, и именно они порождают глобализацию как неизбежный процесс — *изначально* социально-стихийный. Разные эпохи отличаются только интенсивностью проявления в жизни каждого из названных факторов.

Обусловленность глобализации объективными неизбежно действующими факторами и порождённый ими её *изначально* социально-стихийный характер у большинства людей, включая политиков, порождает мнение о её неуправляемом течении<sup>4</sup>. Однако, это не так. Глобализация действительно неизбежна в силу действия названных выше факторов и ведёт к построению культуры, которая в перспективе объединит всё человечество (если глобальная цивилизация не рухнет до завершения глобализации по причинам, изложенным в Отступлении от темы 9.4.3-1). Однако, культура вариативна и соответственно, вопрос в том: **какой по качеству будет та культура, которая возникнет в результате завершения процесса глобализации?**

Соответственно и ответ на этот вопрос вариативен, поскольку формирование культуры в ходе исторического процесса (как регионального, так и глобального) обусловлено *субъективизмом людей — их нравственностью, этическими идеалами, миропониманием, личностной культурой чувственно-интеллектуальной деятельности и волей, работающей на воплощение идеалов в Жизнь либо не способной к этому по разным причинам, начиная от отсутствия идеалов такого рода и кончая подавлением воли животным инстинктом самосохранения или какими-то иными страхами.*

Однако официоз культурологии и политологии (как в России, так и в других странах) не занимается проблематикой вариативности культуры как информационно-алгоритмической системы, и потому у него нет за душой жизненно состоятельной типологии культур и субкультур.

Вопреки всему бессмысленному многословию официоза культурологии и политологии, *управленчески и жизненно состоятельная* типология культур и субкультур основывается всего на трёх характеристических признаках, которые культурологи научного официоза РАН и зарубежья в упор не видят, вследствие чего *управленчески состоятельной* типологии культур и субкультур породить не могут<sup>5</sup>. Эти характеристические признаки сведены в таблицу, представленную ниже. В ней всё однозначно понимаемо, и каждый может понять, в каком типе культуры живёт любое культурно своеобразное общество, какие субкультуры в нём есть, на достижение каких целей они работают, как они взаимодействуют друг с другом, а также может найти в этой типологии то место, которое он как личность реально занимает сам, что ему следует делать и как воспитывать детей, внуков, правнуков, чтобы все состоялись в качестве Человека.

---

<sup>4</sup> В религиозном миропонимании не управляемом со стороны людей, поскольку Бог — Вседержитель, т.е. управляет всем.

В атеистическом миропонимании глобализация — социально-стихийный неуправляемый процесс, поскольку управление им путём выдачи команд представляется и контроля за их исполнением представляется невозможным, и потому «теории заговоров», в которых глобализация представляется как управляемый процесс стремления к мировому господству тех или иных социальных групп, — это удел психически ненормальных людей.

<sup>5</sup> Вследствие этого все учебники культурологии и политологии, которые ныне есть в России, бесполезны для получения знаний о том, как следует вести демографическую и культурную политику, строить систему образования, организовывать взаимодействие представителей различных культур в русле политики государства, и как политика государства связана с исторически сложившейся культурой в государстве и культурой человечества в целом.

Таблица 11-1.

## Управленчески состоятельная типология культур и субкультур

№№ п.п.	Характеристические признаки  (1)	Возможные варианты  (2)	Норма — идеал, который должно воплотить в жизнь  (3)
1	Отношение <sup>6</sup> к познавательному-творческому потенциалу личности.	<ul style="list-style-type: none"> <li>• Безразличное: кто желает — осваивает и развивает, кто не желает — не осваивает или уничтожает, а окружающие безразличны и к тому, и к другому.</li> <li>• Подавить у всех.</li> <li>• Подавить у большинства, но в той или иной мере реализовать у тех или иных меньшинств (социальных групп).</li> <li>• Обеспечить развитие всех и каждого: творческий потенциал каждого — общенародное достояние.</li> </ul>	Обеспечить развитие всех и каждого: творческий потенциал каждого — общенародное достояние, а в пределе — достояние всего человечества.
2	Отношение к совести и стыду.	<ul style="list-style-type: none"> <li>• Подавить у всех — все должны быть просто законопослушными автоматами и исполнительными по отношению к приказам стоящих выше в социальной иерархии должностей и личностей.</li> <li>• Все обязаны нести совесть и стыд на протяжении всей жизни и жить под властью диктатуры совести<sup>7</sup>.</li> </ul>	Все обязаны нести совесть и стыд на протяжении всей жизни и жить под властью диктатуры совести (без совести и стыда индивид — человекообразная нелюдь, но не человек).
3	Отношение к воле как к способности личности подчинять самого себя и течение событий вокруг осознанной им целесообразности.	<ul style="list-style-type: none"> <li>• Подавить у всех.</li> <li>• Подавить у большинства и выстроить иерархию «права на волю» как права подчинять себе волю других на тех или иных принципах, соответственно иерархии обобщённых средств</li> </ul>	Воля должна быть развита у всех, и у каждого она должна быть подчинена диктатуре его совести и должна реализовывать его творческий

<sup>6</sup> Когда речь идёт о культуре, слово «отношение» означает не субъективизм предпочтений и неприятий, а результат, порождаемый алгоритмикой культуры (субкультуры), рассматриваемой как информационно-алгоритмическая система. Т.е. *отношение как явление* качеством субъектности в общем случае не обладает.

Отношение — математическая структура, которая формально определяет свойства различных объектов (или объектов, по своей природе уже обладающих определёнными свойствами) и их взаимосвязи. Соответственно субъекты, попадая в структуру отношений, становятся объектами в этих отношениях.

<sup>7</sup> Диктатура совести — это не тирания. Разница в том, что любая тирания насаждается извне, а подчинение себя своей же совести — это осознанный выбор индивида, обусловленный пониманием того факта, что совесть — врождённое религиозное чувство, и Бог не ошибается, когда предлагает через совесть индивиду совершить какие-либо действия либо отказаться от каких-то намерений или действий.

№№ п.п.	Характеристические признаки  (1)	Возможные варианты  (2)	Норма — идеал, который должно воплотить в жизнь  (3)
		социального управления / оружия (о ней далее). <ul style="list-style-type: none"> <li>• Воля должна быть развита у всех, и волевой индивид в праве делать всё, что пожелает, соотносясь с обстоятельствами и волей других (<i>в умолчаниях остаётся неизбежный конфликт воли разных людей, реализующих несовместимые друг с другом пожелания</i>).</li> <li>• Воля должна быть развита у всех, и у каждого она должна быть подчинена диктатуре его совести и должна реализовывать творческий потенциал — это ЧЕЛОВЕК в полноте достоинства.</li> </ul>	потенциал, содействуя в этом всем прочим, — это ЧЕЛОВЕК в полноте достоинства.  Если носители воли добросовестны, то конфликт их воли исключён в силу добросовестности, а их волепроявления взаимно дополняют и поддерживают друг друга. <b>Это качество жизни общества по-русски именуется «соборность».</b>

Третий столбец таблицы 11-1 — «Норма — идеал, который должно воплотить в жизнь (3)» — даёт ответ на вопрос: какими должны быть культура общества и формируемый в ней человек — человек состоявшийся, т.е. нормальный в смысле освоенности генетического потенциала личностного развития? Все прочие варианты так или иначе порочны и создают проблемы для людей, культурно своеобразных обществ и человечества в целом — вплоть до самоубийственных.

Если в индивиде на протяжении взрослой жизни или в какие-то её периоды (при исполнении служебных обязанностей, в том числе<sup>8</sup>) нет хотя бы какого-то одного из трёх названных качеств, на которых строится представленная выше типология культур и субкультур<sup>9</sup>, то он достоинством человека не обладает в принципе; либо же утрачивает его на какие-то периоды времени, и оказывается в пределах действия Божиего попущения другим субъектам злоупотреблять в отношении него своими возможностями или же запускает действие алгоритмики самоликвидации его организма в результате несчастных случаев или вследствие болезней. Это касается не только людей персонально, включая и самых «высокоцитимых» в толпо-«элитарных» культурах<sup>10</sup>, но и

<sup>8</sup> Нюрнбергским международным трибуналом (1945 — 1949 гг.) все верные гитлеровцы были осуждены именно за это: за бессовестное исполнение возложенных на них «системой» служебных обязанностей, за сдачу своей воли и творческого потенциала «в аренду» «фюреру», его хозяевам и кукловодам и построенной ими системе.

Также полезно подумать о том, почему Гитлер не был обвинён Нюрнбергским трибуналом ни заочно, ни посмертно, тем более, что *был опознан не труп Гитлера, а «штаны и штiblеты», в которые был одет труп похожего на Гитлера индивида, чьи зубы стоматологи привели в состояние, идентичное состоянию зубов Гитлера, но у которого было только одно яичко (дефект развития — односторонний криптархизм), что вызвало удивление одной из любовниц Гитлера, которая никогда не замечала у настоящего Гитлера такой особенности.*

<sup>9</sup> 1. Творческий потенциал не освоен или заблокирован. 2. Совесть и стыд подавлены или вытеснены из психической деятельности. 3. Воля подавлена, «сдана в аренду» либо так или иначе бессовестно подчинена вышестоящим в социальной иерархии должностям и личностям.

<sup>10</sup> Примером тому — император Александр III, умерший в возрасте всего 49 лет, вследствие введенного им в действие «указа о кухаркиных детях» (1887 г.: см. «Аргументы и факты» Федеральный АИФ «Кухаркины дети». Как закон в сфере образования привёл к крушению империи»: [https://aif.ru/society/history/kuharkiny\\_deti\\_kak\\_zakon\\_v\\_sfere\\_obrazovaniya\\_privyol\\_k\\_krusheniyu\\_imperii?ysclid=m55Inc53ye551881735](https://aif.ru/society/history/kuharkiny_deti_kak_zakon_v_sfere_obrazovaniya_privyol_k_krusheniyu_imperii?ysclid=m55Inc53ye551881735)) и ориентации политики на построение в России церковного «православного» фашизма с

социальных групп и культурно своеобразных обществ, которые характеризуются статистиками распределения индивидов по вариантам реализации в конкретном обществе (социальной группе) каждого из трёх характеристических признаков, на которых основывается управленчески состоятельная типология культур и субкультур.

**И если с этой типологией культур и субкультур соотносить исторически сложившиеся культуры народов России и наличествующие в её обществе субкультуры, то вывод неизбежен: тяжёлая история нашей страны-цивилизации на протяжении многих веков не беспричинна, а в настоящем и в обозримой перспективе у страны много проблем, которые необходимо разрешить по возможности в кратчайшие сроки.**

**Но дефективность культуры — проблема всего человечества, поскольку сказанное касается и культур всех других народов, включая и убеждённых в своей богоизбранности или же в том, что они — «локомотив» цивилизационного развития человечества, «везущий» прогресс «дикарям-недочеловекам».**

\* \* \*

**Обратим внимание на то обстоятельство, что вероучения так называемых «мировых религий» не содержат информации о том, каковы должны быть цели воспитания детей и как детей зачинать и воспитывать.**

**В нашем понимании это — своего рода тест на состоятельность в качестве Человеков, поскольку Свыше людям дано всё, чтобы они сами смогли понять, каковы должны быть цели воспитания детей и как их достигать, начиная от подготовки родителей к зачатию.<sup>11</sup>**

---

целью поддержания сословно-кастовой социальной организации, препятствующей личностному развитию сотен миллионов людей в нескольких поколениях. Эта направленность течения исторического процесса в России была пресечена и Всевышний не ошибся, передав власть большевикам, которые реально спасли Россию от катастрофы в столкновении с Западом в первой половине XX века. Причина пресечения жизни Александра III и власти династии Романовых — «мистическая»: это «Указ о кухаркиных детях» — грубое нарушение объективных закономерностей религиозно-ноосферной группы (нравственно-этических по их существу), а равно — заповедей Христа о Любви (препятствовать личностному развитию десятков миллионов людей — устранять заповедь Божию отсебятиной вероучителей и политиков).

<sup>11</sup> О безальтернативной необходимости выработки и распространения педагогической субкультуры, жизненно состоятельным образом отвечающей на эти вопросы, Николай Иванович Пирогов (1810 — 1881) в своей первой педагогической статье «Вопросы жизни» писал ещё в 1856 г., на основе понятийного аппарата той эпохи. Он объяснял своим современникам, что безальтернативно необходимо: 1) воспитывать детей так, чтобы они становились людьми, смысл какого понятия необходимо определить жизненно состоятельным образом, и 2) давать всем детям образование — как общее, так и профессиональное, которое обеспечит их культурную состоятельность и позволит им плодотворно работать на благо России и человечества в целом. Но современники Н.И. Пирогова ему не вняли, а император-реформатор Александр II отверг его кандидатуру на пост министра просвещения.

Статья Н.И. Пирогова начинается с диалога, актуального и полтора века спустя:

«К чему вы готовите вашего сына?» — кто-то спросил меня.

— Быть человеком, — отвечал я.

— Разве вы не знаете, — сказал спросивший, — что людей собственно нет на свете; это одно отвлечение, вовсе не нужное для нашего общества. Нам необходимы негодьяны, солдаты, механики, моряки, врачи, юристы, а не люди.

Правда это или нет? (...)

Несмотря, однако, на преобладающую в массе силу инерции, у каждого из нас осталось еще столько внутренней самостоятельности, чтобы напомнить нам, что мы, живя в обществе и для общества, живем еще и сами собой и в самих себе.

Но узнав по инстинкту или по опыту, что общество приняло известное направление, нам все-таки ничего не остается более делать как согласовать проявления нашей самостоятельности как можно лучше с направлением общества. Без этого мы или разладим с обществом и будем терпеть, и бедствовать, или основы общества начнут колебаться и разрушаться.

Итак, как бы ни была велика масса людей, следующих бессознательно данному обществом направлению, как бы мы все ни старались для собственного блага приспособлять свою самостоятельность к этому направлению, всегда останется еще много таких из нас, которые сохраняют довольно сознания, чтобы вникнуть в нравственный свой быт и задать себе вопросы: в чем состоит цель нашей жизни? Какое наше назначение? К чему мы призваны? Чего должны искать мы?

→ → →



Если исходить из того факта, что культура это — информационно-алгоритмическая система, и соотносить Всемирную историю с приведённой выше типологией культур, то исторически реальная глобализация предстаёт как «гибридная война» за безраздельное мировое господство и построение глобальной системы *идеального рабовладения, в которой рабы бессовестны и бесстыжи, безвольны либо их воля подчинена «высшим» в социальной иерархии, и при этом убеждены в том, что они — истинно свободные люди*<sup>12</sup>.

Концепция агрессии с целью установления такого мирового порядка рабовладения, как было показано в сноске 11 в разделе 2, изложена в Библии, которая возведена в ранг «священного писания», якобы единственного **действительно боговдохновенного священного** писания, вследствие чего все прочие Откровения — якобы вымыслы людей и сатанинские наваждения<sup>13</sup>. «Мраксизм» вследствие метрологической и, как следствие, управленческой несостоятельности его политэкономии<sup>14</sup> и атеистичности его гносеологии (теории познания<sup>15</sup>) представляет собой светскую версию этой же концепции порабощения человечества в глобальной системе идеального рабовладения.

Эта война за порабощение человечества и уничтожение всех не поддающихся порабощению и признанных никчёмными хозяевами и заправилками библейского проекта глобализации ведётся на протяжении многих веков методом культурного сотрудничества. И в ней остающийся за кулисами событий агрессор, взявший на себя роль программиста культур, модифицирует самобытно развивающиеся культуры народов желательным для себя образом с целью решения своих политических задач глобального и регионального уровней.

В агрессии, осуществляемой методами «гибридной войны», применение военной силы или шантаж угрозой её применения — вспомогательное средство, далеко не главное и не обязательное в ней, что будет показано далее. В «гибридной агрессии» главное — теми или иными способами ввести *общество (государство) — потенциальную жертву агрессии* — в режим жизни, в котором жертва агрессии сама нарушает объективные закономерности, которым подчинена жизнь людей и о которых

Как мы принадлежим к последователям христианского учения, то, казалось бы, что воспитание должно нам класть в рот ответы. (...)

Остается третий путь. Он труден, но возможен: избрав его, придется многим воспитателям сначала перевоспитать себя.

Приготовить нас с юных лет к этой борьбе — значит именно:

"Сделать нас людьми", т. е. тем, чего не достигнет ни одна наша реальная школа в мире, забываясь сделать из нас с самого нашего детства негодяев, солдат, моряков, духовных пастырей или юристов».

Т.е. вопрос в том: общество должно производить биороботов, запрограммированных исключительно на какую-то профессиональную деятельность, либо общество должно в преемственности поколений воспитывать человека, которые будут заниматься той или иной профессиональной деятельностью, не утрачивая в деятельности качеств человека и реализуя свой познавательно-творческий потенциал в деле развития человечества?

Названная статья впервые была опубликована в журнале «Морской сборник» в 1856 г. (июльская книга, № 9, с. 559 — 597). Она включена в сборник: Пирогов Н.И. «Избранные педагогические сочинения» (Москва: Педагогика, 1985), доступный по ссылке: <http://pedagogic.ru/books/item/f00/s00/z0000052/index.shtml>. Выше она цитируется по публикации: <http://pedagogic.ru/books/item/f00/s00/z0000052/st004.shtml>.

Оба сына Н.И. Пирогова — Николай Николаевич Пирогов (старший сын, 1843 — 1891) и Владимир Николаевич Пирогов (младший сын, 1846 — 1914) стали учёными, Николай — физиком, Владимир — историком. См. П.М. Гунько и др. «Научная деятельность Н.Н. и В.Н. Пироговых» («Социология науки и технологий», 2016, т. 7, с. 44: <https://cyberleninka.ru/article/n/nauchnaya-deyatelnost-n-n-i-v-n-pirogovyh/viewer>).

<sup>12</sup> И.В. Гёте (1749 — 1832): «**Нет рабства безнадежнее, чем рабство тех рабов, кто мнит себя свободным от оков**».

<sup>13</sup> Как такого рода предубеждения, поработившие людей, работают в жизни, точно описал М.Ю. Лермонтов в стихотворении «Пророк»: ... *старцы детям говорят / С улыбкою самолюбивой: / «Смотрите: вот пример для вас! // Он горд был, не ужился с нами: / Глупец, хотел уверить нас, / Что Бог гласит его устами! // Смотрите ж, дети, на него: / Как он угрюм, и худ, и бледен! / Смотрите, как он наг и беден, / Как презирают все его!»* (завершающий фрагмент).

Хуже судьбы такого общества — только судьба общества, убивающего пророков и людей, приказывающих справедливость по совести своею волей: «Тех, которые не веруют в знамения Бога и избивают пророков без права, и избивают тех из людей, которые приказывают справедливость, обрадуй мучительным наказанием!» (Коран, 3:21).

<sup>14</sup> См. Отступление от темы 3-1.

<sup>15</sup> См. работу ВП СССР «Диалектика и атеизм: две сути несовместны».

речь шла неоднократно ранее и в настоящей работе и в других материалах Концепции общественной безопасности. **Вследствие нарушения жертвой агрессии объективных закономерностей она терпит тот или иной ущерб — вплоть до самоубийственного для неё.**

Если переходить от общих слов об объективных закономерностях и их нарушениях в жизни общества к конкретике, которая обладает своеобразием в каждую историческую эпоху, то вошедший в обиход политологии термин «гибридная война» подразумевает войну, в которой военные действия (как агрессивного, так и контр-агрессивного характера) ведутся посредством всего, что может нанести тот или иной ущерб противнику и позволяет достичь определённых целей как в отношении противника, так и в отношении изменения своего собственного положения в системе глобально-политических взаимоотношений обществ и государств<sup>16</sup>. Это обстоятельство и требует своего рода «Науки побеждать» — теории Победы в гибридных войнах, ведущихся против народов России и против народов других стран.

Защитой от такого рода гибридной агрессии и инструментом достижения Победы над агрессором, в том числе и *в форме поглощения агрессии и нейтрализации агрессора*<sup>17</sup> является внутренняя политика, опирающаяся на те же самые объективные закономерности, и защищающая собственное общество от происков врага, а также — продолжающая внутреннюю политику внешняя политика и глобальная политика<sup>18</sup>, ставящие агрессора в состояние невозможности действовать или лишаящие его целей агрессии или кадровой базы<sup>19</sup>. Но это требует полноты суверенитета и, соответственно, отказа от «политкорректности». Необходимо называть вещи *их именами*<sup>20</sup> как в пределах своей страны, так и на «международной арене»: глупость — следует называть глупостью, невежество (некомпетентность) — невежеством (некомпетентностью), злоумышления — злоумышлениями, ложь — ложью (хотя многие сжились с нею и не считают её злом) и т.п. И потому:

Залогом Победы в гибридной войне являются жизненно состоятельная наука, прежде всего — психология, социология и политология, а также — всеобщее образование (включая и просвещение агрессора) на их основе, и особо углублённое — для госслужащих и депутатов всех уровней, а

---

<sup>16</sup> От того, что в прошлом именовалось термином «холодная война», «гибридная война» отличается тем, что «холодная война» исключала государственное и блоковое сколь-нибудь массовое применение обобщённого оружия шестого приоритета (военно-силового), хотя допускала осуществление разовых «точечных» диверсионно-террористических операций спецслужбами и единичные боестолкновения по недоразумению или спланированные и осуществлённые в целях оказания морально-психологического давления на политиков и военных противника. Такие спецоперации могли осуществляться на территории противника или третьих государств, в их территориальных водах и воздушном пространстве либо в нейтральных водах и воздушном пространстве над ними.

«Гибридная война», в отличие от «холодной», свободна от этого ограничения, поскольку в ней открытое применение вооружённых сил государства — вопрос оценки ущерба от ответного воздействия, а вооружение оппозиционеров в государстве-противнике и применение на его территории якобы самостоятельных наёмников — норма.

<sup>17</sup> Об этом способе реакции на агрессию в Коране, сура 41: «34. Не равны доброе и злое. Отклоняй же <зло> тем, что лучше, и вот — тот, с которым у тебя вражда, точно он — горячий друг. 35. Но не даровано это никому, кроме тех, которые терпели; не даровано это никому, кроме обладателя великой доли».

<sup>18</sup> Внутренняя политика — целеполагание и достижение целей в пределах юрисдикции своего государства. Внешняя политика — целеполагание и достижение целей в отношении других государств. Глобальная политика — целеполагание и достижение целей в отношении всего человечества, в отношении всей глобальной цивилизации. Глобальная политика — реализация того или иного проекта глобализации, определённого как по целям, так и по путям и способам их достижения.

Нормально внешняя политика действительного суверенного государства должна опираться на внутреннюю, и обе они должны быть подчинены глобальной политике и быть её следствиями. Если это требование не выполняется, то государство обречено стать объектом чужой глобальной политики, т.е. несuverенным вообще либо ограниченно суверенным. Будет ли это хорошо для него — зависит от субъекта, осуществляющего глобальную политику, от его нравственности и целей, на которые он работает. Но в любом случае отсутствие жизненно состоятельной глобальной политики — утрата суверенитета в его полноте.

<sup>19</sup> Лишение агрессора кадровой базы, прежде всего, — в своём собственном обществе лишает агрессора возможности сформировать «пятую колонну» в государстве, а лишение его кадровой базы за пределами своего государства лишает его возможности создать корпус зарубежных кураторов «пятой колонны» в его государстве, а также — «пятые колонны» в других государствах.

<sup>20</sup> Именно по этой причине слова министра иностранных дел РФ С.В. Лаврова «*дебилы, б...*», обронённые им в прямой эфир на пресс-конференции в Эр-Рияде 11.08.2015 г., стали широко востребованы и обрели статус популярного «мема», который многое объясняет не только в контексте той пресс-конференции.

предельно углублённое — для сотрудников всех без исключения «компетентных органов» своей страны.

Если анализировать жизнь общества на исторически продолжительных интервалах времени, то можно выявить разнообразные средства воздействия на его жизнь. Однако методология ДОТУ позволяет их упорядочить, выявив главное в том воздействии, которое каждое из них оказывает на жизнь общества. В этом случае перед нами предстанут шесть уровней обобщённых средств управления (при бесконфликтности концепций управления, которым следуют субъекты-управленцы) или оружия (при конфликтности концепций управления) [119]. Однако, поскольку восприятие мира субъективно, то некоторые из средств воздействия на общество не воспринимаются ни в качестве средств управления, ни в качестве оружия. Как следствие иерархия средств управления / оружия в её полноте и упорядоченности воспринимается далеко не всеми, хотя она существует и ДОТУ позволяет её выявить. При этом в каждой субъективно выстроенной иерархии средств управления / оружия есть своё приоритетное, т.е. наиболее значимое и важное средство. Вследствие этого то, что представляется приоритетным для одного субъекта, реально оказывается под воздействием того, что приоритетно для другого субъекта, который воспринимает в качестве средств управления / оружия более широкий по составу набор, чем первый. Вследствие этого возникает такой парадоксальный термин как «шесть приоритетов обобщённых средств управления / оружия», хотя по определению приоритетным может быть только что-то одно.

Эти шесть приоритетов обобщённых средств управления / оружия в порядке убывания их эффективности (в смысле необратимости достигаемых результатов применения каждого из них) и возрастания быстродействия, выглядят следующим образом.

#### **Первый приоритет — методологический (гносеологический).**

На практике это личностная культура познания и творчества. В философской традиции Европы её описание обозначается термином «гносеология». Гносеология — теория познания — это осознанное описание процессов в психике личности и в коллективной психике общества (коллектива сотрудников или социальной группы), которые протекают в ходе познавательно-творческой деятельности.

Если это описание адекватно, то индивид в состоянии соотнести с ним свою личностную культуру чувственной, интеллектуальной и психической в целом деятельности и выработать навык самостоятельного познания мира. В этом случае он обретает независимость от толкователей жизни тем в большей мере, чем более совершенна методология познания и творчества, которую он освоил, и чем дальше он продвинулся в её освоении, чем шире его кругозор и, соответственно, полнее и детальнее «картина мира»<sup>21</sup>.

В противоположность этому, если познавательно-творческие способности личности не востребованы, подавлены, извращены дефективной методологией познания, то личность, будучи не способна познавать и творить жизнь самостоятельно, становится зависимой от внешних толкователей.

Это своего рода — инфантилизм, отличие его от настоящей возрастной детскости в том, что опека родителей большей частью — забота о благе ребёнка, а «опека» манипуляторов в подавляющем большинстве случаев — системно организованный паразитизм на объектах манипулирования.

Общества в целом характеризуются как отношением к познавательно-творческому потенциалу людей, так и статистикой его освоенности в целом и во всех его социальных группах. В зависимости от последнего обстоятельства общество реально более или менее суверенно: при массовой методологической безграмотности общество обречено утратить реальный суверенитет и подпасть под власть внешних толкователей смысла жизни, которые вовсе не обязательно будут добросовестны и, соответственно, благотворно заботливы о нём. В этом случае общество оказывается в гносеологической ловушке, аналогичной той, в которой оказался Медведь в сказе «Вершки и корешки».

---

<sup>21</sup> Скелетная основа «картины мира» — совокупность выявленных субъектом причинно-следственных связей в Жизни. Причинно-следственные связи связывают друг с другом как факты, так и возможности, что позволяет моделировать различные варианты течения событий в темпе, опережающем их реальное течение. Это открывает возможности к тому, чтобы из множества вариантов выбрать тот, который желательно реализовать, целесообразно организовав управление течением событий. Прогностика тем точнее, чем меньше ошибок и неполноты в воспринятой субъектом системе причинно-следственных связей и чем шире и детальнее его кругозор (наполнение картины мира фактами и возможностями). В основе **адекватного** восприятия причинно-следственных связей — чувство меры и совесть, из которых проистекает жизненно состоятельная личностная культура чувственно-психической деятельности.

В материалах КОБ тематика первого приоритета обобщённых средств управления / оружия освещена в работах ВП СССР «Диалектика и атеизм: две сути несовместны», «Основы социологии» (Часть 1), «Справочник по межкультурному взаимодействию» (том 1).

### **Второй приоритет — историко-алгоритмический.**

История — это реализовавшаяся психодинамика обществ прошлого. Алгоритмика социальной психодинамики в подавляющем большинстве случаев многовариантна. Но она всегда реализуется единственным образом, выражая себя в фактах истории, которые имеют точную хронологическую привязку. Поэтому информация хронологического порядка следования фактов и явлений — наиболее характерна для второго приоритета. Грубо говоря, реализующий управление в соответствии с определённой концепцией жизни общества, целенаправленно формирует в соответствии с нею информацию летописного характера, историю жизни общества, человечества. Наиболее метко значимость этого приоритета характеризует Дж. Оруэлл (в романе «Год 1984»): «*Кто контролирует прошлое, — контролирует будущее, а кто контролирует настоящее, тот всевластен над прошлым*». Чтобы показать его роль в социальном управлении, обратимся к истории второй мировой войны XX века.

- В культовой версии истории, вторая мировая война XX века началась 1 сентября 1939 г., когда Германия напала на Польшу.
- Но если вспомнить Мюнхенский сговор и видеть всю иерархию обобщённых средств управления / оружия (а не только военную силу), то вторая мировая война была начата именно Мюнхенским сговором 30 сентября 1938 г., а её поджигателями стали наши будущие союзники по антигитлеровской коалиции — Великобритания и Франция. После Мюнхенского сговора Германия совместно с Польшей и Венгрией уничтожили Чехословакию, в следствие чего Польша — не невинная жертва агрессии Германии и СССР.

В зависимости от того, какую из двух дат считать началом второй мировой войны, в её историю попадают разные факты, разные взаимосвязи фактов и получаются две взаимно несовместимые версии истории одной и той же войны. Но это же касается и Истории в целом.

Соккрытие же истинной хронологии и подмена её некоей иной хронологией — вообще ведёт к тому, что прогресс можно представить как деградацию, а деградацию — как прогресс вследствие того, что одни и те же факты в обеих версиях хронологии выстроятся в различные последовательности, из которых возникнет и различное представление о причинно-следственных связях в жизни общества, а кроме того — добавятся иные факты, в том числе и вымышленные, ссылаясь на которые можно породить историю, которой реально не было, но в достоверность которой будут верить все, не овладевшие первым приоритетом.

Но историко-алгоритмический приоритет — это не только прошлое и его интерпретация. Он включает в себя составляющую, обращённую в будущее. Все люди так или иначе взаимодействуют с психодинамикой своих социальных групп, своего культурно своеобразного общества, человечества. Но взаимодействие с психодинамикой может быть разным:

- можно жить в русле алгоритмики психодинамики так, что собственная воля не выходит за пределы алгоритмики психодинамики;
- но можно жить так, что алгоритмика психодинамики и, соответственно, результаты её работы, будет изменяться под воздействием воли индивида, выражающей выработанные им смыслы либо внедрённые в его психику смыслы.

Последнее не означает, что второй вариант может реализовываться в режиме 24×7 на протяжении многих лет и десятилетий. Последнее означает, что такого рода возможности изменить будущее осознанно волевым порядком открыты в принципе всем людям. Т.е. речь идёт об управлении социальными процессами разного масштаба посредством программирования психодинамики глобальной цивилизации, культурно своеобразных обществ и разного рода социальных групп. При этом надо иметь в виду, что если алгоритмика психодинамики изменяется в результате такого воздействия, то она может создать проблемы и даже уничтожить тех, кто не вписывается в эту новую алгоритмику психодинамики. Если намерения индивида в отношении дальнейшего течения событий не выражают Промысел Божий и выходят за пределы Божьего попущения людям ошибаться, то они пресекаются Свыше разного рода воздействиями через ту же психодинамику, в результате чего тем, кто намеревается их осуществить может не поздоровиться... Обратимся к рис. 11-1, на котором схематически показаны процессы, относящиеся к реализации формирования будущего средствами историко-алгоритмического приоритета.



Рис. 11-1. СХЕМА ПРЯМЫХ И ОБРАТНЫХ СВЯЗЕЙ ЧАСТНЫХ ПРОЦЕССОВ УПРАВЛЕНИЯ И САМОУПРАВЛЕНИЯ В ЖИЗНИ ГОСУДАРСТВА

Однако освоение возможностей опосредованного управления социальными процессами через контуры управления, обозначенные на этой схеме заливкой объемлющих их эллипсов и выносками № 1 и № 2, требует выработки индивидом определённых нравственно-этических качеств, личностной культуры чувств, позволяющей воспринимать потоки событий хотя бы на бессознательных уровнях психики, и навыков создания определённого настроения и поддержания его в процессе взаимодействия со средой, включая и неприятное взаимодействие, т.е. требует выработки навыка самообладания, позволяющего индивиду реализовать положение, высказанное А.С. Пушкиным: «*Волхвы не боятся могучих владык, а княжеский дар им не нужен, правдив и свободен их вещий язык и с Волей Небесною дружен*<sup>22</sup>...». Кроме того, необходимо владеть теми социально значимыми знаниями, которые позволяют ставить и решать управленческие задачи, представляющие интерес для конкретного человека, претендующего на вхождение в контуры № 1 и № 2<sup>23</sup> с целью управления будущим народов и человечества. Тем не менее контуры № 1 и № 2 в принципе открыты для всех потому, что предназначение человека — быть заместителем Божиим на Земле.

### Третий приоритет — фактологический.

В него попадает вся фактология всех отраслей науки и техники. По отношению к обществу это приоритет, на котором с позиции определённой концепции организации жизни общества формируются воззрения всех партий, идеологий, религий, линий поведения, средств массовой информации, в том числе и спланированно как бы противостоящих друг другу в рамках одной и той же концепции, объемлющей концепцию самоуправления каждого из них, но невидимую для них. Для концептуальной власти это своего рода «рояль»<sup>24</sup>, включающий в себя левых, правых и центр. Многие из «клавиш» и «педалей» этого «рояля» благонамеренно работают, как они полагают, во имя собственных целей, хотя в действительности ими управляют в обход их сознания. Получается как в анекдоте: «*Штирлиц знал, что дважды два — четыре, но он не знал, знает ли об этом Мюллер*».

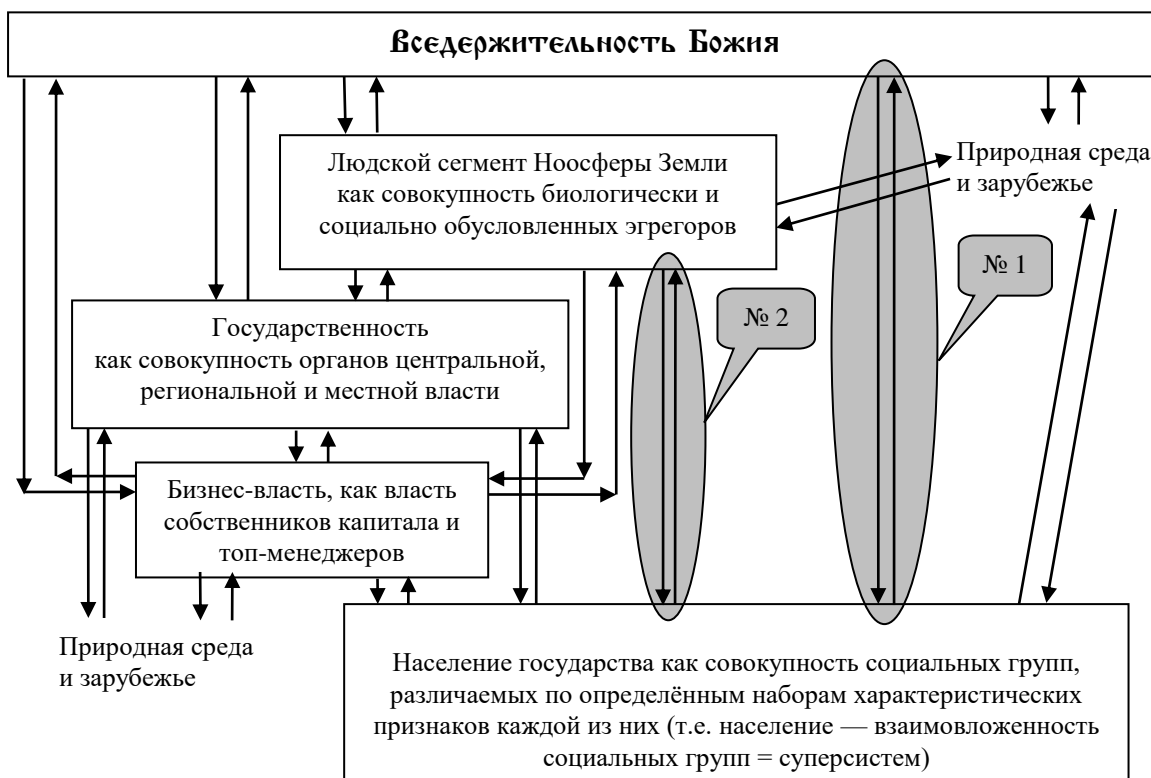
<sup>22</sup> Слова «с Волей Небесною дружен» означают — действуют в русле Вседержительности Божией, исполняя каждый свою долю в общей миссии заместительства Божиего на Земле. Именно поэтому их слово, высказанное в соответствующем настроении, обладает властью в смысле «как сказал — так и будет».

<sup>23</sup> Что может произойти, если владения такого рода знаниями нет, показано в американском фильме-комедии «Брюс всемогущий» (2003 г.). Одна из ссылок, по которой его можно посмотреть: [https://yandex.ru/video/preview/?text=брюс всемогущий фильм 2003&path=wizard&parent-reqid=1641119932359043-32237658294776662-vla1-1515-vla-l7-balancer-8080-BAL-3860&wiz\\_type=vital&filmId=3080711520054477043/](https://yandex.ru/video/preview/?text=брюс всемогущий фильм 2003&path=wizard&parent-reqid=1641119932359043-32237658294776662-vla1-1515-vla-l7-balancer-8080-BAL-3860&wiz_type=vital&filmId=3080711520054477043/).

<sup>24</sup> Рояль в прямом значении слова «royal» — королевский инструмент, т.е. инструмент властителя.

Т.е. если Мюллер знает это, то линия поведения Штирлица будет одна, а если Мюллер не знает, то линия поведения Штирлица может быть совершенно иной. А при ретроспективном анализе ситуации может выясниться, что Штирлиц II, на роль Мюллера продвинул индивида, который знает именно то, что необходимо Штирлицу I для эффективного манипулирования Мюллером, и не знает того, что может Штирлицу помешать манипулировать. Далее может выясниться, что Штирлиц III подготовил некоторое множество индивидов на должность Мюллера с разными знаниями и навыками, чтобы Штирлиц II мог продвинуть на должность Мюллера именно того, с кем Штирлицу I будет проще работать в сложившихся обстоятельствах. И кто-то так же готовил к их деятельности всех «Штирлицев».

К третьему приоритету относится и вся система персональных авторских прав, развитая на Западе, которая по своей управленческой сути представляет систему управления обществами в процессе глобализации посредством дозированного распределения фактологии под видом торговли авторскими правами и интеллектуальной собственностью. Это её предназначение сокрыто от подавляющего большинства показной заботой о том, чтобы творцы той или иной интеллектуальной собственности могли иметь средства к существованию. Но это две разные задачи:

- обеспечить либо закрыть доступ к той или иной информации — это управление уровня культурно своеобразного общества в целом или глобального уровня;
- обеспечить жизнь творцов художественных, научных и технических произведений.

Исторически реально решение второй задачи на основе системы авторских и смежных с ними прав, развитой на Западе, маскирует существенно более значимую для жизни и управления, толпами не освоившими первый приоритет, задачу — задачу управления путём сокрытия либо открытия той или иной фактологии. На это же работает цензура во всех её разновидностях: от согласования произведений перед их публикацией до списков запрещённых произведений и списков произведений, доступ к которым ограничен под теми или иными политико-идеологическими предлогами.

#### **Четвертый приоритет — экономический.**

Информация финансово-экономического характера, соответствующие процедуры (финансовые инструменты), государственные и мировые деньги, цены и их соотношения, институты котировки стоимости всего и вся. Выстраивание финансовых схем, позволяющих изымать через кредитно-финансовую систему создаваемые в сфере материального и нематериального производства богатства в пользу «золотого миллиарда» и его хозяев. Часть награбленного перепадает и тем, кто непосредственно проводит в жизнь этот освященный давно злоумышленно сформированными традициями грабёж методом «культурного сотрудничества». Главное в этом — мировая монополия на ростовщичество, искусственно соединенная с банковским делом (счетоводством макроуровня, которым занимаются банки, необходимо, но оно не должно представляться безальтернативно сросшимся с ростовщичеством).

Культ веры в принцип «кто деньги платит — тот и музыку заказывает» скрывает от сознания большинства обобщённые средства управления / оружия третьего — первого приоритетов, возводя средства четвертого приоритета на высший в иерархии уровень, тем самым обеспечивая служение подавляющего большинства «мамоне», а не совести: «ничего личного — только бизнес».

#### **Пятый приоритет — оружие геноцида.**

Подрыв генофонда, ослабление потенциала развития и уничтожение будущих поколений. Мотивация к насаждению всего этого проста — биологически выродившиеся рабы не обладают потенциалом личного и общественного развития, позволяющим им жить свободно без «опеки». В числе таких средств — алкоголь, табак, наркотики, генная инженерия, разврат. Наркотизация населения проводится, как правило, в обход сознания, через мягкое подталкивание на этот путь внедряемыми в общественное сознание традициями, обычаями, пословицами и поговорками, анекдотами. На это в мягком варианте нацелены почти все информационные каналы, все виды искусств и даже сама медицина, церковь (церковное вино). Именно с этим приоритетом связано многое в разграничении демографически обусловленных и деградиционно-паразитических потребностей.

Если средства пятого приоритета использовать во благо, то это совокупность мер по переходу цивилизации к здоровому образу жизни, гарантирующему улучшение медико-биологических статистик в преемственности поколений, т.е. это иные средства, а не средства, относимые к деградиционно-паразитическому спектру продукции и к отравляющим веществам и биологическому оружию.

## Шестой приоритет — военное оружие.

Его применение или угроза применения (принуждение) единственно и воспринимаются самыми недалёкими людьми как реальная власть и как управление.

Иерархия приоритетов обобщённых средств управления / оружия именно такова, как она представлена выше. Шестой приоритет подчинён пятому: если армия перепилась, накурилась или обкололась наркотиками, то даже самое лучшее оружие не позволит ей защитить её страну, поскольку в наиболее мягком для них варианте развития событий «бойцы» протрезвеют в плену. Но и при создании военной мощи государства наркотическое угнетение психики заказчиков и разработчиков не способствует выработке правильных решений ни в области развития вооружённых сил, ни в сфере политики.

Пятый приоритет подчинён четвёртому: наркотики надо произвести, а их внедрение в культуру реализуется по принципу *«где не пройдёт могучее войско — там пройдёт осёл, навьюченный золотом»*. Кроме того, и средства шестого приоритета требуют высокоразвитой культуры хозяйственно-финансовой деятельности (четвёртый приоритет) и научного прогресса (третий, второй и первый приоритеты).

То, что четвёртый приоритет подчинён третьему, было показано в выдержках из работы Дж.К. Гэлбрейта «Экономические теории и цели общества» в разделе 1.2 о роли экономических теорий и роли образования на их основе, поясняющих закономерность, представленную на рис. В-1. Также отметим, что если в обществе царит определённая по смыслу идейная убежденность (третий приоритет), то коррупция (относится к одному из средств четвёртого приоритета) становится невозможной, поскольку приверженцы идей не сделают за плату того, что вредит идее.

Фактология (третий приоритет) в каждый исторический момент статична. Прогресс и регресс, т.е. динамику фактологии, динамику культуры в целом, причинно-следственные связи в ней можно выявить, только соотнося фактологию с хронологией (второй приоритет), при условии владения методологией познания (первый приоритет, см. рис. 10.3-1 — корнями дерево сильно).

*Экономическое обеспечение общественного развития* — одна из частных задач, решению которой посвящена настоящая работа, однако если соотноситься с иерархией приоритетов обобщённых средств управления / оружия, то её решение возможно только на основе управленчески грамотного и праведного владения всеми шестью приоритетами обобщённых средств управления / оружия на основе знания и продолжающегося познания объективных закономерностей всех шести групп, которым подчинена жизнь людей, культурно своеобразных обществ и человечества в целом.

Соответственно иерархии обобщённых средств управления и полной функции управления:

- В основе суверенитета общества лежит самостоятельное восприятие действительности людьми и самостоятельное **ЖИЗНЕННО СОСТОЯТЕЛЬНОЕ** осмысление и переосмысление ими воспринимаемого и памятного.
- Жизненная состоятельность осмысления и переосмысления подтверждается принципом «практика — критерий истины», выражающемся в предсказуемости течения событий с детальностью, достаточной для организации собственного управления их течением по схеме предиктор-корректор в случае, если наблюдаемое течение событий неприемлемо.

Т.е. **суверенитет общества и государства в его полноте** в своей основе имеет «чувственно-интеллектуальный суверенитет», который порождается путём освоения обобщённых средств управления первого приоритета.

И это означает, что суверенитет — это не наличие некой декларации о суверенитете государства, не отсутствие прямой административной подчинённости и подотчётности главы государства и других его высших должностных лиц и органов власти иностранным государствам или транснациональным корпорациям<sup>25</sup>.

<sup>25</sup> Пользы-то от перестроечных и постсоветских деклараций о суверенитете России, если:



**Суверенитет государства — это способность проживающего в нём общества породить и воспроизводить в преемственности поколений государственность, реализующую полную функцию управления (см. раздел 4) по отношению к этому обществу, представляющему собой некую культурно своеобразную часть человечества.**

Т.е. государственный суверенитет — следствие суверенитета общества, который первичен по отношению к государственному суверенитету. А общество суверенно, если в нём есть социальная группа, несущая и совершенствующая познавательную-творческую личностную культуру (первый приоритет обобщённых средств управления) в преемственности поколений, и эта познавательная-творческая культура выражается и доминирует в политике государственной власти.

Именно вследствие этого суверенное общество — при необходимости — может изменить характер своей государственности, реализуя полную функцию управления в отношении себя, если считает, что исторически сложившаяся государственная власть не справляется должным образом с обязанностями, возложенными на неё носителями суверенитета.

Суверенитет государства по-русски именуется словом «самодержавие», которое обретает наивысшую устойчивость, если осуществляется в русле Богодержавия<sup>26</sup>, — т.е.: 1) при опоре на объективные закономерности всех шести групп и 2) при поддержке Вседержительностью Божией политики государственной власти в конкретике течения событий.

Соответственно порождение и устойчивое в преемственности поколений воспроизводство суверенитета напрямую приводит к необходимости освоения первого приоритета обобщённых средств управления / оружия как можно более широкими слоями общества, чтобы сфера управления (государственная власть и управление хозяйством страны) пополнялась преимущественно творцами суверенитета.

Если в обществе возникает достаточно многочисленная социальная группа, владеющая первым приоритетом обобщённых средств управления / оружия, и действующая в русле Богодержавия, то в обществе неизбежно возникает жреческая власть. Жреческая власть по своей сути — власть концептуальная. Термин «*концептуальная власть*», которая может быть либо жреческой, либо знахарской<sup>27</sup>, имеет два значения:

- в первом значении — это власть людей, которые вырабатывают Идеи общественной в целом значимости (т.е. концепцию жизни общества) и внедряют их в психодинамику общества и в его культуру;
- во втором значении — это власть над обществом Идеей общественной в целом значимости (т.е. концепции), внедрённых в психодинамику общества и в его культуру той или иной концептуальной властью.

Из обоих значений термина «концептуальная власть» следует, что если концептуальная власть (в первом значении термина) порождена в культурно своеобразном обществе и выработанные ею Идеи

---

• СССР был разрушен в полном соответствии с Директивой Совета национальной безопасности США 20/1 от 18.08.1948 г. «Цели США в отношении России» (опубликована на сайте: [http://www.sakva.ru/Nick/NSC\\_20\\_1R.html](http://www.sakva.ru/Nick/NSC_20_1R.html)).

• Если центробанк России ни за что перед Россией не отвечает и отвечать не желает («Первый зампред Центробанка Сергей Швецов выступил против закрепления за регулятором ответственности за рост российской экономики. Об этом он сказал на заседании комитета Совета Федерации по бюджету и финансовым рынкам, передает «Интерфакс» — Тимур Батыров. «ЦБ выступил против закрепления за ним ответственности за рост экономики»: <https://www.forbes.ru/biznes/440655-cb-vystupil-protiv-zakrepleniya-za-nim-otvetstvennosti-za-rost-ekonomiki?ysclid=ltu9t0v4cn216457076>).

• Если учебные курсы истории и курсы обществоведческого и политологического характера, начиная с общеобразовательной школы и кончая вузами и аспирантурой, основываются на якобы передовой, но реально лживой науке «высокоцивилизованного» Запада (см. рис. В-1 и пояснения к нему).

• Если ряд должностных лиц, общественных деятелей, журналистов получили некое образование на Западе, которое они критически не переосмыслили, не говоря уж о том, что они могли быть завербованы в период обучения за границей спецслужбами государств Запада.

<sup>26</sup> В.И. Даль. «Словарь живого великорусского языка»: «Богодержавие ср. управление Божие, боговластие, теократия; -жавный, Богом правимый». (В статье «Богодвижимый»).

<sup>27</sup> Слово жрец — однокоренное не со словом «жрать», а со словом «жизнеречение», аналогом которого является нерусское слово «социология» (в прямом значении — слово об обществе).

Жречество от знахарства отличается тем, что жречество действует всегда в русле Божиего Промысла, а знахарство, обладая знаниями и навыками, во многом идентичными знаниям и навыкам жречества, действует по отсебятине — временами в чём-то русле Промысла, а временами в чём-то в пределах поущения Божиего людям ошибаться и творить отсебятину, которой нет места в Промысле.

общественной в целом значимости: 1) внедрены в психодинамику и в культуру этого общества (второе значение термина) и 2) лежат в основе политики государственной власти, порождённой этим обществом, то общество суверенно.

Но возможна ситуация, когда Идеи, под властью которых живёт общество, порождены не в нём, и это означает, что общество не суверенно, даже в том случае, если есть декларации о суверенитете, признание государства другими государствами и нет административной подчинённости его должностных лиц и государственности в целом иностранным государствам или транснациональным корпорациям.

Кроме того, возможна ситуация, когда в несuverенном (в определённом выше смысле) обществе возникнет его внутренняя концептуальная власть. В этом случае обществу предстоит непростой период взращивания суверенитета путём очистки психодинамики и культуры от внедрённых в них извне порабощительных и жизненно несостоятельных концепций. Если возникшая в обществе концептуальная власть носит жреческий, а не знахарский характер, то общество станет суверенным и породит государственность, реализующую суверенитет в его полноте — т.е. реализующую полную функцию управления (самодержавие) в русле Богодержавия.

Зернышко, из которого вырастает суверенитет общества и государства в его полноте, — педагогическая субкультура (т.е. то, как в обществе зачинают, вынашивают, рожают, воспитывают детей и дают им образование). ПРАВЕДНЫЙ «педагогический суверенитет» («демографический суверенитет») — главное в жизни общества. В этой связи следует вспомнить таблицу 7.5-1 «Объективно необходимые функции и взаимосвязи общественных институтов».

Если рассматривать жизнь общества на исторически непродолжительных интервалах времени (в пределах 5 — 10 лет), то наивысшей значимостью обладает институт государственности в том смысле, что все прочие общественные институты так или иначе в большей или меньшей мере зависят от вырабатываемых и проводимых им в жизнь решений и их последствий. Если мы увеличиваем продолжительность интервала времени, то оказывается, что функционирование государственности в настоящем обусловлено системой образования, которая произвела для него управленческие кадры, и соответственно в настоящем система образования во многом определяет характер государственного управления в будущем — лет через 10 — 20. Если мы ещё более увеличиваем продолжительность интервала времени, то выясняется, что функционирование системы образования обусловлено наукой. А при ещё более продолжительных интервалах времени (30 лет и более) решающую роль играет институт семьи, поскольку все учёные, профессора вузов и учителя школ, политики когда-то были детьми, а в ещё более раннем «когда-то» детьми были их родители, дедушки, бабушки и более отдалённые предки<sup>28</sup>. Именно по этой причине педагогический суверенитет в выше определённом смысле ещё более важен, чем суверенитет чувственно-интеллектуальный, хотя он является следствием чувственно-интеллектуального суверенитета более ранних времён, но также порождённого в институте семьи.

Если соотноситься с этими обстоятельствами, то проблемы России на протяжении веков во многом обусловлены тем, что общество всё это время живёт под властью парадигмы государственно-общественных взаимоотношений, выраженной святым Русской православной церкви Иосифом Волоцким (1439 — 1515):

«Царь, по своей природе, подобен всякому человеку, а по своей должности и власти подобен Всевышнему Богу»<sup>29</sup> (Протоиерей В.В. Зеньковский. История русской философии. — УМСА-PRESS, Париж, 11, rue de la Montagne-Ste-Genevieve. 1989. Т. 1, ч. 1. — С. 49). Наряду с этим «самого царя Иосиф включает в ту же систему Божия тягла, — и царь подзаконен, и только в пределах Закона Божия и заповедей обладает он своей властью. А неправедному или “строптивому” Царю (т.е. нарушающему Закон Божий и заповеди: — ВП СССР) вовсе и не подобает повиноваться, он в сущности даже и не царь, — “таковой царь не Божий слуга, но диавол, и не царь, а мучитель”» (Протоиерей Г. Флоровский. Пути русского богословия. Часть 1. — Издание второе, исправленное и дополненное, 2003).

<sup>28</sup> Т.е. таблица 7.5-1 и рис. В-1 взаимно дополняют друг друга.

<sup>29</sup> Исходя из этого положения, верноподданные неизбежно порождают ересь царебожия — обожествление царя и царской власти, которая в разные эпохи обладает своеобразием, отличающим царебожие одной эпохи от царебожия другой.

По отношению к Николаю II царебожие — это пропаганда идеи, что он своим непротавлением злу и мученической смертью искупил грехи народов России.

Согласно высказанной И. Волоцким парадигме, под властью которой Россия живёт по настоящее время:

- Царь (или глава государства) — единственный наместник Божий во вверенном ему Богом государстве. Эту мысль прямо выразил в 1491 г. Иван III в ответе послу императора Священной Римской империи, предложившего короновать его как короля: «Государь великий князь Божьёю милостью наследовал державу Русскую от своих предков и поставление имеет от Бога, да сохранит оную ему и детям его вовеки, а поставления от иной власти никогда не хотел и не хочет» (<https://dzen.ru/a/Y8a3umSPmG-zezsx>).
- Долг царя перед Богом и подданными — служить Богу, сохраняя «веру христианскую» и распространяя её среди инаковерующих.
- Все остальные служат Богу тем, что самоотверженно служат царю — единственному наместнику Божьему в своём государстве.
- Долг царя пресекать (вплоть до смертной казни) деятельность подданных, направленную на подрыв государственной политики в русле изложенной парадигмы.
- Царь в силу своей общечеловеческой природы может ошибаться и грешить, и в этом случае христианская этика обязывает верноподданного христианина не противиться царю, а убеждать его в неправоте открыто, кротко, с любовью; но разжигать вражду в обществе и плести тайные интриги против царя и его верноподданных — преступление против царской власти и грех перед Богом. При этом, если убедить в своей правоте царя не удаётся, и царь безвинно обрекает подданного на смерть, то следует принять это как Божью волю, поскольку мученический венец праведника — это наивысшая награда от Бога, превосходящая все земные блага, а за безвинную смерть подданных царь ответственен исключительно перед Богом и ответит за неё непременно.
- Наряду с этим царь ответственен перед Богом не только за свои грехи, но и за грехи своих подданных и потому обязан воспитывать их, удерживать от греховности, в том числе и личным примером праведности.

Казалось бы, при реализации этой парадигмы в жизни общества всё будет хорошо, однако это не так:

- Если царь занимает позицию «когда я прав, а прав всегда Я», которую могут культивировать «верноподданные» холоуи (ссылаясь на таинство помазания на царство и тезис «сердце царёво в руке Божией»), то эта парадигма порождает тиранию по мере накопления ошибок управления государственной властью.
- Но и в том случае, если царь следует заповедям, а заповеди Божии в прошлом были подменены неким «преданием»<sup>30</sup>, и царь не внемлет голосу совести отрицающим неуместные заповеди, то результат будет тем же.

Однако Иосиф Волоцкий ничего не написал о том, как остальное общество должно реагировать на ситуацию, если глава государства «не Божий слуга, но диавол, и не царь, а мучитель». Но это же касается и реакции общества — т.е. «простых людей», обычных граждан — на действия представителей государственной власти более низких рангов, если они «не Божьи слуги», а тираны, злоупотребляющие должностным положением.

И это — одна из проблем, поскольку умолчания об этом Иосифа Волоцкого и требование подчинения заповедям, а не совести<sup>31</sup> — управленчески означают отсутствие в процессе управления обратных связей, замкнутых как на главу государства, так и на более низкие уровни во всех ветвях власти, а также — и на Вседержителя. Если обратные связи отсутствуют, то управление возможно только по программной схеме, которая утрачивает работоспособность по мере того, как программа перестаёт соответствовать обстоятельствам, в которых применяется, и в процессе управления

---

<sup>30</sup> Один из упреков Христа в адрес евреев той эпохи: «...вы устранили заповедь Божию преданием вашим» (Матфей, 15:6). Аналогично у Марка (гл. 7), с добавлением: «и делаете многое сему подобное» (7:13), т.е. отсебятина, отвергающая Промысел — системообразующий принцип построения культуры. В этой же связи отметим, что в молитве «Верую» (Символ веры христианских церквей) нет ни единой фразы, высказанной Христом, а учение Христа о становлении Царствия Божиего на земле усилиями самих людей («... благовествовать Я должен Царствие Божие, ибо на то Я послан» — Лука, 4:43. «Закон и пророки до Иоанна; с сего времени Царствие Божие благовестуется, и всякий усилием входит в него» — Лука, 16:16) объявлено церквями имени Христа ересью (её название на латыни — милленаризм, на греческом — хилиазм).

<sup>31</sup> Приоритет совести, а не заповедей, унаследованных от прошлого (тем более после многократных переводов заповедей с одного языка на другие и их редактирования), это — должно быть главным в жизни всех, а не только царя (главы государства): **СОВЕСТЬ, БУДУЧИ ВРОЖДЁННЫМ РЕЛИГИОЗНЫМ ЧУВСТВОМ**, подтвердит истинность истинных заповедей и отвергнет недостоверные.

накапливается ошибка управления — расхождение фактического положения дел и идеала, предписанного программой управления. Положение усугубляется ещё более, если программа противоборствует Промыслу Всевышнего.

Поскольку под властью этой парадигмы рвутся многие контуры обратных связей *в замкнутой системе «государственность (система управления) — общество (объект управления) — иерархически наивысшее всеобъемлющее управление Вседержителя»* (см. соответствующий рисунок в разделе 4), вследствие чего реакция управления на проблемы становится либо в принципе невозможной, либо оказывается неэффективной, то общество и государственность под властью этой парадигмы не могут быть суверенными. Но под властью этой парадигмы жили все, включая членов царской семьи<sup>32</sup>.

И трагичность истории России обусловлена тем, что общество до сих пор не вышло из-под власти этой парадигмы государственно-общественных взаимоотношений, а официоз обществоведческой науки и официоз политики даже не подозревают о её существовании и негативном воздействии на жизнь общества и его перспективы.

Определившись в понимании: 1) сути глобализации как объективно неизбежного явления, которым можно управлять по нравственно обусловленному субъективному произволу, и 2) сути общественного и государственного суверенитета в его полноте, — обратимся к рассмотрению экономических аспектов глобализации.

Об экономических аспектах исторически реальной глобализации есть анекдот:

---

<sup>32</sup> В этой связи приведём фрагменты воспоминаний великого князя Александра Михайловича (Вел. Кн. Александр Михайлович. Книга воспоминаний. // «Иллюстрированная Россия», 1933 (Прил.), здесь и далее выдержки приводятся по интернет-публикации: <http://militera.lib.ru/memo/russian/a-m/index.html>), гл. IV. Княгиня Юрьевская:

«... мы все — верноподданные нашего Государя. Мы не имеем права критиковать его решения. Каждый Великий Князь должен так же исполнять его приказы, как последний рядовой солдат» — это слова его отца, сына императора Николая I, брата императора Александра II. Они были сказаны по поводу предстоявшего венчания на царство Екатерины Долгорукой — бывшей любовницей Александра II, с которой он намеревался вступить в брак после смерти своей первой супруги, что вызвало неодобрение в обществе и в царской семье».

Ещё один фрагмент:

«У Императора Николая II было трое внучатых дядей, братьев его деда Императора Александра II: Великий Князь Константин Николаевич, который к этому времени удалился в свое поместье в Крыму и проводил время в обществе своей второй жены, бывшей балерины; Великий Князь Николай Николаевич старший, занимавший пост генерала-инспектора русской кавалерии, который был очень популярен среди офицерства, но не мог, в виду своего преклонного возраста, принимать близкое участие в государственных делах; Великий Князь Михаил Николаевич, мой отец — бывший председателем Государственного Совета и генерал-инспектором артиллерии.

Из них трех наиболее опытным был мой отец, так как его двадцатидвухлетняя служба во главе администрации на Кавказе научила его искусству управления. Он был бы идеальным советником молодого Императора, если бы не был столь непреклонным сторонником строгой дисциплины. Ведь его внучатый племянник был его Государем, и как таковому, ему, надлежало оказывать беспрекословное повиновение. Когда Николай II говорил ему: «Я полагаю, дядя Миша, что необходимо последовать совету министра иностранных дел», мой отец кланялся и «следовал совету» министра иностранных дел. Привыкнув видеть во главе России людей зрелого ума и непреклонной воли, Великий Князь Михаил Николаевич никогда не сомневался в конечной мудрости решений своего внучатого племянника, что аннулировало потенциальную ценность его всестороннего понимания вопросов управления Империей» (гл. IX. Царская семья).

Ещё один фрагмент воспоминаний Александра Михайловича:

«Наступил 1916 год. Я перенес мой штаб в Киев. Я готовился оказывать содействие главнокомандующему нашим юго-западным фронтом генералу Брусилову в его проектировавшемся наступлении против австрийцев.

Императрица Мария Федоровна (мать Николая II — наше пояснение при цитировании: ВП СССР) приехала в Киев к своей младшей дочери Великой Княгине Ольге Александровне, которая с 1915 г. стояла во главе своего госпиталя в Киеве. Вырвавшись из атмосферы Петербурга в строгую военную обстановку Киева, Императрица чувствовала себя хорошо. Каждое воскресенье мы встречались втроем в её Киевском дворце, старинном доме, построенном на правом берегу Днепра. После завтрака обычно, когда все посторонние уходили, мы оставались в её будуаре, обсуждая события истекшей недели. Нас было трое — мать, сестра и шурин Императора. **Мы вспоминали его не только как родственники, но и как верноподданные. Мы хотели служить ему всем, чем могли. Мы сознавали все его недостатки и положительные стороны, чувствуя, что гроза надвигается, и все же не решались открыть ему глаза»** (гл. XVII. Война и революция, текст выделен жирным нами при цитировании).

«Одного известного экономиста пригласили прочесть лекцию о глобализации мировой экономики. — Как же вам проще объяснить сущность этого процесса? — задумчиво начал лектор. — Вот представьте себе, что в нашей стране производятся глиняные свистки, которые поставляются в Монголию для местных чабанов. Чабаны разводят баранов, шкуры которых поставляются...

— Нам? — раздался голос с места.

— Нет. В том-то и смысл глобализации, что монголы поставляют эти шкуры в Грецию, где их соответствующим образом выдeldывают, получают превосходный мех и поставляют его...

— Нам? — раздался голос с места.

— Нет. Меха поставляют во Францию, где лучшие парижские модельеры шьют из них великолепные шубы и поставляют их...

— Нам? — раздался голос с места.

— Ну что вы, все "нам" да "нам", — рассердился экономист. — Нет у вас глобального мышления. Шубы поставляют в США и продают в магазинах Нью-Йорка.

— А нам?

— А нам из Белоруссии поставляют глину, из которой мы делаем свистки для монгольских чабанов».

Этот анекдот действительно выражает главное в экономическом аспекте глобализации:

Совокупность административно обособленных предприятий, участвующих в производстве многих продуктов, перестала быть локализованной в пределах какого-то одного государства; т.е. разные этапы процесса производства определённого вида продукции локализованы в разных государствах. И таких производственных процессов с середины XX века по настоящее время становится всё больше и больше.

Т.е. идёт формирование глобальной многоотраслевой производственно-потребительской системы, компонентами которой становятся многоотраслевые производственно-потребительские системы вовлекаемых в глобализацию государств.

- В этом в принципе нет ничего плохого, *если смотреть только на производство продукции*, поскольку это позволяет производить то, что невозможно произвести в производственно-потребительской системе государства либо вообще, либо с определённым уровнем качества продукции.
- Однако в большинстве стран мира, на протяжении всего этого времени растёт недовольство тем, как распределяется *конечный продукт (ради потребления которого ведётся производство, см. также формулу 6.1-1)* среди государств, участвующих в глобализации, и внутри каждого из государств между различными социальными группами в составе их обществ<sup>33</sup>.

Это массово повсеместно распространяющееся недовольство глобализацией — следствие того, что глобализация в её экономическом аспекте развивается на основе либерально-рыночной экономической модели, которая, как уже было показано ранее в разделах 1 — 3, обладает рядом вредоносных (вплоть до убийственности) и неустраняемых свойств:

- Распределение добавленной стоимости в цепочках сделок купли-продажи на пути от добычи сырья и первичных энергоносителей до поставки на рынок наукоемкой высокотехнологичной продукции таково, что: *чем дальше сделка купли-продажи отстоит от добычи сырья — тем среднестатистически в ней выше доля добавленной стоимости в составе цены продаваемого в ней товара — и в расчёте на одного занятого в непосредственном его производстве, и в расчёте на единицу учёта продукции.*

Если вспомнить *основное балансовое соотношение*  $\sum_{j=1}^N v_j = \sum_{i=1}^N f_i$  (6.1-5, — стоимость всего

*произведённого конечного продукта равна добавленной стоимости всех отраслей*), то это распределение долей добавленной стоимости вдоль этапов процесса производства наукоемкой высокотехнологичной продукции означает, что у тех, кто работает на начальных этапах производственного процесса не будет покупательной способности (она — в левой части уравнения

---

<sup>33</sup> В сюжете приведённого выше анекдота производители свистков для монгольских чабанов из белорусской глины только работают на производство конечного продукта (шуб), но доступа к их потреблению вообще не имеют не имеют. Т.е. они — рабы-невольники.

6.1-5), необходимой для финансирования развития их обществ и обеспечивающей высокое качество жизни (товары, а равно — блага, необходимые для развития общества и обеспечения высокого качества жизни общества, в стоимостном учёте отображаются в правую часть уравнения 6.1-5). Поэтому, если в левой части основного балансового соотношения 6.1-5 добавленной стоимости немного, то много конечного продукта не купить, что можно понять и из приведённого выше анекдота.

- Научно-технический прогресс в условиях рыночного либерализма (*если заправили глобализации, осуществляемой на основе либерально-рыночной модели с некими элементами государственного регулирования, его допускают в соответствующем культурно своеобразном обществе*<sup>34</sup>) сопровождается производством в нём «экономически избыточного населения», представители которого в складывающейся конъюнктуре рынков:

- не востребованы как труженики либо вообще, либо их доходы (обусловленные конъюнктурой «рынка труда») находятся на уровне ниже минимума, позволяющего им оплатить удовлетворение своих демографически обусловленных потребностей, в силу чего они не могут быть и эффективными платёжеспособными потребителями (*зависимость «объём предложения блага — цена, обеспечивающая его полный сбыт» действует и на «рынке труда» и под её властью оказываются почти все носители массовых профессий, включая и те профессии, работа в которых требует высшего образования*)<sup>35</sup>;

- а вследствие отсутствия с их стороны платёжеспособного спроса — продукция под их потребности не производится либо вообще, либо производится в минимальном объёме и по самым низким стандартам качества, а её производство прямо или опосредованно оплачивается государством, в силу чего произведённая для бедноты продукция распределяется тоже государством теми или иными способами.

Это делается для того, чтобы удерживать статистику преступности, порождаемой отверженными, на политически допустимом уровне, и чтобы избежать массовых разрушительных бунтов. — Это одно из проявлений лжегуманизма буржуазного либерализма, поскольку представляет собой упрощённую версию «Вселенной 25»: подкармливать будем, но развиваться не дадим — *деградируйте и погибайте по способности каждого, а законы о бродяжничестве — это «не гуманно»*. Тем не менее:

#### **Экономически избыточное население в культуре либерализма целенаправленно уничтожается разными способами**<sup>36</sup>.

- В условиях интенсивно протекающей глобализации научно-технический прогресс в одном государстве может порождать экономически избыточное население не только в нём самом, но и в других государствах, если экспортируемая первым государством наукоёмкая высокотехнологичная продукция на мировом и внутренних рынках государств перетягивает на себя платёжеспособный спрос, делая *невостребованной морально устаревшую продукцию, производимую другими государствами, отстающими от лидеров научно-технического прогресса*.

При этом защититься от уничтожения собственных предприятий мировым научно-техническим прогрессом путём введения пошлин на импорт, полным запретом импорта тех или иных видов продукции и т.п. можно только временно — на ограниченные сроки, в течение которых собственная производственно-потребительская система государства должна преодолеть своё отставание и начать производить продукцию, соответствующую требованиям времени.

- К сказанному добавляется ещё одно обстоятельство: в силу действия закономерности, представленной на рис. 2.1-1, и особенностей распределения добавленной стоимости по этапам на пути от добычи сырья до поставки на рынок наукоёмкой высокотехнологичной продукции, — в категорию экономически избыточного населения Земли могут попадать целые государства и живущие в них народы, поскольку сальдо их экспортно-импортного обмена с зарубежьем

<sup>34</sup> В постсоветской России заправили глобализации запретили его со времени убийства И.В. Сталина.

<sup>35</sup> Это к вопросу о перспективах «среднего класса» в либерально-рыночной экономике.

<sup>36</sup> В эпоху первой промышленной революции в Великобритании экономически избыточное население уничтожалось на основании законов о бродяжничестве — бродяг просто вешали; ныне на это же работают деградиционно-паразитические субкультуры (как легальные, так и криминальные), а также хроническое недоедание и нездоровое питание, стимулирующие эмоциональную подавленность, болезни и биологически преждевременные смерти.



оказываются недостаточными для обеспечения культурного развития их обществ, инновационного развития экономики и соучастия в мировом научно-техническом прогрессе. *Это касается и постсоветской России, которой назначена роль одной из мировых «бензоколонок», для обслуживания которой требуется гораздо меньше людей, чем проживает в России»<sup>37</sup>.*

Кроме того, перспективы отсталых стран могут ещё более ухудшаться по отношению к уровню, обеспечиваемому распределением добавленной стоимости по этапам производственного процесса на пути от сырья до поставки на мировой рынок наукоёмкой высокотехнологичной продукции:

- Заведомо неоплатными долгами по кредитам, которые им систематически предоставляет транснациональная *ростовщическая корпорация (один из главных инструментов порабощения человечества в соответствии с библейским проектом)* якобы в целях оказания им помощи в развитии экономик и культуры.
- Политикой действующей в них государственной власти, продавшей транснациональным корпорациям и транснациональной ростовщической мафии, проявлениями чего является экономическая политика, проводимая в соответствии с десятью заповедями «Вашингтонского консенсуса», а также и эмиссионная политика, проводимая в соответствии с принципом «currency board», а не в соответствии с потребностями и реальными возможностями развития страны (см. раздел 1.1).

Принцип «currency board» связан с тем, что глобализация в её исторически реальном виде со второй половины XX века протекает на основе подавляющего доминирования доллара на всех мировых рынках. С конца XX века это обстоятельство вызывало недовольство во всех странах мира, кроме самих США. Основная причина недовольства — сеньораж, доход от эмиссии средств платежа, получаемый их эмитентом. В его основе — колоссальный разрыв между себестоимостью эмиссии средств платежа и номиналом, определяющим покупательную способность купюры или

---

<sup>37</sup> *«На территории СССР экономически оправдано существование 15 миллионов человек», — так в своё время заявила бывший премьер Великобритании М. Тэтчер.*

«Это было её выступление по внешней политике. Я слышал его в звукозаписи. Там прямо не говорилось, что в СССР надо оставить 15 миллионов человек, а говорилось более хитро: дескать, советская экономика совершенно неэффективна, есть лишь небольшая эффективная часть, которая, собственно, и имеет право на существование. И в этой-то эффективной части занято всего 15 миллионов человек нашего населения. Таков смысл высказывания Тэтчер, которое потом интерпретировали по-разному. Но суть в том, что с точки зрения современных политиков, которые не всегда высказываются столь откровенно, как “железная леди”, оправдано существование только тех людей, которые заняты в эффективной экономике. И для нас это очень нехороший звоночек, потому что по западным критериям наша экономика неэффективна» (Сколько в России лишних людей. — Интервью с Андреем Паршевым. — Интернет-ресурс: <http://www.pravoslavie.ru/guest/parshev.htm>).

Тем, кто убеждён в том, что А. Паршев положил начало кампании клеветы в отношении Великобритании и её политиков, приведём высказывание другого премьера (в 1990 — 1997 гг.) правительства «её величества» Джона Мейджера: «...задача России после проигрыша холодной войны — обеспечивать ресурсами благополучные страны. Но для этого им нужно всего 50 — 60 миллионов человек». — Интернет-ресурс: <http://www.alfar.ru/smart/4/1078/>. Соответственно между гитлеровским режимом с его планом «Ост» уничтожения порядка 110 миллионов граждан СССР и режимом современной «Великобратании» нет принципиальной разницы, и соответственно этому необходимо строить политику в отношении «соединённого королевства» и представителей династии и правящей «элиты» персонально.

М. Тэтчер и Дж. Мейджер — мерзавцы, идентичные У. Черчиллю. У. Черчилль своею фултоновской речью 5 марта 1946 г. да старт «холодной войне». Так У. Черчилль и его хозяева украли у человечества примерно 100 лет времени, потерянных для выявления и разрешения проблем человечества, поэтому он — первейший мерзавец и злодей XX века среди публичных политиков.

Главная тайна XX века — договорённости И.В. Сталина и Ф.Д. Рузвельта, достигнутые ими, когда Ф.Д. Рузвельт жил в Советском посольстве во время проведения Тегеранской конференции в 1943 г. Ф.Д. Рузвельт и И.В. Сталин не были идиотами-фанатиками, которые были тупо убеждены в совершенстве социально-экономической организации возглавляемых каждым из них государств, но понимали, что оба общества отягощены проблемами и нуждаются в развитии, в результате которого возникнет культура и социально-экономическая организация, свободная от пороков США и СССР и обладающая благими качествами, которые не могли быть реализованы в каждом из двух государств при достигнутом ими к тому времени качестве развития культуры. Тем более, они понимали, что и все прочие общества отягощены разнородными проблемами и нуждаются в их разрешении. Именно под решение задачи преобразования глобальной цивилизации при поддержке развития всех народов мощью сотрудничающих друг с другом США и СССР был написан Устав ООН. Устав ООН написан не под ведение «холодной войны» и балансирование двух военных блоков во главе с США и СССР на грани мировой ядерной войны.



безналичных учётных единиц на банковских счетах<sup>38</sup>. Все же прочие участники рынка, выходя со своей продукцией на мировой рынок, на котором доминирует доллар, не могут обеспечить даже близкую к сеньоражу Федеральной резервной системы (эмитентом доллара является именно этот «колхоз ростовщиков», а не государственность США) прибыльность своей деятельности.

Поэтому во многих государствах возникает желание избежать выплаты ФРС доходов по сеньоражу путём поставки на мировой рынок своей продукции, обладающей многократно более высокой себестоимостью, чем себестоимость эмиссии доллара. Как следствие возник Евросоюз и его валюта «евро». Но поскольку в Евросоюз по разным причинам могут вступить не все государства, то и БРИКС возник во многом как попытка ряда государств избавиться от выплат Федрезерву США дани по сеньоражу и от зависимости своей политики от диктата США.

И надо понимать, что если принципы функционирования кредитно-финансовой системы Евросоюза на основе «евро» или кредитно-финансовой системы БРИКС на основе некоей его собственной валюты ориентированы на обслуживание либерально-рыночной экономической модели (пусть даже с элементами государственного планирования и регулирования рынков), то это — не альтернатива глобализации, проводимой на основе доминирования доллара США, а не более, чем смена «фантика» на той же самой концепции глобализации — скупки мира со всеми его обитателями и их имуществом на основе монополии на ростовщичество трансгосударственной мафии «банкстеров» и их хозяев.

**Т.е. экономическая глобализация, протекающая на принципах рыночного либерализма, ведёт к уничтожению суверенитета всех без исключения государств на основе следующих причинно-следственных связей:**

- по мере того, как их экономики утрачивают качество самодостаточности в аспекте производства и потребления и становятся всё более зависимыми от экспортно-импортных операций, государства теряют финансово-экономический суверенитет;
- а поскольку политика нуждается в экономическом обеспечении, то по мере утраты финансово-экономического суверенитета утрачивается и политический суверенитет, так как намечаемый политический курс или проводимая политика могут быть неприемлемыми для тех зарубежных и трансгосударственных сил, которые контролируют какие-либо жизненно значимые позиции в экспортно-импортном обмене этого государства;
- потом или даже ранее утрачивается педагогический суверенитет, вследствие чего новые поколения утрачивают здоровье в сопоставлении с предшествующими, а в систему образования внедряются лживые теории, формирующие менталитет, предназначенный для решения задач, поставленных работодателями;
- далее утрачивается «кадровый суверенитет», в результате чего на ключевых должностях в государственном управлении и в управлении экономикой оказываются люди, получившие соответствующее образование, и сверх того — получившие первое или дополнительное образование в «передовых странах» зарубежья обретают преимущество в продвижении на высшестоящие должности, поскольку в период учёбы за рубежом некоторая часть таких обучающихся будет завербована тамошними спецслужбами, чтобы на своей родине они с течением времени стали высокопоставленными марионетками<sup>39</sup>.

---

<sup>38</sup> Как можно узнать из интернета себестоимость производства купюры номиналом 1000 руб. составляет 2 рубля, соответственно, центробанк, выпустив в обращение одну такую купюру, получает доход 998 руб. То же имеет место и при эмиссии доллара (себестоимость эмиссии порядка нескольких центов — покупательная способность при сложившемся преysкуранте соответственно номиналу купюры или *сумме, возникшей на банковском счету «из ничего»* в результате эмиссии).

<sup>39</sup> В полном соответствии с тем, что было записано в проекте «Стратегии инновационного развития Российской Федерации на период до 2020 года» «Инновационная Россия — 2020», опубликованном Минэкономразвития в 2010 г. [54] в период, когда минэкономразвития возглавляла Э.С. Набиуллина, сама прошедшая дополнительную подготовку в Йельском университете в США в 2007 г. по программе обучения лидерству иностранцев — IVLP (International Visitor Leadership Program).

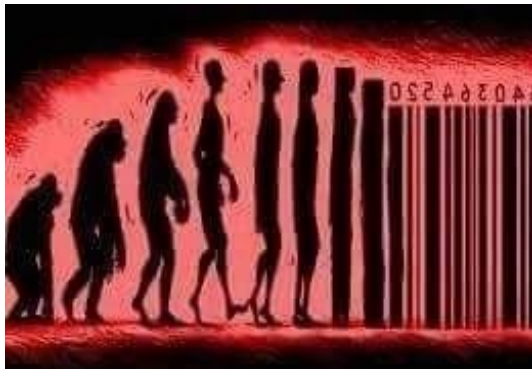

В этом варианте осуществления глобализации всё население Земли — не более чем ресурс, над которым беззаботно и безответственно властвует глобально-политическая мафия и хозяева этой концептуально безвластной (и потому несuverенной) мафии, осуществляющие посредством её библейский проект глобализации с целью порабощения всего человечества в идеальном рабовладении: см. сноску 11 в разделе 2.

Однако, тем, кому неприемлемы такая направленность и такой итог глобализации, следует знать, что:

**Автаркия (самоизоляция государства, т.е. разрыв им всех экономических и общекультурных взаимосвязей с внешним миром) не способна защитить ни один народ, ни одно даже самое мощное государство от такого итога либерально-рыночной глобализации по двум причинам:**

- **в случае критического отставания замкнувшегося в автаркии государства в научно-техническом прогрессе от окружающего мира, оно будет смято военно-техническим превосходством агрессоров:**
  - так это произошло с цивилизациями доколумбовой Америки, полностью уничтоженными испанцами;
  - так были вскрыты в XIX веке Великобританией и США Япония и Китай,
  - а ещё ранее — в XVIII веке — так была вскрыта Индия, полностью утратившая государственный суверенитет и на два столетия ставшая колонией-провинцией Великобритании<sup>40</sup>;
- **от воздействия глобального биосферно-социального (экологического) коллапса, порождаемого либерально-рыночным способом производства и потребления природных благ и продукции — невозможно защититься в границах ни одного государства, даже если бы оно занимало целый континент: планета Земля — наш общий дом, и если её океан и атмосфера будут недопустимо отравлены, то от этого никуда на Земле не спрячешься<sup>41</sup>.**

Соответственно защита человечества от глобализации, осуществляемой на основе либерально-рыночной экономической модели и обслуживающих её науки, светских идеологий и вероучений (см. сноску 11 в разделе 2<sup>42</sup>), в которых заповеди и ритуальная дисциплина отвергают диктатуру совести, требует осуществления иного проекта глобализации, который выведет человечество на путь истинного развития и закроет возможности самоликвидации цивилизации «НЕДО-сапиенсов», о чём было сказано в Отступлении от темы 9.4.3-1.

---

Альтернативой проекту глобализации, по завершении которого должна возникнуть система идеального рабовладения, может быть только проект глобализации, ориентированный на воплощение в жизнь вечного идеала справедливости или же в религиозном миропонимании —

---

<sup>40</sup> При всём том вредном, что принесли реформы Петра I в жизнь многонационального Русского мира, они профилактировали реализацию такого же сценария вскрытия России заправилами Запада в XVIII — XIX вв.

<sup>41</sup> Даже в почвах национальных парков США, занимающих огромные заповедные территории, находят микрочастицы резины автомобильных шин (100 км пробега автомобиля — 20-30 мГ микрочастиц резины, выброшенные в природную среду); микрочастицы синтетических волокон, производимые стиральными машинами, находят в водах Тихого океана; инсектицид ДДТ (дуст, гексахлоран и его изомеры), применение которого запрещено в подавляющем большинстве стран уже как несколько десятков лет, но который активно применялся в 1950-е — 1960-е гг. чуть ли не повсеместно как в сельском хозяйстве, так и в домашнем быту, обнаруживается даже во льдах Антарктики.

<sup>42</sup> В этой же связи отметим, что православные отвергают Концепцию общественной безопасности вплоть до того, что оценивают её как сатанизм, но при этом они, при всей их догматической и ритуальной дисциплинированности, сами реально ничего не делают для того, чтобы изменить характер глобализации и качество жизни всех народов человечества в лучшую сторону. Дескать, это сделает Христос после своего второго пришествия.

становления Царствия Божиего на Земле и устойчивое воспроизводство жизни общества в нём в преемственности поколений<sup>43</sup>.

Соответственно для воплощения этого идеала в жизнь необходимо развить все национальные культуры так, чтобы каждая из них соответствовала норме, представленной в третьей колонке таблицы 11-1:

1. Обеспечить развитие всех и каждого: творческий потенциал каждого — общенародное достояние, а в пределе — достояние всего человечества.
2. Все обязаны нести совесть и стыд на протяжении всей жизни (без совести и стыда индивид — человекообразная нелюдь, но не человек<sup>44</sup>).
3. Воля должна быть развита у всех, и у каждого она должна быть подчинена диктатуре его совести и должна реализовывать его творческий потенциал, содействуя в этом деле всем прочим, — это ЧЕЛОВЕК в полноте своего достоинства, т.е. носитель необратимо человеческого типа строя психики (см. Отступление от темы 9.4.3-1).

Если носители воли добросовестны, то конфликт их волей исключён в силу того, что: 1) Бог — Вседержитель и 2) совесть — врождённое религиозное чувство, и потому подчинённые диктатуре совести волепроявления всех таких людей взаимно дополняют и поддерживают друг друга, даже если они не знают о существовании друг друга, и без проведения ими каких-либо совещаний на тему «согласование намерений и действий».

Это качество жизни общества по-русски именуется «соборность»<sup>45</sup>. **Переход к жизни в соборности это — переход людей из фауны в царство состоявшегося Человека и, соответственно, защита общества от воздействия на людей закономерностей фауны, в условиях изобилия разнородных благ порождающих «Вселенную 25» в одном из двух вариантов: 1) мягкий — «первобытный рай», в котором особо не надо трудиться и нет надобности в познании и творчестве (близко к этому режиму в тропиках живут носители реликтовых культур<sup>46</sup>), и 2) жёсткий — общество потребления на основе развитой науки и промышленности.** Неподвластность жизни людей в соборности фауническим закономерностям обусловлена замещением «естественного отбора», свойственного для всех царств биосферы, Божественным отбором в царстве Человека.

При этом рождаемость не может быть избыточной по отношению к ёмкости экологической ниши биологического вида «Человек БЛАГОРАЗУМНЫЙ» вследствие того, что: 1) при человеческом типе строя психики люди эмоционально самодостаточны и у них нет зависимости от секса, 2) зачатие ребёнка — зачатие наместника Божиего на Земле, и это по сути своей — священный акт, к которому родители должны осознанно готовиться и осуществлять под властью диктатуры совести. *Но с этим не желают согласиться ни верующие в Бога, ни убеждённые атеисты-материалисты.*

---

<sup>43</sup> Но для приверженцев авраамических вероучений в их исторически сложившемся виде сказанное — ересь, хотя именно этому — заботе о планете и людях — учили основоположники всех авраамических вероучений. Им полезно подумать над словами Христа:

- «... благовествовать Я должен Царствие Божие, ибо на то Я послан» (Лука, 4:43). «Закон и пророки до Иоанна; с сего времени Царствие Божие благовествуется, и всякий усилием входит в него» (Лука, 16:16).
- «Что вы зовете Меня: Господи! Господи! — и не делаете того, что Я говорю?» (Лука, 6:46).
- «22. Многие скажут Мне в тот день: Господи! Господи! не от Твоего ли имени мы пророчествовали? и не Твоим ли именем бесов изгоняли? и не Твоим ли именем многие чудеса творили? 23. И тогда объявлю им: Я никогда не знал вас; отойдите от Меня, делающие беззаконие» (Матфей, гл. 7).
- И как заметил апостол Павел: «... Бог не есть Бог неустройства, но мира. Так бывает во всех церквах у святых» (Павел, 1-е послание Коринфянам, 14:33).

<sup>44</sup> Не называй человеком того, у кого нет ни стыда, ни совести (китайская поговорка).

И альтернативное мнение приверженцев либеральной культуры: «У меня всё в порядке: ни стыда, ни совести — ничего лишнего!»

<sup>45</sup> В эпоху большевизма этот идеал развития культуры выражался в словах «культура должна быть социалистической по содержанию и национальной по форме». Это означало, что эксплуатация человека человеком должна быть искоренена, в обществе должна быть единая для всех этика, но национальное своеобразие культур должно не только сохраняться, но и развиваться.

<sup>46</sup> Они же резерв: в случае, если рухнет нынешняя научно-промышленная цивилизация, их потомки могут стать биологической основой будущей цивилизации, поскольку «дети асфальта и супермаркетов» в большинстве своём вымрут.

На уровне межгосударственных отношений эта концепция глобализации ориентирована на так называемый «многополярный мир» на основе полноты суверенитета всех народов. В связи с этим необходимо пояснить вопрос о «многополярности мира» и устойчивом воспроизведении «многополярности» в преемственности поколений.

До середины XIX века мир был «многополярным», т.е. большинство государств были суверенны, их экономики были мало связаны друг с другом. Но к концу XX века мир стал «однополярным» при гегемонии США и закулисом британском мафиозно организованном транснациональном управлении. Причины этой трансформации «многополярности» прошлого мира в «однополярность» нынешнего мира необходимо выявить, понять, и нейтрализовать, чтобы будущий «многополярный мир», о необходимости перехода к которому говорят политики в разных странах, снова не скатился в какую-то новую «однополярность», т.е. диктатуру какой-то одной сверхдержавы и связанных с нею политических мафий.

Главная причина трансформации прошлой «многополярности» мира в нынешнюю «однополярность» — конкуренция правящих «элит» юридически суверенных государств на основе принципа: *собственное развитие, понимаемое как прогресс потребления, должно осуществляться по возможности за счёт и в ущерб другим странам при напряжении производительных сил собственной страны в ущерб личностному развитию подавляющего большинства собственного «простонародья», низводимого до уровня экономического и политического ресурса «элитарно»-корпоративной власти.* Т.е. «нынешняя» монополярность возникла как результат отказа и Запада, и Востока от новозаветной и коранической заповедей:

- «25. ... вы знаете, что князья народов господствуют над ними, и вельможи властвуют ими; 26. но между вами да не будет так: а кто хочет между вами быть большим, да будет вам слугою; 27. и кто хочет между вами быть первым, да будет вам рабом» (Матфей, гл. 20).
- «старайтесь же опередить друг друга в добрых делах!» (Коран, 2:148)

Чтобы новый многополярный мир стал устойчивой в преемственности поколений реальностью, развивающейся в гармонии межнациональных взаимоотношений и взаимоотношений цивилизации и биосферы Земли, необходимо следовать этим новозаветной и коранической заповедям.

Исторически сложившееся к настоящему времени международное право не может быть основой многополярности мира на основе полноты суверенитета всех государств потому, что оно игнорирует объективные закономерности, которым подчинена жизнь людей при всех масштабах рассмотрения — от персонально личностного до глобально-цивилизационного, и направлено на урегулирование конфликтов интересов конкурентов за безраздельного мирового господство, а не на организацию коллективного созидания благостного мира.

Поэтому потребуется выработка качественно иного международного права, развёртываемого из следующих положений:

- Объективные закономерности всех шести ранее названных групп действуют на всей планете. Все регионы планеты обладают «физико-географическим своеобразием», задающим «формат», в котором все объективные закономерности проявляются в действии специфическим образом в каждом из регионов.
- Освоение первого приоритета обобщённых средств управления (методологии познания и творчества) обеспечивает познаваемость всех объективных закономерностей и пользование ими в жизни и политике.
- *Суверенитет в его полноте в ранее определённом смысле*, достигнутый всеми народами, при глобальном масштабе восприятия и осмысления происходящего, обеспечивает идентичность и взаимную дополнительность всех управленческих решений, вырабатываемых в разных регионах планеты полноценно суверенными государствами и иными объединениями людей.
- Если совместимость решений не достигается сразу, то она может быть достигнута методом последовательных приближений в процессе выявления причин расхождения во мнениях, при условии освоённости методологии познания и творчества всеми участниками обсуждения и их *адекватной информированности (последнее — категорический запрет на заведомую ложь и манипулирование).*

**Это и есть единственно возможный способ осуществления «многополярности» в глобальной политике и способ устойчивого в преемственности поколений существования «многополярного мира» без внутрисоциальных конфликтов носителей индивидуального и**

коллективного эгоизма, обеспечивающего развитие человечества в гармонии с биосферой Земли и Природой в целом.<sup>47</sup>

Но и в этой «многополярности», порождаемой *полной суверенитета (в ранее определённом смысле)* всех народов, неизбежно возникнет «мировое правительство» и «мировой госплан», поскольку профилактированием и разрешением проблем общечеловеческого (глобального) характера тоже необходимо заниматься на профессиональной основе. Но это «мировое правительство», порождённое *полной суверенитета народов*, не будет подавлять их суверенитет, а будет опираться на него.

В аспекте экономической деятельности проект глобализации, альтернативный библейскому, не предполагает:

- ни разрухи и нищеты под лозунгами «испытания на стойкость в вере» типа «Христос терпел и нам велел»<sup>48</sup>,
- ни гонки потребления индивидов, государств и народов с целью удовлетворения гедонистических потребностей и демонстрации своего высокого потребительского статуса, отождествляемого с цивилизационным лидерством или с достоинством человека, выражающимся в его «социальном статусе» по принципу «если ты такой умный и праведный, то покажи свои денежки и прочее богатство».

В частности, в Коране по этому поводу есть предостережение: «26. ...не расточай безрассудно, — 27. ведь расточители — братья сатан (шайтанов), а сатана своему Господу неблагодарен» (Сура 17).

Этому кораническому положению в русском языке соответствует слово «достаток», смысл которого — доступность для потребления всего, что необходимо для жизни и личностного развития, и отказ от излишеств, власть которых над людьми влечёт за собой их деградацию и деградацию общества. Слову «достаток» в русском языке часто сопутствует уточнение — «разумный достаток», что предполагает освоение интеллектуальной мощи на уровне, достаточном для адекватного понимания Промысла Божиего, избрания в нём своей доли-судьбы и осуществления её в том числе на основе обеспечения разумного достатка для всех, что необходимо для личностного развития и развития культурно своеобразных обществ и человечества в целом.

Поэтому в аспекте экономики справедливость это:

- не когда «все получают не ниже прожиточного минимума»<sup>49</sup>,
- а когда всем, кто поддерживает *системообразующие* нравственность и этику, порождающие и воспроизводящие в преемственности поколений именно этот образ жизни, гарантирован разумный достаток, т.е. их *демографически обусловленные потребности* (см. рис. 9.2-2, 9.1-1, 9.2-1, 7.5-2 и пояснения к ним) гарантированно удовлетворяются, и соответственно никто не имеет доходов ниже демографически необходимого минимума<sup>50</sup>, но при этом никто не имеет и сверхвысоких доходов и накоплений, избыточных по отношению к удовлетворению демографически

---

<sup>47</sup> Однако, в настоящее время политики всех стран в силу свойственного им невежества и лояльности нормам *мафиозно-корпоративной дисциплины (иначе бы они не состоялись в качестве политиков)* не способны к осуществлению этого режима мультисуверенного регионального и глобального управления. В этом главная причина, почему с политиками «коллективного Запада» вести какие-либо обсуждения бесполезное дело: они не только игнорируют объективные закономерности, но многие из них даже не подозревают об их существовании и действии. Кроме того, в России с таких позиций выступать некому. Причины те же.

<sup>48</sup> Ещё раз: стихотворение Ф.И. Тютчева «*Эти бедные селенья, эта скудная природа...*» (1855 г.), достоверно описывая качество жизни большинства населения России, ошибочно, если его воспринимать в качестве описания нормы жизни, и потому А.К. Толстой в своём ответе ему «*Одарив весьма обильно нашу землю...*» (1869 г.) — прав. Однако воцерковленные представители правящей «элиты» России умиляются именно упомянутому стихотворению Ф.И. Тютчева, а ответ ему А.К. Толстого не воспринимают как обличение их неправоты и руководство к действию.

<sup>49</sup> «Социальная справедливость выражается в том, что все получают не ниже прожиточного минимума, заявил президент России Владимир Путин 14 июня <2020 г.> в программе «Москва. Кремль. Путин» в эфире телеканала «Россия-1» (<https://rossaprimavera.ru/news/ddc43be7>).

<sup>50</sup> «Демографически обусловленный минимум» от «прожиточного минимума» отличается тем, что он обусловлен объективными закономерностями и потребностями общественного развития, а «прожиточный минимум», как показывает практика, выражает только слабоумие невежественных законодателей, прислуживающих превознёсшейся над обществом «элите» и её хозяевам.

обусловленных потребностей его самого и его семьи по самым высоким стандартам. Это отрицает принцип, выраженный одним членом политсовета партии «Единая Россия» В.А. Васильевым, *«дешёвый труд — это такое конкурентное преимущество»*, и всю политику постсоветской власти в России.

Это означает, что хозяйство любого культурно своеобразного общества не может основываться на либерально-рыночной экономической модели, обоснование какого утверждения представлено в разделе 1.

**И соответственно справедливость в жизни общества — деятельная поддержка людьми, включая и представителей всех ветвей и уровней государственной власти<sup>51</sup>, первейшего из прав человека — права на личностное развитие (поскольку личностное развитие — основа общественного развития).<sup>52</sup>**

Законодательство и правоприменительная практика должны обеспечивать, чтобы избыточные по отношению к разумному достатку доходы могли идти в личные «страховые фонды» (накопления «на чёрный день», которые могут расходоваться только при наступлении «страховых случаев»), на оплату сверхнормативных отпусков «за свой счёт», могли инвестироваться в какие-то общественно полезные сферы деятельности<sup>53</sup>, могли срезаться прогрессивным подоходным налогом и идти на формирование госбюджетных фондов разного назначения.

Именно в этом и состоит смысл термина «социальное государство» (конституция РФ, ст. 7<sup>54</sup>), в каком качестве постсоветская Россия более чем за четверть века своего существования не состоялась по причине «элитарно»-корпоративного характера формирования управленческого корпуса, осуществления им текущего управления и власти над умами большинства членов общества приведённой ранее парадигмы государственно-общественных взаимоотношений, выраженной Иосифом Волоцким ещё в XV веке, и верности государственной власти и правящих политических мафий либерально-рыночной экономической модели.

Реализация же альтернативного проекта глобализации требует построения в каждом государстве плановой экономики и жизненно состоятельного научно-методологического обеспечения социального управления, включая и управление экономикой страны в процессе её взаимодействия с мировой экономикой.

Если проект глобализации ориентировать на какой-то иной идеал, то это будет какая-то модификация проекта осуществления глобального рабовладения, который не сможет вывести глобальную цивилизацию из коллапса. поскольку устремления, альтернативные вечному идеалу справедливости, по своей сути в большей или меньшей мере сопричастны сатанизму, и потому политика, направленная на их реализацию, подавляется объективными закономерностями бытия, которым подчинена жизнь людей при всех масштабах рассмотрения, и не поддерживается Свыше.<sup>55</sup>

---

Но поскольку глобализация обусловлена действием объективных факторов, то многое в ней не зависит от концепции осуществления глобализации, порождённой тем или иным нравственно обусловленным субъективизмом.

---

<sup>51</sup> Ещё раз: работают не конституция и законодательство сами по себе, не оргштатные структуры, а люди — носители определённой нравственности, этики, культуры чувств и мышления, знаний (миропонимания) и навыков.

<sup>52</sup> Обратим внимание, что «правозащитники» либерального толка об этом праве и о его подавлении и извращении в либерально-буржуазной культуре помалкивают: кто по слабоумию, а кто по лицемерию и лживости — это уже другой вопрос.

<sup>53</sup> Как во времена сталинского большевизма не редки были случаи, когда лауреаты сталинских премий не тратили их на себя, а инвестировали в те сферы деятельности, развитие которых считали актуальным.

<sup>54</sup> Конституция РФ, ст. 7:

1. Российская Федерация — социальное государство, политика которого направлена на создание условий, обеспечивающих достойную жизнь и свободное развитие человека.

2. В Российской Федерации охраняются труд и здоровье людей, устанавливается гарантированный минимальный размер оплаты труда, обеспечивается государственная поддержка семьи, материнства, отцовства и детства, инвалидов и пожилых граждан, развивается система социальных служб, устанавливаются государственные пенсии, пособия и иные гарантии социальной защиты.

<sup>55</sup> Обстоятельно об этом см. в работе ВП СССР «Русский мир»: что стоит в Жизни за этими словами в прошлом, в настоящем и в будущем».

В экономике одним из таких факторов является научно-технический прогресс, в результате которого развивается техносфера в целом и её компоненты. Научно-технический прогресс постепенно выводит государства из группы способных к реализации принципа самодостаточности их экономик в аспекте производства и потребления всего необходимого им для жизни и развития. И это проявляется в утрате их социально-экономическими системами способности производить всё необходимое для жизни и развития культурно своеобразного общества и всё желаемое политиками.

Так на рубеже XVIII — XIX веков Дания и Швеция самостоятельно строили линейные корабли и фрегаты, и имели вполне приличные по численности и качеству военные флоты. К концу XIX века они стали неспособны строить корабли океанской зоны и даже стали не способны закупать их за рубежом.

Российская империя до середины XIX века самостоятельно строила корабли всех классов и поддерживала на высоком уровне боеспособность двух флотов (на Балтике и на Чёрном море), но к 1913 г. она тоже утратила качество самодостаточности производства и потребления, вследствие чего тоже не могла самостоятельно строить флот. Однако это произошло по другой причине — не вследствие малочисленности её населения (как в Дании и Швеции), а вследствие общекультурной отсталости Российской империи от развитых капиталистических стран. Культурная несостоятельность основной массы населения Российской империи, включая правящую «элиту», выразилась в том, что империя с середины XIX в. не могла профилировать и отвечать на «вызовы времени».

Именно по причине культурной несостоятельности она потерпела поражение в русско-японской войне, на начало которой сама же спровоцировала Японию своею военно-экономической немощью и наглым попранием ранее заключённых договорённостей с Японией и Китаем.

С началом же первой мировой войны Россия была вынуждена прекратить постройку линейных крейсеров типа «Измаил», поскольку часть критически значимого корабельного оборудования и элементов конструкций башен главного калибра для них Россия не могла производить сама, и всё это было заказано на заводах Австро-Венгрии, которая стала противником России в той войне<sup>56</sup>. Те линейные корабли, что Российская империя всё же смогла достроить в годы первой мировой войны (четыре на Балтике и три на Чёрном море), были построены при технической помощи Великобритании, и из неё же была импортирована часть корабельного оборудования, без которого они были бы просто громадными никчёмными «лоханками», как и недостроенные «Измаилы». При строительстве крейсеров типа «Светлана» и эсминцев типа «Новик» тоже имела место техническая помощь зарубежных фирм и импорт оборудования из-за рубежа, без чего их строительство было бы невозможным.

Этот пример с неспособностью Российской империей самостоятельно построить военные корабли, показателен, поскольку судостроение и военное кораблестроение — интегрирующая отрасль в том смысле, что в корабле воплощаются все достижения и все пороки общества<sup>57</sup>.

Но к концу XX века и Великобритания утратила самодостаточность в аспекте производства и потребления всего ей необходимого, и это, в частности, выразилось в том, что она не смогла построить полноценные авианосцы для обновления своего флота, который реально деградировал до уровня «береговой охраны».

Во-первых, она уже давно не способна держать «стандарт», который она держала до конца XIX века, — численность кораблей основных классов флота Великобритании должна быть не меньше численности кораблей основных классов флотов двух других держав, следующих за Великобританией в порядке убывания численности корабельного состава флотов.

Во-вторых, новые британские «авианосцы» «Королева Елизавета» (вступил в строй в 2017 г.) и «Принц Уэльский» (вступил в строй в 2019 г.) построены по упрощённому проекту (без катапульт и аэрофинишёров) и вооружены импортными самолётами трамплинного взлёта и вертикальной посадки F-35C<sup>58</sup> производства США.

В первой половине XX века многие страны самостоятельно проектировали и строили самолёты, подчас большие, а в начале XXI века государства, способные проектировать и строить самолёты всех типоразмеров (от легкомоторных «легковушек с крыльями» до гигантских трансконтинентальных

---

<sup>56</sup> После революций 1917 г. и завершения гражданской войны, в 1920-е гг. корпуса этих уже морально устаревших кораблей были проданы на слом в Германию.

<sup>57</sup> В наши дни кроме кораблестроения интегрирующими отраслями в указанном смысле являются также авиационная промышленность, автомобилестроение, отчасти — гражданское строительство.

<sup>58</sup> Как сообщает «Википедия», в ходе его разработки в консорциум во главе с Lockheed Martin вошли также Northrop Grumman Corporation, Pratt & Whitney, Rolls-Royce plc, Allison и British Aerospace; в разработке отдельных узлов приняли участие Skunk works и Aeronautical Systems.



пассажирских авиалайнеров и тяжеловозов транспортников, не говоря уж о всех типах летательных аппаратов для своих военно-воздушных сил), можно пересчитать по пальцам одной руки. Как следствие процесса «разрывания границ государств» научно-техническим прогрессом возник «Эирбас» — производитель авиалайнеров и грузовых самолётов в Евросоюзе, хотя формально он — юридическое лицо, зарегистрированное во Франции, где и расположена его штаб-квартира, а по факту в его работе участвуют фирмы нескольких европейских стран.

Кроме того, *усложнение продукции (её ингредиентного состава и конструкции) влечёт за собой не только технологическое обновление отраслей под выпуск новой продукции, но и возрастание количества межотраслевых связей в процессе её производства.*



Так автомобиль начала XX века по «ингредиентному составу» это — стальные рама, двигатель, детали подвески; деревянный кузов; остекление; колёса тележного типа (часто деревянные обод и спицы), несущие резиновые шины, в интерьере — ткани, кожа, дерево, краски<sup>59</sup>. Автомобиль конца XX века по «ингредиентному составу» стал гораздо сложнее — разнообразные сплавы, различные пластмассы, стекло *нескольких* сортов, электроника, резина, разнообразие красок и рабочих жидкостей, в интерьере — ткани, кожа (может быть искусственные). Электромобили по

своему «ингредиентному составу» ещё сложнее. Но за любым ингредиентным составом стоят технологии и специализация производств, и для того, чтобы они реализовались в продукции, требуется целесообразная по отношению к каждому виду продукции (а в ряде случаев по отношению к каждому изделию) система межотраслевых связей разного рода.

То же самое произошло в авиации в течение XX века: если самолёт начала века по ингредиентному составу — дерево, ткань, краски, немного резины (колеса и шланги), металлический мотор и крепёжные изделия, то самолёт конца XX века — множество разнородных сплавов, пластмасс, электротехники, электроники, разнородного программного обеспечения и прочее, в силу чего авиастроение превратилось в интегрирующую отрасль, в том смысле, что потребляет продукцию почти всех прочих отраслей.

И при этом не все отрасли, необходимые для производства тех или иных видов продукции, могут быть локализованы в границах одного и того же государства по разным причинам — недостаточной численности его населения (как в аспекте трудовых ресурсов, так и в аспекте ёмкости внутреннего рынка), нехватки или полного отсутствия каких-то природных ресурсов или вследствие отставания государства в научно-техническом прогрессе, причиной чего может быть как малая численность его населения, так и культурная несостоятельность населения в целом или каких-то социальных групп.

Но приведённые примеры из истории кораблестроения, авиации и автомобилестроения — не какие-то исключения, а яркие иллюстрации того факта, что численность населения государства и показатели его культурной состоятельности / несостоятельности налагают ограничения на возможности развития локализованных в них многоотраслевых производственно-потребительских систем под воздействием мирового научно-технического прогресса. Дополнительные ограничения налагает нехватка на собственной территории государства и в его морской экономической зоне каких-либо природных ресурсов, необходимых для производства наукоёмкой высокотехнологичной продукции.

Т.е. история показывает, что научно-технический прогресс «рвёт» границы государств и потому объективно является катализатором глобализации *при любой концепции управления её течением.*

Соответственно, осуществление глобализации, альтернативной либерально-рыночной библейской, в первую очередь требует достижения превосходства её приверженцев в аспекте культурной состоятельности, чтобы обеспечить лидерство в мировом научно-техническом прогрессе и массовом повсеместном внедрении его достижений в экономику, в политику, в быт на основе сотрудничества обществ государств-участников, а не их конкуренции и борьбы за господство одних над другими. И это должно быть на самом деле, а не имитироваться, поскольку ОБМАНУТЬ ОБЪЕКТИВНЫЕ

<sup>59</sup> На фото слева — «лимузин» испанского короля Альфонсо XIII, автомобиль марки «Испано-Сюиза» (1913 г.). Развивал скорость до 130 км/час.

ЗАКОНОМЕРНОСТИ ВСЕХ ШЕСТИ ГРУПП И, В ОСОБЕННОСТИ, ЗАКОНОМЕРНОСТИ РЕЛИГИОЗНО-НООСФЕРНОЙ ГРУППЫ (НРАВСТВЕННО-ЭТИЧЕСКИЕ ПО ИХ СУЩЕСТВУ) — НЕВОЗМОЖНО.

Кроме того, лидерство в научно-техническом прогрессе и массовом повсеместном внедрении его достижений в жизнь — основа для обеспечения импортонеуязвимости государства в условиях глобализации, представляющей собой «гибридную войну» за безраздельное мировое господство взаимоисключающих нравственно-этических идеалов: либо сатанизм — либо Царствие Божие на Земле.

## 12. Глобализация, Россия и Русские люди

Уповать на то, что *постсоветская государственная власть России в её исторически сложившемся виде* освоит **суверенитет в его полноте**, выведет Россию из коллапса и сделает её лидером цивилизационного развития человечества, — нет никаких оснований: архитектура государственной власти<sup>1</sup>, научно-методологическое обеспечение государственного управления и управления в экономике, на основе которого готовятся кадры; кадровая политика, в результате которой отвергаются одни кандидаты на должности и продвигаются другие; действующее законодательство, начиная от конституции, — всё это «заточено» под обслуживание либерально-рыночной экономической модели в криптоколониальном её варианте, а не под осуществление реального суверенитета страны в его полноте в условиях глобализации, представляющей собой «гибридную войну» за безраздельное мировое господство и порабощение человечества.

При этом:

- Представители государственной власти в своих публичных выступлениях положение дел в стране и в мире в наиболее значимых аспектах оценивают ошибочно и лживо.
- Но поскольку коллапс прогрессирует, а эффективные меры по выводу страны из коллапса государственной властью не вырабатываются и не реализуются, то это означает, что и внутренняя (не предназначенная для публикации) аналитика государственной власти не вырабатывает адекватного представления о реальности и тенденциях её дальнейшего изменения, и как следствие — не вырабатывает мер, способных вывести страну из коллапса.
- Кроме того внутренние мафии в государственной власти и в обслуживающих её общественных институтах (в науке, в системе образования, в СМИ, в сфере искусств) целенаправленно работают на игнорирование, извращение и подавление инициатив, направленных на вывод страны из коллапса и её развитие, исходящих из подвластного общества, и продвигают идеи, реализация которых наносит прямой или опосредованный вред государству и его гражданам — в том числе и *вред, протяжённый в будущее на сроки жизни нескольких поколений*.
- Наряду с этим государственная власть невосприимчива к критике и убеждена в своей исключительной компетентности, интеллектуальной состоятельности и правоте и, как следствие, она необучаема и не способна к самообучению.

Поэтому:

Исторически сложившаяся постсоветская власть вполне соответствует характеристике В.О. Ключевского: **«У них нет совестливости, но страшно много обидчивости: они не стыдятся пакостить, но не выносят упрёка в пакости»**. И представители власти массово делают то, от чего предостерегал М.Е. Салтыков-Щедрин: *«... ничто так не подрывает власть, как некоторая выдающаяся или заметная для всех гнусность»*.

Также надо понимать, что зарубежные политические субъекты разного рода оценивают Россию не на основе заявлений российской государственной пропаганды и не на основе публикаций МВФ о том, что экономика России — четвёртая в мире по паритету покупательной способности. Они оценивают Россию по демографической динамике и по тому факту, что научно-внедренческие циклы в России не осуществляются или осуществляются настолько медленно, что научно-технический прогресс как социально-экономическое явление в ней отсутствует; кроме того, реальный сектор экономики России на протяжении всей постсоветской эпохи не в состоянии обеспечить импортонеуязвимость страны, а кредитно-финансовая система не обеспечивает финансово-экономического суверенитета. Неспособность России к массовой реализации научно-внедренческих циклов и неспособность обеспечить импортонеуязвимость по отношению к решению задач обеспечения её обороноспособности в будущем означает, что если в России даже будут создаваться единичные образцы новых видов оружия, то она не сможет перевооружать свои вооружённые силы в необходимом темпе, а в случае интенсивных военных действий не сможет обеспечить восполнение выбывающих из строя вооружений; а при неразвитости в ней субкультуры стандартизации и сертификации продукции и разного рода процедур, Россия не сможет построить свои вооружённые силы как суперсистему, в которой все её компоненты взаимно соответствуют друг другу.

---

<sup>1</sup> Архитектура государственной власти — это набор органов государственной власти общегосударственного, регионального и местного уровней и их реальные функциональные взаимосвязи.

Здесь важно то, что имеет место в реальности, а не то, что декларируется, но в реальности места не имеет.

Кроме того, при оценке России и перспектив сотрудничества с нею, потенциальные союзники могут вспомнить историю и составить список тех государств и политических движений, в отношении которых Российская империя, СССР, постсоветская Россия злоупотребила их временной слабостью либо обманула их или предала. Соответственно, оценивая перспективы сотрудничества с несuverенной постсоветской Россией, для них целесообразно не становиться *заложником российских обещаний* в качестве действительных союзников России, а ограничиваться минимальным сотрудничеством: 1) в аспекте доступа к её природным и социокультурным ресурсам (включая и разного рода идеи и разработки военно-технического характера) и 2) в аспекте экспорта своей продукции в Россию с целью увеличения политической зависимости России от стран-экспортёров и с целью улучшения показателей собственного экспортно-импортного баланса<sup>2</sup>.

И даже если бы кто-то из числа зарубежных и транснациональных политических субъектов пожелал бы помочь России в разрешении её проблем, то это оказалось бы невозможным вследствие нравственно-этической порочности постсоветской правящей «элиты» и её необучаемости.

Поэтому возрождение страны в качестве полноценно суверенной великой державы, лидера цивилизационного развития человечества возможно только на основе личностных и коллективных общественных инициатив разного рода.

---

Будущее во многом определяется показателями культурной состоятельности активных взрослых поколений и вступающих в жизнь поколений молодёжи. Если оценивать характеристики культурной состоятельности этих групп населения, то ныне стартовые условия для возрождения России в качестве полноценно суверенного успешно развивающегося государства гораздо хуже, чем были в прошлом:

- В 1985 г. при объявлении М.С. Горбачёвым перестройки и до начала гайдаровских реформ Б.Н. Ельциным в январе 1992 г.:

- мы были государством с наиболее образованным населением — как по качеству образования, так и по охвату образованием разных групп населения;
- экономика страны была близка к обеспечению импортонеуязвимости, и научно-технический потенциал позволял её достичь в сроки в пределах 10 — 15 лет *при соответствующем этой задаче государственном управлении*;
- плюс к этому у многих была надежда на то, что провозглашаемые реформы пойдут на благо стране, что порождало моральную готовность работать и работать хорошо<sup>3</sup>.

Это всё в совокупности образовывало потенциал развития, который был уничтожен в постсоветское время государственной властью при *попустительстве общества (голосовали за те политические силы, которые могли обеспечить только деградацию страны, и не пожелали самоорганизоваться, чтобы породить политические силы, которые обеспечили бы развитие страны)*.

- В 1945 г. после разгрома третьего рейха и Японии, не менее нацистской, чем гитлеровский рейх:
  - мы победили, в народном хозяйстве было мощное инновационное ядро (оно было почти полностью уничтожено в хрущёвско-брежневские времена);
  - в обществе была готовность самоотверженно работать на возрождение мощи СССР и строительство коммунизма,
  - и было *доверие руководству страны во главе с И.В. Сталиным, которое было оправдано жизнью и поддерживалось тем, что на протяжении длительного времени становились реальностью те обещания, которые ранее давала государственная власть*;
- В 1922 г., когда завершилась гражданская война:
  - была массовая неграмотность простонародья, унаследованная от Российской империи (в этой связи ещё раз вспомним главу Синода РПЦ К.П. Победоносцева, внёсшего в это свой немалый вклад);

---

<sup>2</sup> В частности, Китай убеждён в том, что Россия во времена Николая I, злоупотребив временной слабостью Китая, присвоила себе земли, ныне являющиеся Приморским краем. Кроме того, продукция, поставляемая Китаем России в наши дни, во многом уступает по качеству той же самой продукции, поставляемой Китаем в другие государства.

<sup>3</sup> Только единицы с 1985 г. и до погружения в «лихие девяностые» предостерегали от демонтажа плановой экономики и перехода к рынку, но их никто не слушал и в смысл их предостережений не вникал. Это — одно из следствий власти над обществом парадигмы общественно-государственных взаимоотношений Иосифа Волоцкого.

- имели место эмиграция представителей образованных сословий рухнувшей Российской империи и саботаж многих из тех, кто не смог эмигрировать;
- экономика была в разлухе до такой степени, что для скорейшего восстановления локомотивного парка и межрегионального продуктообмена в производственно-потребительской системы страны пришлось заказать паровозы *отечественной разработки* серии Э в Германии и в Швеции, передав им техническую документацию и заплатив за эти паровозы втридорога золотом;
- но в простонародье у большинства была вера в светлое будущее и готовность работать на его осуществление — именно по этой причине простонародье поддержало большевиков, а не *белых, которых лживо искусственно облагораживает государственная пропаганда в постсоветские времена.*
- в 1913 г.:
  - качество и распространённость образования не отвечали потребностям развития страны (в 1911 г. 61 % новобранцев не умели ни читать, ни писать<sup>4</sup>, только 10 % новобранцев в 1912 г. имели законченное начальное образование, т.е. учились в каких-то школах, а не освоили навыки чтения и письма дома<sup>5</sup>), т.е. большинство населения было культурно несостоятельным;



- официальные опросы общественного мнения в том виде, как они проводятся ныне ВЦИОМ и показывают уровень доверия населения государственной власти и её представителям персонально близким к 80 %<sup>6</sup>, в российской империи не проводились, но празднование 300-летия дома Романовых в 1913 г. неоспоримо показывало «верноподданность» (на фото слева встреча царя в Москве; множество точек в левой части снимка на фоне брусчатки Красной площади — не дефект старой фотографии, а брошенные в верх

шапки восторженных верноподданных, «сподобившихся лицезреть обожаемого государя-императора») *подавляющего* большинства населения во всех социальных группах, которая внезапно исчезла с началом февральской революции 1917 г.;

- производственно-потребительская система страны была неспособна производить *самостоятельно* (т.е. без помощи иностранных фирм) наукоемкую высокотехнологичную продукцию подчас даже в единичных экземплярах, а не то, что массово (т.е. импортонеуязвимость Российской империей не была достигнута);
- власть не имела за душой проекта развития страны и, соответственно, не знала средств, необходимых для осуществления развития, но слабоумно старалась поддерживать «стабилизец»

<sup>4</sup> «Народное образование в России начала XX века — Новобранцы»: <https://zapravdu.ru/istoriya-rossii/309-narodnoe-obrazovanie-v-rossii-nachala-khkh-veka.html?start=1>.

<sup>5</sup> «Оценка грамотности населения Российской Империи по данным царской статистики»: <https://aftershock.news/?q=node/1393110&full>.

<sup>6</sup> В аспекте социального управления этот результат вовсе неоднозначен как положительный, поскольку в условиях прогрессирующего коллапса в него вложились:

- те, кто коллапса не видит;
- те, кто лицемерит, опасаясь за своё будущее, которое может испортить власть в ответ на то, что он выразит её недоверие, а тем более — порицание.

В таких условиях интерес представляют 20 % тех, кто не выразил доверия власти. Причины недоверия — их политические идеалы и невозможность их осуществления ныне действующей властью.

**Соответственно надо понимать, что в условиях коллапса наиболее умные и компетентные граждане не могут доверять власти, которая систематически на протяжении нескольких десятилетий поддерживает режим прогрессирующего коллапса, не предпринимая при этом никаких действенных мер к выводу из него страны в будущем. В этом выражается их реальный патриотизм, хотя они безусловно не верноподданные.**

в полном соответствии с рекомендациями умершего в 1907 г. К.П. Победоносцева<sup>7</sup>, на протяжении 25 лет (с 1880 г.) возглавлявшего идеологическую власть империи — Синод Русской православной церкви. **Вклад К.П. Победоносцева в крах Российской империи не оценён.**

Ныне в России всё примерно на уровне 1913 г., но хуже потому, что:

- С 2006 г. эмиграция из России растёт год от года, и в потоке *уезжающих из страны навсегда* велика доля молодёжи с высшим образованием, которые не видят в России:
  - путей для реализации своего творческого потенциала в науке, в инженерном деле, в медицине, в государственном строительстве и в работе *«элитарно»-корпоративной несuverенной государственной власти, которую они не воспринимают как свою, народную*<sup>8</sup>, поскольку породить культуру, в которой научно-внедренческие циклы массово осуществляются в разумные сроки, постсоветская государственная власть не способна;
  - возможностей профинансировать из доходов, получаемых в этих сферах деятельности, построение, жизнь и развитие семьи<sup>9</sup>.
- Изрядная доля молодёжи и взрослых, остающихся в России, не умеет хорошо работать и не желает ни учиться хорошо работать по причине неверия в светлое будущее под властью «элиты», какое неверие среди всего прочего стимулируется тем фактом, что якобы обузданная центробанком инфляция пожирает их накопления быстрее, нежели они зарабатывают деньги.

Снова стала актуальной характеристика российского общества В.О. Ключевским: *«В России нет средних талантов, простых мастеров, а есть одинокие гении и миллионы никуда негодных людей. Гении ничего не могут сделать, потому что не имеют подмастерьев, а с миллионами ничего нельзя сделать, потому что у них нет мастеров. Первые бесполезны потому, что их слишком мало; вторые беспомощны потому, что их слишком много».*

- На фоне всего этого **четвёртое место РФ в мире по паритету покупательной способности в 2024 г. по оценкам МВФ — вовсе не достижение постсоветской государственной власти, а «отступные» в стиле «Вселенной 25», которые «элитарно»-корпоративная власть платит коммерчески успешной части простонародья**, дабы:
  - более или менее потребительски благополучные (в сопоставлении с лихими девяностыми) группы населения не проявляли интереса к политике и не встречали в неё;
  - а те, кто не относится к этой более или менее потребительски благополучной группе, деградировали и вымирили либо боролись за выживание, работая и подрабатывая на нескольких работах, и не имели времени и сил, чтобы заниматься самообразованием, вникать в политику и тем более — оказывать воздействие на неё.

Это подтверждается и тем, что на протяжении всего постсоветского времени Россия входит в число мировых лидеров по величине децильного коэффициента (при этом отметим, что Яндекс не находит

---

<sup>7</sup> Есть не одно свидетельство, что в начале 1990-х гг. К.П. Победоносцев заявил Николаю II: «Я сознаю, что продление существующего строя зависит от возможности поддерживать страну в замороженном состоянии. Малейшее дуновение весны — и всё рухнет».

Ранее К.П. Победоносцев был воспитателем умершего в юности старшего сына Александра II — цесаревича Николая Александровича и императоров — Александра III и Николая II.

<sup>8</sup> В 1913 г. из России эмигрировали большей частью по политическим мотивам и по причине желания вырваться из беспросветной бедности.

Люди же с высшим образованием в большинстве своём были аполитичны, надвигающейся катастрофы не предвидели и работали в России по своим профессиям. Они стали массово эмигрировать только после октябрьского переворота 1917 г. — отчасти по причине непонимания ими задач Великой октябрьской социалистической революции, а отчасти под давлением злоупотреблений новой власти в период её становления, имевших место как по причине интернационалистской сущности марксизма, так и по другим причинам.

См. работы ВП СССР: «Разрешение проблем национальных взаимоотношений в русле Концепции общественной безопасности. О ликвидации системы эксплуатации «человека человеком» во многонациональном обществе», «Русский мир»: что стоит в Жизни за этими словами в прошлом, в настоящем и в будущем», аналитическую записку «1917 год — начало преобразования человечества» из серии «О текущем моменте» № 4 (132), октябрь 2017 г., аналитическую записку «К 100-летию завершения боевых действий первой мировой войны XX века» из серии «О текущем моменте» № 6 (138), ноябрь 2018 г.

<sup>9</sup> В 2023 — 2025 гг. доходы инженера со 5-10-летним стажем работы (50 — 70 тыс. руб., ведущий инженер в Роскосмосе — 80 — 90 тыс. руб.), врачей (50 — 80 тыс. руб.) в разы меньше, чем доходы курьера доставщика заказов (100 — 250 тыс. руб.). Тех, кто получает официальную «среднюю зарплату» и выше, — в кругу своего общения большинству россиян не сыскать.



графиков изменения децильного коэффициента в России после 2017 г. по всей видимости потому, что олигархов в России официально нет и, как видно по левому графику, с начала 2000-х годов децильный коэффициент устойчиво рос<sup>10</sup>, обеспечивая (*либо уничтожая?*) тем самым «народное единство»).



Также отметим, что после 1913 г. был 1914 г., в который британское масонство развязало первую мировую войну XX века с целью уничтожения империй геополитических конкурентов Великобритании.



Россия встретила вступление в войну эмоциональным порывом верноподданности. На фото слева верноподданные на Дворцовой площади во время оглашения манифеста Николая II о вступлении России в войну<sup>11</sup>. Далее ход войны и прочих событий показал, что качество управления наследственно-клановой «элитой» ведением боевых действий, снабжением армии и флота вооружениями<sup>12</sup> и прочим, качество управления жизнью страны в целом было такими низкими, что первоначальный

энтузиазм верноподданных исчез уже к концу сентября 1914 г.<sup>13</sup> и, как следствие, 1 (14) ноября 1916 г. в Думе прозвучал вопрос «**Это глупость или измена?**», который в ходе своего выступления неоднократно повторял *политикан*-либерал П.Н. Милуков (1859 — 1943). Спустя два месяца с небольшим режим Николая II и династия Романовых рухнули. При этом необходимо признать следующий факт:

Февральская революция 1917 г. — результат, прежде всего, собственной государственно-управленческой несостоятельности режима Николая II, вследствие которой возник и был успешно осуществлён *заговор* внутрироссийской пробританской периферии либерально-буржуазной ветви масонства<sup>14</sup>, в *руководстве* которым приняли участие *посольства Великобритании и Франции*<sup>15</sup>. И благодаря созданному режимом Николая II массовому недовольству ходом войны и жизнью в тылу

<sup>10</sup> В экономике постсоветской России неоспорим рост только двух показателей — накапливаемой на протяжении всего этого времени инфляции и децильного коэффициента.

<sup>11</sup> Однако, сказать, что площадь переполнена «верноподданными» до такой степени, что «яблоку упасть негде», — нельзя.

<sup>12</sup> Так за всё время первой мировой войны Россия произвела 28 тыс. пулемётов, а Германия — 280 тыс. Также надо понимать, что пулемёты сами по себе бесполезны — к ним необходимы патроны в *соответствующем* количестве. Миномёты в России не производились вообще, хотя именно в России они были изобретены и применялись в ходе обороны Порт-Артура. Превосходство Германии и Австро-Венгрии в количестве тяжёлых артиллерийских орудий (калибром более 152 мм) и в численности авиации — также известно.

<sup>13</sup> Т.е. в течение полутора месяцев с начала войны, когда восточно-пруссакая наступательная операция завершилась разгромом русских армий.

<sup>14</sup> См. книгу: Н.Н. Яковлев. «1 августа 1914», которая была написана по инициативе председателя КГБ СССР Ю.В. Андропова и опубликована в 1974 г. Потом она неоднократно переиздавалась.

<sup>15</sup> До настоящего времени в официозе исторической науки России они числятся «союзниками» России в той войне.



февральский переворот первоначально был воспринят с одобрением большинством тех, кто в Российской империи интересовался политикой.

Конечно, специальная военная операция (СВО), начатая 24 февраля 2022 г. постсоветской Россией с целью денацификации<sup>16</sup> и демилитаризации постсоветской Украины, — не третья мировая война, *если ограничиваться рассмотрением применения оружия только уровня шестого приоритета*. Воздействие СВО на жизнь России не столь мощно, как воздействие первой и второй мировых войн XX века. Тем не менее, за время проведения СВО как у непосредственных её участников, так и в остальном обществе возникли и продолжают возникать вопросы к государственной власти в целом, к Министерству обороны, к Генштабу и ко многим другим властным структурам и должностным лицам федерального уровня персонально по поводу СВО. Однако, эти вопросы для государственной власти в целом и для её публично выступающих представителей *как бы* не существуют, вследствие чего они не дают на них ответа ни в стиле «заболтать», ни делом — т.е. в виде разрешения проблем, вызывающих недовольство. *Ответы же на них по существу, даваемые гражданами страны, в том числе с указанием достоверно реальных фактов, в России наших дней могут юридически квалифицироваться как «фейки», дискредитирующие ВС РФ, за распространение которых введена уголовная ответственность, поскольку официально таких вопросов и ответов на них не существует*<sup>17</sup>.

А кроме поставленных вопросов и у многих участников СВО, и в остальном обществе есть ещё большой перечень *неверноподданнических* вопросов, связанных как с СВО, так и с другими событиями нескольких прошедших десятилетий. И хотя мы воспроизводить их не будем, но они объективно «висят» в психодинамике российского общества и в ноосфере Земли в целом и ждут своего разрешения: умолчать о них и их заболтать не удастся — ноосферу и Бога не обманешь.

---

<sup>16</sup> В этой связи необходимо ответить, что в учебниках социологии, политологии и культурологии, а также в монографиях и статьях научного официоза России нет текстов, в которых была бы показана *суть фашизма и нацизма как таковая*: в них речь идёт только о проявлениях сути в тех или иных культурно своеобразных обществах в те или иные эпохи. Поэтому реально денацификацию Украины Россия не способна осуществить даже в случае интеграции Украины в границы России просто потому, что государственная власть и призванные её консультанты от научного официоза не знают, что такое фашизм и что такое нацизм и интернацизм как порождения фашизма, что является их генераторами в обществе. Они даже не понимают того, что в царствование идеализируемого ими императора Александра III Россия вступила на путь построения церковно-православного фашизма, которая тенденция была пресечена Свыше передачей власти большевикам 7 ноября (25 октября) 1917 г.

<sup>17</sup> Одна из тем для такого рода вопросов — события в Курской области, начавшиеся в августе 2024 г.:

- А что, кроме генштаба Украины и его наставников из НАТО больше никто не знал, что Россия граничит с Украиной по Брянской, Курской, Белгородской областям, а не только по зоне непосредственного проведения СВО?
- Как на третьем году проведения СВО (*три года — более, чем достаточный срок для того, чтобы наладить систему разведки, анализа поступающих сведений, планирования операций и боевого управления*) могли произойти внезапное успешное вторжение группировки вооружённых сил Украины в Курскую область и продолжительная оккупация части её территории, повлекшая жертвы среди жителей, оказавшихся под оккупацией?
- Что полезного для обороноспособности страны сделал С.К. Шойгу (*человек, знающий военное дело только по кинофильмам, не имеющий военного образования ни базового, ни высшего, ни опыта службы на высоких командных должностях*) на посту министра обороны за десять лет до начала СВО и что хорошего он сделал для победного завершения СВО в короткие сроки с минимальными потерями — до того времени, как НАТО успеет втянуться в конфликт на стороне Украины и в аспекте поддержки её поставками вооружений, и в аспекте прямого участия в конфликте своих военнослужащих?
- С какими иными целями (кроме обеспечения обороноспособности страны) С.К. Шойгу был назначен на должность министра обороны и смог ли он обеспечить достижение этих — иных — целей?

Может быть СВО — это даже не «договорнячок», в котором «партнёры» снова обманули «наивно-доверчивое» российское руководство (*как об этом было официально заявлено РФ в отношении итогов Минских соглашений 2014 г. и неких договорённостей в Стамбуле в апреле 2022 г.*), а война, предписанная двум несuverенным государствам *заправилами либерально-буржуазной ветви масонства с целью окончательного решения «Русского вопроса» (т.е. с целью расчленения России, геноцида населения и искоренения Русской культуры), сценарий которой до участников войны не доведён, но в соответствии с которым на участников налагаются ограничения и по мере надобности хозяева сценария «спускают» им предписания, что следует немедленно сделать, от которых те отойти не решаются?*

— Т.е. в связи с этими событиями, начавшимися летом 2024 г. в Курской области, и в связи с СВО в целом мало-мальски думающими людьми невольно вспоминается вопрос П.Н. Милокова от 1 (14) ноября 1916 г. Но этот же вопрос невольно вспоминается и в связи со многими другими событиями внутри- и внешнеполитической жизни постсоветской России.

Если такого рода вопросы возникают в сознании людей, а государственная власть на протяжении длительного времени не даёт на них ответы ни словом, подкрепляемым результативно успешным делом, ни результативно успешным делом без слов, то она утрачивает поддержку *в первую очередь думающих людей и людей, начинающих задумываться* о смысле жизни своём собственном, общества, человечества в целом. Думающие люди и люди, начинающиеся задумываться, находят на них ответы сами. Эти ответы бывают разными: от желания убрать с должностей или из жизни тех или иных должностных лиц персонально — до понимания необходимости работать на то, чтобы государство обрело реальный суверенитет в его полноте на основе нравственно-этического единства *общества, которое тоже должно быть суверенным*. В любом из вариантов ответов на такого рода вопросы познавательный-творческий потенциал общества начинает работать против исторически сложившейся государственной власти.

**Но если люди при этом не выходят на понимание необходимости выработки суверенитета в его полноте как носителя собственного проекта глобализации, то все недовольные режимом обречены быть объектом манипулирования со стороны врагов и геополитических конкурентов государства, в котором они живут.** Поэтому последствия такого рода самодовольства государственной власти могут быть разнообразными: от катастрофы культуры и ухода общества в историческое небытие до возрождения суверенитета общества и государства в его полноте.

**Верить безусловно государственной власти и её представителям, соглашаться с чушью и ложью, которые они выплёскивают в общество, возводя их в ранг Правды-Истины, — это одно из требований к верноподанным рабам, которое точно выразил М.Е. Салтыков-Щедрин: «... нет задачи более достойной истинного либерала, как с доверием ожидать дальнейших разъяснений». Но обязанность свободного человека-гражданина — быть всегда проводником Правды-Истины в жизнь, и альтернатив этому нет.**

**Поэтому вопрос о доверии государственной власти России и о последствиях недоверия ей в обозримой перспективе — ещё более острый, чем был в 1913 — 1917 гг.**

Возвращаясь от рассмотрения параллелей с 1913 г. в наши дни, отметим, что ещё более глупо надеяться на то, что если ещё потерпеть, то *исторически сложившаяся постсоветская государственная власть, сохраняя верность либерально-рыночной экономической модели и «рыночным методам» («рыночным решениям»<sup>18</sup>), спустя некоторое время явит экономическое чудо, за которым последует чудо преображения России в лидера мирового цивилизационного развития в соответствии с многочисленными предсказаниями православно-воцерковленных и прочих прорицателей.*

**Такое чудо не может свершиться потому, что системообразующие принципы, на которых основывается социально-экономическая организация жизни постсоветской России, работают на прогрессирующий коллапс вплоть до гибели страны. Развитие этого коллапса мы и видим на протяжении всей постсоветской истории. На развитие они работать не могут в силу их соотношения с объективными закономерностями, в которых выразилось Божье Предопределение бытия Мироздания, в котором мы живём.**

Практика — критерий истины:

За время, прошедшее с момента начала гайдаровских реформ (с 1 января 1992 г.), и за время, прошедшее с момента принятия ныне действующей конституции РФ (30 лет с лишним с 12 декабря 1993 г.), ничего кроме поддержания режима прогрессирующего коллапса государственная власть постсоветской России не явила.

Сколько времени ещё надо власти для того, чтобы явить такого рода «чудо» на основе — либерально-рыночных бредней и её собственного неумения управлять национальными проектами и

---

<sup>18</sup> Термин, который употребляет бывший глава минпромторга (2012 — 2024 гг.) и вице-премьер правительства РФ (с мая 2024 г.) Д.В. Мантуров.

Ещё раз отметим, что «рыночные методы», «рыночные решения», если речь не идёт о настройке рыночного механизма на решение определённых задач политики государства, — это пустые слова, за которыми нет ни жизненно состоятельной теории, ни ноу-хау, ни работающих практик-традиций, позволяющих управлять производственно-потребительской системой государства в интересах обеспечения общественного развития. «Рыночные методы», «рыночные решения» и разговоры об их применении с целью обеспечения развития хозяйства страны и общества — пустой треп, прикрывающий прогрессирующий коллапс.

государством в целом в интересах развития общества? — *Не надо думать, что систематическое применение неправильных объективно несостоятельных методов может, в конце концов, привести к получению правильных желательных результатов*<sup>19</sup>: так думать — идиотизм, безнадёжное слабоумие.

Однако, выводить из прогрессирующего коллапса необходимо и Россию, и глобальную цивилизацию в целом. Ответ на вопрос «как это сделать?» обусловлен ответами на два предшествующих ему вопроса:

- с чем конкретно предстоит взаимодействовать?
- кто это сможет сделать?

**ПЕРВЫЙ ВОПРОС** — это вопрос о структуре глобальной цивилизации и о процессах управления ею и в ней.

Глобальная цивилизация — это иерархия взаимодействующих друг с другом вплоть до взаимопроникновения самоуправляющихся систем (в терминах ДОТУ — замкнутых систем).

**Уровень первый** — региональные цивилизации, в совокупности образующие глобальную цивилизацию. Региональные цивилизации отличаются друг от друга идеалами, которые в преемственности поколений несут живущие в них народы, точнее — генетические ядра народов. «Коллективный Запад», Россия (многонациональный «Русский мир»), мусульманский мир за пределами России, Латинская Америка, Ведический Восток, Китай, культурно пёстрая Африка — это региональные цивилизации. Региональные цивилизации — самоуправляющиеся системы.

**Уровень второй** — государства в составе региональных цивилизаций. В каждой региональной цивилизации есть некоторая совокупность государств, которые также являются самоуправляющимися системами. Но в этой системе взаимоотношений обоих названных уровней есть особенность: Россия и Китай — региональные цивилизации в границах государств, общих для всех народов каждого из них, что и отличает их от всех прочих государств и региональных цивилизаций.

В пределах каждого государства самоуправляющимися системами третьего уровня являются сферы общественной деятельности (наука, искусства и т.п.), провинции, населённые пункты, предприятия, семьи, люди персонально и разного рода объединения людей. Кроме названных самоуправляющихся систем есть ещё разного рода транснациональные образования — культурно своеобразные диаспоры, разного рода бизнес-корпорации в экономике и сфере финансов, разнородные мафии (они распределяются по уровням иерархии приоритетов обобщённых средств управления<sup>20</sup>). Всё упомянутое в предыдущем предложении может присутствовать на нескольких уровнях иерархии систем самоуправления.

Это всё, если не вдаваться в более мелкие детали, и есть то, чем управляет так называемая «мировая закулиса», осуществляющая глобализацию как проект порабощения человечества на основе мафиозной транснациональной монополии на ростовничество и разнообразного культурного обеспечения этой монополии.

**В терминах ДОТУ «это всё» — суперсистема с виртуальной структурой, образуемой взаимодействием взаимно вложенных в неё суперсистем, многие из которых тоже обладают виртуальной структурой.**<sup>21</sup>

Но управление «этим всем» осуществляется большей частью не так, как процессы управления в обществе представляет себе большинство: большинство понимает только *управление на основе развёрнутой «административной сети», в которой всем установлены зоны ответственности,*

<sup>19</sup> Приписывается А. Эйнштейну, хотя он этого не говорил: «Самая большая глупость — делать то же самое и надеяться на другой результат». ([https://pikabu.ru/story/govoril\\_li\\_eynshteyn\\_samaya\\_bolshaya\\_glupost\\_delat\\_to\\_zhe\\_samoe\\_i\\_nadeyatsya\\_na\\_drugoy\\_rezultat\\_8432127?ysclid=m61zb2s170224314901](https://pikabu.ru/story/govoril_li_eynshteyn_samaya_bolshaya_glupost_delat_to_zhe_samoe_i_nadeyatsya_na_drugoy_rezultat_8432127?ysclid=m61zb2s170224314901)). Тем не менее, кто бы это ни сказал, сказанное соответствует действительности.

<sup>20</sup> Вследствие этого те, кто думает, что мафии — это только бандиты и прочий криминальный бизнес, не воспринимают в качестве мафий *мафиозные — по принципам их организации и деятельности — группировки,* действующие на уровне третьего — первого приоритетов обобщённых средств управления. Обстоятельно эта тема освещена в пояснительной записке ВП СССР «Об этике и её роли в жизни» (2019 г.).

<sup>21</sup> Понимание этой фразы требует развитого воображения и знания ДОТУ.

*полномочия и т.п.*, т.е. управление, осуществляемое исключительно структурным способом. Но реально это управление осуществляет не «иерархия начальников», каждый из которых регулярно отдаёт приказания своим подчинённым, регулярно отчитывается об исполнении перед своими начальниками, и всё это также административно подчинено единому центру управления — мировому правительству, по отношению к которому региональные цивилизации и государства являются «провинциями»<sup>22</sup>.

**Управление процессами самоуправления** — это изменение алгоритмики, на основе которой строится процесс самоуправления, и настройка алгоритмики на решение определённых политических и прочих задач. И это изменение и настройка алгоритмики самоуправления носят упреждающий характер по отношению к течению событий под управлением (властью) этой алгоритмики.

Т.е. это аналогично обновлению программного обеспечения в технических автоматически самоуправляющихся системах. Аналогом такого программного обеспечения автоматического самоуправления в социальных системах является культура обществ и субкультуры. Обновление «программного обеспечения» — культуры и субкультур — в социальных системах происходит поэтапно:

- внедрение в культуру каких-либо идей уровня значимости, соответствующего задачам предполагаемой в будущем политики;
- популяризация и распространение этих идей в обществе в целом или в каких-то его социальных группах;
- взращивание на основе этих идей социальных групп, прежде всего — подростково-молодёжных, представители которых будут критически-нигилистически относиться к исторически сложившемуся образу жизни общества и искать в жизни место для своей самореализации, альтернативной по отношению к тому, как самореализовывались представители старших поколений;
- подбор и продвижение на управленчески значимые места в социальной организации персон, освоивших эти идеи и устремлённых к тому, чтобы их применять в жизни общества, тем самым изменяя её — по умолчанию в интересах тех, кто дал команду внедрить в общество те идеи, которые движут этими персонами.

Как такого рода процессы протекают в исторической конкретике, можно изучить на примере истории «мраксизма», гитлеризма, организации краха СССР в перестройку.

Частный случай реализации процесса внедрения *политически необходимых «мировой закулисе» идей* в общества — внедрение в культурно своеобразное общество необходимых идей посредством организации миграции в него носителей этих идей из других регионов и последующая интеграция мигрантов и их потомков вместе с идеями в принявшее их общество, либо замещение коренного населения государств мигрантами и их потомками — как чистокровными, так и потомками от смешанных браков. В любом из названных вариантов миграция *при поддержке государственной властью определённой культурной политики* приводит к замене одних идей другими в жизни общества спустя одно или несколько поколений, и соответственно — к изменению алгоритмики самоуправления этого общества, включая и изменение характера государственного управления.

Описанный процесс реализует закономерность, представленную ниже на рис. 12-1. Её частным случаем является закономерность, рассмотренная ранее во Введении в пояснениях к рис. В-1. Исторически реально процесс изменения алгоритмики самоуправления социальных систем носит в глобальной цивилизации управляемый характер на протяжении всей обозримой истории — это дело носителей концептуальной власти, в рассматриваемом случае — власти самовластно-знахарской, а не боговдохновенной — жреческой.

---

<sup>22</sup> Термин из масонского лексикона. С ним связано понятие «Вашингтонский обком», которое подразумевает, что где-то есть и некий «Центральный комитет», которому подчинены все «обкомы», включая и «Вашингтонский».



Рис. 12-1. Циклика: КУЛЬТУРА ФОРМИРУЕТ ЛЮДЕЙ, ЛЮДИ ИЗМЕНЯЮТ КУЛЬТУРУ...

развёрнутой в обществах политической мафией является «идеологически всеядное» масонство в его различных ветвях.

Эта система мафиозно организованной деловой коммуникации решает управленческие задачи, но при этом надо понимать, что она не может обеспечивать и не обеспечивает решение управленческих задач в постоянно действующем режиме «ручного управления» текущими событиями — это задача тех, кого эта сеть вырастила на основе внедрённых с её помощью в прошлом идей, кого она отобрала для того, чтобы продвинуть на необходимые позиции в социальной организации — в сфере искусств, в СМИ, в органах государственной власти, в финансово-экономической сфере, не допустив при этом продвижение на те же самые позиции приверженцев других идей, которые бы реализовали на их основе качественно иной режим самоуправления соответствующих сфер деятельности и государства в целом. Через эту мафиозную сеть в «ручном режиме» управления реализуются только решения, переводящие в точках бифуркации или в окна возможностей социальную систему из одного режима самоуправления в другой режим самоуправления. А в перерывах между такими эпизодическими актами активности сети занимаются сбором и анализом информации с целью выработки стратегических по масштабу управленческих решений на будущее<sup>23</sup>.

В «этом всём» протекает множество процессов управления и самоуправления, к большинству из которых в решении задачи замены библейской концепции глобализации Русской концепцией глобализации надо относиться как к данности, как к процессам в среде, поскольку непосредственное управление ими на данном этапе для нас невозможно. Нас будут интересовать в первую очередь два процесса.

Первый — поведение «мировой закулисы». Второй — глобальная экспансия либерально-рыночного капитализма.

### О «мировой закулисе».

Либеральная идеология и порождённый на её основе либерально-рыночный капитализм возникли в Европе при поощрительном отношении в прошлом к ним «мировой закулисы» в русле библейского проекта глобализации как инструмент сокрушения какого ни на есть суверенитета европейских монархий<sup>24</sup> и наследственных аристократических мафий, которые вершили политику во всех европейских государствах во времена феодализма. Заместившие абсолютистские монархии либерально-буржуазные «наёмные государства», находящиеся на содержании транснациональной ростовщической мафии, в силу действия принципа «кто деньги платит — тот и «девочку танцует», не могут обладать суверенитетом в его полноте (это касается и США) — см. раздел 7.1 и гл. 11.

<sup>23</sup> Более обстоятельно см. работу ВП СССР «Справочник по межкультурному взаимодействию», т. 1, раздел 4.3. «Политтехнология стратегического уровня управления жизнью обществ».

<sup>24</sup> Английское слово «sovereign» имеет значения — суверенный, владыка, повелитель, верховный, независимый, полновластный, наивысший, превосходный, и... ВЫСОКОМЕРНЫЙ. **Высокомерие** и есть характеристика деклараций о суверенитете многих государств наших дней.



Но после того, как «джин (дух) всеобщей продажности» был выпущен «мировой закулисой» из бутылки и сделал предназначенное для него дело, загнать его снова в бутылку, ликвидировать или преобразовать его «мировая закулиса» не смогла. И потому История показывает, что «мировая закулиса» с середины XIX века по настоящее время решает задачу ликвидации либерально-рыночного капитализма и замены его плановым хозяйством в глобальных масштабах, в котором не будет главной генератора экологического самоуничтожения глобальной цивилизации — гонки безудержного потребления.

- С середины XIX века (1848 г., издан «Манифест коммунистической партии») до публикации в 1952 г. работы И.В. Сталина «Экономические проблемы социализма в СССР» инструментом решения этой задачи был марксизм и обслуживавшие его продвижение в общества инструменты культуры — большей частью художественные произведения прокоммунистического толка, которые производили в разных странах деятели искусств, которым было стыдно за беспросветно-бедственную жизнь простонародья.
- После того, как в работе «Экономические проблемы социализма в СССР» И.В. Сталин вынес смертный приговор «марксизму», указав на метрологическую несостоятельность его политэкономии, был 30-летний период глобального «соревнования двух систем» (социализма СССР и капитализма США). В этом «соревновании» смерть Ю.В. Андропова сделала невозможным осуществление каких-то иных глобально-политических сценариев и открыла возможности к *безнаказанной* активизации в СССР либерально-буржуазной ветви масонства<sup>25</sup>,

---

<sup>25</sup> В этой связи ещё раз вспомним, что Ю.В. Андропов, будучи председателем КГБ СССР, инициировал написание и издание книги «1 августа 1914» Н.Н. Яковлевым, в которой:

- показана антигосударственная деятельность либерально-буржуазной ветви масонства в Российской империи перед началом и в ходе первой мировой войны XX века, роль либерально-буржуазного масонства в организации февральской революции и связь российского масонства с масонством Европы;
- но при этом ни слова не сказано: 1) об «идеологической всеядности» масонства и 2) о прокоммунистической ветви масонства, будто её не было и нет.

Т.е. в отношении либерально-буржуазной ветви масонства Ю.В. Андропов нарушил *«первое правило бойцовского клуба» — никогда и никому не говорить о существовании «бойцовского клуба»*, а в отношении прокоммунистической ветви масонства он его исполнил, хотя вряд ли не знал, что IV конгресс Коминтерна (ноябрь — декабрь 1922 г.) обязал всех членов коммунистических партий выйти из состава масонских лож.

Кроме того, один из его наставников — Отто Вильгельмович Куусинен (1881 — 1964, один из руководителей Коминтерна) — что-то должен был ему рассказывать об истории мирового марксистского движения из того, что не было включено в общедоступные и обязательные учебные курсы истории ВКП (б) — КПСС и не отражалось в официальной партийной документации и печати.

Вряд ли Ю.В. Андропов не был знаком и с собранием сочинений И.В. Сталина. В нём в томе 8 есть «Ответ на приветствия рабочих главных железнодорожных мастерских в Тифлисе 8 июня 1926 г.» ([https://c21ch.newcastle.edu.au/stalin/t8/t8\\_13.htm](https://c21ch.newcastle.edu.au/stalin/t8/t8_13.htm)). В этом ответе И.В. Сталин пишет о своём революционном пути, что сначала он был «учеником от революции», потом он стал «подмастерьем от революции», а в конце концов «под руководством Ленина стал одним из мастеров от революции». Слова «ученик», «подмастерье», «мастер» — двусмысленны: их можно понимать, как ничего не значащую метафору, а можно понимать и как публичное признание И.В. Сталина в том, что он создан и признан масонством в качестве вождя Советского Союза. Том 8 вышел из печати в 1948 г., и Ю.В. Андропов (в 1948 г. — второй секретарь ЦК КП (б) Карело-Финской ССР) должен был ознакомиться с 8-м томом и — как минимум — увидеть иносказательность этого сталинского текста.

И Г.М. Димитров (1882 — 1949), тоже в прошлом один из руководителей Коминтерна, а по завершении второй мировой войны — глава Болгарии, в 1946 г. опубликовал статью «Масонские ложи — национальная опасность»: *«Часто общественность удивляется, что известные государственные деятели быстро и совершенно необоснованно на вид меняют свои позиции по весьма существенным вопросам относительно нашего государства и нашей нации или говорят одно, а делают совершенно противоположное. Для поверхностного наблюдения это нечто нелогичное и совершенно непонятное. Для тех же, кто знаком с действиями разных масонских лож, вопрос ясен. Указанные деятели как члены масонских лож обыкновенно получают внушения и директивы от соответствующей ложи и подчиняются ее дисциплине вразрез с интересами народа и страны. Такие болгары перестают иметь свою болгарскую волю, теряют самостоятельность и пренебрегают обязанностями перед своим народом и своей родиной. Имеется много данных, из которых видно, что у нас восстанавливаются масонские ложи. Они собирают старых масонов-болгар и усердно вербуют среди государственных и общественных деятелей новых масонов. Масонские ложи в настоящее время — это чужая шпионская и предательская агентура. Она представляет опасность для свободы и независимости нашего народа и нашей страны. Мы бьем тревогу против этих антинародных гнезд. Народ должен проявлять особенную бдительность по отношению к масонским ложам. Органы народной власти должны принимать меры против этих зловредных тайных организаций. Нужно, чтобы каждый понял, что это несовместимо — быть болгарским государственным и общественным деятелем — министром, депутатом, руководителем политической*

→→→

которая и привела СССР к краху культуры, расчленению страны и криптоколонизации «коллективным Западом» всех его обломков без исключения, что было предусмотрено Директивой СНБ США 20/1 от 18.08.1948 г. «Цели США в отношении России»<sup>26</sup> (пресловутый «План Даллеса»).

- После краха марксистского проекта, краха СССР и «мировой системы социализма» «мировая закулиса» не сняла задачу ликвидации в глобальных масштабах либерально-рыночного капитализма с его гонкой потребления, разрушающей биосферу Земли, но стала решать её другими средствами:
  - организация массовой миграции в либерально-рыночные государства представителей культур, которые предпочитают жить по шариату и не желают осваивать либеральную культуру принявших их обществ;
  - стимулирование деграционных процессов в обществах, несущих либерально-рыночные культуры, в результате чего коренное население этих государств в преемственности поколений вымирает и замещаются приверженцами шариата из числа мигрантов и их потомков;
  - либерально-буржуазная ветвь масонства обеспечивает подчинение культурной политики и государственного управления в целом решению этой задачи (поэтому СМИ, полиция, правоохранительная система в целом, система образования подавляют коренное население и игнорируют антисоциальное — вплоть до нагло-уголовного — поведение мигрантов и их детей).

***Всё это имеет место и в постсоветской России.***

---

партии или общественной организации, и в то же время быть масоном, зависимым от чужой воли и чужой дисциплины. Масонские ложи — это национальная опасность для нашей родины, и их, безусловно, нужно ликвидировать». (Источник: [https://historylib.org/historybooks/pod--red--S--Glushko\\_Za-kulisami-vidimoy-vlasti/5](https://historylib.org/historybooks/pod--red--S--Glushko_Za-kulisami-vidimoy-vlasti/5)). Не зная об этом мнении Г.М. Димитрова Ю.В. Андропов вряд ли мог — тем более, что после того, как он возглавил КГБ, он должен был узнать многое, что не освещалось в общедоступной исторической литературе.

И нет причин, чтобы предполагать, что сообщаемое Г.М. Димитровым в 1946 г. (Имеется много данных, из которых видно, что у нас восстанавливаются масонские ложи. Они собирают старых масонов-болгар и усердно вербуют среди государственных и общественных деятелей новых масонов) касалось только Болгарии, а не всех социалистических государств, включая СССР, или было плодом жизненно неоправданной подозрительности тяжело больного человека.

Издание и переиздания книги «1 августа 1914» — один их показателей того, что Ю.В. Андропов знал о том, что такое масонство и чем оно занимается, и что он работал на иной глобально-политический сценарий, а не на тот, который после его смерти реализовала либерально-буржуазная мафия, олицетворяемая М.С. Горбачёвым и А.Н. Яковлевым. Иначе бы у Ю.В. Андропова не было бы надобности дискредитировать либерально-буржуазную ветвь масонства, умалчивая при этом о прокоммунистической его ветви.

«... что сулили стране и миру перемены, которые начал Андропов, продлись они достаточно долго?

На этот вопрос отвечал в интервью Александр Бовин:

Вопрос: — Я читал, что реальным отцом перестройки был не Горбачёв, а Андропов. И если бы продлились его дни, страна пошла бы тем же самым путём.

Бовин: — Нет, это совсем не так. Страна пошла бы тем путём, каким пошли китайцы: реформы в экономике при полном сохранении руководящей роли партии, при отсутствии демократии. Китайцам это пока удаётся, хотя не знаю, что у них будет дальше...» (А. Майсурян. «Загадка Андропова и её разгадка»: [https://dzen.ru/a/ZzM\\_UbUdrDYy1Goa](https://dzen.ru/a/ZzM_UbUdrDYy1Goa)).

<sup>26</sup> Директива СНБ США 20/1 от 18.08.1948 г. опубликована на сайте: [http://www.sakva.ru/Nick/NSC\\_20\\_1R.html](http://www.sakva.ru/Nick/NSC_20_1R.html). В СССР обширные выдержки из неё были впервые опубликованы в книге Н.Н. Яковлева «ЦРУ против СССР» (первое издание вышло в свет в 1979 г.), после чего книга неоднократно переиздавалась на русском языке, на языках народов СССР, а также была издана на английском языке. Общий тираж её составил несколько миллионов экземпляров. Создание этой книги также инициировал Ю.В. Андропов и её содержание также указывает на то, что её издание имело смысл только в русле осуществления сценария глобальной политики, в котором СССР должен был сохраниться и развиваться как социалистическое государство, а либерально-рыночный капитализм должен был уйти в историческое небытие.

Книга «ЦРУ против СССР» настолько неприятна и неприемлема заправилам либерально-рыночной глобализации, что «Википедия» и спустя почти полвека после её выхода в свет уделила ей внимание и посвятила ей отдельную демагогически-клеветническую статью, но опровержения фактологии, представленной Н.Н. Яковлевым при содействии КГБ, до настоящего времени нет и в будущем не будет.



### Об экспансии либерально-рыночного капитализма.

И вследствие того, что «мировая закулиса» с середины XIX до настоящего времени не смогла решить задачу ликвидации либерально-буржуазного капитализма, его экспансия продолжается, и она — тоже процесс, с которым приходится иметь дело в России.

Экспансия либерально-рыночного капитализма в его криптоколониальной версии осуществляется путём:

- вовлечения в либерально-буржуазную ветвь масонства интеллектуально более или менее развитых и амбициозных представителей молодёжи аборигенов<sup>27</sup>, которые недовольны исторически сложившимся образом жизни их стран и которые могут (из «лучших побуждений») согласиться с альтернативой в виде подчинения их Родины «коллективному Западу» и интеграции в него на том основании, что «коллективный Запад» — лидер цивилизационного развития, научно-технического прогресса и обеспечивает более высокий уровень потребления разнородных благ хотя бы для продажной «элиты» порабощаемых им стран;
- мафиозно организованного продвижения представителей этой политической мафии на ключевые посты во всех сферах жизни туземных обществ и прежде всего — в государственную власть;
- трансформации *социально-стихийно более или менее суверенных государств в наёмные государства*, чьи политики прямо или опосредованно находятся на содержании транснациональной ростовщической мафии и подчинены её законам и хозяевам через:
  - боязнь потерять доходы и социальный статус и
  - мафиозную дисциплину масонства;
- реорганизации системы образования для достижения двух целей:
  - Первая — *подавление и вытеснение совести из психики и воспитание законопослушности (при этом подавляется способность к самоорганизации)*, формирование ориентации на успех в гонке потребления и безынициативности в вопросах политики.
  - Вторая — формирование ложной картины мира в аспекте всемирной и собственной истории, социологии, политологии, экономики и финансов, какой эффект закрепляется поддержанием режима массовой гносеологической и управленческой несостоятельности выпускников общеобразовательной и высшей школы<sup>28</sup>, для чего подавляется творческий потенциал или же задаются ложные направления для его применения.

Ложная картина мира, формируемая общеобразовательной школой, является основой для *высшего профессионального образования в области государственного и муниципального управления, экономики и финансов, международных отношений, заточенного под обслуживание либерально-рыночной экономической модели и осуществления проекта глобализации на её основе.*

Это и есть война с целью безраздельного мирового господства и порабощение человечества в идеальном рабовладении, осуществляемая методом «культурного сотрудничества», в которой каждый в меру своего понимания и добросовестности работает на себя, а в меру разницы в понимании происходящего и своей бессовестности, — на тех, кто понимает больше<sup>29</sup>. Больше всех понимает Бог и соответственно, есть надобность подумать над словами Корана: *«Бог написал: «Одержу победу Я и Мои посланники!» Поистине, Бог — сильный, могучий!»*

---

<sup>27</sup> Это — то, на опасность чего в 1946 г. прямо указывал Г.М. Димитров.

<sup>28</sup> Исключение — узкая профессиональная группа «технарей», чья деятельность должна быть направлена на создание и обеспечение функционирования систем автоматического управления разного рода и на поддержку техническими средствами управления, осуществляемого людьми. Но их управленческая грамотность носит узкоспециализированный характер и не охватывает полной функции управления даже в области профессиональной деятельности. А в силу гносеологической несостоятельности они не могут сами выйти на освоение универсальных закономерностей управления и на применение их к решению задач вне своей профессиональной сферы. Кроме того, войти в общественно полезную политическую деятельность им не позволяет узость гуманитарного кругозора — незнание Истории в её управленчески значимых деталях, незнание социологии, политологии и экономических теорий.

<sup>29</sup> Соответственно широко известному афоризму Карла Клаузевица (1780 — 1831) *«Война есть не что иное, как продолжение государственной политики иными средствами»* сопутствует умолчание, о котором подавляющее большинство, включая и политиков, не подозревает: *«Политика «мирного времени» — это ведение войны иными средствами. И в пределе — это война за безраздельное господство на планете.*

## Процессы в России и к чему они ведут (т.е. некоторые варианты будущего).

Россия со времён крещения выживает в разного рода войнах и внутренних неурядицах, *преодолевая (большой частью не осознавая этого) библейский проект порабощения человечества от имени Бога в ходе глобализации*, издревле управляемой «мировой закулисой» — наследниками скурвившегося<sup>30</sup> жречества древнего Египта<sup>31</sup>.

В 1917 г. со взятием власти в свои руки временным союзом большевиков во главе с В.И. Лениным и истинных марксистов во главе с Л.Д. Бронштейном (Троцким) Россия<sup>32</sup> в первый раз отвергла библейскую псевдорелигиозную версию этого проекта порабощения человечества. В 1952<sup>33</sup> — 1991 гг. Россия отвергла светскую «марксистскую» версию того же самого проекта порабощения человечества. С 1991 г. донныне Россия выживает в процессе, двояком по смыслу:

- либо это прогрессирующий коллапс, ведущий к её гибели — Россия будет убита агрессией либерального Запада, после чего:
  - её территория будет как-то поделена между соседями, отдалёнными государствами, способными своей военной силой осуществить интервенцию и посадить марионеточные режимы, и конечно же — транснациональными корпорациями;
  - а «мировая закулиса» по-прежнему будет как-то решать проблему ликвидации либерально-рыночного капитализма<sup>34</sup>;
- либо это процесс, ведущий к краху проекта порабощения человечества на основе либерально-рыночной экономической модели, после чего начнётся новый этап всемирной истории: в этом случае Россия отвергнет либерализм, породит качественно иной образ жизни многонационального общества и станет лидером цивилизационного развития всего человечества.

Какой из этих двух вариантов и как реализуется в будущем, — зависит в первую очередь от самой России.

Пока же в переживаемом Россией коллапсе:

- либерально-рыночная криптоколониальная экономика и либеральные политики, деятели культуры и аполитичные обыватели, погрязшие в «потреблятельстве» — от либерально-буржуазной ветви масонства «коллективного Запада»;
- а наплыв **отвергнувших Ислам по своей озлобленности мигрантов, интенсивно размножающихся и образующих криминальные антисоциальные мафии, порабощённых мечтами о диктатуре шариата и всеобщем пятикратном на день поклонении молитвенному**

---

<sup>30</sup> Скурвиться в прямом значении слова — стать на сторону Кривды, т.е. отступить от Правды Божией, от Истины. В латиноязычных культурах от корня «curv» (курв) производятся все слова, со смыслом наличия в обозначаемом ими явлении той или кривизны, отсутствием прямоты или прямизны. Наиболее близкое к смыслу, выраженному русским языком «приверженец кривды», — польское слово «curva», судя по всему изначально аналогичное по смыслу древнерусскому слову «блядь», которым именовали индивида, для которого беспринципность — это главный принцип его взаимодействия с другими людьми и Богом, т.е. беспредельная лживость и вседозволенность для него — норма жизни.

<sup>31</sup> Об этом см. работы ВП СССР «Синайский «турпоход», «Печальное наследие Атлантиды. Троцкизм — это «вчера», но никак не «завтра», «Сад» растёт сам?..».

<sup>32</sup> Обоснование этого утверждения см. в работе ВП СССР «Русский мир»: что в Жизни стоит за этими словами в прошлом, в настоящем и в будущем», гл. 11.

<sup>33</sup> Год публикации работы И.В. Сталина «Экономические проблемы социализма в СССР», в которой инносказательно вынесен смертный приговор «марксизму».

<sup>34</sup> Наиболее возможные варианты решения этой задачи без России:

- либо при опоре на Китай и Северную Корею, в которых реализован «национал-социализм» (хотя этот термин, дискредитированный третьим рейхом, по отношению к этим государствам не употребляют), осуществить глобализацию на основе плановой экономики;
- либо при опоре на приверженцев шариата «откат» глобальной цивилизации в эпоху, когда техногенная энергия практически не использовалась.

Второй вариант невозможен без краха Китая как успешного в научно-техническом отношении государства, обладающего суверенитетом в пределах, обеспечиваемом миропониманием, корни которого в глубокой древности. Поэтому организация войны США и Китая для «мировой закулисы» — одно из средств избавиться и от США как от локомотива либерально-рыночной глобализации, и подорвать суверенитет Китая, чтобы подчинить его себе полностью, и потом при необходимости начать осуществлять проект глобализации на основе подчинения всех шариату.

**коврику**<sup>35</sup> во всём мире и поголовном уничтожении «неверных», — от «мировой закулисы», которая решает задачу ликвидации либерально-буржуазной культуры, под властью которой живёт и постсоветская Россия в результате: 1) непротivления решениям XX съезда КПСС, оклеветавшего сталинскую эпоху<sup>36</sup>, 2) перестройки и 2) реформ «лихих девяностых».

При этом «мировая закулиса» вовлекла в решение задачи ликвидации либерально-буржуазной культуры либерально-буржуазную ветвь масонства, эксплуатируя в своих интересах слабоумие и невежество «вольных братьев» (масонов) и мафиозную дисциплину невольников, вовлечённых в масонство. Поэтому либерально-буржуазная ветвь масонства во всех государствах с либерально-рыночным капитализмом проводит политику стимулирования биологической и культурной деградации коренного населения, его вымирания за счёт сокращения рождаемости и разрушения института семьи и замещения коренного населения приверженцами шариата и геноцида в отношении «неверных». Это касается и периферии либерально-буржуазной ветви масонской политической мафии, действующей в России.

Если ничего не делать и оставаться под властью либеральной политической мафии и парадигмы общественно-государственных взаимоотношений, выраженной Иосифом Волоцким, то первый вариант (крах России) реализуется автоматически, поскольку алгоритмику его воспроизводства издавна несёт психодинамика российского общества.

Если обратиться к истории России, то она носит циклический характер. Цикличность истории порождается алгоритмикой психодинамики общества. Полный цикл течения истории России включает в себя две фазы:

- Начало очередному циклу и первой его фазе даёт завершение социальной катастрофы, которой окончился предшествующий этап истории. В первой фазе имеет место попытка построения общенародного государства, в котором все (начиная от «последнего» по значимости простолюдина и кончая главой государства) так или иначе работают на достижение общего блага, в котором есть доля блага каждого. В конце первой фазы возникает «элита», которая занимает позицию *«мы лучше, чем они, и потому мы имеем права на разного рода преимущества перед ними, а они должны это воспринимать как должное, быть покорны нам и не роптать»*. «Элите» с такой нравственностью общенародное государство — помеха для реализации её *нравственно обусловленных — по их сути сатанинских — устремлений*<sup>37</sup>. Поэтому первая фаза цикла завершается государственным переворотом и уничтожением государственной власти, изначально претендовавшей на то, что она — общенародная, т.е. действует *в интересах всего народа, суть которых — развитие общества и человечества*.
- Вторая фаза цикла начинается после завершения «элитарного» государственного переворота. В ней «элита» выстраивает «элитарно»-корпоративное государство. Под его властью страна идёт к новой социальной катастрофе, которой завершается вторая фаза цикла и цикл в целом. Причина катастрофы — кадровая политика «элитарно»-корпоративного государства, характерная для родоплеменного строя:
  - Если индивид принадлежит к достаточно «элитарному» клану по факту рождения в нём или по факту приобщения к нему, то он имеет право на занятие высокодоходных должностей, на

---

<sup>35</sup> Ислам не сводится и не может быть сведён к ритуальной безупречности. Суна гласит «раб Божий получает от молитвы только то, что он понял». Т.е. если «молился» и ничего не понял, то это была не молитва, не общение с Богом, а пустой ритуал, разновидность атеизма, а в терминах мусульманской культуры — лицемерие. Соответственно приверженцы ритуальной дисциплины, отгородившиеся ею от смысла Корана и *сути религии (диалога с Богом о смысле жизни по совести)*, — «мунафики» (лицемеры), а не мусульмане при всей ритуальной безупречности многих из них. А шариат к Исламу не имеет никакого отношения, в частности потому, что в Коране нет предписания породить шариат.

От этого же ритуально безупречного лицемерия и Христос предостерегал людей в притче о мытаре и фарисее: см. Лука, гл. 18, 9 — 14.

<sup>36</sup> См. работу ВП СССР «Иудин грех XX съезда».

<sup>37</sup> А начале сатанизма Коран сообщает следующее:

«11. Мы создали вас, потом придали вам форму, потом сказали ангелам: "Поклонитесь Адаму!" — и поклонились они, кроме Иблиса; он не был из поклонившихся.

12. Он сказал: "Что удержало тебя от того, чтобы поклониться, раз Я приказал тебе?" Он сказал: "Я — лучше его: Ты создал меня из огня, а его создал из глины".

13. Сказал Он: "Низвергнись отсюда; не годится тебе превозноситься там! Выходи же: ты — среди оказавшихся ничтожными!"» (Сура 7. «Преграды»).

Из этого однозначно можно понять, что сатанизм начинается с самооценки «я (мы) — лучше, чем они...».

поборы с высокодоходного бизнеса «холопов» и на прочие злоупотребления, соответственно статусу клана. При этом для занятия должностного или иного статуса от него не требуется ни знаний, ни профессионализма — этим должны заниматься «холопы».

- «Холопы» же обязаны самоотверженно трудиться, решая задачи, поставленные перед ними «элитой» и её представителями; довольствоваться тем, что им по остаточному принципу предоставит «элита»; безропотно терпеть все злоупотребления «элиты» и её представителей персонально.

Как следствие такой кадровой политики качество управления в преемственности поколений падает, «элита» и общество в целом перестают быть культурно состоятельными, вследствие чего и происходит новая социальная катастрофа, в которую вносят свой вклад и зарубежные интервенты.

Цикл истории, в котором мы сейчас живём, начался в 1917 г., когда рухнуло «элитарно»-корпоративное государство — Российская империя — и при поддержке внутренней мафией Генштаба<sup>38</sup> союза большевиков (во главе с В.И. Лениным) и марксистов (во главе с Л.Д. Бронштейном — Троцким) было сметено пробританское временное правительство. Первая фаза этого цикла — это становление Советской власти именно как общенародной государственной власти. Первая фаза цикла завершилась убийством И.В. Сталина и Л.П. Берии, после чего ползучий государственный переворот с целью построения «элитарно»-корпоративного государства продолжался сорок лет. Государственный переворот при идейном руководстве со стороны либерально-буржуазной ветви масонства в полном соответствии с Директивой СНБ США 20/1 от 18.08.1948 г. «Цели США в отношении России» был поэтапным и завершился в 1993 г. принятием ныне действующей конституции, обслуживающей либерально-рыночную экономическую модель в её криптоколониальной версии. Вследствие этого мы живём во второй фазе очередного цикла, в котором «элитарно»-корпоративная государственная власть неспособна обеспечить ни воспроизводство в преемственности поколений здорового населения в пределах ёмкости экологической ниши, ни культурную состоятельность новых поколений, ни построить инновационную импортонеуязвимую экономику, обеспечивающую полносуверенное развитие страны и осуществление ею собственного проекта глобализации. Единственное, что она может делать и что у неё получается, — создавать и наращивать потенциал новой социальной катастрофы<sup>39</sup>.

Соответственно, для этого «элитарно»-корпоративного режима нормально, когда:

- «дешёвый труд — это такое конкурентное преимущество»<sup>40</sup> (т.е. издержки на содержание рабов должны быть минимальными, а рабы должны быть убеждены в том, что такое «конкурентное преимущество» идёт им на пользу),
- «справедливость выражается в том, что все получают не ниже **прожиточного минимума**»<sup>41</sup>, **на который, однако, жить и развивать семью невозможно**<sup>42</sup>,
- децильный коэффициент на протяжении десятилетий достигает значений 15 и более,

---

<sup>38</sup> О событиях 1914 — 1918 гг. см. работу ВП СССР «Русский мир»: что стоит в Жизни за этими словами в прошлом, в настоящем и в будущем», гл. 11.

<sup>39</sup> «Теория пассионарности» Л.Н. Гумилёва этой циклики не видит, а в силу метрологической несостоятельности является культовой чушью, которой восторгается начитанная, но слабоумная отечественная интеллигенция.

<sup>40</sup> © В.А. Васильев, член политсовета партии «Единая Россия», лидер фракции «Единой России» в Госдуме в 2013 г., когда он произнёс эти слова в программе «Персона грата» «Радио России» 18 декабря.

<sup>41</sup> © В.В. Путин, 14 июня <2020 г.> в программе «Москва. Кремль. Путин» в эфире телеканала «Россия-1» (<https://rossaprimavera.ru/news/ddc43be7>)

<sup>42</sup> Минимальные значения величины прожиточного минимума на 2025 г. установлены правительством РФ: «для трудоспособных людей — 19 329 руб.; для детей — 17 201 руб.; прожиточный минимум в 2025 году для пенсионеров достигнет 15 250 руб.» («Прожиточный минимум в России в 2025 году: таблица по регионам РФ»: <https://www.rnk.ru/article/218633-projitochnyy-minimum-v-rossii-v-2025-godu-tablitsa-po-regionam-rf>). В разных регионах России он может быть разным, но не ниже указанных величин.

Четырёхкратный олимпийский чемпион по биатлону А.И. Тихонов в интервью газете «Спорт-Экспресс» заявил: «Я нищий! На три пенсии живу. Олимпийская — 52 тысячи. Офицерская как у подполковника в отставке — 62. И 26 — от родного региона». В этой же публикации сообщается: «По данным Росстата, в конце 2024 года средний размер пенсий в России составлял 21 083 рубля» (<https://dzen.ru/a/Z5zU09ZRjhrfVtjE?ysclid=m6oqwb91vp914668840>). Если А.И. Тихонов нищий со 140 тыс. ежемесячного дохода, то что же говорить о пенсионерах с пенсией в 12 тыс. рублей, которые должны платить за коммунальные услуги порядка 4 — 6 тыс. в месяц?

- потребительски-бытовая инфляция для большинства населения порядка 20 % и выше, и соответственно не надо печалиться тому, что на рубль сегодня можно купить меньше, чем вчера, но надо радоваться тому, что сегодня на рубль можно купить больше чем завтра, и за это надо быть благодарным Центробанку.

---

Однако в процессе нагнетания постсоветской властью потенциала социальной катастрофы прослеживается составляющая, которую следует оценивать как целенаправленное нагнетание *недовольства в обществе действующей властью*. Т.е. это целенаправленно умышленно нагнетаемое недовольство дополняет то социально-стихийное недовольство, которое есть во всех обществах и которое порождается такими социально-стихийными факторами, как массовый непрофессионализм, халатность, самодурство, коррупция, в большей или меньшей мере свойственные государственной власти во всех толпо-«элитарных» культурах.

Целенаправленное нагнетание недовольства государственной властью в наши дни аналогично тому, что имело место в Российской империи в период первой мировой войны XX века. Тогда недовольство было реализовано как массовое одобрение свержения монархии и первоначальная массовая поддержка временного правительства после так называемой «февральской буржуазно-демократической революции».

Некоторые эпизоды из политики недавнего прошлого и наших дней, которые следует расценивать именно как целенаправленное нагнетание недовольства:

- Повышение пенсионного возраста в 2018 г. вопреки многократным обещаниям не повышать пенсионный возраст. Действительная причина его повышения — не демографические проблемы, якобы унаследованные Россией от СССР, а хроническая неспособность постсоветской государственной власти на протяжении трёх десятилетий осуществить модернизацию экономики, обеспечив рост производительности общественного труда, который позволил бы сократить и пенсионный возраст, и *продолжительность рабочего дня и рабочей недели*<sup>43</sup>.
- Поведение государственной власти РФ в период официально объявленной ВОЗ пандемии COVID-19 вызвало множество вопросов, главные из которых:
  - несuverенная реакция России на пандемию — всё было сделано в полном соответствии с диктатом ВОЗ, *профессиональная и этическая состоятельность которой вызывает неприятие у многих врачей и политических аналитиков*;
  - принудительная (под давлением шантажа уволить, не допустить до предоставления государственных услуг<sup>44</sup> и т.п.) массовая вакцинация **неведомо чем**<sup>45</sup> населения страны, от которой весьма трудно было уклониться (аллергиков и онкологических больных вакцинировали вопреки *медицинским противопоказаниям, на подтверждение которых врачами в ряде случаев налагался недокументированный запрет*);

---

<sup>43</sup> Сокращение продолжительности рабочего дня и рабочей недели — полезно для того, чтобы увеличить время общения родителей с детьми и тем самым повысить качество семейного воспитания и укрепить институт семьи.

<sup>44</sup> В качестве примера: обмен и получение водительского удостоверения только по предъявлении сертификата о прохождении полного курса вакцинации от COVID-19.

<sup>45</sup> Сроки, в течение которых были применявшиеся вакцины были допущены к применению, многократно меньше времени, необходимого для реализации стандартной процедуры разработки и испытаний вакцин. К тому же это время многократно превосходит сроки, в течение которых происходят мутации вируса и появляются его новые штаммы, что означает, что кампания по вакцинации была просто коммерческой аферой, на которой некая мафия обогатилась.

Также отметим, что в последующие годы за рубежом появилось множество публикаций, в которых приводились данные о вредоносном воздействии применявшихся там вакцин, но Роспотребнадзор, Минздрав и ФСБ отмолчались по этому вопросу, либо не имея данных по последствиям вакцинации в России, либо сокрыв их для того, чтобы защитить от уголовной ответственности виновных в попытке осуществления геноцида медицинскими средствами (если один из побочных эффектов вакцинации — бесплодие или более высокая статистика рождения нездоровых детей у вакцинированных, то это — геноцид, осуществляемый медицинскими средствами).

- смертность вакцинированных как от побочных эффектов вакцинации (которые официально *бездоказательно*<sup>46</sup> списали на другие причины по принципу «после — не значит вследствие»), так и от COVID-19;
- убийственный характер предписанных протоколов лечения заболевших COVID-19 (множество людей умерло от внутрибольничных инфекций и от «лечения», *не соответствующего поражающим факторам COVID-19, которые система здравоохранения России не смогла своевременно выявить, а не от COVID-19 как такового*);
- кроме того (это не слух, а собственные наблюдения) смартфоны воспринимали вакцинированных как неопознанные bluetooth-устройства, и это приводит к вопросу: «Что и с какими целями было проведено под видом вакцинации в глобальных масштабах, в том числе и в России при содействии её государственной власти?».
- С конца 2023 г. в русскоязычном сегменте интернета регулярно появляются публикации о жестоких преступлениях, совершаемых «иностранными специалистами» (мигрантами большей частью из бывших республик СССР) и их детьми по одиночке и бандами в отношении представителей коренного населения. Их дополняют публикации не только о бездействии правоохранительных органов на местах в связи с такого рода криминальной деятельностью мигрантов и их детей, но и публикации о подавлении правоохранительными органами представителей коренного населения, когда они выражают недовольство и тем более реализуют право на необходимую самооборону. Наряду с этими публикациями идут публикации о том, что государственная власть принимает меры к тому, чтобы упростить мигрантам приезд, пребывание в России и принятие российского гражданства, и это при том, что в среде мигрантов есть сети псевдоисламских террористов, чьи структуры уже властны над некоторыми местами заключения в России, а законспирированные в обществе сети, имеют схроны оружия и в принципе готовы начать террористическую деятельность во многих регионах, когда им будет такая команда.
- После удаления некомпетентного в военном деле С.К. Шойгу с поста министра обороны, на котором он ничего не сделал для обеспечения эффективности вооружённых сил РФ ни до начала СВО, ни в её ходе, выяснилось, что ряд его заместителей и подчинённых более низких уровней в иерархии власти в Минобороны погрязли во взяточничестве и казнокрадстве. И мало кто в России верит в то, что С.К. Шойгу сам не причастен к этому или что он пребывал в хроническом неведении о том, что творят его подчинённые или не мог поверить в достоверность сообщений об их преступно-изменническом поведении, зная их исключительно с хорошей стороны<sup>47</sup>. То же касается и отношения людей к позволению сбежать от уголовного преследования А.Б. Чубайсу и некоторым другим в прошлом высокопоставленным должностным лицам.

А наряду с публикациями о необъяснимой неподсудности ряда должностных лиц регулярно появляются публикации о *неправосудных приговорах (как формально-юридически безупречных, так и по сфабрикованным делам)*, выносимых гражданам России, а также о саботаже правоохранителями своих обязанностей, когда требуется возбуждать уголовные дела в отношении представителей диаспор внешних и внутренних мигрантов и должностных лиц разного уровня. Все такого рода факты (как доказанные в ходе расследований, так и не доказанные и вымышленные), касающиеся должностных лиц разного уровня и граждан, в отношении которых вынесены неправосудные (если признавать достоверным сообщаемое в публикациях) приговоры, а также саботаж правоохранителей, подрывают доверие граждан России власти в полном соответствии с предостережением М.Е. Салтыкова-Щедрина: «... *ничто так не подрывает власть, как некоторая выдающаяся или заметная для всех гнусность*».

- Как было показано ранее, даже при ставке рефинансирования центробанка в 10 % годовых развитие реального сектора невозможно, но ставка была поднята на уровень выше 20 % годовых, что при ограничении объёма денежной массы в обращении неизбежно приведёт к ухудшению положения дел в реальном секторе, и вызовет рост недовольства как в среде предпринимателей, так и в среде наёмного персонала. В этом повышении ставки не было необходимости, если решается задача криптоколониальной эксплуатации России при безучастности медленно

<sup>46</sup> Доказательная база для этого утверждения — сопоставление *нефальсифицированных* статистик заболеваемости и смертности вакцинированных и не вакцинированных от всех причин, включая разнородный травматизм (изрядная доля статистики травматизма обусловлена ошибками психики как получивших травмы, так и тех, по чьей вине другие люди получили травмы).

<sup>47</sup> Шутка из интернета: «Всё-таки Шойгу — кремень. Ни одного честного человека в окружении, а он выстоял, не поддался» (один из многих сайтов, где она представлена: <https://gigi.click/picture/MjcxOTU3Mg?ysclid=m6nhncwpr6669931494>).



вымирающего её населения; но если решается задача нагнетания недовольства, то оно вполне уместно.

- Введение новых налогов на имущество физических лиц — на хозпостройки (бани, теплицы, погреб, туалеты и прочие постройки, обладающие признаками «капитальных строений»<sup>48</sup>).

**3 августа 2016 г.:**

«Учителя, которые недовольны своими зарплатами, могли бы пойти работать в бизнес»

**16 сентября 2024 г.:**

«В российских учебных заведениях наблюдается нехватка преподавателей математики и естественных наук, ухудшается качество знаний учеников по этим предметам»

**Дмитрий Медведев**

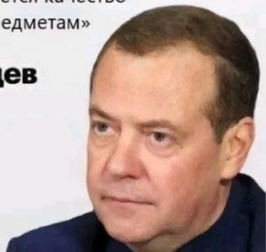

- Ошибки, совершённые в прошлом, которые можно объяснить некомпетентностью и действительно плохой предсказуемостью последствий осуществления принимаемых решений, не изучаются и не устраняются, а должностные лица, инициировавшие в прошлом принятие и проведение вредоносных решений в жизнь, ушли на повышение по должности и никак не отвечают за последствия этих ошибочных решений. А те, кто в прошлом был против этих решений, не востребованы властью или не восстановлены в должностях, с которых их устранили как противников принятых в прошлом вредоносных решений. Это в первую очередь касается всех реформ в сфере образования и

здравоохранения, но не только их (выше один из примеров на эту тему из интернета).

Всё это ведёт к тому, что действующая по умолчанию концепция государственной пропаганды *«царь — хороший, но некоторые бояре иногда оказываются плохими»* утрачивает поддержку в обществе вопреки официальным отчётам ВЦИОМ о высоком уровне доверия граждан государственной власти.

Но если недовольство нагнетается целенаправленно, то это кому-то нужно, т.е. нагнетание недовольства носит управляемый характер. Если анализировать и классифицировать нарастающее в обществе недовольство, то выявится три политически различных потока недовольных:

- Первый поток — **либералы-прозападники**, убеждённые в том, что коррумпированный режим во главе с В.В. Путиным, постоянно нарушающий действующее законодательство и испортивший свои отношения с «передовыми» либеральными государствами «коллективного Запада» попранием международного права, извратил «светлые идеи» и дело Б.Н. Ельцина и демократов-антисоветчиков первой волны, что и вызвало проблемы в стране и недовольство либерализмом и либералами невежественного простонародья, не понимающего, что В.В. Путин и его команда — не либералы, а извратители идей и дела либерализма. Многие такие либералы мечтают о реванше, т.е. о свержении режима В.В. Путина и суде над ним и многими представителями режима, о возрождении России как цивилизованного вполне либерального государства, успешно развивающегося (как ФРГ, США, Швеция, Япония), в котором «права человека — высшая ценность».

При этом надо понимать, что если индивид вышел из подросткового возраста и провозглашает идеи либерализма как норму жизни, то одно из трёх:

- это благонамеренный идиот, который не знает Истории и текущей жизни ни своего общества, ни человечества в целом, ни причинно-следственных связей, действующих в биосферно-социально-экономических системах;
- это мошенник типа Бендера и Чичикова, который желает пошарить в «закромах Родины», в кошельках и в карманах граждан под защитой закона и наёмной (несуверенной) государственной власти;

<sup>48</sup> Возможно, что это — одна из реакций на проблемы формирования государственного бюджета, возникшие вследствие повышения ставки рефинансирования центробанком. В связи с этим вспоминается эпизод, когда римский император Веспасиан ввёл налог на нужники, а на упреки сына ответил «деньги не пахнут».

На сайте Федеральной налоговой службы вопрос о налогообложении построек поясняется следующим образом:

«К таким хозпостройкам могут относиться вспомогательные строения, сооружения, предназначенные для бытовых и иных нужд: сараи, бани, теплицы, навесы, погреба, колодцы и т.д.

Для внесения в ЕГРН и государственной регистрации права частной собственности на хозпостройку она должна отвечать признакам недвижимости: быть прочно связанной с землей, а ее перемещение без несоразмерного ущерба ее назначению невозможно, т.е. фактически иметь характер капитального строения» ([https://www.nalog.gov.ru/rn77/news/activities\\_fts/15800404/](https://www.nalog.gov.ru/rn77/news/activities_fts/15800404/)).



➤ предатель, который право пошарить в «закромах Родины», в кошельках и в карманах граждан передаёт иностранным государствам и транснациональным мафиям и корпорациям.

В любом из трёх вариантов либерал представляет собой более или менее сильную угрозу безопасности общественного развития, которое для него ценностью не обладает, либо суть которого он на основе своей дефективной картины мира понимает жизненно несостоятельным образом.

Таких благонамеренных либералов-идиотов много (их массово производит система образования всех государств «коллективного Запада» и России). Они образуют собой своего рода «кокон», под покровом которого и посредством представителей которого действует мафиозно организованная периферия либерально-буржуазной ветви масонства во всех странах, куда она смогла проникнуть, включая и Россию. Такие либералы убеждены в неуправляемом, т.е. социально-стихийном течении глобального исторического процесса; убеждены в том, что Директива Совета национальной безопасности США 20/1 и аналогичные ей документы — фальшивки, которые массово производил КГБ<sup>49</sup>; что «гибридная война» заправил «коллективного Запада» за безраздельное мировое господство — выдумка и плод пропаганды путинского режима, но наряду с этим обвинения в адрес путинского режима в том, что он ведёт «гибридную войну» против государств Запада, которые выдвигают политики этих государств, — справедливы.

- Второй поток — **мечтатели о возрождении СССР**. В большинстве своём это люди, не приемлющие капитализм вообще и российский криптоколониальный капитализм — в особенности и конкретно. Они хотели бы жить при социализме и большинство из них безосновательно убеждены в том, что марксизм-ленинизм — жизненно состоятельная научно-методологическая основа построения социализма и коммунизма, поскольку он якобы достоверно показывает причинно-следственные связи в жизни культурно своеобразных обществ и человечества в целом.

Однако в своём большинстве они не обладают сколь-нибудь детальными знаниями марксистской философии, политэкономии, учения об общественно-экономических формациях и их смене под воздействием классовой борьбы в ходе развития производительных сил и производственных отношений. Кроме того, за всё постсоветское время они не смогли самоорганизоваться и построить систему деловой коммуникации, которая бы подчинила себе общественные институты: государственность, систему образования, науку. Хотя часть таких мечтателей вобрала в свои ряды КПРФ, однако КПРФ не создала системы партийной учёбы, а её руководство просто паразитирует на идеалах социализма и коммунизма. Они якобы за социализм и коммунизм, но ведут себя так, будто социализм и коммунизм в России и в мире построить должен кто-то другой, а потом их пригласить жить в нём. В силу такого по сути паразитического отношения к социализму и коммунизму мечтателей — их мечты о возрождении СССР в настоящее время не имеют под собой той внутриобщественной силы, которая могла бы их воплотить в жизнь.

Т.е. в России переход к социализму для последующего строительства коммунизма ныне невозможен потому, что нет минимально необходимого количества людей, готовых посвятить этому свои жизни, т.е. самоотверженно (бескорыстно) работать на воплощение в жизнь этой мечты.

Это яркая иллюстрация правоты Христа, принять которую к исполнению лжекоммунисты не способны:

- «Не можете служить Богу и мамоне<sup>50</sup>» (Матфей, 6:24; Лука, 5:16). — *Но они декларируя свою приверженность идеалам коммунизма, а реально работают по способности на обеспечение*

---

<sup>49</sup> Примером тому оценка книги Н.Н. Яковлева «ЦРУ против СССР» в «Википедии»: «ЦРУ против СССР — пропагандистская книга, написанная историком Н.Н. Яковлевым по просьбе КГБ СССР для формирования определённого общественного мнения в СССР в семидесятых — восьмидесятых годах XX века. (...) В 1970-х годах историк-американист доктор исторических наук Н.Н. Яковлев был завербован КГБ для проведения «идеологических операций». Согласно свидетельству Яковлева, беседовал с ним лично председатель КГБ Ю.В. Андропов, а позже необходимыми материалами, в том числе и явно сфальсифицированными (это тоже «по свидетельству Н.Н. Яковлева? — ВП СССР), его снабжал начальник 5-го управления КГБ генерал Ф.Д. Бобков. Андропов убедил Яковлева участвовать в идеологических операциях, сообщив ему, что в прежние времена с разведкой сотрудничали Иван Тургенев, Виссарион Белинский и Фёдор Достоевский».

<sup>50</sup> «Мамона (в другом варианте написания — маммона) — арамейское слово, встречающееся в Евангелии от Матфея (Мф 6:24) и Луки (Лк 16:13). Означает оно «богатство» и заимствовано, вероятно, из иврита, где слово «маммон» имеет то же значение. В иврит оно попало, предположительно, из ханаанских языков. Было предположение, что Мамоной назывался сирийский бог богатства, но современные ученые эту версию

*исключительно своего потребительского благополучия в условиях криптоколониального капитализма России, приспосабливаясь в нему.* Показательный пример такого «служения идеалам коммунизма» — руководство КПРФ. В сталинские времена таких лжекоммунистов называли «приспособленцами».

➤ «31. Итак не заботьтесь и не говорите: что нам есть? или что пить? или во что одеться? 32. потому что всего этого ищут язычники, и потому что Отец ваш Небесный знает, что вы имеете нужду во всем этом. 33. Ищите же прежде Царства Божия и правды Его, и это все приложится вам» (Матфей, гл. 6). — *Т.е. если человек бескорыстен и работает на преобразование глобальной цивилизации, то Бог найдёт способ, как удовлетворить жизненные потребности его самого и его семьи, если человек отдаёт всего себя заведомо коммерчески неэффективной в условиях капитализма деятельности в русле Промысла Всевышнего.*

- Третий поток — **монархисты, мечтающие о возрождении Российской империи. Это проект «Третий Рим», в продвижении которого соучаствует руководство РПЦ.** По сути они представляют собой политическую мафию, сохранившуюся и действующую в России и за её пределами с 1917 г. — со времени февральской революции. На протяжении всего этого времени они большей частью были в оппозиции к действующей государственной власти по разным причинам — от неприятия социализма и Советской власти до неприятия несuverенности в 1917 г. временного правительства, а после 1991 г. — постсоветской либерально-буржуазной России. Социальным коконом этой политической мафии является всё множество православно воцерковленных никониан<sup>51</sup> и, в первую очередь, те воцерковленные, кто оказался под властью ереси царебожия<sup>52</sup>.

---

оспаривают». («Что значит «служить мамоне»?»: <https://foma.ru/chto-znachit-sluzhit-mamone.html?ysclid=m6yr45tnwh294892677>).

<sup>51</sup> Никониане — «новообрядцы» — Русская православная церковь Московской патриархии и потому все причисленные к лику святых ранее устроенного Никоном раскола (1656 г.) — не её святые; её историю правомерно отсчитывать только со времени раскола.

<sup>52</sup> Надпись на тыльной стороне постамента памятника Николаю II в г. Калуга:

*«Прости нас Государь!*

*Если православный человек не любит царя и Россию, он никогда не полюбит Бога. Без истинного покаяния в России нет истинного прославления Царя. Никогда не забывайте, что Царь Николай своими страданиями спас нас.*

*Старец Николай Гурьянов».*

---

Годы жизни Николая Гурьянова — 1909 — 2002. «Будучи сам великим старцем, архимандрит Иоанн (Крестьянкин) говорил о протоиерее Николае Гурьянове, что он является «единственным по-настоящему прозорливым старцем на территории бывшего СССР» («Будьте всегда радостны! Старец Николай Гурьянов в воспоминаниях современников»: <https://pravoslavie.ru/81520.html?ysclid=m7ep5pt4xr987868319>).

— Ересью царебожия надпись на постаменте памятнику Николаю II не попахивает? либо всё в полном соответствии с канонами и догматами РПЦ? И в трёх сотнях метров от памятника «святому страстотерпцу» стоит кафедральный собор местной епархии и, соответственно, местный «высокопреосвященный владыко» должен быть в курсе того, что на постаменте памятника написано, тем более, что сам же освятил памятник 31 июля 2016 г.

**Вопрос о том, как церковные иерархи в марте 1917 г. отрекались от верноподданности и благословляли свою паству на верность временному правительству, трогать не будем.**

Староверы порицают ересь царебожия и причисление к лику святых Николая II и его семьи:

*«При жизни императора Николая II мы молились о здравии царя по заповеди апостольской.*

*После подписания Николаем II указа «Об укреплении начал веротерпимости» в 1905 г. все верующие были преисполнены благодарности монарху за долгожданное дарование свободы, возможности строить храмы, совершать крестные ходы и т.д. Мы и сейчас вспоминаем это с благодарностью, и ежегодно особо торжественно празднуем праздник святых Жен-Мироносиц в память распечатания алтарей храмов Рогожского кладбища. Казаки-старообрядцы служили царю в его гвардии до последних дней.*

*В то же время мы никогда не считали царя и его домочадцев святыми, прежде всего, по той причине, что они не были чадами Христовой Церкви. Канонизация царя сначала РПЦЗ, а потом и РПЦ вызывает массу вопросов, недоумений и откровенного неприятия не только среди старообрядцев, но и среди здравомыслящих людей, принадлежащих к московскому патриархату. Чего стоит одно только Кровавое воскресенье! А отречение от престола? Интересно, что в 1917 г. ни один архиерей синодальной церкви не выступил в защиту императора. Сегодня Николая II называют царем-страстотерпцем, но на момент расстрела он уже не являлся царём. Эти недоумения можно продолжать и продолжать.*

→→→

Мафия монархистов достаточно влиятельна в России, в частности, венчание претендента на российский престол Георгия Михайловича Романова<sup>53</sup> с его супругой Ребеккой Беттарини было проведено 1 октября 2021 г. в Исаакиевском соборе в Санкт-Петербурге. Это событие некоторые комментаторы представляют как частное семейное мероприятие, оплаченное из семейного бюджета за 20 000 рублей (столько стоит обряд венчания в Исаакиевском соборе), что за эту сумму доступно всем. Однако в этом мероприятии приняли участие не только приглашённые частные лица, но и государственные структуры России: празднование проходило во дворцах — Константиновском, находящемся в ведении администрации президента, и в Доме учёных<sup>54</sup>, находящемся в ведении Министерства образования и науки; Министерство иностранных дел обеспечило прибытие зарубежных гостей в Санкт-Петербург; МВД обеспечило перекрытие улиц Санкт-Петербурга в районе проведения мероприятия; возобновлённый Преображенский полк (в Российской империи это первый из полков лейб-гвардии), из состава которого был выделен почётный караул, находится в ведении Министерства обороны<sup>55</sup>. А это уже доступно не всем, и потому это двусмысленное мероприятие стало знаковым, бросающимся в глаза эпизодом в истории постсоветской России.

Но есть и постоянно текущие процессы, инициированные и поддерживаемые мафией монархистов, которая работает на осуществление сценария перехода к царизму — монархо-православному фашизму при поддержке масонства и РПЦ. Надо понимать, что РПЦ отказалась от *возможности вернуться к истинному учению Христа, предоставленной ей И.В. Сталиным при возобновлении патриаршества в 1943 г.* И потому РПЦ — не церковь Христова, а «церковь кесаря» — не имеет за душой никаких социальных идей, кроме двух:

- **«Рабы, повинуйтесь господам...»** — апостол Павел, «К Ефесянам», 6:5; **Ибо то угодно Богу, если кто, помышляя о Боге, переносит скорби, страдая несправедливо»** (1-е послание апостола Петра, 2:19).<sup>56</sup> *И эта идея рабовладения и безропотного повиновения рабовладельцам на протяжении веков вытесняет из жизни воцерковленных заповеди Любви.*

---

*Безусловно, убийство Николая II и его семьи — тяжкий грех. Но нам глубоко чужды явления так называемого «царезбожничества», вера в царя-искупителя, мифологизация истории и личности последнего русского императора».*

Иерей Иоанн Курбацкий Настоятель храма Знамения Пресвятой Богородицы в Калуге, РПЦ.

<sup>53</sup> «Российское гражданство Георгий и его мать Мария Владимировна получили в 1991 году по решению тогдашнего президента Бориса Ельцина. До получения российского паспорта фамилия Георгия была Гогенцоллерн, так как он является потомком прусского династического дома, сыном принца Прусского Франца Вильгельма. Его прапрадедушка, немецкий император Вильгельм II, когда-то объявил Российской империи войну — Первую мировую. Его дед по отцу — принц Карл Франц Прусский — в годы Великой Отечественной войны служил в Вермахте и был награжден Железным крестом» (<https://dzen.ru/a/YV20kmmDpF3XHJC7?ysclid=m6owh3f519743069517>).

Кроме того, что Георгий Михайлович потомок императора всероссийского Александра II и германского императора Вильгельма II, он также потомок британской королевы Виктории, что делает его кандидатуру на российский престол наиболее предпочтительной для определённой европейской политической мафии.

<sup>54</sup> Бывший дворец великого князя Владимира Александровича (брат императора Александра III, бывший наследником престола в царствование Николая II после смерти его младшего брата Георгия и до рождения цесаревича Алексея Николаевича). Великий князь Владимир Александрович — один из предков Г.М. Романова-Гогенцоллерна, причастен к организации расстрела крестного хода к царю 9 января 1905 г.

<sup>55</sup> «6 октября <2021 г.> стало известно, что министр обороны РФ Сергей Шойгу лично распорядился о привлечении к дисциплинарной ответственности должностных лиц Западного военного округа, отправивших военнослужащих на церемонию венчания» (<https://dzen.ru/a/YV20kmmDpF3XHJC7?ysclid=m6owh3f519743069517>).

<sup>56</sup> В связи с этой социальной идеей необходимо указать, что РПЦ клеветает на большевиков, обвиняя их в том, что они преследовали людей за их религиозные убеждения. Большевикам первой половины XX века не было дела до богословских вопросов, поскольку они в большинстве своём были убеждены в том, что Бога нет, а все верования — продукт вымысла людей, не знавших естествознания, и ориентированный правящими «элитами» на решение задачи угнетения народных масс. Поэтому Советская власть искореняла не религиозные убеждения как таковые, в чём всех пытаются уверить воцерковленные и иерархия РПЦ, а искореняла политическую по её сути социальную идею «рабы, повинуйтесь господам, это угодно Богу», которую несли все исторически сложившиеся традиции вероисповедания, поскольку социальная идея, провозглашённая Великой октябрьской социалистической революции периода становления СССР, — «рабы — не мы, мы — не рабы». А на реализацию в жизни этой социальной идеи работал другой лозунг «всякая кухарка должна учиться управлять государством», который подкреплялся соответствующими дисциплинами в системе образования (проблема была только в том, что «мраксизм» не обеспечивал воплощения идеи этого лозунга в жизнь общества в силу его метрологической и гносеологической несостоятельности — см. Отступление от темы 3-1 О причинах необходимости отказаться от «мраксизма»).

- Единственный наместник Божий на Земле — это царь. Все прочие служат Богу только тем, что служат царю и никак и никогда не противятся его повелениям, включая ошибочные, и смиренно переносят несправедливости с его стороны.<sup>57</sup>

Это — идейная основа фашизма, и обвинения режима Александра III — Николая II в построении православно-монархического фашизма не голословны.

«Из отчёта за 1912 год против слов: «Почти каждый десятый крестьянский ребёнок из числа осмотренных являет собой различные признаки умственной недостаточности. Но недостаточность эта не есть только прирожденная. Значительная доля ее проистекает от того, что родители, занятые трудом, не имеют времени хотя бы как-то развивать его, умственно и двигателью, соответственно возрасту. А также даже с ним достаточно разговаривать и поощрять ласками, дабы ребёнок в положенные сроки обучался говорить, ходить и проч.» Рукой царя написано: «Не важно» — и проставлена высочайшая подпись».<sup>58</sup>

Фашизм в его сути это — отказ от общественного развития<sup>59</sup> и подавление инициатив людей, направленных на то, чтобы все достигали человеческого типа строя психики а началу юности, т.е. были бы *субъектами, реализующими данный каждому из них Богом творческий потенциал осознанно волевым порядком под властью диктатуры совести*. А как фашизм препятствует общественному развитию и как гнобит и убивает приверженцев развития, — это уже культурно-историческая конкретика того или иного общества, оказавшегося во власти фашизма.

Фото ниже сделано в Екатеринбурге в «Музее святой Царской Семьи»<sup>60</sup>, посвящённом её истории и гибели. На представленной фотографии ниже иконы с изображением царской семьи плакат с мнением о возрождении России И.А. Ильина — идеолога фашизма, в 1933 г. одобжившего приход гитлеровцев к власти и после 1945 г. не отказавшегося от идеологии фашизма. Однако при всём этом он — публично почитаемый В.В. Путиным «философ», и в честь него по инициативе «философа» А.Г. Дугина<sup>61</sup> назван возглавляемый А.Г. Дугиным же научно-учебный центр РГГУ.



<sup>57</sup> См. писания о царской власти Иосифа Волоцкого.

<sup>58</sup> «Специально для хулителей Страны Советов». Газета «К барьеру!» — бывшая «Дуэль» — № 33 (63) 17 августа 2010 г.: [http://www.duel.ru/201033/?33\\_6\\_2](http://www.duel.ru/201033/?33_6_2), <http://www.krasnoetv.ru/node/5847>.

<sup>59</sup> Одно из зловреднейших положений Нового завета, программирующее остановку личностного и, как следствие, общественного развития: «Ученик не выше учителя, и слуга не выше господина своего: довольно для ученика, чтобы он был, как учитель его, и для слуги, чтобы он был, как господин его» (Матфей, гл. 10: 24, 25).

Т.е. в хронологически преемственной последовательности «учитель → ученик учителя → ученик ученика учителя → ...» достижения всех её участников связаны соотношениями  $\geq$ : «учитель  $\geq$  ученик учителя  $\geq$  ученик ученика учителя  $\geq$  ... 0», и соответственно предел этой последовательности «достижений» учеников, становящихся учителями в преемственности поколений, подчинённых статистическим предопределённостям, равен нулю. Т.е. это — программа беспредельной деградации.

Реально же плох тот учитель, чьи ученики (хотя бы некоторые) не превзошли его, поскольку только это наращивание дееспособности в преемственности поколений обеспечивает развитие общества. И соответственно прав Д.И. Менделеев: «**Вся гордость учителя в учениках, в росте посеянных им семян**». А также: лучшее украшение родителей — их дети и внуки, превосходящие их в праведной дееспособности и благодетельности.

<sup>60</sup> «Культурно-просветительский центр «Царский» был открыт 18 апреля 2010 года Патриархом Московским и всея Руси Кириллом. Он назван в честь семьи Императора Николая II, которая была убита в ночь с 16 на 17 июля 1918 года в подвале Ипатьевского дома в Екатеринбурге. Центр находится при Храме-Памятнике на Крови во имя Всех Святых в Земле Российской Просиявших, воздвигнутом на месте мученической кончины Императора Николая II, Его Августейшей Семьи и Их верных слуг, и подчиняется Екатеринбургской Митрополии Русской Православной Церкви. Здесь же находится Екатеринбургская резиденция Святейшего Патриарха Московского и всея Руси» (<https://center-tsarsky.ru/история/>).

<sup>61</sup> Кандидат философских наук, доктор политических наук, доктор социологических наук. Профессор, в 2009-2014 годах — и. о. заведующего кафедрой социологии международных отношений социологического факультета МГУ им. М.В. Ломоносова. Директор Высшей политической школы имени Ивана Ильина при РГГУ. («Википедия»).



А когда депутат от КПРФ Д.А. Парфёнов в своём выступлении 21 мая 2024 г. охарактеризовал *доказательно* И.А. Ильина как фашиста, возражая против создания научно-учебного центра им. И.А. Ильина в РГГУ, — спикер Госдумы В.В. Володин и вице-спикер Госдумы П.О. Толстой порицали его как якобы подрывающего единство общества<sup>62</sup>. При этом В.В. Володин, П.О. Толстой и позднее Н.С. Михалков в программе «Бесогон» (24.05.2024 г.) нагло ввали, замалчивая фашистские и профашистские высказывания И.А. Ильина, представляя его истинным патриотом России, но с трудной судьбой, и великим философом (хотя вклад И.А. Ильина в философию как науку — нулевой: он — графоман-публицист, десятилетиями изливавший свою обиду на Советскую власть и не понятый им Промысел Божий, какого-либо научного знания после себя он не оставил)<sup>63</sup>.

**Кроме того у монархистов, принадлежащих библейской культуре, всегда была проблема сакрализации власти монарха.** Однако, эта проблема оказывается либо вне их восприятия, либо они лицемерны, и потому они никогда не соотносили изложенное в Первой книге царств (Библия, Ветхий завет) с жизнью монархий. Если кратко, то, как можно понять из Первой книги царств, монархический способ правления — *не милость Божия, вопреки САМО-титованию многих монархов*<sup>64</sup>, а Божье поущение людям жить под властью инстинктов стадно-стаиногo поведения обезьян с никакой врождённой моралью.

И вопреки мнению монархистов — *даже в том случае, если православно-монархической мафии удастся протащить реставрацию царизма*<sup>65</sup>, — возрождение России в православно-монархическом виде невозможно по следующим причинам:

- Сообщаемое в Первой книге царств касается не только древних евреев, но и всех прочих

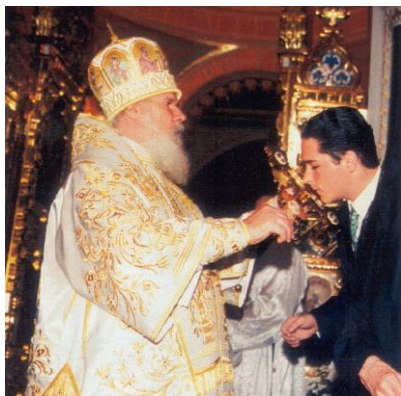

культурно своеобразных обществ во все эпохи, поскольку за сообщаемым в ней стоят объективные закономерности, которым подчинена жизнь людей, в первую очередь закономерности социокультурной и религиозно-

ноосферной групп (в религиозном миропонимании они являются составной частью Предопределения Божиего бытия этого Мироздания);

- Бог не ошибся, отстранив династию Романовых от власти и передав государственную власть большевикам, которые предотвратили криптоколонизацию или даже полное уничтожение России к середине XX века транснациональными корпорациями и государствами, ведущими глобализацию на основе либерально-рыночной экономической модели, сохранись в России монархия и сословно-кастовый по сути фашистский строй;
- У РПЦ, как и у либералов, за душой нет жизненно состоятельного научно-методологического обеспечения государственного управления и управления экономикой<sup>66</sup> и, соответственно, она не подготовила управленческие кадры для возрождения России в качестве мирового лидера на основе

<sup>62</sup> В.В. Володин Д.А. Парфёнову: «...не надо сюда выходить на эту трибуну с лозунгами, которые нас разъединяют».

<sup>63</sup> Обстоятельно об этом см. аналитическую записку ВП СССР «Ещё одна «мина», заложенная В.И. Лениным под будущее России...» (2024 г.)

<sup>64</sup> «Божиею милостью, Мы, Николай Второй, Император и Самодержец Всероссийский, Царь Польский, Великий Князь Финляндский и прочая, и прочая, и прочая» — краткий титул императора Николая II.

<sup>65</sup> На фото выше: на левом — наиболее разрекламированный и поддерживаемый *транснациональной* монархической политической мафией претендент на российский престол Георгий Михайлович Гогенцоллерн-Романов и патриарх Алексей II (А.М. Ридигер, 1929 — 2008), на правом повзрослевший Георгий Михайлович и патриарх Кирилл (В.М. Гундяев, 1946 г.р.).

<sup>66</sup> Это явное выражение того, что Дух Святой для РПЦ — не наставник на всякую истину (см. Иоанн, 16:13).

Кроме того, в Премудрости Соломона (Ветхий завет), гл.1 читаем: «4. В лукавую душу не войдет премудрость и не будет обитать в теле, поработанном греху, 5. ибо святой Дух премудрости удалится от лукавства и уклонится от неразумных умствований, и устыдится приближающейся неправды».

православно-монархической идеологии. **Либерально-рыночная экономическая модель как средство служения мамоне, а не Богу, РПЦ более чем устраивала в прошлом на протяжении веков и устраивает ныне;**

- **Церковное таинство помазания на царство — акт социально-эгрегориальной магии** и не более того, и потому, как показывает история династии Рюриковичей и Романовых, а также истории других династий в библейской культуре,
  - «помазание на царство» не гарантирует благоденствия и развития общества под властью «помазанника божьего»,
  - «помазание на царство» не является альтернативой жизненно состоятельному научно-методологическому обеспечению государственного управления, которым должны владеть не только глава государства, но и все работники государственного аппарата, а также кадровый резерв, из которого черпаются кадры для работы в государственном аппарате<sup>67</sup>.

---

<sup>67</sup> В этой связи приведём ещё один фрагмент воспоминаний великого князя Александра Михайловича — дяди и друга с детства императора Николая II:

«Как и его отец, Император Александр III, Император Николай II не был предназначен для царствования. Стройная линия преемственности от отца к старшему сыну была нарушена преждевременной кончиной старшего сына Императора, Александра II, Цесаревича Николая, и таким образом Великий Князь Александр Александрович сделался Наследником, затем Императором Александром III, а его сын Николай Александрович — Наследником Цесаревичем.

Будущий Император Николай II рос в напряженной атмосфере вечных разговоров о заговорах и неудавшихся покушениях на жизнь его деда Императора Александра II. Пятнадцати лет он присутствовал при его мученической кончине, что оставило неизгладимый след в его душе.

Николай II был мальчиком общительным и веселым. Детство его протекало в скромном Гатчинском дворце в семейной обстановке, среди природы, которую он очень любил. Его воспитатели были сухой, замкнутый генерал, швейцарец-губернер и молодой англичанин, более всего любивший жизнь на лоне природы. Ни один из них не имел представления об обязанностях, которые ожидали будущего Императора Всероссийского. Они учили его тому, что знали сами, но этого оказалось недостаточным.

Накануне окончания образования, перед выходом в Лейб-Гусарский полк, будущий Император Николай II мог ввести в заблуждение любого оксфордского профессора, который принял бы его, по знанию английского языка, за настоящего англичанина, Точно также знал Николай Александрович французский и немецкий языки.

**Остальные его познания сводились к разрозненным сведениям по разным отраслям, но без всякой возможности их применять в практической жизни. Воспитатель генерал внушил, что чудодейственная сила таинства миропомазания во время Св. Коронования способна была даровать будущему Российскому Самодержцу все необходимые познания.** (Выделено нами жирным при цитировании — ВП СССР) (...)

20 октября 1894 г. Никки и я стояли на веранде чудесного Ливадийского дворца с мешками кислорода в руках: мы присутствовали при последних минутах Александра III.

Даже соленое дыхание южного моря не могло вернуть к жизни человека, поставившего себе целью жизни предотвратить беспощадный ход революции. Кончина Александра III была подобна его жизни. Являясь убежденным врагом звучных фраз и мелодраматических эффектов. Царь при приближении последней минуты, лишь пробормотал короткую молитву и простился с Императрицей.

Люди умирают ежеминутно, и мы не должны были бы придавать особого значения смерти тех, кого мы любим. Но тем не менее смерть Императора Александра III окончательно решила судьбу России. Каждый в толпе присутствовавших при кончине Александра III родственников, врачей, придворных и прислуги, собравшихся вокруг его бездыханного тела, сознавал, что наша страна потеряла в лице Государя ту опору, которая препятствовала России свалиться в пропасть. Никто не понимал этого лучше самого Никки. В эту минуту в первый и в последний раз в моей жизни я увидел слезы на его голубых глазах. Он взял меня под руку и повел вниз в свою комнату. Мы обнялись и плакали вместе. Он не мог справиться с мыслями. Он сознавал, что он сделался Императором, и это страшное бремя власти давило его.

— Сандро, что я буду делать! — патетически воскликнул он. — Что будет теперь с Россией? Я еще не подготовлен быть Царем! Я не могу управлять Империей. Я даже не знаю, как разговаривать с министрами. Помогите мне, Сандро!

Помочь ему? Мне, который в вопросах государственного управления знал еще менее чем он! Я мог дать ему совет в области дел военного флота, но в остальном...

Я старался успокоить его и перечислял имена людей, на которых Николай II мог положиться, хотя и сознавал в глубине души, что его отчаяние имело полное основание, и что все мы стояли пред неизбежной катастрофой» (гл. XI. Император Николай II).

**Т.е. Александр III не справился с задачей подготовки наследника престола к служению России и Богу. Но и в семьях великих князей положение дел было не лучше: они в большинстве своём тоже не были подготовлены к государственному управлению, поскольку их готовили исключительно к военной службе и исполнению воли государя-императора, а не к соучастию в государственном управлении жизнью Российской империи совместно с государем-императором. Это одно из следствий парадигмы**

→→→

Но, кроме того, монархия монархии — рознь, если рассматривать архитектуру государственности и функции её подразделений. И РПЦ предлагает всем наихудшую её разновидность, реализующую парадигму государственно-общественных взаимоотношений, выраженную Иосифом Волоцким.

### Отступление от темы 12-1:

#### *О династическом способе правления и истинном народовластии*

Термин «династический способ правления» употребляется редко. Общепринятым термином является термин «монархия», который подразумевает в большинстве случаев именно династический способ правления. Статья о монархии на сайте «Ответы Mail» сообщает:

«Монархия (греч. *μοναρχία* — единовластие) — 1) форма правления, при которой верховная государственная власть принадлежит одному лицу — монарху (королю, царю императору, султану, эмиру...) и обычно передаётся по наследству.

Монархия — 2) это форма государственного правления, в которой источником власти является Бог (самодержавие) или сам носитель государственной власти (самовластие), а основанием власти служат её нравственный авторитет в обществе и традиция, в силу чего власть наследственна и неотторжима.

#### **Виды монархий**

Абсолютная монархия — монархия, предполагающая почти неограниченную власть монарха. При абсолютной монархии правительство или другие органы власти ответственны лишь перед монархом как главой государства, а парламент в ряде случаев вообще отсутствует или является лишь совещательным органом.

Конституционная монархия — монархия, при которой власть монарха ограничена конституцией. При конституционной монархии реальная законодательная власть принадлежит парламенту, а исполнительная — правительству. Конституционная монархия существует в двух формах: дуалистическая монархия и парламентарная монархия.

Дуалистическая монархия (лат. *Dualis* — двойственный) — конституционная монархия, в которой власть монарха ограничена конституцией, но монарх формально и фактически сохраняет обширные властные полномочия.

Парламентарная монархия — конституционная монархия, в которой монарх выполняет свои функции чисто номинально. При парламентарной монархии правительство ответственно перед парламентом, которому принадлежит формальное верховенство среди других органов государства.

---

государственно-общественных взаимоотношений, выраженной Иосифом Волоцким. См. также сноску 30 в гл. 11 и воспоминания великого князя Александра Михайловича (гл. IX. Царская семья).

Не лучше обстоит дело и с образованием, которое получил наиболее разрекламированный претендент на российский престол Георгий Михайлович Романов (Гогенцоллерн) — бакалавриат юридического факультета Оксфорда (<https://euro-royals.livejournal.com/2630618.html?ysclid=m7954q2j51103327502>):

- не даёт знаний, необходимых для того, чтобы стать и быть самодержцем, т.е. собрать команду профессионалов, которые смогут сотрудничать друг с другом в деле выявления проблем общества и их разрешения, чьи нравы и этика таковы, что на них можно положиться: в этом и есть социально-управленческая суть самодержавия, а равно суверенитета в его полноте;
- но юридический бакалавриат многократно более чем достаточен для того, чтобы на публике уверенно демонстрировать, надетые на себя регалии царской власти (для этого вполне достаточно церковно-приходской школы).

И не надо тешить себя иллюзорными надеждами, что Георгий Михайлович получил некое «сакральное» домашнее образование, недоступное «простым смертным»: если бы такого рода знания и навыки накапливались и развивались в династии Романовых, передавались бы в ней от поколения к поколению, то мы бы по-прежнему жили в Российской империи, и в остальном мире давно бы уже сформировалась очередь государств на право войти в состав Российской империи на правах её культурно своеобразных провинций.

Если бы такого рода знания и навыки были в династии Гогенцоллернов, то не было бы первой мировой войны, и Германская империя успешно развивалась бы и ныне, вбирая в себя государства с невежественной государственной властью.

Но обе империи остались в историческом прошлом не столько по причине происков их внешних и внутренних врагов, сколько по причине неадекватного управления со стороны их «самодержцев».



Теократическая монархия — монархия, при которой политическая власть принадлежит главе церкви или религиозному лидеру»<sup>68</sup>.

Однако, если соотноситься с полной функцией управления, то общепринятая типология монархий несостоятельна.

Прежде всего отметим, что единовластие как реализация высшей государственной власти не обязательно может быть наследственным.

Кроме того, поскольку культура — информационно-алгоритмическая система, а вероучения в историческом прошлом — скелетная основа всех культур, то власть главы абсолютной монархии реально ограничена и обусловлена заповедями исторически сложившейся традиции вероисповедания. Т.е. «абсолютизм» — это жизненно несостоятельный миф: если в основе культуры общества «пять столпов ислама» и шариат, то будет один «абсолютизм»; если католицизм — то качественно иной «абсолютизм»; если одна из версий православия, то будет «абсолютизм», соответствующий этой традиции вероисповедания; своеобразие монархий Японии, а в прошлом Китая и Индии, также обусловлено вероисповеданием этих стран.

Соответственно, поскольку власть монархов в «абсолютных монархиях» ограничена традицией вероисповедания, даже при вспышках демонизма монархов, то «абсолютные монархии» правильнее называть «вероисповедально обусловленными монархиями». И в эту же категорию попадают и так называемые «теократические монархии», поскольку в них власть монарха — вероисповедального («религиозного») лидера — тоже ограничена традицией вероисповедания.

Конституционные монархии характеризуются тем, что вероисповедально обусловленные ограничения на власть монарха дополняются социально обусловленными юридически кодифицированными ограничениями. Эти ограничения выражают баланс интересов династии, которая представляет собой легализовавшуюся публичную политическую мафию, и тех или иных непубличных политических мафий, которые сложились в обществе, обрели устойчивость в преемственности поколений и посредством кодификации своих взаимоотношений с династической мафией начинают соучаствовать в осуществлении общегосударственной власти: государственное управление невозможно осуществлять в одиночку, это всегда коллективная деятельность. Поэтому даже если конституционные ограничения возникают как результат завершения конфликта «абсолютистской» династической мафии и оппозиционной политической мафии, то с течением времени конфликт исчерпывается, и начинается режим сотрудничества династической мафии и нединастических политических мафией, в котором управленческие функции распределены между ними тем или иным образом. Такова история становления нынешней монархии в Великобритании, в которой монархия и «конституционная»<sup>69</sup>, и «теократическая».

Но наряду с этим:

- Северная Корея — Корейская народно-демократическая республика, в которой верховную власть в течение трёх поколений осуществляют представители династии Кимов: Ким Ирсен (1912 — 1994, возглавлял КНДР в 1948 — 1994 гг.), Ким Ченир (1941 — 2011, возглавлял страну в 1994 — 2011 гг.), Ким Ченын (1983 г.р., возглавляет страну с 2011 гг.). Т.е. де факто КНДР — в терминах исторически сложившейся политологии конституционная монархия, хотя юридически таковой не является.

В этой же связи следует вспомнить и роман шведского писателя Бьорна Густавсона «Неизвестная подводная лодка»<sup>70</sup>, сюжет которого разворачивается в некой «монархо-социалистической республике», в которой узнаётся Швеция, на протяжении многих десятилетий (с 1962 г.) обеспокоенная проникновением в её территориальные воды неизвестных подводных лодок. Но термин «монархо-социалистическая республика» в лексикон политологии не вошёл.

- Наряду с этим в Речи Посполитой, когда она была великой европейской державой (во времена Ивана Грозного и смутного времени на Руси), королей избирала шляхта, т.е. формально-юридически Польша была монархией, поскольку её возглавляли короли, а по факту — аристократической республикой.

<sup>68</sup> <https://otvet.mail.ru/question/4470560>.

<sup>69</sup> Хотя конституции как единого документа в Великобритании нет. «Конституция Великобритании (англ. Constitution of the United Kingdom) — собрание законов, прецедентов и конституционных обычаев Великобритании, которые определяют порядок формирования и полномочия органов государства, принципы взаимоотношений государственных органов между собой, а также государственных органов и граждан. В отличие от других государств, конституция Великобритании некодифицирована и не представляет собой один конкретный писанный документ» («Википедия»).

<sup>70</sup> Журнал "Звезда" № 7, 1981 г., Юрий Герман, Густавсон «Неизвестная подлодка».

- Аристократической монархией-республикой была и Венеция, где её аристократия избирала дожа, который по факту был монархом.
- Если бы третий рейх выжил, то для того, чтобы он мог существовать в преемственности поколений, в нём должна была бы возникнуть практика подготовки кандидатов в будущие фюреры и транзита власти от одного фюрера к фюреру-преемнику. Поскольку в власть фюрера в третьем рейхе по своему характеру была близка к власти «абсолютного» монарха (монарха, власть которого ограничена вероучением), то рейх тоже был бы «монархией» в исходном понимании смысла этого слова — высшую власть осуществляет один человек, который не отвечает ни за что перед подвластным ему обществом, но монархия в третьем рейхе могла бы быть не наследственной, а польско-венецианского образца, когда некая политическая мафия так или иначе назначает нового главу государственной власти — «абсолютного» монарха.

Поэтому для правильной оценки перспектив «православно-монархического ренессанса» в России следует говорить не о «монархии», подразумевая династический способ правления, а о династическом способе правления как таковом, который при его реализации вариативен как в аспекте структуры алгоритмики управления и несущих её органов власти, так и в аспекте кодификации алгоритмики в конституции и прочем законодательстве.

Если обратиться к истории, то единственной государственностью, архитектура структуры которой обеспечивала реализацию полной функции управления по схеме предиктор-корректор и соответственно суверенитет, близкий к полному, был Египет в эпоху фараонов: см. схему устройства древнеегипетской государственности на рис. 12-2 ниже.



Рис. 12-2. РЕАЛИЗАЦИЯ ПОЛНОЙ ФУНКЦИИ УПРАВЛЕНИЯ В ЕГИПТЕ ВРЕМЁН ФАРАОНОВ

На ней две группы высших посвящённых представлены блоками «Предиктор 1» и «Предиктор 2», название которых проистекают из главной функции, которую должна нести жреческая власть в обществе — предвидеть будущее, вариативно предопределённое: возможностями, тенденциями, свершившимися изменениями 1) во внешней среде, 2) в самом объекте управления, 3) управлением, поскольку

такого рода предвидение ключ к организации управления. Два верховных «жреца» обладали одинаковым статусом и равными полномочиями. Эта структура высшей «жреческой» власти поддерживалась в Египте в преемственности поколений на протяжении многих веков. Если обе команды высших посвящённых расходились во мнениях по одному и тому же вопросу, то решение выработывалось в тандемном или политандемном режиме путём выявления причин расхождения во мнениях<sup>71</sup>. В основе эффективности этих режимов лежат: 1) познавательно-творческая личностная культура высших посвящённых, 2) их отказ от персональных авторских прав на результат или на какую-то его долю. На схеме этот процесс преодоления разногласий и выработки приемлемого для обеих команд решения локализован в блоке «Тандем». Любое решение может быть выработано единолично или коллективно, но его реализация требует единоличной персональной ответственности за результат. Соответственно этому принципу концепция управления, выработанная высшими посвящёнными, передавалась фараону, который возглавлял государственный аппарат и организовывал его работу, будучи при этом сам носителем достаточно высокого посвящения, чтобы работать совместно с высшими посвящёнными «Предиктора 1» и «Предиктора 2». **Т.е. недоучек и «кое-какеров»<sup>72</sup> в этой системе власти не было.**

<sup>71</sup> О тандемном и политандемном режимах см. работы ВП СССР «Диалектика и атеизм: две сути несовместны» или «Основы социологии» (часть 1).

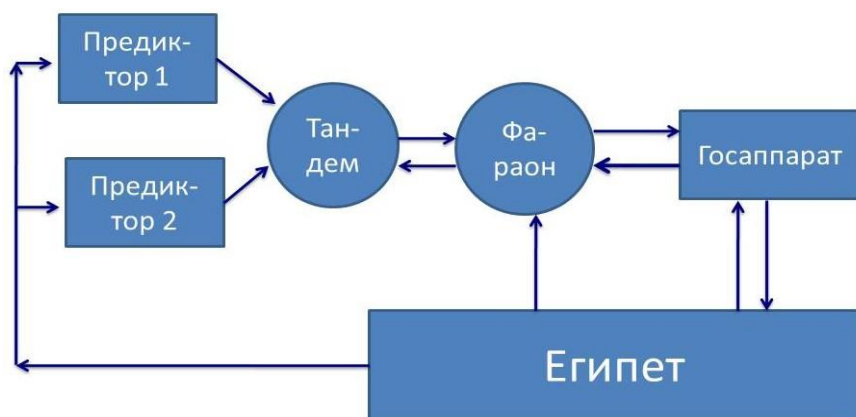
<sup>72</sup> «Мы все учились понемногу чему-нибудь и как-нибудь...» — А.С. Пушкин. Но чему и как учить для осуществления полноценно суверенного государственного управления, — большинство, включая политиков России, об этом не задумается.



Рис. 12-3. ГОСУДАРСТВЕННОЕ УПРАВЛЕНИЕ ПРИ ОТСУТСТВИИ ДЕЙСТВУЮЩЕГО НА ПРОФЕССИОНАЛЬНОЙ ОСНОВЕ БЛОКА КОНЦЕПТУАЛЬНОЙ ВЛАСТИ

Подавляющее большинство других государств прошлого и все без исключения государства современности имеют архитектуру системы органов государственной власти, неспособную к осуществлению всех этапов полной функции управления на профессиональной основе вследствие того, что в архитектуре их систем органов государственной власти отсутствуют блоки, несущие 1-й — 5-й этапы полной функции управления — концептуальную власть, осуществляемую на профессиональной основе блоками «Предиктор 1» («десятка севера» — десять человек и 11-й руководитель) и «Предиктор 2» («десятка юга» — десять человек и 11-й руководитель) на схеме рис. 12-2. При отсутствии в государстве структур, несущих концептуальную власть на профессиональной основе, получается архитектура государственной власти, представленная на рис. 12-3 слева.

Структура государственной власти Царства Московского и Российской империи тоже соответствует схеме на рис. 12-3. Т.е. это заведомо несuverенная государственность. Даже если династический способ правления представляется монархистам как «абсолютная монархия», а не «конституционная», то она фактически является монархией, чей суверенитет ограничен заповедями вероучений и традицией истолкования действительности на их основе. Применительно к возможностям «монархического ренессанса» в России это означает, что Россия останется под властью хозяев и заправил библейского проекта порабощения человечества от имени Бога, поскольку РПЦ не воспользовалась возможностью вернуться к истинному Христианству, предоставленной ей И.В. Сталиным в 1943 г., и находится под властью заправил библейского проекта порабощения человечества, а монархисты и претенденты на престол — под идейной властью РПЦ. Эта оценка справедлива по отношению к любому варианту «монархического ренессанса» — хоть абсолютистского, хоть конституционного.

Разница между РПЦ и высшими посвящёнными древнего Египта в том, что:

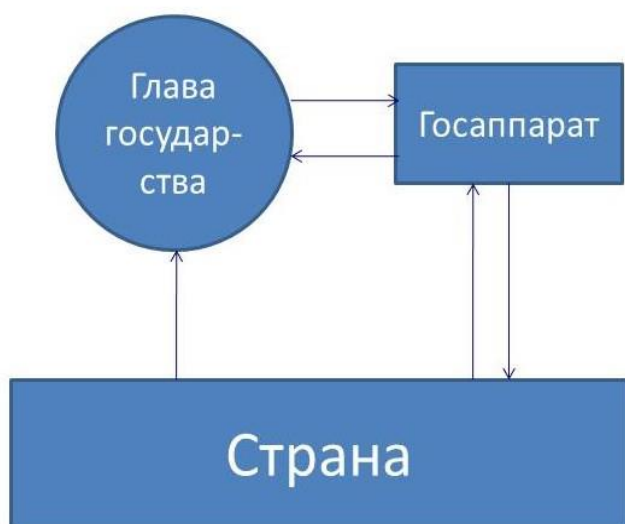
- РПЦ (как и все прочие церкви имени Христа и синагога) существует и действует под властью заповедей, данных им внешними силами под решение глобально политических и регионально политических задач этих внешних сил.
- Высшие посвящённые сами давали обществу заповеди и формировали традицию истолкования жизни на их основе, т.е. они не были под властью данных ими же заповедей и традиции, они были программистами культуры как информационно-алгоритмической системы.

И в тот период Всемирной истории, когда жречество Египта ещё не скурвилось, политика его высших посвящённых, и соответственно Египетского государства, лежала в русле Промысла<sup>73</sup>.

**Политика всех (включая РПЦ и отечественных воцерковленных монархистов), кто живёт под властью заповедей, веруя в них и тем самым отвергая веру Богу по совести, лежит в пределах поощрения Божиего людям ошибаться, и потому по исчерпанию поощрения она всегда приводит к краху.**

Однако, показанное выше в настоящем Отступлении от темы, не является намёком на то, что в России следует воспроизвести архитектуру государственности Египта времён фараонов. Такая попытка имела место в прошлом: миссия Г.Е. Распутина при дворе состояла в том, чтобы подчинить династию знахарской мафии России. Однако он с этой миссией не справился, вследствие чего Российская империя, исчерпав поощрение препятствовать личностному развитию людей, потерпела крах.

Парламентские и президентские республики, сложившиеся на основе концепции «разделения властей», тоже уступают по эффективности структуре государственной власти Египта времён фараонов по той же причине — в концепции «разделения властей» нет ни слова о власти

<sup>73</sup> Козьма Прутков об этом: «И египтяне были в своё время справедливы и человеколюбивы!»

концептуальной, которая должна быть жреческой и осуществлять Божией Промысел в соответствии со словами А.С. Пушкина *«Волхвы не боятся могучих владык, / А княжеский дар им не нужен; / Правдив и свободен их вещей язык / И Волей Небесною дружен»*.

Кроме того, одна из проблем, для решения которой у монархов и претендентов на престолы прошлого и настоящего нет знаний, — обеспечение превосходства представителей новых поколений над прошлыми, поскольку в противном случае за биологическим вырождением неизбежно идёт культурная деградация и культурная несостоятельность. Это — проблема всех обществ, но в пределах любой династии она носит более острый характер. Для монархов в порядке вещей выпивка, курение, нездоровое питание деликатесами и т.п., к этому добавляется запрет на «неравные браки», вследствие которых в европейских династиях близкородственные междинастические браки и браки внутри правящего династического клана стали нормой. Как следствие биологическая и культурная деградация, и порождаемая ими культурная несостоятельность членов династий становятся неизбежными со всеми последствиями, вытекающими из этого для возглавляемых ими государств.

---

**И только государственность типа «Советская власть» может превзойти государственность Египта времён фараонов в способности осуществлять полную функцию управления в русле Богодержавия в отношении общества в условиях неизбежной глобализации.** Но при этом надо понимать, что работают не организационно-штатные структуры, не своды должностных обязанностей, не законодательство, определяющее функции, права и ответственность органов государственной власти, а конкретные люди. И если люди не соответствуют требованиям, которые Жизнь предъявляет к ним при работе в структурах государственной власти, то её структуры, своды должностных обязанностей, законодательство, не будут работать должным образом. По этой причине несоответствия управленцев требованиям Жизни рухнула Российская империя, потом — временное правительство, а в 1991 г. — СССР.

Структура государственной власти СССР по сути повторяла структуру государственной власти Египта времён фараонов. Функции «Предиктора 1» и «Предиктора 2» возлагались на двухпалатный Верховный Совет СССР, в котором одна палата называлась «Совет Союза», а вторая «Совет национальностей». Решение признавалось принятым, если за него проголосовали обе палаты. Если хотя бы одна из палат проголосовала против решения, вынесенного на обсуждение, то Конституция СССР предписывала сформировать согласительную комиссию (аналог блока «Тандем» на схеме рис. 12-2). И если голосование обеих палат по переработанному согласительной комиссией решению не приводило к его одобрению, то Конституция СССР предписывала распустить Верховный Совет и провести новые выборы. Правительство СССР управляло в соответствии с решениями Верховного Совета СССР. Высшее партийное руководство в сталинские времена отслеживало текущую политику и вырабатывало реакцию на неё — это была ещё одна ветвь надгосударственной власти, которая в сталинские времена была концептуальной.

Но эта структура государственной власти и алгоритмика её работы могут быть эффективно работоспособными единственно при условии, что знания и навыки, необходимые для осуществления жреческой власти, доступны для освоения всем. В этом случае достигается истинное народовластие в русле Богодержавия, а носители высшей внутрисоциальной надгосударственной власти — жреческой власти, — если кто из них скурвится, то все прочие носители жреческой власти это увидят, и скурвившиеся будут беспрепятственно заменены праведными добросовестными. Но это в СССР не было достигнуто ни к 1936 г., ни к началу перестройки, в которой прозападная политическая мафия привела страну к краху, реализовав Директиву СНБ США 20/1 от 18.08.1948 г.

Это качество не было достигнуто по двум причинам:

- первопричина — общество не вышло из-под власти парадигмы государственно-общественных взаимоотношений, выраженной Иосифом Волоцким — в сознании людей священной стала не особа государя-императора, а личность И.В. Сталина, возглавившего партию и государство;
- вторая причина — марксизм в силу атеизма его философии с неработоспособной гносеологией, подменившей диалектику познавательно-творчески бесплодной логикой Г.В.Ф. Гегеля, и метрологической несостоятельности его политэкономии — не является научно-методологической основой для становления и воспроизводства в преемственности поколений в обществе общенародной жреческой власти, надгосударственной по её сути.

Кроме того, Конституция СССР содержала две принципиальные ошибки в аспекте построения структуры государственной власти и кадрового обеспечения её работы.

- Первая — обе палаты Верховного Совета избирались прямым голосованием граждан. Если это уместно по отношению к Совету Союза, то неуместно по отношению к Совету национальностей. Совет национальностей должен был бы называться «Совет регионов», и в него должны были бы избираться действующие депутаты Советов регионального уровня (союзных и автономных республик, областей), которые предметно знают положение дел на местах по факту работы в региональных органах власти.
- Вторая — прежде, чем приступить к работе, избранные кандидаты в депутаты должны были бы проходить обучение, только по завершении которого они бы становились действующими депутатами. Программа их обучения должна была бы включать:
  - психологию (личностную и коллективную, а также — теорию познания),
  - достаточно общую (универсальную) теорию управления,
  - социологию (включая её биологические аспекты),
  - основы теории вероятностей и математической статистики и их применение в социологии и экономике,
  - экономическую теорию, математические модели государственного планирования и их метрологическое обеспечение,
  - государственное устройство СССР, структуру действующего законодательства и социологическое обоснование его положений,
  - всемирную историю и историю страны,
  - физическую и экономическую географию СССР и сопредельных стран<sup>74</sup>,
  - практику хозяйственной деятельности на уровнях от предприятия до государства в целом.<sup>75</sup>

Если бы избранник посчитал, что эта программа для него тяжела, то он мог бы отказаться от депутатского мандата, и в его избирательном округе проводились бы повторные выборы. Зная об этом, какие-то люди изначально отказывались бы от выдвижения их в кандидаты в депутаты, что способствовало бы формированию качественно лучшего управленческого корпуса. Кроме того, необходимо понимать, что **представленная выше тематика ОБЯЗАТЕЛЬНОЙ учебной программы для депутатов и «мраксизм», который был тоталитарно-безальтернативной идеологией в СССР, несовместимы.**

Соответственно изложенному в настоящем Отступлении от темы монархистам наших дней следует вспомнить известный афоризм *«история повторяется дважды, первый раз как трагедия, второй раз как фарс»*, одуматься, подучиться и перестать суетиться и интриговать, чтобы не стать жертвами фарса.

Далее продолжение основного текста.

\* \*  
\*

Ещё один вариант политического освоения нагнетаемого потенциала недовольства — условно можно назвать «ГКЧП-2», т.е. государственный переворот и образование правящей «хунты». Если «ГКЧП-2» сложится, а у его участников хватит ума, решимости и воли, то:

- функционирование нынешней либерально-буржуазной криптоколониальной государственности прекратится и повлечёт за собой какие-то неприятные последствия для кого-то из числа депутатов, сенаторов, госчиновников разного уровня, кто поработал на втягивание России в коллапс, препятствовал выводу страны на путь развития или просто погряз в коррупции и иных злоупотреблениях властью;
- начнётся реорганизация структуры государственной власти и построение хозяйственной системы, ориентированной на экономическое обеспечение политики государства — глобальной, внешней и

---

<sup>74</sup> Физическая география должна давать представление о природных условиях в разных регионах страны и сопредельных стран и имеющихся в них биоценозах. Экономическая география должна давать представление о производственной деятельности в разных регионах и об их производственных и потребительских взаимосвязях, включая и практику экспортно-импортного обмена с другими странами.

<sup>75</sup> Это — всё то, чего не знают депутаты Думы, сенаторы, госчиновники постсоветской России. Хотя в вузах ведётся подготовка по специальности «государственное и муниципальное управление», однако дипломы по этой специальности — государственно узаконенные фальсификаты об образовании.



внутренней, включая экономическое обеспечение демографической и культурной политики нового государства во всех её трёх аспектах (демографическая пирамида, здоровье, культурная состоятельность);

- обществу будет дана некая общенародно-государственная идеология, не подчинённая той или иной традиции вероисповедания, выражающая идею *справедливости как развития страны на основе личностного развития всех*, альтернативную идею «справедливость — это когда все получают не ниже прожиточного минимума», что лишит либералов кадровой базы в среде подрастающих поколений, по крайней мере в той их части, которая проявляет интерес к построению будущего России и человечества;
- сфера государственного управления будет зачищена от профессионально несостоятельных недоучек и носителей идей либерализма;
- система образования также будет зачищена от носителей идей либерализма и учебных курсов, сложившихся на основе либерально-буржуазных бредней;
- сфера искусств также будет зачищена приверженцев потребительства и носителей идей либерализма;
- безыдейный шоу-бизнес как средство убийства смыслов жизни прежде всего подрастающих поколений будет искоренён;

«ГКЧП-2» приведёт к государственности переходного периода, которая характеризуется словами «диктатура самовластной хунты», поскольку фальшь-демократия с её манипулированием политически некомпетентным электоратом и якобы свободными выборами депутатов и каких-то должностных лиц — это тоже одна из политтехнологий либерализма, скрывающая тиранию разного рода политических мафий и их хозяев.

Становление «самовластной хунты» также профилирует попытки осуществления сценариев «православно-монархического ренессанса».

И самое забавное состоит в том, что описанный выше вариант течения событий вследствие возникновения «ГКЧП-2» полностью соответствует тому, что писал в 1928 г. в статье «Русский фашизм»<sup>76</sup> почитаемый многими представителями нынешнего политического официоза «философ» и «патриот России с трудной судьбой» И.А. Ильин:

«Когда государству грозит гибель, особенно от морального и политического разложения массы<sup>77</sup>; и когда наличная государственная власть оказывается безвольною, или бездарною, или со своей стороны дезорганизованною и деморализованною — то спасение состоит именно в том, чтобы патриотическое меньшинство в стране, белое по духу и волевое по характеру, соорганизовалось, взяло власть в свои руки и осуществило бы всё то, что необходимо для отрезвления массы и для спасения родины. Горе тому народу, который в критический момент окажется неспособным к выполнению этого священного, почётного и в высшей степени ответственного, патриотического долга!..»

Но переходные периоды — имеют ограниченную продолжительность. Поэтому вопрос в том, чем завершится переходный период к новой социальной организации в случае возникновения «ГКЧП-2», его победы и становления «хунты». Вариантов два:

- возникнет некая разновидность фашизма;
- произойдёт переход общества к *Советской власти как устойчивой в преемственности поколений общенародной государственности, представляющей собой истинное народовластие добросовестных людей, осуществляющей праведный проект глобализации в русле Божьего Промысла.*

Что получится по завершении переходного периода, зависит от общекультурной политики «хунты», учебных курсов, на освоении которых будет строиться система всеобщего и высшего профессионального образования, а также от функционирования института семьи — главного общественного института, обладающего наибольшей властью, если рассматривать жизнь общества на исторически продолжительных интервалах времени.

Если в основу образования будет положена тематика обучения депутатов, представленная в Отступлении от темы 12-1, а школа не будет школой зомбирования и муштры, и будет помогать детям

---

<sup>76</sup> Выдержки из неё приводятся по интернет-публикации сканов страниц журнала «Русский колокол»: <https://ilya-prosto.livejournal.com/108636.html>.

<sup>77</sup> Было бы правильно, если бы он упомянул ещё моральное разложение и интеллектуальную деградацию прежней правящей «элиты».

осваивать познавательно-творческий потенциал и обеспечивать освоение знаний, позволяющих осуществлять жреческую власть, то переходный период власти «хунты» завершится перерождением её власти в Советскую власть как власть общенародную.

При этом надо понимать, что вариант «ГКЧП-2» может возникнуть и реализоваться не в результате какого-то тайного заговора<sup>78</sup>, а в результате ноосферного и вседержительного управления на основе виртуальных структур. В этом случае участники возможного «ГКЧП-2», ныне занятые какими-то своими делами по работе или службе, внезапно «пробудятся», активизируются, самоорганизуются и сделают всё, что могут, на основе лично-эгрегорического взаимодействия в русле психодинамики российского общества и ноосферы Земли.

\* \* \*

- Представленное выше рассмотрение вариантов возможной разрядки потенциала целенаправленного нагнетания недовольства не следует юридически квалифицировать как призывы к насильственному свержению конституционного строя, поскольку самый предпочтительный вариант выхода из коллапса — эволюционное развитие общества без государственных переворотов и попыток государственных переворотов<sup>79</sup>;
- но сама возможность эволюционного развития прежде всего прочего обусловлена государственным управлением, которое, к сожалению, при «элитарно»-корпоративной государственности некомпетентно, безответственно по отношению к обществу и неподотчётно ему;
- и если государственная власть не справляется с задачей развития, а поддерживает «стабилизец» исходя из интересов сиюминутного своекорыстия, то гибель такой государственности неизбежна, и вопрос только в том, как эта гибель реализуется Вседержительностью, и выживут ли общество, породившее эту государственность и ничего не сделавшее для её преобразования в Богодержавие...

11 декабря 2014 г. — 08 мая 2015 г.

Уточнения добавления (первая редакция): 11.05.2015.

Уточнения (вторая редакция): 30 декабря 2016 г.

---

<sup>78</sup> Такой заговор практически невозможен в обществе, где широчайше распространены доноительство, болтливость, зависть, осозанный и не осозанный отказ от исполнения принятых на себя обязательств.

В 1993 г. перед тем, как бывший вице-президент А.В. Руцкой был заключён под стражу, он успел сказать на камеру и его слова ушли в телеэфир: «Ты, Саша, начни, а мы поддержим...», — т.е. всё было согласовано с руководителями силовых ведомств того времени, но обещавшие поддержать А.В. Руцкого сначала остались пассивны, выжидая «чья возьмёт?», а потом выступили на стороне Б.Н. Ельцина.

Как показывает историческая практика, для того, чтобы в России заговор сложился и был успешен, необходимо, чтобы внутренние мафии спецслужб дали своим подчинённым команду его игнорировать либо его возглавили...

<sup>79</sup> Это — самый предпочтительный вариант потому, что, как показывает История:

- организовать и осуществить государственный переворот (тем более в условиях недееспособности исторически сложившейся государственной власти) — дело относительно простое;
- а вот восстановление государственного управления и решение проблем, которые предшествующая власть не смогла решить или не пожелала решать, — это очень не простое дело, о сути и трудностях которого зачинатели и активисты переворотов, даже не подозревают в их большинстве, покуда не станут сами носителями власти.



## ПРИЛОЖЕНИЕ:

### ***Бухгалтерский учёт и балансовые модели во многоотраслевых производственно-потребительских системах***

Одной из составляющих системы стандартизации и сертификации в обществе (в широком понимании смысла слова «стандартизация», как общепринятого и *во многом обязательного для всех*<sup>1</sup> единства процедур и критериев правильности профессиональных действий) является система бухгалтерского учёта. Но мы живем в обществе, в котором даже минимальная бухгалтерская грамотность не входит в стандарт не только всеобщего обязательного образования, но и в стандарт большинства видов высшего образования, включая и управленческие специальности разного рода. Однако именно системы осуществления единообразного учёта и анализа являются тем мостом, по которому возможен переход от общеэкономических теорий и благонамеренных разговоров о «демократии», «социально ориентированной экономике», «социализме», «коммунизме» и т.п., к осуществлению реальной власти людей над хозяйственной деятельностью государств и земной цивилизации в целом<sup>2</sup>.

Без самого слова «бухгалтерия», привнесенного из немецкого языка или из идиша («бух» — книга, «галтер» — держатель), можно было обойтись, поскольку в русском языке оно вытеснило слово «счетоводство», общепонятно именуемое *по её существу* определённый вид работы в сфере управления хозяйственной деятельностью. Но без системы единообразного учёта в хозяйстве обойтись невозможно, поскольку учёт и контроль — основа управления общественно-экономическим развитием на всех уровнях от домашнего хозяйства и административно обособленного предприятия до многоотраслевых производственно-потребительских систем, включая и системы надгосударственного трансрегионального уровня. Любая деятельность, за редкими исключениями, выражается в расходах. Эффективность деятельности, прежде чем выразиться в её рентабельности (если это коммерческая деятельность), выражается в минимизации расходов, обеспечивающих получение намеченного результата, но с оговоркой — без потери показателей качества этой деятельности<sup>3</sup>.

Счетоводческая грамотность подразумевает прежде всего остального, что человек способен дать определённые ответы на вопросы:

- Что подлежит учёту при ведении хозяйства как *ценность в силу того, что это необходимо для получения результата деятельности?*
- Как алгоритмически обеспечивается “автоматическая” объективность учёта, лежащая в основе управления хозяйственной деятельностью на микро- и макроуровне рассмотрения?

И на наш взгляд, существо ответов на эти вопросы и образует тот минимум грамотности, который должен освоить каждый политик, журналист, социолог, конструктор, технолог, и вообще, — всякий здравомыслящий гражданин для того, чтобы ему было невозможно задурить голову на общественно-экономические темы так, как дурят головы россиянам на протяжении всего постсталинского времени.

**Ответ на первый вопрос** прост. Реально учёту в общественном объединении труда *людей* подлежит всё, что рассматривается в качестве объектов, на которые распространяются чьи-либо *права собственности, понимаемые в настоящем контексте как права управления производством и распределением произведенного тем или иным способом*. Иными словами, в обществе, не являющемся рабовладельческим хотя бы де-юре, бухгалтерский учёт охватывает всё, вовлеченное в систему производства и распределения продукции, за исключением персонала<sup>4</sup> и клиентов.

---

<sup>1</sup> Отступления от требований общегосударственных стандартов могут быть только в сторону улучшения качества продукции, организации и технологий её производства, хранения и сбыта. Но такие отступления в момент появления инноваций не могут быть массовыми, а спустя какое-то время должны сами ложиться в основу новых стандартов, обязательных для всех.

<sup>2</sup> Это касается как «марксизма», так и псевдоэкономических теорий, обслуживающих капитализм во всех его разновидностях: в мире капиталократии экономику как науку о ведении хозяйства в целях удовлетворения потребностей людей вытеснила хрематистика — учение о том, как обогатиться за счёт остального общества, которое стали называть «экономикой».

<sup>3</sup> См. работу ВП СССР «Философия управления качеством».

<sup>4</sup> Казалось бы само собой разумеется, что персонал не подлежит бухгалтерскому учёту, однако в книге «Основы бухгалтерского учёта» (автор профессор Школы бизнеса Гарвардского университета Роберт Н. Антони.

Персонал учитывается в системе отдела кадров или, если пользоваться пришедшей с Запада терминологией, — в системе «управления персоналом»; а наиболее значимые клиенты учитываются «службой маркетинга».

**Ответ на второй вопрос** не столь краток и вообще не однозначен, поскольку необходимо содержит как информацию, не зависящую от общественного устройства и действующего законодательства и неписаных традиций, так и информацию, прямо обусловленную исторически сложившимся своеобразием всякого общества.

Все известные нам учебники и руководства по бухгалтерскому учёту не разделяют эти две категории информации и описывают практику бухгалтерского учёта такой, какой она успела сложиться в конкретном обществе к моменту их издания. С другой стороны, экономисты-теоретики, занимаясь общей проблематикой производства, распределения и потребления продукции и природных благ обществами, умалчивают в своём большинстве о том, как их теории могут быть связаны (и могут ли быть связаны?)<sup>5</sup> с практической бухгалтерией.

Вследствие этого бухгалтер обращён по существу в робота, запрограммированного на выполнение определённых операций бухгалтерских проводок, который не видит и не понимает влияния деятельности его фирмы на состояние общества и его макроэкономики, описываемых общеэкономическими теориями. В свою очередь и экономические «теории» и общеэкономические исследования, выполняемые на основе «теорий», оказываются бесплодными, если они не могут быть связаны с алгоритмикой практической бухгалтерии, принятой в обществе.

Всеми названными выше обстоятельствами и объясняется то, что мы обратились к принципам построения систем бухгалтерского учёта, и рассмотрим в них то, что объективно не зависит от исторически сложившегося своеобразия того или иного общества, ведущего хозяйственную деятельность.

Учёт сопровождал хозяйственную деятельность и до появления системы взаимных расчётов на основе денежного обращения (см. гл. 7). Становление денежного обращения придало учёту совершенно новое качество: *учёт в стоимостной форме* выделился из хозяйственного учёта вообще, как инструмент анализа участия предпринимателя или фирмы в общественном объединении труда, а равно и в паразитизме на нём.

Учёт в натуральной форме, естественно, сохранился, но отошёл на исторически продолжительное время на второй план, что было обусловлено подчинением администрации предприятий их владельцам, которых больше интересовали прибыли на вложенный капитал, а не процесс производства продукции как таковой. Кроме того появление коммерческой тайны (в том смысле, что можно показать денежные суммы, но нежелательно показывать каждому откуда и как они получены) также способствовало разделению и разграничению систем учёта в натуральной и в стоимостной форме.

С той поры норма жизни технократической цивилизации — полная конструкторско-технологическая безграмотность большинства финансистов и полная финансово-экономическая безграмотность большинства разработчиков продукции и технологов. А при рассмотрении макроэкономической деятельности общества, практически безраздельно господствующей формой учёта на многие столетия стал **учёт в стоимостной форме на основе золотого инварианта прейскуранта, обеспечивавшего** автоматическую сопоставимость учёта в разных регионах и в разные времена<sup>6</sup>. С момента обособления учёта в стоимостной форме, его алгоритмы включают в себя только

---

Русское издание «Триада НТТ» совместно с «Монтажспецстрой», М., 1992 г.) дважды подчеркивается прямо, что работники предприятия не подлежат бухгалтерскому учёту, поскольку предприятие не владеет ими (пункты 1-10 и 2-27). Как видно из этого, хотя рабство в США уже отменено де-юре более ста лет, но де-факто оно существует и ныне, вследствие чего стремление студентов включить персонал в систему бухгалтерского учёта профессорам приходится сдерживать прямыми оговорками.

<sup>5</sup> Так марксистская политэкономия не может быть связана с бухгалтерского учёта в силу её метрологической несостоятельности. См. Отступление от темы 3-1.

<sup>6</sup> Неразделимость *инварианта прейскуранта* и **средства платежа** при эмиссии средств платежа, ограниченной количеством золота, доступного обществу, автоматически обеспечивала сопоставимость учёта в стоимостной форме на исторически длительных интервалах времени. Так продолжалось до момента введения в обращение кредитных денег, воображаемых в неограниченном количестве, и краха золотого стандарта, уничтоженного тем, что инвариантом прейскуранта де-факто стал килоВатт×час электроэнергопотребления. После этого автоматическая сопоставимость учёта в стоимостной форме была утрачена, а для сопоставления учёта разных стран и разных времён необходимо сопоставление на основе теории подобия многоотраслевых производственно-потребительских систем, в которой инварианты прейскуранта вводятся явно, а разные инварианты могут быть однозначно соотнесены друг с другом.

ссылки на документы натурального учёта, позволяющие по номеру бухгалтерской операции узнать, какой конкретно акт хозяйственной деятельности за неё стоит.

Учёт в стоимостной форме и развился в современный бухгалтерский учёт, который, в силу специфики своего исторического происхождения и развития, так и не обрёл на уровне рассмотрения многоотраслевых производственно-потребительских систем как единого целого метрологически состоятельных связей с математическим аппаратом анализа и планирования межотраслевых балансов продуктообмена в общественном производстве.

Обычно наставления по бухгалтерскому делу начинаются с объяснения того, что такое «баланс» и какого рода сведения его составляют и как они в нём упорядочены. Мы же начнём с того, что отметим: бухгалтерский баланс и межотраслевой баланс — это разные вещи, даже если рассматривать их на уровне многоотраслевой производственно-потребительской системы как единого целого.

В терминологии, сложившейся к настоящему времени в бухгалтерской практике, бухгалтерский баланс этого уровня значимости назвали бы термином «консолидированный<sup>7</sup> баланс». «Консолидированный баланс» хозяйственной системы региона, концерна или государства содержит определённые обобщённые показатели, но он — по содержащейся в нём информации — непригоден для анализа, планирования и управления балансами продуктообмена как межотраслевых, так и обменных балансов регионов и концернов между собой вследствие того, что выражает финансово-счётный подход.

То, что в бухгалтерской практике принято называть балансом (обычным, а не консолидированным), относится к уровню микроэкономики и представляет собой финансовое выражение деятельности одного из множества участников рынка, на основе которого функционирует многоотраслевая производственно-потребительская система.

Мы же начнём рассмотрение учёта в стоимостной форме на уровне многоотраслевой производственно-потребительской системы как единого целого, поскольку, во-первых, без рассмотрения этого уровня невозможно увидеть, какие составляющие учёта микроуровня и как связаны с макроуровнем, а, во-вторых, алгоритмический характер перемещения средств платежа на уровне микро- и макроэкономики в общем-то один и тот же.



Рис. П-1. ФИНАНСОВЫЙ ОБМЕН МЕЖДУ ПРЕДПРИЯТИЯМИ  
ВО МНОГООТРАСЛЕВОЙ ПРОИЗВОДСТВЕННО-ПОТРЕБИТЕЛЬСКОЙ СИСТЕМЕ.

изображено на рисунке П-1, но при гораздо большем числе участников обменных операций (во многоотраслевой производственно-потребительской системе не все предприятия не взаимодействуют

Как многоотраслевая производственно-потребительская система выглядит при рассмотрении продуктообмена и финансового обмена, ясно из рис. 9.4-1, а также из вывода и обсуждения смысла математической модели межотраслевых балансов (см. гл. 6). Но финансовый учёт как таковой не видит различий предприятий разных отраслей. С его точки зрения все они — и физические, и юридические лица — вне зависимости от их отраслевой принадлежности — однородные финансовые лица, обладающие какой-то платёжеспособностью. Те кто, платёжеспособностью не обладает или её утрачивает, для него не существуют. При взгляде с позиций финансового учёта всё будет похоже на то, что

<sup>7</sup> То есть объединенный баланс нескольких фирм, каждая из которых ведёт свой бухгалтерский учёт и имеет свой собственный изолированный баланс.

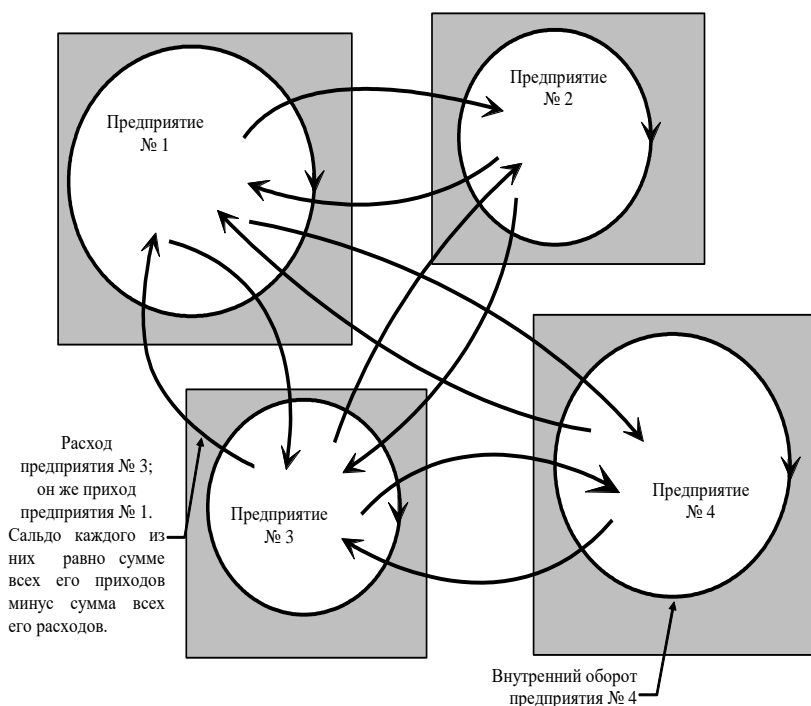
друг с другом, что на рисунке П-1 показано как отсутствие обменных операций между предприятиями № 2 и № 4).

Иначе это можно представить как несколько столов, на каждом из которых лежит открытка с изображением торговой марки соответствующей фирмы. На каждой карточке лежит стопка монет. Когда фирма (финансовое лицо) что-то покупает, часть монет снимается с её карточки и переносится на карточку той фирмы, у которой она это купила. Когда фирма (финансовое лицо) что-то продаёт, на её карточку переносится какое-то количество монет с карточки фирмы-покупателя. Новые монеты возникают сами собой “из воздуха” вне сделок купли-продажи только на карточках фирм фальшивомонетчиков и на карточке с надписью «Официальный эмиссионный центр», но фальшивомонетки преследуются по закону и потому можно пренебречь их активностью в общем потоке переноса средств платежа с карточки на карточку. Общая покупательная способность монет на всех карточках равна величине  $S + K$ , введённой в теории подобия многоотраслевых производственно-потребительских систем (см. раздел 7.2). У каждого финансового лица имеется либо только кубышка (сейф, кошелек), либо расчётный счёт в банке и кубышка (сейф) в конторе; но до тех пор, пока переток платёжеспособности со счёта в сейф и из сейфа на счёт осуществляется без проблем, разницы между платёжеспособностью на счёту и платёжеспособностью в кубышке нет.

К организации документального и однозначного учёта предпринимателя, а равно и администратора, в обществе вынуждают четыре основных обстоятельства:

- собственная плохая память большинства (недоступность части информации вообще и подмена собственным воображением достоверных воспоминаний);
- коллективный характер руководства большими предприятиями, по какой причине разные сотрудники должны иметь единообразное представление об истинном положении дел по мере того, как в этом возникает необходимость;
- вороватость части персонала и клиентов фирмы;
- необходимость доказательства представителям государства, что больше налогов, чем уже уплачено, заплатить без разорения невозможно, и все законные выплаты уже совершены.

Если под давлением этих обстоятельств начать учёт изменения платёжеспособности фирмы и вести запись сделок в порядке их очередности, то получится нечто подобное следующему:

“переходящий остаток от предшествующего учётного периода, имеющийся в наличии на начало учётного периода” + “приход от сделки № 1” + “приход от сделки № 2” — “расход в сделке № 3” и т.п. мешанина следующих друг за другом чисел со знаком плюс либо минус перед ними, завершающаяся величиной “переходящего остатка, имеющегося в наличии на конец учётного периода”.

Строка заголовка	
Дебет (Д)	Кредит (К)
(Увеличение)	(Уменьшение)
Переходящий остаток (начальное сальдо)	
Приход 1 Приход 2 ..... Приход №...	Расход 1 Расход 2 ..... Расход №...
Итого: сумма всех приходов: $S_1$	Итого: сумма всех расходов: $S_2$
Переходящий остаток: $S_1 - S_2$ (конечное сальдо)	

Рис. П-2. «Т-ОБРАЗНЫЙ» СЧЁТ — ОСНОВНАЯ ФОРМА ОСУЩЕСТВЛЕНИЯ ХОЗЯЙСТВЕННОГО УЧЁТА.

Все помнят, как в школе и вузе при последовательной записи вычислительных операций в строчку постоянно ошибались в знаках «+» и «-». Кроме того такая форма учёта, в которой сделки, увеличившие платёжеспособность, перемешаны со сделками, её уменьшившими, неудобна. Вся эта информация нуждается в некотором упорядочивании. И первым шагом упорядочивания явилось объединение всех операций со знаком «+» в одну группу, а со знаком «-» — в другую. В результате такого упорядочивания несколько веков назад появился «Т-образный» счёт (рис. П-2), ставший основной формой, в которой протекает весь бухгалтерский учёт. Даже если практически учёт ведётся не форме стопки Т-образных счетов, а в журналах, книгах, а ныне в компьютерных файлах, то всё равно Т-образная форма счёта подразумевается, а все иные формы учёта ссылаются на компоненты Т-образного счёта. Поэтому без рассмотрения Т-образного счёта не обойтись.

Как та же самая информация, описывающая последовательность сделок купли-продажи на каком-то интервале времени, упорядочена в структуре Т-образного счёта, — показано на рис. П-2.

Назначение строки заголовка говорит само за себя. В неё

записывают информацию, идентифицирующую счёт: Название фирмы, номер счёта, его назначение и т.п. Под нею расположены два столбца: столбец, в котором фиксируются поступления того, что подлежит учёту, а в другом столбце фиксируется убыль того же самого.

Левые столбцы всех Т-образных счетов называются «Дéбет» (от латинского «он должен»). Правые столбцы всех Т-образных счетов называются «Крédит» (от латинского «верит»), которые говорят о характере деятельности основоположников этой учётной формы. Наименования столбцов Т-образного счёта в бухгалтерских записях обычно сокращаются до первых букв. При сокращении употребляются заглавные буквы.

В один из столбцов записываются все увеличения количества учитываемого на этом счету хозяйственного фактора. В другой записываются все уменьшения. В зависимости от назначения и положения конкретного счёта в *системе счетов бухгалтерского учёта* (в России она называется «План счетов бухгалтерского учёта»), столбец, в котором фиксируются поступления учитываемого фактора (на рис. П-2 он помечен надписью в скобках «Увеличение»), размещается в Т-образной структуре либо слева, либо справа. Но вне зависимости от этого, он всегда начинается переходящим остатком того, что учитывается на этом счету, унаследованным от учётного периода, предшествующего периоду, к которому относится данный счёт. Соответственно в конце учётного периода столбец, в который заносятся поступления, завершается переходящим на следующий учётный период остатком, который при открытии аналогичного по назначению счёта в новом учётном периоде станет начинающим его переходящим остатком. Эти переходящие с периода на период остатки учитываемых средств называются сальдо: начальным и конечным — соответственно тому, какое место они занимают в счёте. В зависимости от назначения конкретного счёта и расположения столбца «Увеличение» слева либо справа, счета бухгалтерского учёта могут иметь дебетовое либо кредитовое сальдо.

Структура Т-образного счёта, образует алгоритм, удобный для учёта в общем-то всего в пределах избранной категории однокачественности, определённости которой придаёт смысл арифметическим операциям сложения и вычитания.

Если это расчётный счёт фирмы «Имярек», то в банковской системе ему присвоен номер и прочие реквизиты однозначно идентифицирующие фирму. А дубликат, точная его копия, наличествует в бухгалтерии фирмы. Хотя ведение расчётного счёта позволяет видеть динамику платёжеспособности финансового лица, тем не менее ведения только этого счёта недостаточно для эффективного управления предприятием, поскольку в структуре расчётного счёта стерто функционально обусловленное различие между разного рода приходами и расходами. Ведение только расчётного счёта не обеспечивает учёт всего вовлеченного в хозяйственную деятельность предприятия, а введение такого рода информации в структуру Т-образного расчётного счёта её разрушает. Это приводит к необходимости построения системы учёта на основе разнофункциональных взаимосвязанных Т-образных счетов, при опоре на которую можно вести единообразный и алгоритмически безошибочный анализ деятельности предприятия и строить планы его развития на будущее. Такая система учёта получила название бухгалтерского баланса.

Слово «баланс» в переводе на русский означает «равновесие», «уравновешивание». Название «баланс» обусловлено тем, что он состоит из двух частей, в каждую из которых собраны показатели деятельности предприятия в их финансовом выражении, а итоговое суммирование в каждой из двух частей должно давать один и тот же результат. Соответственно этому бухгалтерский баланс структурно сходен с Т-образным счётом и позволяет включать в себя множество Т-образных счетов, являясь их предельным (в границах предприятия) обобщением.

Совокупности функционально ориентированных счетов, на основе которых строится бухгалтерский баланс, отличаются друг от друга в разные времена и в разных государствах. Руководства и учебники по бухгалтерскому учёту сосредотачивают внимание именно на исторически обусловленных особенностях системы счетов и допустимости либо недопустимости перечислений с одного счёта на все остальные счета в этой системе. Эти вопросы мы оставим без детального рассмотрения, поскольку они описаны в специальной литературе поведению бухгалтерского учёта и анализу бухгалтерской отчётности. Мы рассмотрим только то, что остаётся неизменным, вне зависимости от конкретного состава системы счетов, включаемых в баланс.

По отношению к бухгалтерскому балансу терминологического единства Запада и России нет. В русской терминологии одна часть баланса называется «Актив», другая — «Пассив». В западной терминологии «Актив» это — левая часть баланса и называется «Средства», «Пассив» это — правая часть баланса и называется «Обязательства и капитал». Не смотря на терминологические различия содержательно бухгалтерский баланс содержит по существу одни и те же сведения, а различия в статьях баланса в разных странах обусловлены детальной классификацией того, что относится к

«Средствам», «Обязательствам» и «Капиталу». Познакомимся с тем, что включается в левую («Актив») и правую («Пассив») части баланса.

Соответственно действующей отечественной практике бухгалтерского учёта:

«Актив баланса состоит из трех больших групп.

Первая группа — «Основные средства и прочие внеоборотные активы». Сюда входят собственно внеоборотные средства (здания, оборудование, машины, различная техника и др.), нематериальные активы (оценённые в денежном выражении имеющиеся у Вас собственные научные или технические разработки, авторские <скорее: приобретенные права на><sup>8</sup> изобретения, ноу-хау и т.п.), средства, вложенные в капитальное строительство, реконструкцию, а также вклады фирмы в ценные бумаги (акции, облигации) других предприятий, акционерных обществ и т.п.

Вторая группа активов называется «Запасы и затраты». Она отражает наличие в фирме остатков готовой продукции по её фактической себестоимости (если фирма занята производством) и товаров (если фирма занята торговлей), а также производственных запасов (сырья, материалов, топлива, запасных частей, тары и т.п.)

Третья группа актива — «Денежные средства, расчёты и прочие активы» — показывает наличие у фирмы финансовых средств (наличие в кассе, безналичные на расчётном счёту в банке), стоимость сберегательных сертификатов, приобретенных у банков. Здесь же отражаются финансовые отношения фирмы и различных партнеров (суммы средств, которые Вы должны за выполненные работы, отгруженную продукцию, предоставленный <Вами другим> кредит и т.п.). Завершает актив баланса информация об убытках за отчётный период»<sup>9</sup>.

То же самое в западной практике бухгалтерского учёта именуется не «Актив», а «Средства» и разделяется на две группы:

**«Оборотные средства:**

Денежные средства.

Рыночные ценные бумаги.

Счета дебиторов, “нетто”<sup>10</sup>.

Товарно-материальные средства.

Предоплаченные расходы.

**Основные средства:**

Здания, сооружения, оборудование.

Инвестиции.

Патенты и торговые марки<sup>11</sup>.

Гудвил<sup>12»</sup><sup>13</sup>.

Е.Я. Морозова продолжает пояснение принципов отнесения тех или иных показателей к левой либо правой части баланса:

«Пассив баланса также состоит из трех групп показателей. Первая группа называется «Источники собственных средств». В ней отражаются изменения, происходящие с величиной уставного фонда, размеры прибыли.

<sup>8</sup> Здесь и далее в <...> наши пояснения при цитировании.

<sup>9</sup> Е.Я. Морозова. “Менеджеру о бухгалтерском учёте”, СПб, 1993, стр. 6.

<sup>10</sup> Т.е. должников. Термин «Счета дебиторов» “нетто” = «Счета дебиторов» “брутто” - «Платежи, возврат которых вызывает сомнения».

<sup>11</sup> Т.е. авторские права как собственные, так и приобретенные.

<sup>12</sup> «Goodwill» — специфически западный термин, поясняемый Р.Н. Антони так: «Относится к неосязаемым средствам и отражает сумму, затраченную на приобретение хорошей репутации и/либо месторасположения компании. Гудвил можно отнести к средствам только после акта купли-продажи», — “Основы бухгалтерского учёта”, п. 2.57 — 2.58.

<sup>13</sup> Антони Р.Н. Основы бухгалтерского учета. Самоучитель по современному бух. учету. Пер. с англ. Науч. ред. Т. Крылова. Первое изд. на рус. яз. М. Триада НТТ 1992 г. 318 с. — С. 241.

Вторая группа, «Долгосрочные пассивы», раскрывает дополнительные источники средств, образующиеся в фирме за счёт получения долгосрочных кредитов и других заемных средств (мы становимся таким образом должниками банка или другой фирмы, но получаем дополнительные финансовые средства).

Третья группа, «Расчёты и прочие пассивы», отражает Ваши взаимоотношения с различными кредиторами. Здесь показываются средства, которые вы “высвободили” для производства, своевременно не заплатив заработную плату работникам, не перечислив в бюджет различные налоги или отчисления по социальному страхованию. Дополнительные средства могут образоваться и в том случае, если Вы не расплатились в отчётном периоде с другими фирмами за выполненные работы или полученную продукцию. Таким образом, дополнительные источники хозяйственных средств фирм могут быть образованы за счёт временного нарушения обязательств (по объективной или субъективной причине) перед государством, партнерами, собственными работниками<sup>14</sup> («Менеджеру о бухгалтерском учёте»<sup>15</sup>).

Р.Н. Антони о содержимом правой части баланса сообщает следующее:

**«Краткосрочные обязательства:**

Счета кредиторов.

Банковские ссуды к оплате.

Накопившиеся обязательства.

Обязательства по ожидаемым налоговым платежам.

Текущая часть долгосрочного долга.

**Долгосрочные обязательства:**

Оставшаяся часть долгосрочного долга.

Отсроченный налог на прибыль.

**Капитал:**

Обычные акции.

Прочий оплаченный акционерный капитал<sup>16</sup>.

Нераспределённая прибыль»<sup>17</sup>.

«Пассив» показывает, на какие средства существует предприятие, а «Актив» — как эти средства использованы. Как видно из приведённого, левая и правая части бухгалтерского баланса, а также и разделы каждой из них в западной терминологии названы по существу, в то время как в российской терминологии их названия ничего не говорят тем, кто не имеет специального бухгалтерского образования. В остальном разницы нет. Поэтому основное балансовое уравнение мы дадим в западной формулировке:

$$\text{Средства} = \text{Обязательства} + \text{Капитал}$$

Это равенство соблюдается всегда и нарушается только, если в бухгалтерском учёте допущены ошибки: либо арифметические, либо структурно-алгоритмические при переносе показателей, отражающих хозяйственную деятельность, со счёта на счёт. Иными словами, инструмент балансового учёта организован так, что защищает правильность учёта от многих ошибок, т.е. от искажений отчётности, совершенных без умысла.

С бухгалтерским балансом связаны и все функционально ориентированные Т-образные счета, в структуре которых ведётся весь учёт в стоимостной форме на предприятии. Стоимостная форма учёта

---

<sup>14</sup> Разного рода задолженности, отражаемые в балансе, могут иметь место и по причине дискретного характера платежей и длительного времени накопления необходимых для платежей сумм.

<sup>15</sup> Цитируемое издание вышло в свет в 1993 г. С того времени «План счетов бухгалтерского учёта» в России дважды изменялся (в 1994 и 2000 гг.).

<sup>16</sup> Эти две первые группы в разделе «Капитал» объединяются итогом «Оплаченный акционерный капитал», что соответствует «Уставному капиталу» фирмы в российской терминологии. Сам «Капитал», в бухгалтерском определении этого термина, определяется соотношением: «Уставный капитал» + «Нераспределённая прибыль».

<sup>17</sup> «Основы бухгалтерского учёта», стр. 241.



обеспечивает возможность единообразно складывать количества “чугуна” и “яблока” и вычитать их друг из друга и гарантирует сопоставимость результатов учёта в разные отчётные периоды на предприятии, но... *при соблюдении двух условий на уровне макроэкономики многоотраслевой производственно-потребительской системы в целом:*

- неизменности на протяжении отчётного периода инварианта прейскуранта (т.е. не должно быть ситуаций, когда период начинается при золотом инварианте, а завершается при электроэнергетическом, а на всём его протяжении ведётся сложение и вычитание финансовых величин, связанных с хозяйственной деятельностью в её натуральном учёте);
- поддержании неизменным стандарта обеспеченности средств платежа по обеспеченности платежной единицы продуктом, исполняющим роль инварианта прейскуранта.

Функционально-ориентированная специализация каждого из Т-образных счетов в системе учёта обеспечивает возможность однозначного соотнесения финансового учёта с натуральным в пределах предприятия. “План счетов бухгалтерского учёта” — общегосударственный документ, определяющий перечень специализированных счетов и функциональное назначение каждого из них, имеющий силу закона, обеспечивает однозначное соотнесение финансового и натурального учёта на всех предприятиях, где бухгалтерский учёт ведётся на его основе при соблюдении тех же двух условий в отношении инварианта прейскуранта и стандарта обеспеченности платежной единицы. Чем интенсивнее эти два условия нарушаются, тем менее полезна система бухгалтерского учёта для осуществления руководства предприятием, работающим в системе рынка. Но, как было отмечено ранее при рассмотрении теории подобия многоотраслевых производственно-потребительских систем, соблюдение этих условий не зависит ни от кого из руководителей предприятий поодиночке. Если же названные условия нарушаются, то соотношения теории подобия многоотраслевых производственно-потребительских систем позволяют придать смысл и такой номинальной бессмысленной бухгалтерской отчётности,

Счета, обслуживающие бухгалтерский баланс, соответственно делению баланса на «Актив» и «Пассив» разделяются на две категории: «активные» и «пассивные». Отнесение конкретного счёта к той либо иной категории определяется тем, какой раздел “Плана счетов бухгалтерского учёта” конкретный счёт обслуживает. В активных счетах столбец записи прихода учитываемых параметров хозяйственной деятельности расположен слева и все активные счета имеют дебетовые сальдо (на рис. П-2 показан активный счёт с дебетовым сальдо). В пассивных счетах столбец записи прихода учитываемых параметров хозяйственной деятельности расположен справа и все пассивные счета имеют кредитовые сальдо.

Некоторые из счетов могут быть как активными, так и пассивными, что определяется тем в дебет либо в кредит попадает на предшествующем отчётном периоде его конечное сальдо, если его записать со знаком «+». Таков, например, счёт «Прибыли и убытки». Он может открыться в начале отчётного периода с дебетовым начальным сальдо, а завершиться в конце отчётного периода кредитовым конечным сальдо, вследствие чего на следующем отчётном периоде этот счёт будет пассивным. Если бы его конечное сальдо записать в дебет, то пришлось бы поставить знак минус.

Бухгалтерский баланс и система Т-образных счетов построена так, чтобы исключить чередование знаков «+» и «-», открывающее возможность ошибки в знаке. Поэтому все числа считаются положительными, но результаты с алгебраически разными знаками записываются в разные столбцы счетов. Соответственно, если при вычислении сальдо алгоритмически безупречно получается отрицательный результат, то он со сменой знака переходит на другую половину Т-образного счёта либо баланса.

В повседневной жизни имеет место бессознательная тенденция оценивать «пассивное» как худшее, а «активное» — как лучшее. По отношению к бухгалтерскому учёту от таких бессмысленных оценок следует отказаться. В частности, структура бухгалтерского баланса построена так, что кредитовое сальдо счёта «Прибыли и убытки» является прибылью и попадает в «Пассив» баланса, если же этот счёт завершается дебетовым сальдо, то это убытки и они попадают в «Актив» баланса.

Балансовая система бухгалтерского учёта на основе Т-образных счетов основана на двукратном учёте одного и того же акта хозяйственной деятельности предприятия. Всякая операция записывается по дебету одного счёта и по кредиту другого, либо по кредиту одного и дебету другого.

Чтобы понять, как система Т-образных счетов и двукратного учёта в них связана с балансом, обратимся к рис. П-3, на котором изображен бухгалтерский баланс и некоторые функционально специализированные счета. Названия счетов условные, но что-то подобное есть в реальных сводах (планах) счетов бухгалтерского учёта.

## Баланс

Актив: Средства		Пассив: Обязательства и Капитал	
Д	К	Д	К
Расчётный счёт		Зарплата	
200000	3000	1500	1500
Касса		Уст. капитал	
3000	1500	2000	3000
Продукция		Н. прибыль	
1500		2000	3000
.....		.....	

Рис. П-3. БУХГАЛТЕРСКИЙ БАЛАНС И СИСТЕМА ДВУКРАТНОГО УЧЁТА ПО ДЕБЕТУ И КРЕДИТУ Т-ОБРАЗНЫХ СЧЕТОВ

решили 2000 из 3000 нераспределённой прибыли направить на увеличение уставного капитала: “Д «Н. прибыль», К «Уст. капитал», 2000”.

Каждая такая запись в западной терминологии называется «трансакцией», а в русской — «бухгалтерской проводкой».

На вопрос, в чём разница между бухгалтерским балансом и совокупностью всех счетов, обслуживающих баланс? — ответ следующий:

Счета ведутся непрерывно, в них фиксируется каждый акт хозяйственной деятельности предприятия. Обратившись к счёту, можно узнать всю историю хозяйственной деятельности предприятия, связанную с этим счётом, на протяжении всего времени, пока вёлся счёт. Баланс же составляется эпизодически и отражает мгновенное — итоговое финансовое и хозяйственное положение предприятия на дату его составления. В баланс попадают не бухгалтерские проводки, а только остатки (конечные сальдо) по обслуживающим баланс счетам на дату составления баланса.

Если говорить о соотношении баланса и счетов в терминах теории управления, то в балансе выражается вектор состояния предприятия по параметрам, определённым “Планом счетов бухгалтерского учёта”. А на основании счетов, предусмотренных этим “Планом счетов”, можно вычислить траекторию перехода предприятия от одного вектора состояния к другому.

Предположим, что настало время выплаты заработной платы персоналу. Этот процесс в бухгалтерии выглядит так:

- начислить зарплату — учётная запись: “К Зарплата» 1500”;
- себестоимость продукции, произведённой, но ещё не переданной заказчику, в результате начисления зарплаты возросла — учётная запись: “Д «Продукция» 1500”;
- наличные деньги необходимо снять с расчётного счёта, общего для финансового учёта на микроуровне (предприятие) и макроуровне (производственно-потребительская система) и поместить в кассу предприятия — учётные записи: “К «Расчётный счёт» 3000”; “Д «Касса» 3000”;
- выдача зарплаты персоналу на руки: “К «Касса» 1500”; “Д «Зарплата» 1500”.

В этих записях заглавные буквы «К» и «Д» обозначают кредиты и дебиты счетов, названия которых указаны после них, далее идут суммы учётные суммы.

В реальных бухгалтерских документах обычно запись осуществляется в несколько иной форме: “Д № счёта, К № корреспондирующего счёта, сумма перечислений”<sup>18</sup> либо “К № счёта, Д № корреспондирующего счёта, сумма перечислений” в зависимости от характера операции. Например, учредители предприятия

<sup>18</sup> «Корреспондирующим» называется счёт, к которому первый счёт адресуется при перечислении учитываемого на нём хозяйственного фактора.

В российской практике обычно балансы составляются ежеквартально. Кроме того, балансы могут составляться по особым случаям: банкротство фирмы, собрание акционеров, продажа фирмы, реорганизация. Сумма всех «Средств», а равно и сумма «Обязательства + Капитал» в балансе называется «Валюта» баланса. Валюта баланса остаётся неизменной, если проводки протекают либо только в пределах его «Актива», либо только в пределах его «Пассива»; валюта изменяется, если перечисления происходят между «Активом» и «Пассивом».

Баланс и счета содержат в себе множество показателей, на основе которых можно анализировать прошлую финансовую и хозяйственную деятельность предприятия и его перспективы и строить планы в отношении его будущего. Как и что анализируется на основе бухгалтерского учёта, обстоятельно освещено в специальной литературе, которая обладает, тем не менее, общим для неё недостатком: всё, что касается состоятельности сопоставления учёта и анализа на фоне: быстрых значительных изменений нормирующего множителя теории подобия многоотраслевых производственно-потребительских систем  $1/(S + K)$ , и  $\Delta K$  (величины оттока платежеспособности из общества в собственность корпорации ростовщиков) в бухгалтерской литературе обходится молчанием.

Мы ознакомились с алгоритмической системой бухгалтерского учёта. Стандартные формы-бланки документов, в которых эта алгоритмическая система выражается в практике бухгалтерского учёта, документы, разрешающие или запрещающие корреспонденцию двух любых счетов по дебету или кредиту, нормы отчислений и перечислений, правила амортизации, переоценки и т.п. определяются совокупностью законов о финансовой и хозяйственной деятельности. Многообразие вариантов запретных и разрешенных проводок делают бухгалтерское дело искусством, поскольку неоднозначность проводок во внутреннем обороте фирмы при одном и том же внешнем её обороте позволяет показать разные значения налогооблагаемых показателей, что может существенно сказаться на величине необлагаемых налогами доходов фирмы, которые идут на выплату дивидендов акционерам, развитие и реконструкцию фирмы, на развитие её собственной системы социального обеспечения и т.п. По этой причине высококвалифицированные бухгалтеры и аудиторы<sup>19</sup> в странах, где рынок является основным регулятором экономической деятельности общества, принадлежат к числу наиболее высокооплачиваемых работников. Но всё это относится к исторически обусловленным особенностям бухгалтерского учёта.

Из общего и не обусловленного исторически, остаётся рассмотреть только принципы, на основе которых описанная алгоритмическая система обретает однозначную метрологическую состоятельность.

- Весь алгоритм основан на стоимостном измерении учитываемых хозяйственных и финансовых параметров.
- Однозначность стоимостному учёту придаёт принцип учёта по себестоимости. Это означает, что всё, что предприятие купило, учитывается по фактической цене приобретения. Учётная стоимость всего, что предприятие производит, определяется как себестоимость производства, на счёт которой в системе бухгалтерского учёта, в соответствии с действующим законодательством, переносятся фактические стоимости расходуемых в производстве приобретенных сырья, комплектующих, физически и морально устаревающего оборудования, многие другие расходы (прежде всего факторные расходы), связанные с выпуском продукции. Изменения рыночных цен ни коим образом не сказываются на балансовой стоимости всего вовлеченного в систему учёта.
- Всякая учётная запись, перечисление и т.п. операции в учёте, должны иметь документальное обоснование: слово к делу не подошьёшь.
- Учёт сопровождает хозяйственную деятельность непрерывно.
- Учёт ведётся по свершившемуся факту. Намерения, ожидания, возможности в бухгалтерскую отчётность не включаются (но они могут рассматриваться с привлечением методов бухгалтерского учёта при анализе перспектив и планировании развития предприятия).

Если несколько фирм, каждая из которых является самостоятельным юридическим лицом, образуют некую хозяйственную систему (финансово-промышленную группу), то рассмотренная алгоритмическая система бухгалтерского учёта может быть применена и для анализа её деятельности

---

<sup>19</sup> Специалисты бухгалтеры, занимающиеся не бухгалтерским учетом на том или ином предприятии, а по существу ревизорской деятельностью в интересах как администрации и учредителей предприятия, так и третьих лиц, которые заинтересованы в достоверном знании о положении того или иного предприятия (например перед тем, как вступить с ним в деловые отношения). Аудиторство принадлежит к числу профессий, подлежащих государственному лицензированию. Кроме независимых аудиторов-единоличников существуют фирмы, специализирующиеся на аудите.

либо дублируя бухгалтерский учёт в каждой из них, либо на основании учёта, осуществляемого каждым из участников, порождая консолидированную отчётность группы. В зависимости от того, как распределены долевые права собственности (разделы «Капитал» в балансе каждого участника) в консолидированной системе, поскольку долевыми правами собственности в некоторых фирмах могут обладать и фирмы, сторонние по отношению к рассматриваемой группе, этот алгоритм будет давать разные результаты. Но неизменным будет принцип исключения из консолидированной отчётности оборотов по счётам между участниками группы и стоимостей, принадлежащих сторонним физическим и юридическим лицам, и объединение в консолидированной отчётности оборотов фирм группы со сторонними участниками рынка.

Но на уровне рассмотрения многоотраслевой производственно-потребительской системы как хозяйственной целостности, консолидированная отчётность, построенная на упорядоченности разделов «Плана счетов бухгалтерского учёта» и бухгалтерского баланса вида «Средства = Обязательства + Капитал», на основе которых осуществляется учёт на одном предприятии, принадлежащем какой-то отрасли, бессмысленна.

Чтобы понять характер возникновения бессмысленности такого рода рассмотрения бухгалтерского баланса по отношению к задачам управления многоотраслевыми производственно-потребительскими системами рассмотрим вопрос о соотношении государственного бюджета с межотраслевым балансом продуктообмена в общественном производстве.

Разновидностью бухгалтерского баланса (причем не консолидированного) является государственный бюджет, который имеет свой «Пассив» — доходы бюджета (акцизы, госпошлины, таможенные сборы, поступления от продажи госимущества и продукции предприятий госсектора, налоги и др.), и свой «Актив» — расходные статьи бюджета.

Разница между балансом предприятия и государственным бюджетом в том, что бухгалтерский баланс предприятия отражает финансовые итоги деятельности предприятия на момент завершения отчётного периода, а государственный бюджет рассматривается и утверждается, по крайней мере, дважды:

- предварительно — в качестве плана-сценария государственных доходов и расходов на предстоящий отчётный период;
- в течение отчётного периода и по его завершении рассматривается реальное исполнение бюджета в сравнении с предварительно утвержденным планом-сценарием доходов и расходов.

В такого рода *якобы самодостаточной структуре* государственного бюджета выражается взгляд на государственность как на одного из многих участников рынка. От прочих участников рынка государственность отличается одним единственным, но важным свойством: в силу того, что смысл существования государственности — профессиональное решение проблем общества в целом, и такое решение проблем требует оплаты труда людей и оплаты поставок продукции для нужд государства, то «рэкёт» со стороны государственности в отношении всех прочих участников рынка не считается преступлением, а рассматривается как общественно необходимое явление и именуется «налоги».

Преступлением является неэффективное и антиобщественное управление, которое может выражаться и в том, что государство оказалось в заведомо неоплатной долговой кабале у международной корпорации ростовщических банковских кланов, вследствие чего оно не способно наполнить доходные статьи бюджета и душил налогами потребителей и производителей.

Разница между выплатой процентов по кредиту ростовщической банковской корпорации и выплатой налогов государству состоит в том, что:

- налоги представляют собой долю реально произведённой продукции или полученных доходов, которые отчуждаются на общественные в целом нужды по итогам завершённого отчётного периода (см. в разделе 6.1 освещение темы о факторных затратах как источниках финансирования потребления конечного продукта);
- проценты же по кредиту определяются до того, как что-либо произведено или получены какие-либо доходы, вследствие чего, если ожидаемые доходы не получены в объёме, необходимом для расплаты с кредитором, то должник расплачивается с кредитором из своего имущества либо бесплатным трудом на него.

Такая ситуация возникает предопределённо неизбежно, когда ставка ссудного процента по кредиту превышает темпы роста производительности труда в хозяйстве должников, учитываемые в неизменных ценах. Если и в этих условиях должник расплатился с кредитором, то это означает, что он завысил цены на свою продукцию и услуги и обобрал в пользу кредитора третьих лиц, не участвовавших в сделке кредитования.

И на создание именно таких отношений между должниками и кредиторами-ростовщиками настроен институт международного кредитования по библейской концепции. Всякий режим согласный с таким положением вещей — антинародный и подлежит ликвидации.

Но поскольку всякая сделка кредитования под процент нарушает права собственности третьих лиц, в ней не участвующих, то это является юридическим основанием для признания её недействительной. Это положение вполне может быть относимо и к сделкам международного кредитования государств.

От других участников рынка государство отличается также и тем, что может обладать правом эмиссии средств платежа. Но это не обязательное право государственности, поскольку банковская корпорация может отторгнуть его у государственности в свою пользу и утвердить такую его узурпацию в законодательстве того же государства явно или по умолчанию.

Если обратиться к рис. 9.4-1, то можно увидеть, как госбюджет связан с системой общественного производства, распределения и потребления продукции и услуг. Блок 20 ГА это — государственный аппарат. Поступление доходов в бюджет показано линиями со стрелками, входящими в блок 20 ГА, которые помечены аббревиатурами «НЛГ» (налоги) и составляющей 25 ГЗНО, соответствующей натуральному налогообложению.

Кроме того в блоке 19 РСП присутствуют предприятия государственного сектора, часть доходов от продажи продукции которых тоже поступает в бюджет государства (некоторая часть остаётся в распоряжении директоров государственных предприятий).

Расходные статьи бюджета на рис. 9.4-1 большей частью не отражены, но показаны эмиссия, дотации, инвестиции, государственный кредит (стрелка от блока 20 ГА в блок 19 РСП с надписью «ЭМ, ДОТ, ИНВ, ГКР»). Кроме того из государственного бюджета финансируется значительная доля фондов общественного потребления (блок ФОП на рис. 9.4-1).

Как было показано в разделе 6.1, госбюджет — один из множества фондов-посредников, из которых финансируется потребление конечного продукта на основе платежей предприятий отраслей по факторным затратам. Поскольку все факторные затраты предприятий отражены в бухгалтерской отчётности предприятий, то системное единство многоотраслевой производственно-потребительской системы требует, чтобы номенклатура функционально обусловленных расходов предприятий (микроуровень экономики), номенклатура факторных затрат в балансовых моделях (макроуровень экономики) были бы управленчески состоятельны на уровне «макро-» и были идентичны друг другу, что должно обеспечиваться «Планом счетов бухгалтерского учёта» (относящегося к уровню «микро-»).

Внутренний Предиктор СССР  
Третья редакция, с добавлением Приложения:  
21 ноября 2024 г. — 22 марта 2025 г.  
Исправление опечаток 25 марта 2025 г.

### Литература

1. Агапова И. **История экономической мысли.** Лекция 2. — «Библиотека Гумер»: [http://www.gumer.info/bibliotek\\_Buks/Econom/agap/02.php](http://www.gumer.info/bibliotek_Buks/Econom/agap/02.php).
2. Алешкина Т. **Банки назвали проблемой нежелание россиян брать кредиты.** — Интернет-ресурс — Сайт РБК: <http://top.rbc.ru/finances/02/12/2014/547ded21cbb20fc2fd9077c4#xtor=AL->.
3. Ананьин О., Хаиткулов Р., Шестаков Д. **Вашингтонский консенсус: пейзаж после битв.** — Мировая экономика и международные отношения (МЭМО). 2010, № 12. — С. 15-27.
4. Аникин А.В. **Золото. Международный экономический аспект.** / Изд. 2, переработанное и дополненное. — М.: Международные отношения. 1988.
5. Антибабкин. **Разбор доклада Путину «о невозможности производства в России».** Интернет-ресурс: <http://maxpark.com/community/5625/content/2455020>.
6. **Аральское море и причины его гибели.** — Без указания авторства. Интернет-ресурс: <http://lifeglobe.net/blogs/details?id=484>.
7. **Аральское море.** — Без указания авторства. Интернет-ресурс: <http://enrin.grida.no/htmls/aralsole/aralsea/russian/arsea/arsea.htm>.
8. **Архитектура как форма социально-психологического воздействия.** — Без указания авторства. Интернет-ресурс: [http://www.psyinart.info/socialjnaya\\_psihologiya/arhitektura\\_kak\\_forma\\_socialjnopsihologicheskogo\\_vozdejstviya.htm](http://www.psyinart.info/socialjnaya_psihologiya/arhitektura_kak_forma_socialjnopsihologicheskogo_vozdejstviya.htm).
9. Афанасьев Л.Л., Островский Н.Б., Цукерберг С.М. **Единая транспортная система и автомобильные перевозки.** — М.: Транспорт. 1984.
10. Бабкин К.А. **Почему тракторный завод останется в Канаде.** — Интернет-ресурс: <http://babkin-k.livejournal.com/182898.html>.
11. Байбаков Н.К. **Сорок лет в правительстве.** — М.: Республика. 1993.
12. **Барак Обама поддержал легализацию марихуаны в США.** — Интернет-ресурс: <http://www.ridus.ru/news/176889>.
13. Белкин В.Д., Ивантер В.В. **Плановая сбалансированность: установление, поддержание, эффективность.** — М.: Экономика. 1983.
14. **Беспёрые куры.** — Интернет-ресурс: <http://www.zooblog.ru/photo/birds/3964-besperye-kuricy.html>.
15. **Библия.** — Издание Московской Патриархии.
16. Быков П. **Долой иллюзии. Первые итоги кризиса.** — ж. «Эксперт». № 20 (658). 2009.
17. Варга Е.С. **Вскрыть через 25 лет.** — Публикация в журнале «Полис», № 2, 1991 г. См. также: <http://library.rksmb.org/text/e4a96086501947c1955be017ff782b88.rtf>.
18. **Вашингтонский консенсус как «мыслеобразующий механизм нового этапа глобализации».** — Без указания авторства. Интернет-ресурс «Литература для студентов»: <http://www.libsib.ru/sovremennii-problemi-globalizatsii/sovremennii-problemi-globalizatsii/vashingtonskiy-konsensus-kak-misleobrazuiuschiy-mechanizm-novogo-etapa-globalizatsii>.
19. **Введение в конституционное право.** — Без указания авторства. — М.: Концептуал. 2013.
20. Величко М.В. **Архитектурная парадигма модернизации и возрождения России — ландшафтно-усадебная урбанизация.** — Агропромышленный комплекс как основа модернизации страны. Материалы международной научной конференции 3-4 июня 2010 г. — СПб - Пушкин: Копи-Парк. 2010. — С. 24-28.
21. Величко М.В., Ефимов В.А. **Пути совершенствования управления инновационным развитием и модернизацией страны.** (Раздел в коллективной монографии). / Управление социально-экономическими системами в условиях модернизации (коллективная монография в 2-х частях под ред. А.Н. Плотникова). — Часть 2. — Саратов: издательство ЦПМ «Академия Бизнеса». 2010. — 384 с. / — С. 311-353.
22. Величко М.В. **Система образования как генератор «кризиса фрагментации общественности».** Известия Санкт-Петербургского государственного аграрного университета. № 36, 2014. — СПб: СПбГАУ, 2014. — С. 285-289.
23. Величко М.В., Ефимов В.А., Зазнобин В.М. **Востребованность и развитие идей ноосферизма научно-педагогическим сообществом в наши дни как объективная необходимость.** — Человек, общество, природа (К 150-летию со дня рождения В. И. Вернадского : материалы международной научно-практической конференции / Мин. — во образования и науки РФ, С.-Петерб. гос. архитектур.-строит. ун-т, Каф. философии. — СПб: [б. и.], 2013. — 344 с.
24. Величко М.В., Ефимов В.А. **Использование уравнений равновесных цен в экономико-математическом моделировании функционирования налогово-дотационного механизма.** — Известия Международной академии аграрного образования. Вып. 14 (2012), том. 2. — С. 80-85.
25. Величко М.В., Ефимов В.А. **Организационно-технологический подход к макроэкономическим системам — ключ к успеху экономического и общекультурного развития общества.** — Альманах «Ключь». Вып. 2. — СПб — Пушкин. 2010. — С. 70-83.
26. Величко М.В., Ефимов В.А., Зазнобин В.М. **Проблемы научно-методологического обеспечения общественного развития.** / Россия перед лицом глобализации: материалы международной научной конференции, 20-21 июня 2013 г., г. Пушкин. — СПб. 2013. — 152 с. — С. 3-9.

27. Величко М.В., Ефимов В.А., Солонько И.В. **Современная эпоха и система образования.** Современные проблемы высшей школы (к 200-летию Царскосельского лицея). / Материалы международной научной конференции 23-24 июня, г. Пушкин. Санкт-Петербург, Пушкин. 2011. — С. 3-6.
28. **Влияние интерьера на психику и здоровье.** — Без указания авторства. Интернет-ресурс: <http://architecturez.org/disint/vliyanie-interera-na-psixiku-i-zdorove>.
29. Волков В. **Экономическая теория относительности.** — Интернет-ресурс: [http://www.newsru.com/columnists/03jun2011/volkov\\_print.html](http://www.newsru.com/columnists/03jun2011/volkov_print.html).
30. **Встреча Владимира Путина с ректором Санкт-Петербургского государственного университета Николаем Кропачевым.** — Информационно-аналитический журнал «Политическое образование». 18.01.2013 г. — Интернет-ресурс: [lawinrussia.ru/node/221407](http://lawinrussia.ru/node/221407).
31. Гатто Дж.Т. **Фабрика марионеток. Исповедь школьного учителя.** — Интернет-ресурс: <http://bodhi.ru/book/gatto-school.html>.
32. Гоголь Н.В. **Выбранные места из переписки с друзьями.**
33. Гоголь Н.В. **Мёртвые души.**
34. Гончаров И.А. **Обломов.**
35. **Городские дети имеют IQ ниже, чем деревенские.** — «Московский комсомолец», 18.02.2008 со ссылкой на Национальный инфоцентр по науке и инновациям. — Интернет-ресурс: <http://www.mk.ru/old/article/2008/02/18/54461-gorodskie-deti-imeyut-iq-nizhe-chem-derevenskie.html>
36. **Государственная система стандартизации.** — Без указания авторства, интернет-ресурс: [http://studopedia.ru/1\\_126629\\_gosudarstvennaya-sistema-standartizatsii.html](http://studopedia.ru/1_126629_gosudarstvennaya-sistema-standartizatsii.html).
37. Гранберг А.Г. **Динамические модели народного хозяйства.** — М.: Экономика. 1985. — 240 с.
38. Гуляев В.И. **Загадки погибших цивилизаций.** — М.: Просвещение. 1992. — 160 с., 8 л. илл.
39. Гэлбрейт Дж. К. **Экономика невинного обмана: правда нашего времени.** — М.: Европа. 2009. — 88 с. (J.K. Galbraith. «The Economics of Innocent Fraud: Truth for Our Time». 2004).
40. Гэлбрейт Дж. К. **Экономические теории и цели общества.** — М.: Прогресс. 1976. (J.K. Galbraith. «Economics and the Public Purpose». 1973).
41. Деннинг Стив. **Провал Boeing: 7 уроков, которые следовало бы извлечь бизнесу.** — Forbes. 18.01.2013. Интернет-ресурс: <http://www.forbes.ru/sobytiya/kompanii/232224-proval-boeing-7-urokov-kotorye-sledovalo-izvlech-biznesu>.
42. **Деньги, обезьяны и ... Интереснейший эксперимент.** — Интернет-ресурс: [http://www.darchik.ru/mobile\\_soft/1489-dengi-obezyany-i-prostituticiya-interesnejshij-yeksperiment.html](http://www.darchik.ru/mobile_soft/1489-dengi-obezyany-i-prostituticiya-interesnejshij-yeksperiment.html).
43. **Деньги, обезьяны и ... проституция.** — Интернет-ресурс: <http://a-sviryaev.livejournal.com/27037.html>.
44. Димиев А. **Классная Америка — Шокирующие будни американской школы. Записки учителя.** — Казань: Парадигма. 2008.
45. Дорожин Я. **Влияние среды на психику.** — Бизнес-ключ. Деловой журнал. Интернет-ресурс: [http://www.bkworld.ru/archive/y2007/n05-2007/n05-2007\\_314.html](http://www.bkworld.ru/archive/y2007/n05-2007/n05-2007_314.html).
46. **Достаточно общая теория управления.** Постановочные материалы учебного курса факультета прикладной математики — процессов управления Санкт-Петербургского государственного университета (1997-2003). — Новосибирск, 2007. — 408 с.; а также интернет-ресурс: [http://dotu.ru/2004/06/23/20040623-dotu\\_red-2004/](http://dotu.ru/2004/06/23/20040623-dotu_red-2004/).
47. Дубинин Н.П. **Вечное движение (О жизни и о себе).** — М.: Политиздат. 1989.
48. Ефимов В.А., Солонько И.В. **Ландшафтно-усадебная урбанизация и перспективы устойчивого развития России в XXI веке.** Альманах «Ключ». Вып. 1. — СПб - Пушкин. 2009. — С. 103-110.
49. Ефимов В.А. **Методология экономического обеспечения демографической политики устойчивого развития.** — СПб: Изд-во СЗАГС. 2007. — 184 с.
50. **Жадность «Боинга» сгубила. Хотели сэкономить — получилось как с российским «Суперджетом».** — Московский комсомолец. 13.07.2013. — Интернет-ресурс: <http://www.mk.ru/economics/article/2013/07/13/883572-zhadnost-boinga-sgubila.html>.
51. Зайченко Ю.П. **Исследование операций.** — Киев: Вища школа. 1979.
52. **Зональные типы биомов России: антропогенные нарушения и естественные процессы восстановления экологического потенциала ландшафтов.** Под ред. доктора геогр. наук, профессора К.М. Петрова. Санкт-Петербургский государственный университет. — СПб. 2003.
53. Иванникова Н. **Сигарета убивает с первой затяжки.** Интернет-ресурс: <http://www.utro.ru/articles/2011/01/17/949651.shtml>.
54. **«Инновационная Россия — 2020» / Проект «Стратегии инновационного развития Российской Федерации на период до 2020 года».** Интернет-ресурс: [http://www.economy.gov.ru/minec/activity/sections/innovations/doc20101231\\_016#](http://www.economy.gov.ru/minec/activity/sections/innovations/doc20101231_016#).
55. **Как воевали с «оборотнями» в СССР.** — Интернет-ресурс: [http://news.bbc.co.uk/hi/russian/russia/newsid\\_3022000/3022210.stm](http://news.bbc.co.uk/hi/russian/russia/newsid_3022000/3022210.stm).
56. Каменская Е.В. **Демографическая политика в Псковской области: факты и пути решения** [Текст] / Е.В. Каменская, И.А. Степанова // Молодой ученый. — 2014. — № 4. — С. 530-537. — Интернет-ресурс: <http://www.moluch.ru/archive/63/9392/>.
57. Карганов С.А. **Об ошибочности использования в народнохозяйственном планировании экономико-математической модели В.Леонтьева и межотраслевых балансов «Затраты — Выпуск».** — Интернет-ресурс: <http://www.aup.ru/articles/economics/12.htm>.



58. Киссинджер Г. **О Китае**. — М.: Астрель. 2013.
59. Ключихина Ю. **Стросс-Кан призвал к «капитальному ремонту» мировой экономики**. — «РБК daily». 6 апреля 2011. Интернет-ресурс: <http://www.rbcdaily.ru/2011/04/06/world/562949980006062>.
60. **Кодекс Хаммурапи**. — Интернет-ресурс: <http://www.hist.msu.ru/ER/Text/hammurap.htm> со ссылками на следующие источники: Волков И.М. Законы вавилонского царя Хаммурапи. М., 1914; Дьяконов И.М. Законы Вавилонии, Ассирии и Хеттского царства // Вестник древней истории. 3. 1952. С. 225-303; История древнего Востока. 1/1. — М., 1983; Klengel H. Hammurapi von Babylon und seine Zeit. В., 1978; Driver G., Miles J.C. The Babylonian laws. 1 — 2. Oxford, 1955-1956.
61. **Концепция общественной безопасности в Российской Федерации**. — Утверждена Президентом РФ 20 ноября 2013 г. Интернет-ресурс: [www.kremlin.ru/acts/news/19653](http://www.kremlin.ru/acts/news/19653).
62. **Кооперативное движение в СССР в период административно-командной системы управления**. — Без указания авторов. — Интернет-ресурс: <http://www.bestreferat.ru/referat-211040.html>.
63. **Коран**. Перевод и комментарии И.Ю. Крачковского. Изд. 2-е. М. Главная редакция восточной литературы издательства «Наука». 1986.
64. **Краткий курс...** — Без указания авторства. Журнал «Бизнес и учёт в России». № 5-6, 1994; а также отдельное издание: — М.: НОУ «Академия управления». 2010. — 458 с.
65. **Кризис автомобильной промышленности**. — Сайт Aftershock: <http://aftershock.su/?q=node/281731>.
66. **Кто защитит права некурящих**. — Интернет-ресурс: <http://www.vitasite.ru/articles/depende-article-no-tabak/>
67. Кузина С. **Мир за окном спальни. У людей начинают меняться гены**. — Интернет-ресурс: <http://blog.kp.ru/community/3052273/post142164988/>.
68. Кузнецова Н.В. **Снижение розничных цен и материальный уровень жизни населения СССР в 1947 — 1952 годах**. Вестник ВолГУ. Серия 4, 2008. № 1 (13). — С. 32-42. (см. также: <http://cyberleninka.ru/article/n/snizhenie-rozничnyh-tsen-i-materialnyy-uroven-zhizni-naseleniya-sssr-v-1947-1952-godah>).
69. **Курящая беременная женщина может сделать своего будущего сына бесплодным**. — Интернет-ресурс: <http://health.sumy.ua/16592-kurjashhaja-beremennaja-zhenshhina-mozhet-sdelat.html>.
70. **Курящие женщины рожают преступников**. — Интернет-ресурс: <http://asfera.info/news/one-46458.html>, со ссылкой на [The Daily Telegraph](http://www.thedailytelgraph.com).
71. Лебедев А.А. **Петровский линейный корабль «Ингерманланд» в судьбах Российского флота**. — Интернет-ресурс: [http://www.reenactor.ru/ARH/PDF/Lebedev\\_07.pdf](http://www.reenactor.ru/ARH/PDF/Lebedev_07.pdf).
72. Ленин В.И. **Государство и революция**.
73. Леонтьев В.В. **Экономическое эссе**. — М.: Политиздат. 1990.
74. Лесгафт П.Ф. **Семейное воспитание и его значение**.
75. Лесков С. **Орангутаны — культурное племя**. — Газета «Известия» от 8 января 2003 г. (<http://izvestia.ru/news/271439>).
76. Лиетар Б.А. **Душа денег**. — М.: Олимп: АСТ: Астрель, 2007. — 365 с. См. также электронный альманах «Арт&Факт», № 1, 2006: <http://artifact.org.ru/detalirovka-voprosov-globalnoy-teorii/lietar-b-dusha-deneg.html>.
77. **Лодочные прогулки у старинной усадьбы**. — Министерство спорта, туризма и молодежной политики Калужской области. Интернет-ресурс: <http://visit-kaluga.ru/eto-interesno/lodochnye-progulki-u-starinnoy-usadby/>.
78. Лопатников Л. И. **Динамические модели межотраслевого баланса**. / Экономико-математический словарь: Словарь современной экономической науки. — 5-е изд., перераб. и доп. — М.: Дело, 2003. — 520 с. — Интернет-ресурс: [https://slovari.yandex.ru/~книги/Лопатников/Динамические\\_модели\\_межотраслевого\\_баланса/](https://slovari.yandex.ru/~книги/Лопатников/Динамические_модели_межотраслевого_баланса/).
79. Маслов О. **Долг США, слабый доллар и легитимность доллара перед Первой глобальной Великой депрессией**. — Ежедневное независимое аналитическое обозрение. 06.02.2008. Интернет-ресурс: <http://www.polit.nnov.ru/2008/02/08/dollarglobdolg/>.
80. **Математическая экономика на персональном компьютере**. / Редактор М. Кубонива. Пер. с японского. — М.: Финансы и статистика. 1991. (Японское изд. 1984 г.).
81. **Мегаполисы «съедают» 5 лет жизни**. — Интернет ресурс «Российская фармацевтика»: <http://pharmappractice.ru/16826>.
82. **Медведев сообщил о провале модернизации экономики России**: <http://lenta.ru/news/2009/08/31/innovation/>.
83. Менделеев Д.И. **С думою о благе российском. Избранные экономические произведения**. — Новосибирск: Наука. 1991.
84. Менделеев Д.И. **Нефтяная промышленность в Северо-Американском штате Пенсильвании и на Кавказе**.
85. **Мера в урбанистике**. — Материал с сайта «Малоэтажная планета»: <http://www.lowriseplanet.net/>.
86. **Методы обоснования программ устойчивого развития сельских территорий**: моногр. / Под ред. В.И. Фролова. СПб гос. архитектур.-строит. ун-т.; — СПб. 2011. — 464 с. А также — интернет-ресурс: [http://ruidea.org/index.php?option=com\\_docman&task=doc\\_details&gid=163&Itemid=218](http://ruidea.org/index.php?option=com_docman&task=doc_details&gid=163&Itemid=218).
87. Момджян К.Х. **Кризис фрагментации современной социальной философии**. — Вестник Московского университета. Серия 7. Философия. 2012. № 1. — С. 61-72.

88. Момджян К.Х. **О кризисе фрагментации в современной социальной философии.** 16 апреля 2013 г. — Интернет-ресурс — сайт Института философии РАН: <http://iph.ras.ru/uplfile/socep/momdgyan.pdf>.
89. Момджян К.Х. **О кризисе фрагментации в современной социальной философии и путях выхода из него.** (Тезисы выступления в Институте философии РАН). — Интернет-ресурс — сайт Института философии РАН: <http://iph.ras.ru/uplfile/socep/krisis.pdf>.
90. **Не заглядывай в карман начальства.** — Инженерная газета. № 45, 1992.
91. **Низкий IQ детей связан с городским смогом.** — Интернет-ресурс: <http://detkalin.ru/internet-news/nizkiy-iq-detey/>
92. Никитенко П.Г. **Ноосферная экономика как планетарная жизнедеятельностная хозяйственная сфера цивилизационного развития.** — «Экономические и социальные перемены: факты, тенденции, прогноз». № 3 (11) 2010. (Издание Института социально-экономического развития территорий РАН, Вологда).
93. **О стратегическом прогнозировании и планировании социально-экономического развития.** — Модельный закон Межпарламентской Ассамблеи государств — участников Содружества Независимых государств. Принят на сессии МПА СНГ 28 ноября 2014 г. Постановление МПА СНГ от 28.11.2014 № 41-10. — Официальный сайт МПА СНГ: [http://www.iacis.ru/upload/iblock/861/prilozhenie\\_k\\_postanovleniyu\\_10.pdf](http://www.iacis.ru/upload/iblock/861/prilozhenie_k_postanovleniyu_10.pdf).
94. **Об итогах Всероссийской переписи населения 2002 года.** — Интернет-ресурс: <http://www.gks.ru/PEREPIS/report.htm>.
95. Обама Б.Х. **Дерзость надежды. Мысли о возрождении американской мечты.** — СПб: «Азбука-классика». 2008.
96. **Обезьяны-капуцины спешат на помощь.** — Интернет-ресурс: <http://dom-krasnodar.ru/119-obezyany-kapuciny-speshat-na-pomoshh.html>.
97. Опарин Г. К.Э. **Циолковский о втором начале термодинамики.** — ж. «Русская мысль», изд. «Общественная польза», г. Реутов, 1991.
98. **Павел Дуров развлекался, разбрасывая пятитысячные купюры из окна офиса “В контакте” на Невском.** — «Комсомольская правда» 28 мая 2012 г.: <http://www.kp.ru/online/news/1161860>.
99. Пархоменко В., Пелевин Ю. **Особенности акустической защиты атомных подводных лодок ВМС США.** / Зарубежное военное обозрение. № 7. 1988 г. (Либо интернет-ресурс: [journal-club.ru/?q=node/13752](http://journal-club.ru/?q=node/13752)).
100. **Паспорт специальности 09.00.01 Социальная философия.** — Документ ВАК РФ.
101. Пастернак П.П. **Оценки на ресурсы в экономике.** — СПб: Проспект Науки. 2009. — 150 с.
102. **Пермакультура Зеппа Хольцера.** Часть 1. / Перевод с нем. Э.А. Шек. — Орёл: С.В. Зенина. 2009. — 160 с.: илл.
103. Покатович Г. **Перебои в работе серверов Yahoo связаны с отключениями электричества в Калифорнии.** — Интернет-ресурс: <http://compulenta.computerra.ru/archive/net/121244/>.
104. **Предварительные итоги Всероссийской переписи населения 2010 года.** — Интернет-ресурс — официальный сайт переписи населения РФ: [http://www.perepis-2010.ru/results\\_of\\_the\\_census/results-inform.php](http://www.perepis-2010.ru/results_of_the_census/results-inform.php).
105. **Проститутки завели Европу. Проститутки и наркоторговля внесены в подсчет ВВП Евросоюза.** — Газета.ru, 04.05.2014. — Интернет-ресурс: <http://www.gazeta.ru/business/2014/04/18/5997165.shtml>.
106. Путин В.В. **Выступление на пленарном заседании «Форума действий» «Общероссийского народного фронта» 18.11.2014.** — Официальный сайт Президента РФ: <http://kremlin.ru/transcripts/47036>.
107. Путин В.В. **Из выступления на встрече с научно-технической общественностью 8 февраля 2000 г.** [Электронный ресурс]. — Режим доступа: <http://archive.kremlin.ru/priorities/31004.shtml>.
108. **Разрешение проблем национальных взаимоотношений в русле Концепции общественной безопасности.** — Без указания авторства. — М.: Концептуал. 2012.
109. Рузвельт Ф.Д. **Беседы у камина.** — М.: ИТРК. 2003. 408 с.
110. Рэнд Айн. **Атлант расправил плечи.** — М.: Альпина Паблшерс. 2010.
111. Рэнд Айн. **Концепция эгоизма.** — СПб: Макет. 1995.
112. **Саквояж.** Журнал для пассажиров Российских железных дорог. № 2/2014. — С. 22.
113. **Самый большой автомобильный двигатель за всю историю.** — Интернет-ресурс: <http://www.delfi.lv/avto/na-kolesah/ekonomiya-net-ne-slyshal-10-samyh-bolshih-motorov-v-mire.d?id=43440215&page=9>; <http://veddro.com/2014/12/turinskoe-chudovishhe-prosnulos-voskreshenie-fiat-s76-record/>
114. **Сергей Глазьев. Лесть — это древний способ «разводки лохов».** — Интернет-ресурс: <http://politikus.ru/articles/47998-sergey-glazev-lest-eto-drevniy-sposob-razvodki-lohov.html>.
115. Сидоров В.М. **Пятая лекция о марксизме. Социализм. Преображение мира.** — Интернет-ресурс: <http://valentin-aleksy.livejournal.com/7252.html?thread=528212>.
116. Смит А. **Исследование о природе и причинах богатства народов** (англ. название: An Inquiry into the Nature and Causes of the Wealth of Nations).
117. Смолин О.Н. **Вступительное и заключительное слово на общественных слушаниях «Закон о добровольности единого государственного экзамена. Какой человек нужен России».** — Интернет-ресурс: [www.smolin.ru/duma/audition/2008-03-05.htm](http://www.smolin.ru/duma/audition/2008-03-05.htm).

118. **Совещание Госсовета по развитию отечественного бизнеса и повышению его конкурентоспособности 18.09.2014.** — Путин потребовал совершить рывок в экономике за полтора года. — «Интерфакс»: <http://www.interfax.ru/business/397436>.
119. Солонько И. В. **Феномен концептуальной власти: социально-философский анализ: монография.** — 3-е изд., перераб. и доп. — М., 2011.
120. Сталин И.В. **Марксизм и вопросы языкознания.** Сталин И.В. Сочинения. — Т. 16. — М.: Издательство «Писатель». 1997. С. 104 — 138.
121. Сталин И.В. **Экономические проблемы социализма в СССР.** — М.: отд. изд., Государственное издательство политической литературы. 1952.
122. Сталин И.В. **Беседа с председателем газетного объединения Роем Говардом 1 марта 1936 г.** Сочинения. — Т. 14. — Москва: Писатель. 1997.
123. **Сталинская экологическая революция.** — Пролетарская газета. Интернет-версия: [http://pgazeta.narod.ru/4\\_1999\\_7\\_.html](http://pgazeta.narod.ru/4_1999_7_.html).
124. **Стандартизация.** — Без указания авторства. Интернет-ресурс: <http://www.znaytovar.ru/s/Standartizaciya.html>.
125. Стефанек Т. Неакустические методы обнаружения подводных лодок. / В мире науки. № 5, 1988. Либо см.: <http://www.wrk.ru/forums/attachment.php?item-69376>.
126. Талев Н.Н. **Чёрный лебедь. Под знаком непредсказуемости.** / Пер. в англ. В. Сонькина, А. Бердичевского, М. Костиновой, О. Попова под ред. М. Тьюнковой. — М.: КоЛибри. 2009. — 528 с.
127. Тимонин Ю.А. **Основы экономической кибернетики.** — Учебное пособие. Житомир: ИПСТ. 2001. В электронном виде: <http://www.bestreferat.ru/referat-186792.html>. Составлено по материалам книги: Экономическая кибернетика: Учебное пособие; Донецкий гос. ун-т. — Донецк. ДонГУ, 1999. — 397 с.
128. Трофимова Г.К. **Краткий курс экономической теории.** Учебное пособие. — М.: ФАИР-ПРЕСС. 2003. — 224 с.
129. Трубицын А.К. **О Сталине и предпринимателях.** — Интернет-ресурс: [http://anticomprador.ru/publ/a\\_k\\_trubicyn\\_o\\_staline\\_i\\_predprinimateljaxh/29-1-0-1065](http://anticomprador.ru/publ/a_k_trubicyn_o_staline_i_predprinimateljaxh/29-1-0-1065).
130. **У высотного страха глаза велики.** — Деловой Петербург. 13.10.2008. — Интернет-ресурс: <http://ppt.ru/news/57411>.
131. **Уровень IQ жителей Запада снизился за 100 лет.** — Интернет-ресурс: <http://russian.rt.com/article/9801>.
132. **Ученые: из-за неработающего естественного отбора человечество начало глупеть.** — Интернет-ресурс: <http://russian.rt.com/article/4738>.
133. Форд Г. **Моя жизнь, мои достижения.** — Л.: Время, 1924. Перевод под редакцией инженера-технолога В.А. Зоргенфрея. — Интернет-ресурс: <http://n-t.ru/ri/fr/mz.htm>.
134. Форд Г. **Сегодня и завтра (Today and Tomorrow, 1926).** — М.: Финансы и статистика. 1992. См. также интернет-ресурс: [about-ford.at.ua/index/0-33](http://about-ford.at.ua/index/0-33).
135. **Форд и Сталин: о том, как жить по-человечески. Альтернативные принципы глобализации.** — Без указания авторства. — М.: Академия управления. 2007. См. также интернет-ресурс: [http://dotu.ru/2003/03/22/20030322-ford\\_i\\_stalin/](http://dotu.ru/2003/03/22/20030322-ford_i_stalin/).
136. **Фурсенко: высшая математика убивает креативность.** — Интернет-ресурс: <http://www.rosbalt.ru/main/2009/02/11/617365.html>.
137. Хазин М.Л. **Конец Бреттон-Вудского мира.** — Интернет-ресурс: <http://www.km.ru/economics/2015/01/25/mezhdunarodnyi-valyutnyi-fond-mvf/753930-konets-bretton-vudskogo-mira>.
138. Хазин М.Л. **Современная монетаристская школа является тоталитарной сектой.** — Интернет-ресурс: <http://fintimes.km.ru/valyutnyi-rynok/monetarnaya-politika/15945>.
139. Хелвиг Тина. **Биосфера-2. Миф или реальность?** — Интернет-ресурс: Часть 1 — <http://shkolazhizni.ru/archive/0/n-41296/>; Часть 2 — <http://shkolazhizni.ru/archive/0/n-41338/>.
140. Хольцер Зепп. **Аграрий-революционер.** / Зепп Хольцер; пер. с нем. Э.А. Шек. — Орёл: С.В. Зенина. 2008. — 176 с., илл.
141. Хомяков А.С. **Мнение русских об иностранцах. — О старом и новом. Статьи и очерки.** — М.: Современник. 1988.
142. **Хулиганов рождают только курящие.** — Интернет-ресурс: [http://yka.kz/blog/khuliganov\\_rozhajut\\_tolko\\_kurjashhie/2009-11-04-1332](http://yka.kz/blog/khuliganov_rozhajut_tolko_kurjashhie/2009-11-04-1332)
143. Циолковский К.Э. **Второе начало термодинамики.** — Калуга, 1914.
144. Циолковский К.Э. **Продолжительность лучеиспускания Солнца.** — «Научное обозрение», № 7, 1897, с. 46 — 61.
145. **Через год 1 % населения Земли будет богаче оставшихся 99 %.** — Сайт NEWSru.com 19.01.2015 г.: <http://www.newsru.com/finance/19jan2015/oxfamreport.html>.
146. **Чиновников поймали на плагиате.** Комсомольская правда. 19.01.2011: <http://www.kp.ru/daily/25622/789764/>.
147. **Швейцарские учёные вычислили, кто тайно правит миром.** — Интернет-ресурс: <http://www.bb.lv/bb/all/6098/>
148. Шихирев П.П. **Жить без алкоголя.** — М. 1988.
149. **Эдвардс Деминг и философия управления качеством.** — Без указания авторства. Интернет-ресурс: <http://quality.eup.ru/MATERIALY/deming.htm>.

150. “Экономическая обезьяна” похожа на “экономического человека”. — Интернет-ресурс: <http://elementy.ru/news/25731>.
151. Электроснабжение на юго-западе США обещают полностью восстановить уже завтра. — Интернет-ресурс: <http://elektroas.ru/elektrosnabzhenie-na-yugo-zapade-ssha-obeshhayut-polnostyu-vosstanovit-uzhe-zavtra>.
152. Энгельс Ф. **Анти-Дюринг**. — М.: Политиздат. 1983.
153. Эпперсон Р. **Невидимая рука (Введение во взгляд на Историю как на Заговор)**. — М.: Образование-Культура. 1996.
154. Эрхард Л. **Благосостояние для всех**. Пер. с нем. — М.: Начала-пресс. 1991.
155. **3 цилиндра, 1,5 литра, 40 килограмм и 400 л.с.! Новый супер-мотор от Nissan**. — Интернет-ресурс: [http://www.mihelson.tv/post/3\\_tsilindra\\_15\\_litra\\_40\\_kilogramm\\_i\\_400\\_ls\\_Novyy\\_super\\_motor\\_ot\\_Nissan\\_VIDEO](http://www.mihelson.tv/post/3_tsilindra_15_litra_40_kilogramm_i_400_ls_Novyy_super_motor_ot_Nissan_VIDEO).
156. **British Petroleum: США завысили в два раза объёмы разлива нефти в Мексиканском заливе**. — Интернет-ресурс: <http://news.finance.ua/ru/~1/0/all/2010/12/05/219371>.
157. Dubner S.J., Levitt S.D. **Monkey Business**. — New-York Times Magazine. June 5, 2005. <http://www.nytimes.com/2005/06/05/magazine/05FREAK.html?pagewanted=all&r=3&>; либо: <http://freakonomics.com/2005/06/05/freakonomics-in-the-times-magazine-monkey-business/>.
158. **Edsel — незаживающая рана Ford Motor**. — Интернет-ресурс: <http://www.cars.ru/articles/note/37728/>.
159. Maxwell J.C. **Philosophical Transaction of the Royal Society of London**. London, Vol. 157, 1867, pp. 49 — 88.
160. Vitali S., Glattfelder J.B., Batiston S. **The network of global corporate control**. — Интернет-ресурс: [http://arxiv.org/PS\\_cache/arxiv/pdf/1107/1107.5728v2.pdf](http://arxiv.org/PS_cache/arxiv/pdf/1107/1107.5728v2.pdf).